

*Қазақстан Республикасы Ғылым және жоғары білім министрлігі  
М.Өтемісов атындағы Батыс Қазақстан университеті*



## **«БІЛІМ БЕРУДЕГІ ТРЕНДТЕР»**

*Қазақстан Республикасының білім беру ұйымдарының арасында өткізілген  
республикалық ғылыми-әдістемелік конференциясының жинағы*

*Сборник республиканской научно-методической конференции среди  
организаций образования Республики Казахстан*

## **«ТРЕНДЫ В ОБРАЗОВАНИИ»**

**II**

*Орал қ., 2024 ж.*

ҮбҚазақстан Республикасы Ғылым және жоғары білім  
министрлігі  
М.Өтемісов атындағы Батыс Қазақстан университеті

**«Білім берудегі трендтер»**  
Қазақстан Республикасының білім беру ұйымдарының  
арасында өткізілген республикалық ғылыми-әдістемелік  
конференциясының жинағы  
(II том)

Орал қ., 2024 ж.

**ӘОЖ 378**  
**КБЖ 74.58**  
**Б94**

*М.Өтемісов атындағы Батыс Қазақстан университеті 18.03.2024 ж. Академиялық кеңесінің №7 хаттамасы шешімі негізінде басылымға ұсынылды.*

**Рецензенттер:**

**Г.А. Ергалиева** – п.ғ.к., доцент, М.Өтемісов атындағы Батыс Қазақстан университеті  
**С.Ф. Семенихина** – п.ғ.к., доцент, Қ.Жұбанов атындағы Ақтөбе өңірлік университеті  
**К.А. Байдалиев** – п.ғ.к., доцент, Жәңгір хан атындағы Батыс Қазақстан аграрлық-техникалық университеті

**Редакция алқасы**

**Бас редактор:**

**Э.Ж. Имашев**, стратегиялық даму және инновация департаментінің директоры.

**Редакция алқасының мүшелері:**

Әдістемелік жұмыс және білім беру технологиялары бөлімі:

**Д.Т. Утеулиева**, жетекшісі;

**Ш.Б. Абишева**, аға сарапшы;

**А.Е. Рахметова**, сарапшы;

**А.Ж. Тулегенова**, әдіскер;

**Л.Н. Ермекбаева**, әдіскер.

Жинақ авторлар ұсынған мақалалар негізінде әзірленді

**Т Білім берудегі трендтер = Тренды в образовании: Респ.ғыл-әдіс.конф.жинағы.** = Сб.респ.науч-метод.конф. – Орал: М.Өтемісов атындағы БҚУ РБО, 2024. – 406 б., 2 том.

**ISBN 978-601-266-648-9**

«Білім берудегі трендтер» мақалалар жинағы жоғары оқу орындарының, колледждердің оқытушылары, мектеп мұғалімдері, мектепке дейінгі мекемелердің тәрбиешілері, ғылыми қызметкерлер, докторанттар, магистранттардың М. Өтемісов атындағы Батыс Қазақстан университетінің ұйымдастыруымен өтілетін республикалық ғылыми-әдістемелік конференциясының материалдарына арналған. Жинақта қатысқан жоғары оқу орындарының, колледждердің оқытушылары, мектеп мұғалімдері, мектепке дейінгі мекемелердің тәрбиешілері, ғылыми қызметкерлер, докторанттар, магистранттардың әдістемелік мақалалары жинақталған.

**ISBN 978-601-266-648-9**



**9 786012 666489**

**ӘОЖ 378**  
**КБЖ 74.58**

© М.Өтемісов атындағы БҚУ РБО, 2024

## АЛҒЫ СӨЗ

Құрметпен, М.Өтемісов атындағы Батыс Қазақстан университетінің  
Басқарма төрағасы-ректоры, б.ғ.к., профессор  
Н.Х. Серғалиев

Қайырлы күн «Білім берудегі трендтер» атты республикалық ғылыми-әдістемелік конференциясына қатысушылар!

Бәріңізді бүгінгі пленарлық отырыста көргенімізге қуаныштымыз.

Бүгін Республикалық ғылыми-әдістемелік конференцияның киелі қара шаңырақта өтуінің себебі М.Өтемісов атындағы Батыс Қазақстан университеті еліміздегі беделді білім ордаларының бірі, әрі бірегейі болып табылады.

Батыс Қазақстан университеті – Қазақстандағы ең көне университеттің бірі. Университет ұжымы қазіргі жаһандану дәуірінде тіл үйрену, ғылымға бет бұру, жаңа технологияларды меңгеру, ұлттық мәдениетті дамыту, заман талабына сай мамандар даярлап, халықаралық деңгейде ұлт мүддесін қорғау секілді маңызды бағыттар бойынша өз міндетін абыроймен атқарып келеді. Батыс Қазақстан университеті өз қызметі барысында өзіндік дәстүрлері мен құндылықтарын қалыптастырған білім ордасы. Сапалы білім беріп, бәсекеге қабілетті маман даярлауды мақсат еткен университет оқытушылары оқу процесінде теориялық білім мен тәжірибені ғылыммен ұштастырып отырады. Университет алыс, жақын шетелдік жоғары оқу орындарымен тығыз байланыста. Ресей, Польша, Англия, Америка, Италия, Түрік университеттерімен ынтымақтастық қарым-қатынас орнатқан. Бүгінде осы білім ордасының түлектері тек елімізде ғана емес, алыс, жақын шетелдерде қызмет етеді.

Білім берудегі трендтер – бұл білім берудің өзгеру процестері. Университеттің профессор-оқытушылар құрамы заман талабына сай педагогикалық білім беру трендтерін дамыту бойынша тиімді шешімдерді іздестіріп және оқу процесінде инновациялық білім беру технологиялары мен оқыту әдістерін тиімді қолдануда.

Конференцияның мақсаты: оқытудың күтілетін нәтижелеріне қол жеткізуде өзінің тиімділігін көрсеткен ғылыми-әдістемелік тәсілдер мен үздік тәжірибелерді іздеу және талқылау. «Білім берудегі трендтер» республикалық ғылыми-әдістемелік конференциясы білім беру ұйымдарының педагогтері арасында өткізіліп, конференция материалдары бойынша жинақ құрастырылды. Конференцияның негізгі бағыттары:

1-секция. Білім беру жүйесіндегі жаңашылдық;

2-секция. Цифрландыру және білім беру жүйелерін трансформациялау;

3-секция. Білім беру сапасын бағалау жүйелерін жетілдірудің басым бағыттары.

Конференцияға қатысушыларға сәттілік тілеймін!

*Г.С. Кайсағалиева,  
Академиялық мәселелер бойынша Басқарма мүшесі – проректор, б.ғ.к.*

Тәуелсіз ел тірегі білімді ұрпақ десек, жана дәуірдің күн тәртібінде тұрған мәселе білім беру, ғылымды дамыту. Қазақстан Республикасының «Білім туралы» Заңында: «Білім беру жүйесінің басты міндеті ұлттық және жалпы азаматтық құндылықтар, ғылым мен практика жетістіктері негізінде жеке адамды қалыптастыруға және кәсіби шыңдауға бағытталған білім алу үшін қажетті жағдайлар: оқытудың жаңа технологияларын енгізу, білім беруді ақпараттандыру, халықаралық ғаламдық коммуникациялық желілерге шығу» деп білім беру жүйесін одан әрі дамыту міндеттерін көздейді.

Қоғамның назары педагогикалық білім берудің заманауи трендтеріне аудару, республикадағы білім беру мазмұнын жаңарту міндеттеріне ықпал ететін жетекші халықаралық инновациялық технологияларды таратуға аудару мақсат етілген .

Білім берудегі трендтер – бұл білім берудің өзгеру процестері. Соңғы он жыл бойында білім беру жүйесінде педагогикалық инновацияларды және компьютерлік әдістемені оқыту оқудың нәтижелері мен оның сапасын жақсарту мақсатында белсенді түрде енгізіліп келеді.

Еліміздің білім беру жүйесіндегі реформалар мен сындарлы саясаттар, өзгерістер мен жаңалықтар әрбір педагог қауымының ойлауына, өткені мен бүгіні, келешегі мен болашағы жайлы толғануына, жаңа идеялармен жаңа жүйелермен жұмыс жасауына негіз болары анық. Олай болса, білімнің сапалы да саналы түрде берілуі білім беру жүйесіндегі педагогтердің, зиялылар қауымының деңгейіне байланысты. Ең бірінші кезекте мұғалімнің «өзіндік жаңалығы» болуы қажет. Ғылым жаңалығын түрлендіруде өз үлесін қосу арқылы жасаған нәтижелі жұмысы өзгелердің тәжірибесін толық көшірмей, жаңа ортаға икемдеп, өзіндік іс - әрекет жиынтығы арқылы айтарлықтай нәтижеге қол жеткізу керек. Соған сәйкес, білім берудің жаңа трендтерін игеру жаңаша технологияны меңгерудің өзі педагогтан шығармашылықты талап етеді. Ал шығармашылықпен жұмыс жасау үшін педагог өзінің кәсіби біліктілігін арттырып отыруы қажет. Біліктілігін арттырушы педагог өзінің білімін, жалпы дүниетанымын кәсіби және әдіснамалық деңгейін жоғарылатады, психологиялық – педагогикалық сонымен қатар әдістемелік сауаттылығын жетілдіреді. Ең бастысы бұл білімдер мен білік дағдыларды құзырлылық ұстанымдарының талаптарына сәйкес өздерінің меңгеруі және сол жолдар арқылы өздерінің ойлау жүйесін, шығармашылығын, өнертапқыштығын, рефлексиялық машығының дамуына жол ашады.

«Білім берудегі трендтер» республикалық ғылыми-әдістемелік конференциясы білім беру ұйымдарының педагогтері арасында өткізіліп, конференцияға қатысушылардың мақалалар жинағы құрастырылды. Конференцияның мақсаты: оқытудың күтілетін нәтижелеріне қол жеткізуде өзінің тиімділігін көрсеткен ғылыми-әдістемелік тәсілдер мен үздік тәжірибелерді іздеу және талқылау.

Конкурсқа қатысушылардың материалдары жинақталып, мақалалар жинағы ретінде шығарылды.

## II СЕКЦИЯ

### ЦИФРЛАНДЫРУ ЖӘНЕ БІЛІМ БЕРУ ЖҮЙЕЛЕРІН ТРАНСФОРМАЦИЯЛАУ

ӘОЖ 378.147

#### ҚАШЫҚТЫҚТАН ОҚЫТУ ТЕХНОЛОГИЯСЫН ЖОҒАРЫ ОҚУ ОРНЫНДА ҚОЛДАНУ

*Абишева Мейраигуль Кайржановна,*

*1 курс магистранты,*

*ғылыми жетекші: Медешова Айгуль Бактығалиевна,*

*п.ғ.к., қауымд. профессор*

*М. Өтемісов атындағы БҚУ,*

*Орал қ.*

**Аннотация:** Мақала жоғары білім беру жүйесінде ғана емес, әлемдік білім беру кеңістігінде өзекті болып табылатын қашықтықтан оқыту проблемасына қатысты мәселені қамтиды. Бұл зерттеудің өзектілігін көрсетеді. Мақалада қашықтықтан оқыту технологиялары мен режимдеріне талдау жасалған. Әсіресе, жоғары оқу орнында қолданылатын компьютерлік бағдарламалар мен белсенді қарым-қатынас жасау құралдарының орны айқындалған. Сонымен қатар, зерттеушінің теориялық зерттеуі және тәжірибелік бақылауы баяндалған.

**Кілт сөздер:** Қашықтықтан оқыту, форма, технология, компьютерлік бағдарламалар, құрал.

**Аннотация:** Статъя охватывает проблему дистанционного обучения, которая актуальна не только в системе высшего образования, но и в мировом образовательном пространстве. Это подчеркивает актуальность исследования. В статье проведен анализ технологий и режимов дистанционного обучения. Особенно определено место компьютерных программ и средств активного общения, используемых в вузе. Кроме того, изложены теоретические исследования и экспериментальные наблюдения исследователя.

**Ключевые слова:** Дистанционное обучение, форма, технология, компьютерные программы, оборудования.

**Abstract:** The article covers the problem of distance learning, which is relevant not only in the higher education system, but also in the global educational space. This highlights the relevance of the study. The article analyzes the technologies and modes of distance learning. The place of computer programs and means of active communication used at the university is especially determined. In addition, theoretical studies and experimental observations of the researcher are presented.

**Keywords:** Distance learning, form, technology, computer programs, equipment.

2019 жылы енгізілген төтенше жағдай адам баласының әдеттегі өмір сүру бағытын аяқ асты өзгертті. Әлемде күтпеген жағдай орын алды. Білім беру жүйесінде біршама өзгерістер болды. Сонымен қатар, Қазақстанның білім беру орындары дерлік қашықтықтан оқыту жүйесіне көшті. Ол бүкіл оқыту және білім беру технологиясын жаңа қырынан тану болды. Қашықтықтан оқыту, әсіресе, студенттерді оқыту үрдісінде ақпараттық технологияларды қолдану ZOOM, BILIMLAND, WHATSAPP, TELEGRAM желісін т.б. платформаларды қолдану қиындыққа соқты. Дегенмен, студенттер әр уақытта тапсырмаларды орындап, оқытушыдан кері байланысты көңіл-күйді білдіретін түрлі смайлдық белгішелер арқылы алып отырды. Оқытушы мен студенттер арасындағы диалог бейнеконференция, топтық чаттар, презентациялар, тесттер, бейнероликтер арқылы жүзеге асырылды. Сонымен қатар, сабақтан соң бейнероликті қайта-қайта қарау мүмкіндігі арқасында жоғары тиімділікке қол жеткізілді. Осыған орай Н.Ә.Назарбаевтың Білім және Ғылым қызметкерлерінің III съезінде сөйлеген сөзінде «мұғалімдердің жаңа білім деңгейі жөнінен әлдеқайда жоғары болуы керек. Ол үшін жаңа формацияның педагогі қажет» - деген тұжырымы бүгінгі осы талапқа әкелгендей болып отыр. Яғни, студентпен бірге оқытушы да жаңа форматтағы технологияны жан-жақты меңгеруге мүмкіндік алды. Қашықтықтан оқытудың бір ерекшелігі студенттің өз еркімен ізденуіне, білім алуына еркіндік берді. Кейбір жағдайда алыс шалғайларда тұратын студенттердің интернетке қолжетімсіздігі, ал кейбіреуінде мүлдем компьютердің болмауы тиімсіз болды. Студенттер интерактивті теледидар арқылы жүргізілетін бағдарламаны оқытушыдан әртүрлі қашықтықтағы аудиториямен тікелей бейнелік жанау мүмкіндігін алып отырды. Қашықтықтан оқыту –инновациялық білім беру технологияларын қолдану арқылы географиялық жер алшақтығына қарамастан оқыту, яғни,

оқытушы мен студенттің сан алуан қашықтықта білім беру технологияларын қолдану арқылы қарым-қатынасқа түсуі, өзара бір - бірімен әрекеттестігі болып табылады. Қашықтықтан білім беру технологияларын қолдану арқылы оқыту бұл интернет-ресурстар мен телесабақтар, желілік платформалар арқылы жүзеге асырылатын және оқу үрдісіне тән компоненттерді қамтитын үрдіс[1;1].

Қашықтықтан оқыту технологиясының пайда болуына қашықтықтан ақпарат берудің әртүрлі құралдарының дамуы ықпал етті. Осы педагогикалық технологияның негізін қалаушы 1840 жылы стенография студенттеріне пошта арқылы сабақ бере бастаған ағылшын Исаак Питман болып саналады. XIX ғасырдың 50-ші жылдарында Густав Лангеншейдт Германияда «оқыту хаттарын» - тілді меңгеруге арналған өзін-өзі нұсқаулықпен басып шығарды. 1870 жылдары АҚШ-та қашықтықтан оқыту бағдарламалары құрыла бастады. 1917 жылдан кейін Ресейде «консультациялық» (сырттай) білім беру моделі дамыды. 1969 жылы алғашқы қашықтықтан оқыту университеті - Ұлыбританияның ашық университеті ашылды, содан кейін бүкіл әлемде осындай білім беру мекемелері пайда бола бастады. Қазіргі кезде дүние жүзі бойынша магистратура мен доктарантураны қалаған елде оқуға мүмкіндік бар. Қашықтықтан оқыту технологиясының дамуы коммуникация құралдарының дамуына тікелей байланысты. Телеграф, телефон, радио, содан кейін теледидар мен компьютерлік технологияларды ойлап табу студенттер санын едәуір көбейтуге және осы педагогикалық қызметтің сапасын жақсартуға мүмкіндік берді. Бүгінгі күні қашықтықтан оқыту Интернеттің әр түрлі ақпараттық ресурстарын (мәтіндік құжаттар, мультимедиялық, аудио-видео конференциялар және т.б.) пайдалана отырып жүзеге асырылады, оның көмегімен педагогикалық қызметтің жаңа формалары мүмкін болды: қашықтан зертханалық жұмыстар мен шеберханалар, виртуалды экскурсиялар, студенттер мен оқытушылардың компьютерлік корреспонденциясы және басқалары[2;352]. Кең таралған классификацияға сәйкес қашықтықтан оқыту технологиясының үш түрін атап көрсетуге болады.

1. Кейс технологиясы. Студент курсқа қажетті материалдарды алады (кітаптар, оның ішінде электронды оқулықтар, оқу-әдістемелік кешендер, тест жұмыстары, арнайы компьютерлік бағдарламалар, мысалы, Consultant Plus және т.б.). Қарым-қатынасты тьютор қолдайды (қашықтықтан оқытуды жүргізетін және оқытушының, кеңес берушінің және оқу үрдісін ұйымдастырушының функцияларын бір уақытта орындайтын оқытушы кеңесші), ол тыңдаушылармен телефон, пошта және басқа байланыс құралдары арқылы байланысады немесе консультациялық орталықтар мен оқу орталықтарында олармен тікелей кездеседі.

Қазір кейс технологиясын педагогикалық оқыту үрдісіне енгізу әдіс-тәсілдері Л.Барис, В.А. Ясвин, К. Кристенсен, Э.хансен, М.В. Коротков, М.В. Кларин, А.И.Наумова, А.М.Зобина, М.С.Керимбаева, В.А.Канн-калик, Н.Д.Никандров, Б.Н.Киселева, И.В. Липсина, Г.А.Полонский, Д.Экинсон, И.Уилсондар еңбектерінде қарастырылған.

2. Телевизиялық және спутниктік технологиялар интерактивті теледидарды қолдануға негізделген: zoom, теледидар және радио дәрістер, бейнеконференциялар, виртуалды практикалық жаттығулар және т.б. Бұл Тихонов А.Н еңбектерінде қамтылған.

3. Интернеттегі оқыту немесе желілік технология. Студент барлық қажетті материалдарды алады және оқытушымен (нұсқаушымен) Интернет арқылы да байланыс алады[3;272].

Қашықтықтан оқытудың теориялық және практикалық негіздері Р.М. Деллинг, М.Дж. Мур, М.Ю. Бухаркин, В.Г. Кинелев, М.В. Моисеева, В.И. Овсянников, В.И. Солдаткин, А.В. Хуторский, С.А. Щенников, Т.Х. Хакимова, Ш.А. Курманбаева, К.А. Тулентаева және т.б. сияқты шетелдік және отандық ғалымдардың зерттеулерінде баяндалған.

Желілік технология екі режимде (сурет 1) жүзеге асырылады.

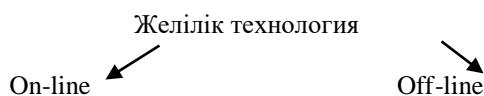

Сурет 1. Желілік технология бөлінісі

Мұны кейде синхронды және асинхронды режимде оқыту деп те атайды. On-line қарым-қатынас online-сабақ, online-кеңес формасында ұйымдастырылады. Атап айтқанда, студенттер «Робототехника негіздері» онлайн курсынан online-кеңесті ZOOM платформасы арқылы өтті. Аталмыш курсты Offline режимде оқитын студенттер online-кеңес кезінде өз сұрақтарын қойып, online режимде өзара пікір алмасты және оқытушының нақты кеңесін алды.

Қашықтықтан оқытудың бірқатар артықшылықтары бар, бұл қашықтықтан оқытудың заманауи педагогикада жетекші орындардың бірін иеленуіне ықпал етті.

Біріншіден, бұл қол жетімділік пен ашықтық, яғни жұмыс пен оқуды біріктіруге, сондай-ақ мүмкіндігі шектеулі жандар мен шалғай аудандардан келген адамдарға білім алуға мүмкіндік беретін оқу орнының орналасқан жерінен шықпай-ақ оқу мүмкіндігі. Сонымен бірге білім беруді шетелдік университеттерден де алуға болады.

Екіншіден, тренинг жеке қарқынмен жүреді, демек, әр адам жеке жағдайлары мен қажеттіліктеріне, сондай-ақ сабақтардың ыңғайлы орны мен ұзақтығына байланысты материалды үйренудің қажетті жылдамдығын өз бетінше таңдай алады.

Үшіншіден, қашықтықтан оқыту студенттердің шығармашылық өзін-өзі танытуына жаңа мүмкіндіктер ашады, ал әр түрлі ақпараттық коммуникациялық технологияларды қолдануы білім берудің тиімділігін арттыруға көмектеседі. Бірақ ең бастысы - уақыт пен ақшаны үнемдеу. Студенттерге сабаққа күнде барудың қажеті жоқ.

Сонымен қатар, жоғары оқу орындарында ақысыз орындарға үлкен бәсекелестік бар, ал қашықтықтан оқыту үлкен шығындарды қажет етпейді, бұл адамдардың едәуір көп санына білім алуға мүмкіндік береді. Қашықтықтан білім беру негізінен білімді игеруге бағытталған және жеке тұлғаны тәрбиелеу мен әлеуметтендіруге аз көңіл бөледі, яғни қосымша білім мен біліктілікті арттыруға қолайлы.

Сонымен қатар, қашықтықтан оқытудың басқа да бірқатар кемшіліктері бар. Атап айтсақ, оны жүзеге асыру үшін жақсы техникалық жабдықтар қажет: компьютер мен Интернетке қол жетімділік, бұл кейбір жағдайларда ақшаның жетіспеушілігінен немесе ғаламдық компьютерлік желіге қосылу мүмкін болмауынан мүмкін болмайды. Мұндағы айқын кемшілік – оқытушы мен студенттер арасындағы бетпе-бет қарым-қатынастың болмауы, яғни білім беру мен жеке көзқарасқа қатысты барлық аспектілер алынып тасталады. Қашықтықтан оқытудың тиімділігі үшін студенттердің өзін-өзі басқаруы мен тәуелсіздігі де өте маңызды, ал студенттерге тұрақты бақылау болмағандықтан, олардың оқуға деген ынтасы төмендеуі мүмкін. Тәжірибелік сабақтың болмауы практикалық дағдыларды бекітуді едәуір қиындатады. Сонымен қатар, осы технологияны қолдану арқылы барлық мамандықтары оқытуға болмайды [4].

Біздің елімізде сырттай оқу формасы 2019 жылдан бастап қашықтан оқыту технологиясына көшіру қолға алынды. Қазақстандағы қашықтан білім беру жүйесінің барлық жетістіктері соңғы жылдардағы пандемия кезіндегі әлсіздігін танытты. Елімізде қашықтан оқыту бойынша эксперименттік зерттеулер кемдігі және part-time оқытуды енгізудің керектігі байқалды. Соның салдарынан кәсіби білім беруді цифрандыру жағдайында қашықтан оқытуды жаңғырту немесе трансформациялау қажеттілігі туындап отыр. Соңғы жылдары әлемде «ашық білім беру» моделі пайда бола бастады. Бұл модель әлемдік білімнің ашықтығы, адами таным үрдістері мен білімінен туындайды. Қашықтықтан оқытуда кәсіби білім беруді цифрандыру жағдайында «ашық білім беру кеңістігі» (АББК) арқылы full-time және part-time оқытуды жүзеге асырумен шешу қарастырылады. Білім алушылардың әлеуметтік және еңбекпен қамтылу жағдайына байланысты АББК-де full-time оқудағы білім бағдарламасының толық көлемін part-time оқу арқылы меңгеруін қамтиды [5].

Оқытудың желілік – технологиясын пайдалану, бір жағынан өте пайдалы, сабақтың қай түрінде болмасын қажетті материалды:

- Интернет желісін пайдалану арқылы тауып алуға болады;
- Электрондық поштаны пайдалану арқылы студентке жібере аласың;
- Телекоммуникациялық құрылғыларды пайдалану арқылы демонстрациялауға болады.

Қашықтықтан оқытуды күрделі процесс деп санамауымыз қажет, қазіргі білім беру ресурстарының болуы, материалды зерттеуді ұйымдастыруда және оның дамуын бақылауда оқытушының міндеттерін жеңілдетуге арналған. Тек дұрыс материалды таңдап, студенттермен байланысын жоғалтпау өте маңызды, үнемі олармен бірге екендігімізді және сабақ беру біздің ортақ міндетіміз екенін айқындап отыруымыз қажет. Біз топта пікірталас ұйымдастыра аламыз, жаңа материалды оқып білу және тапсырмаларды орындау кезеңінде сөйлесе аламыз.

Қашықтықтан оқытуды ұйымдастыру технологиялары, білім беру жүйесін цифрландырудың негізгі бағыты XI ғасырдың талаптарына сәйкес қоғамды дамытудың жоғары тиімділікті технологияларына сүйенген жаңа білім стратегиясына көшу болып табылады. Білім беру жүйесін цифрландыру бағыты жаңа ақпараттық технологияларды пайдалану арқылы дамыта оқыту, қашықтықтан оқыту, дара тұлғаға бағыттап оқыту мақсаттарын жүзеге асыра отырып, оқу-тәрбие үрдісінің барлық деңгейлерінің тиімділігі мен сапасын жоғарылатуды көздейді.

Сонымен, қашықтықтан оқу студенттер мен оқытушылар арасындағы, студенттердің өзара белсенді ақпаратпен алмасуын қарастыра тын және жоғарғы дәрежедегі қазіргі ақпараттық технологияларды (аудио-визуалды құралдар, дербес компьютерлер, телекоммуникация құралдаы, т.б.) пайдаланатын белгілі бір тақырыптар/оқу пәндері бойынша ұйымдастырылатын оқу үрдісі. Қашықтықтан оқытуды ұйымдастырудың әртүрлі технологиялары бар: кейс технология – оқытушы-тьюторлардың дәстүрлі және қашықтықтан консультацияларды ұйымдастыру кезінде мәтіндік, аудиовизуальды және мультимедиялық оқу-әдістемелік материалдарды жинау және оларды пайдаланушылардың өз бетінше меңгеруі үшін жіберуге негізделген.

Оқытудың жаңа түрі ретінде қашықтықтан оқыту мүлдем автономды жүйе бола алмайды. Қашықтықтан оқыту күндізгі оқу сияқты мақсаттарға (егер ол тиісті білім беру бағдарламалары бойынша құрылса), сол мазмұнға сәйкес құрылады. Алайда, материалды беру формасы, оқытушы мен студенттердің өзара әрекеттесу формасы әр түрлі болады. Қашықтықтан оқытудың негізгі дидактикалық принциптері кез-келген басқа оқытумен бірдей, бірақ қашықтықтан оқытуды ұйымдастыру принциптері әр түрлі, олар қашықтықтан оқытуға тән, өйткені олардың формасының ерекшелігіне, интернеттің ақпараттық



ортасының мүмкіндіктеріне, оның қызметтеріне (чаттар, форумдар, пошта, бейнеконференциялар) байланысты. Қашықтықтан оқытудың тән белгілері-модульділік, оқытушының рөлінің өзгеруі (негізінен курсты әзірлеушілердің, тьюторлардың және т. б. функцияларының бөлінуіне байланысты), оқу процесінің субъектілерінің қашықтыққа бөлінуі, оқытудың виртуалды кооперативтілігі, оқытушының бақылауынан өзін-өзі бақылаудың басым болуы, заманауи мамандандырылған технологиялар мен оқыту құралдарын пайдалану және т.б.

Қашықтықтан оқытуды қолданудың негізгі бағыттарына мыналар жатады:

- белгілі бір мамандықтар бойынша педагогикалық кадрлардың біліктілігін арттыру;
- Студенттерді жекелеген оқу пәндері бойынша емтихандарды сырттай тапсыруға дайындау;
- Студенттерді белгілі бір бейіндегі оқу орындарына түсуге дайындау;
- Студенттерді бейіндік оқытуды ұйымдастыру;
- қызығушылықтары бойынша қосымша білім беру;
- кадрларды кәсіби қайта даярлау;
- кәсіби дайындық [6].

Президенттің ықпал етуі тарапынан Қазақстан Республикасы орта білім беру жүйесін ақпараттандыру туралы мемлекеттік бағдарламасында «Қазақстан Республикасы дүниежүзінің дамыған елдері сияқы орта білім беру жүйесінен ақпараттандырудың нақты жолына түсуі тиіс, яғни бірыңғай ақпараттық білім беретін желіге негізделіп оқыту жүйесін жасау қажет» делінген. «Қашықтықтан оқыту технологиясы» оқу-әдістемелік құрамында төмендегідей мәселелер анықталды: білім беру жүйесіндегі қашықтықтан оқыту технологиясының мәні мен рөлі; Қазақстан Республикасының білім мекемелерінде ҚО технологиясының қолданылу барысы. Қашықтықтан оқыту жүйесінің рөлі білім саласы үшін өте жоғары, себебі әлемдік ақпараттармен байланысуға, ғылыми және шығармашылық жұмыстарын жетілдіруге, әлемдік ақпарат кеңістігінде өздерінің білімдерін шыңдауға зор мүмкіндік алады. Қашықтықтан оқыту ақпараттық мәдениет деңгейі дидактикалық бағдарламалар білім саласында оқытуды басқару мен бақылауды автоматтандыру, студентке өз бетінше қайталанбайтын көпнұсқалы, көпдеңгейлі дидактикалық шарттар негізінде тапсырмалар беру, білім мен дағдыны объективті бағалау, ерекше ақпараттық материалдарды мультимедиялық формада беру, виртуалды өмірге енгізу, т.б. жаңа мүмкіндіктер ұсынылады. Сонымен қатар мұндай бағдарламалар қашықтықтан оқытудың материалды өз бетінше игеру жетілдірілген психологиялық педагогикалық әдістерді пайдалануға, қашықтықтан оқытуды студенттің жеке психофизиологиялық ерекшеліктеріне қарай таңдауға мүмкіндік береді [7;191].

Қорыта келе айтарым, қашықтықтан оқыту жүйесінің рөлі қазіргі таңда білім саласы үшін өте жоғары, себебі бұл жүйе арқылы оқытушылар мен студенттер әлемдік ақпараттармен байланысуға, білімдерін онлайн жалғастыруға, ғылыми және шығармашылық жұмыстарын жетілдіруге, әлемдік ақпарат кеңістігінде өздерінің білімдерін шыңдауға зор мүмкіндік алады.

Мақала AP14872018 «Кәсіби білім беруді цифрландыру жағдайында part-time оқыту» атты ғылыми жоба аясында дайындалды.

#### **Пайдаланылған әдебиеттер тізімі:**

1. Веб-ресурс [https://ust.kz/word/maqala\\_qasyqtyqtan\\_oqyty-228895.html](https://ust.kz/word/maqala_qasyqtyqtan_oqyty-228895.html)
2. Бидайбеков Е.Ы. Білімді ақпараттандыру және оқыту мәселелері: /Авторлар ұжымы: Е.Ы.Бидайбеков, В.В.Гриншкун, Г.Б.Камалова, Д.Н.Исабаева, Б.Ғ. Бостанов/ Оқулық. – Алматы, 2019.
3. Полат Е.С., Бухаркина М.Ю., Моисеева М.В., Петров А.Е. Новые педагогические и информационные технологии в системе образования / Под ред. Полат Е.С. - М.: Изд. Центр "Академия", 2019.
4. Дистанционное образование: плюсы и минусы. <http://dtraining.web-3.ru/introduction/okandbaddo/>
5. Веб-ресурс <http://www.edtime.kz/news/zhoba-referaty>
6. Овсянников В. И. Дистанционное образование в России: постановка проблемы и опыт организации. М.: РИЦ «Альфа»; МГОПУ им. Шолохова, 2020.
7. Веб-ресурс <https://dokumen.pub/9786010410312.html>
8. Полат Е. С., Бухаркина М. Ю., Моисеева М. В. Теория и практика дистанционного обучения: Учеб. пособие для студентов высших педагогических учебных заведений / Под ред. Е. С. Полат. М.: Издательский центр «Академия», 2020.
9. Московский государственный университет экономики, статистики и информатики Открытое образование. Термины и определения [Электронный ресурс]. Режим доступа: <http://www.info.mesi.ru/program/glossaryOO.html>
10. McClary J. Factors in High Quality Distance Learning Courses. URL: <http://citeseerx.ist.psu.edu/viewdoc/download?doi=10.1.1.905.759&rep=rep1&type=pdf> (accessed: 20.07.2020).

## ФИЗИКА САБАҚТАРЫНДА ЭЛЕКТРОНДЫҚ БІЛІМ БЕРУ РЕСУРСТАРЫН ҚОЛДАНУ

*Анесова Гүлсезім Қанатқалиқызы,  
7М01504-Физика БББ 1 курс магистранты,  
М.Өтемісов атындағы БҚУ,  
Орал қ.*

**Аннотация:** Қазіргі уақытта физика сабақтарында электрондық білім беру ресурстарын пайдалану барған сайын танымал және сұранысқа ие болып келеді. Бұл ақпараттық технологиялардың дамуымен және мектеп оқушылары үшін компьютерлер мен интернеттің қолжетімділігімен байланысты. Осы мақалада физика сабақтарында электрондық білім беру ресурстарын пайдаланудың артықшылықтары мен мүмкіндіктері, сондай-ақ оларды іс жүзінде қолданудың кейбір мысалдары қарастырылады.

**Кілт сөздер:** Электрондық білім беру ресурсы, интерактивті қосымшалар, аудио-бейне материалдар, виртуалды зертхана

**Abstract:** Currently, the use of electronic educational resources in physics lessons is becoming more and more popular and in demand. This is due to the development of information technology and the access of computers and the Internet for schoolchildren. This article discusses the advantages and possibilities of using electronic educational resources in physics lessons, as well as some examples of their practical use.

**Keywords:** Electronic educational resources, interactive applications, audiovisual, virtual lab

Ақпараттық технологиялар біздің күнделікті өмірімізге берік кірген қазіргі заманғы әлемде сабақта білім беру ресурстарын пайдалану барған сайын өзекті әрі тиімді практикаға айналып келеді. Білім беру ресурстары оқушылар үшін интерактивті қосымшалар мен аудио-бейне материалдардан бастап онлайн-курстар мен виртуалды зертханаларға дейін кең ауқымды мүмкіндіктер ұсынады.

Қазіргі заманғы технологиялар білім беру процесінде барған сайын маңызды рөл атқарады. Осындай технологиялардың бірі физика сабақтарында электрондық білім беру ресурстарын пайдалану болып табылады. Бұл мұғалімдерге сабақтарды оқушылар үшін интерактивті, қолжетімді және тиімді етуге мүмкіндік береді. Оқушылар жаңа материалды өз бетінше игеру, күрделілігі әртүрлі деңгейдегі тапсырмаларды орындау, сондай-ақ виртуалды зертханада эксперименттер жүргізу мүмкіндігіне ие болады. Бұл өз бетінше және сыни ойлау дағдыларын дамытуға көмектеседі, сондай-ақ ақпаратпен жұмыс істеу және командалық жұмыс дағдыларын қалыптастыруға ықпал етеді. Физика сабақтарында электрондық білім беру ресурстарын пайдаланудың негізгі артықшылықтарының бірі абстрактілік тұжырымдамалар мен құбылыстарды визуализациялау мүмкіндігі болып табылады. Мысалы, интерактивті симуляциялар мен анимациялардың көмегімен түрлі жағдайларда дененің қозғалысын, электр және магнит өрістерін, жылу алмасу құбылыстарын және т.б. көрсетуге болады. Бұл оқушыларға физиканың негізгі ұғымдары мен заңдарын жақсы түсінуге және есте сақтауға, сондай-ақ олардың практикада қолданылуын көруге мүмкіндік береді.

Бұдан басқа, электрондық білім беру ресурстары оқушылардың өз бетінше жұмыс істеуі үшін түрлі тапсырмалар мен жаттығулардың кең таңдауын ұсынады. Бұл дәстүрлі тесттер мен тапсырмалар, сондай-ақ интерактивті зертханалық жұмыстар мен эксперименттер болуы мүмкін. Мысалы, виртуалды зертханалардың көмегімен оқушылар эксперименттер жүргізіп, энергия мен импульстің сақталу заңдылықтарын зерттей алады, сондай-ақ виртуалды аспаптардың көмегімен физикалық шамаларды өлшей алады.

Физика сабақтарында электрондық білім беру ресурстарының ең танымал түрлерінің бірі - бұл бейне сабақтар мен дәрістер. Олардың көмегімен оқушылар күрделі тұжырымдамалардың сапалы түсініктемелерін және оларды қолдану мысалдарын көре алады. Мысалы, бейне сабақтар әртүрлі тәжірибелер мен эксперименттерді көрсете алады, түрлі құрылғылар мен механизмдердің физикалық заңдары мен жұмыс принциптерін түсіндіре алады. Бұл оқушыларға теорияны үйреніп қана қоймай, оны іс жүзінде де көруге мүмкіндік береді. Сондай-ақ электрондық білім беру ресурстары оқытуды дараландыруға мүмкіндік беретінін атап өткен жөн. Мұғалім оқушыларға олардың дайындық деңгейі мен қызығушылықтарына байланысты әртүрлі материалдар мен тапсырмаларға рұқсат бере алады. Мысалы, оқушылар қосымша материалдарды өз бетінше оқып, есептерді шеше алады және өз қарқынымен физикалық эксперименттерге қатыса алады. Бұл әрбір оқушыға өзінің жеке қажеттіліктеріне сәйкес өз білімдері мен дағдыларын дамытуға көмектеседі.

Оқытудың қазіргі заманғы электрондық құралдарының мүмкіндіктері оқу процесін әртараптандыру және оны тіпті ең аз физиканы оқуға ынталандырылған кез келген оқушы үшін неғұрлым қызықты ету үшін жеткілікті кең. Физика сабақтарында ақпараттық технологияларды электрондық оқулықтар, оқу

құралдары, тренажерлар, зертханалық практикумдар, білімді тестілеу жүйелері, мультимедиа-технологиялар базасындағы жүйелер болып табылатын компьютерлік бағдарламалар мен оқыту жүйелерін пайдалана отырып қолдануға болады. Мектепте физиканы оқыту курсты демонстрациялық және фронталдық эксперименттермен ұдайы сүйемелдеуді білдіреді. Электрондық білім беру ресурстарының пайда болуымен физика курсының «эксперименттік» бөлігін толықтыруға және сабақтардың тиімділігін айтарлықтай арттыруға мүмкіндік туды. Педагогтардың айтуынша, электрондық білім беру ресурстарын сабақта пайдалану бақылау, құрастыру, математикалық модельдеу сияқты жұмыс түрлеріне баса назар аударуға мүмкіндік береді, демек АКТ қолданатын сабақтар жүйелік-әрекеттік тәсіл аясында оқыту міндеттерін едәуір жақсы шешеді.

Физика сабақтарында, сыныптан тыс жұмыста мультимедиялық ресурстар кеңінен қолданылады. Мультимедиялық тұсаукесерлер, бейнероликтер мен интерактивті қосымшалар әрбір оқушыда мұғалім көрсетіп отырған тәжірибеге қатыстылық сезімін тудырады. Мысалы, интерактивті модельді мұғалімнің әрекеттерін бақылаумен үйлестіріп пайдалану, виртуалды кеңістікте мұғалімнің әрекеттерін қайталау әртүрлі физикалық құбылыстар мен процестердің мәнін терең түсінуге мүмкіндік береді.

Интерактивті оқытуда төмендегілер қолданылады:

- компьютерлік модельдер - бұл компьютердің экранында тапсырмаларда кездесетін физикалық құбылыстарды, эксперименттерді немесе идеалданған жағдайларды имитациялауға мүмкіндік беретін бағдарламалар;

- виртуалды зертханалар - бұл пайдаланушыға компьютерлік модельдерге қарағанда анағұрлым кең мүмкіндіктер беретін неғұрлым күрделі компьютерлік бағдарламалар. «Ашық физика 1.1» және «Тірі физика» компьютерлік курстары оқушыларға зерттелетін материалды анағұрлым көрнекі көрсетуге, физикалық құбылысты имитациялауға, механизмдер мен аспаптардың құрылымын қарауға, зерттелетін жүйе параметрлерінің тәуелділігін зерттеуге мүмкіндік береді. Сабақта мектепте жоқ жабдықтармен жасалатын физикалық эксперименттердің үлгілерін көрсетуге болады.

Интерактивті модельдер оқушыға процестерді жеңілдетілген түрде көруге, қондырғылардың сызбаларын елестетуге, сабақта мүлдем мүмкін емес эксперименттерді қоюға мүмкіндік береді. Модельдеу нәтижелерін бейнелеудің графикалық тәсілі оқушылардың алатын ақпараттың үлкен көлемін меңгеруін жеңілдетеді. Мұндай модельдер ерекше құнды, өйткені оқушылар графиктерді құру және оқу кезінде айтарлықтай қиындықтарға тап болады.

Бірақ физика - виртуалды шындық туралы емес, табиғат туралы ғылым екенін естен шығармау керек. Физикалық модельдер - бұл әрқашан нақты шындыққа жақындау. Сондықтан компьютерлік эксперименттер шынайы эксперименттерді алмастыра алмайды, бірақ оларды толықтыра алады, оларды теориялық тұрғыдан ойлауға көмектеседі. Мұндай эксперименттерді жүргізе отырып, оқушыларды таң қалдырып, олардың назарын қозғалыс мониторының экранында және денелердің өзара әрекеттесуінде болып жатқан оқиғалар нақты физикалық процестердің моделі ғана екеніне аударған жөн. Электрондық білім беру ресурстары физиканы оқыту үшін негізгі болып табылмайды. Олар ауызша түсіндіру, практикалық сабақтар мен пікірталастар сияқты оқытудың басқа да әдістерімен үйлесімде пайдаланылуы тиіс. Бұдан басқа, мұғалім оқушыларға өздерінің оқу қызметінде барынша тиімді пайдалана алуы үшін электрондық білім беру ресурстарын пайдалануда қолдау мен көмек көрсетуі тиіс.

Қорытындылай келе, физика сабақтарында электрондық білім беру ресурстарын пайдаланудың көптеген артықшылықтары мен мүмкіндіктері бар екенін айтып өткен жөн. Олар абстрактілі тұжырымдамаларды визуализациялауға мүмкіндік береді, оқушылардың өз бетінше жұмыс істеуі үшін түрлі тапсырмалар мен жаттығуларды ұсынады, бейне сабақтар мен дәрістерге қолжетімділікті қамтамасыз етеді, сондай-ақ оқытуды дараландыруға мүмкіндік береді. Бұл терең түсінуге және білімді меңгеруге ықпал етеді. Электрондық білім беру ресурстарының арқасында оқушылар физикалық құбылыстарды динамикада бақылай алады, виртуалды ортада эксперименттер жүргізе алады. Бұл оларға табиғаттың негізгі заңдарын жақсы түсінуге көмектеседі және мұғалімдер қауымдастығына қызықты сабақтарды оңай дайындауға мүмкіндік береді. Осылайша, электрондық білім беру ресурстары заманауи физика мұғалімі үшін маңызды құралға айналууда. Оқу процесін оқушылар үшін қызықты, танымдық және тиімді ету үшін оларды дұрыс таңдау және қолдану ғана маңызды. Алайда, электрондық білім беру ресурстары оқытудың дәстүрлі әдістерін алмастырмайтынын және мұғалім тарапынан қолдау мен көмекті талап ететінін есте сақтау қажет.

#### **Пайдаланылған әдебиеттер тізімі:**

1. Құдайқұлов М., Жаңабергенов Қ. Орта мектепте физиканы оқыту әдістемесі. Мұғалімдер мен студенттерге арналған құрал. - Алматы: Рауан.-2015 - 310 б.
2. Волнистова Т.В. Изучение ядерной физики в классах физико - математического профиля с использованием информационных технологий ;Дис. ... канд. пед. наук: 13.00.02.- Москва, 2015-204 с.
3. Шпольский Э.В. Атомная физика. – Москва. - 2014 – 445 с.
4. Шоқанов Ә.Қ., Оспанбеков Е.А., Құрманбаева Г. Педагогикалық жоғары оқу орындарында «Атомдық және ядролық физика» курсының оқытудың әдістемелік негіздері // Абай атындағы Қазақ Ұлттық

педагогикалық университеті. Хабаршы. «Физика-математика ғылымдары» сериясы. – 2017 - № 2 (58). - Б.161-166.

5. Әлжанов Н.Н., Жүнісбеков Д.Д. Физика 9 Оқу әдістемелік құрал «Әлем».– Шымкент. – 2015

6. Минал Д., Сахиев С.Қ., Жауғашева С.А. Ядролық физика және элементар бөлшектер физикасы: Кіріспе. 1-бөлім: Оқулық (Мартин Б.) / ауд. - Алматы, 2013.- 333 б.

UDC 811.111

## EFFECTIVE USE OF SOCIAL NETWORKS IN TEACHING ENGLISH

*Akhtarov Mirkhat Zhanbolatuly*

*English teacher, teacher-expert, Master of Education*

*Balmanova Arai Tasbolatovna*

*English teacher, Gymnasium-aesthetic direction*

*«Gymnasium aesthetic direction»,*

*Uralsk.*

**Abstract:** *A social network is a platform, online service or website designed to build, represent and organise social relationships displayed by social graphics. Today, it is becoming increasingly important for educators to utilise the power of social media to teach their subjects. This article talks about the role of social media in education*

**Keywords:** *Information, information technology, social network, website, social media, continuing education, electronic portfolio, student, teacher, educational resource.*

The current modernised education system is undergoing a period of intensive modern technology. The concept of "lifelong learning" is firmly established. This means that learning should not end at a certain stage - school, university or other stages of education - but should, if possible, accompany us throughout our lives.

In one of the works by I.V. Robert, the term "informatisation" is interpreted as a process in which the sphere of education is provided with educational materials, technologies and realises the potential of various information and communication technologies [3].

The relevance of this topic is due to the fact that the analysis of scientific literature did not reveal any scientific work describing the use of social networks in teaching foreign languages. Social media, along with many other information and communication tools, have been incorporated into the traditional learning process in English language classes. These platforms have shown that they can be used effectively outside the classroom. The term "social networking" is now frequently encountered in all walks of life. This shows that this phenomenon is widespread in society. There is still no consensus on how exactly to interpret this term. For example, E. Bondarenko in her article writes that a social network is "software on the Internet that allows you to create your own profiles and communicate with other participants of the virtual space". A very similar definition was given by a foreign author M.D. Boyda, where a social network is "an Internet service that allows everyone to create a public or semi-public profile within the system, to organise social relations with other users. The nature and nomenclature of these relationships may vary from site to site". Currently, some of the most popular social networks in Kazakhstan are Tik-Tok, Instagram, V Kontakte, Facebook, Odnoklassniki for the older generation and Twitter. Face-to-face English lessons can be characterised as limited in time and space. It is these online resources that help to expand a person's ability to learn beyond the walls of their institution. Social networks allow for distance learning, which is ideal for mastering all language skills and completing assignments regardless of where and when the student does it. [4].

Analysing the data on didactic properties of modern ICTs, we can conclude that they are related to social networks.

Multilingualism, multiculturalism. The user himself fills social networks with content, which means that information is provided in many languages of the world. Therefore, they are a good place to learn English. You will also find content on various cultural aspects of English-speaking countries. An example of a Twitter profile is English Heritage. Contains textual information about cultural values in English, historical facts of the UK. [2].

Multi-level. The content that fills social networks is created by different people, different ages, education levels, etc.; some materials are intended for use by native speakers, others for educational purposes, and so on. A variety of multi-level materials in English can be used at all levels of education.

Variety of functional types of resources. Information materials differ in that they are presented in different forms (texts, graphics, audio and video recordings). In addition, we use online shops, online libraries, online catalogues and many other things that have found their place on the Internet. In addition, all of these materials can now be placed in one social space. Students are given the opportunity to use these resources in their learning, thereby developing the ability to search for and obtain the necessary information from various materials for

learning English. A screenshot of the V Kontakte community digital library is shown. This is a collection of various study guides, dictionaries, and art books in English. [2].

Multimedia. As stated earlier, the social network can host materials in different formats: text, graphic images, audio recordings, video recordings. The use of different multimedia formats in the lesson transforms the learning process and also helps to maintain the atmosphere of being in a language environment among students. "V Kontakte" This is a group dedicated to the problems of littering the planet. We can see text information and pictures.

Use the hashtag #English to find a variety of photo and video content on the social network Instagram.

Ability to create a personal student profile. In social networks, each user can create a profile, through which they can save and distribute the information they need. This helps to identify the student himself, his interests. Also through this profile the user can communicate with other users. Figure 6 is a screenshot from Facebook. A personal profile of the user is offered, where he fills in information about himself, saves necessary data and makes notes that can be shared with friends in the network.

The possibility of synchronous and asynchronous communication. Since social networking was created for the purpose of communication, there has always been a conversation feature. Users can communicate with each other in text format, as well as immediately reply to messages.

Some social platforms have taken it to the next level by adding audio and video calling to their functionality, which is very similar to the principles of Skype technology. [1].

In today's world, attitudes towards education have also changed. It used to be thought that knowledge could only be gained from various sources of information, now a method of working with information such as "information downloading" is being considered. The implication is that social media and the tools available on it are used by learners to create and upload content to the platform on their own. The social network is not used as a bank of ready-made information - the information in it is created by the users.

In social media you can find blogs, microblogs, wikis, podcasts, chat rooms and many other tools that you can use when you know English. Their diversity should encourage teachers to actively use social media in teaching. In addition, the use of social media platforms increases students' interest in the language, their enthusiasm and motivation to actively participate in different work formats and language experiences.

#### **Bibliography list:**

1. Danah M. Boyd, Nicole B. Ellison; Social Network Sites: Definition, History, and Scholarship, Journal of Computer-Mediated Communication, Volume 13, Issue 1, 1 October 2007, Pages 210-230.
2. Mccarroll, Niall & Curran, Kevin. (2015). Social Networking in Education. International Journal of Innovation in the Digital Economy. 4. 1-15.
3. Robert I.V. Main directions of informatisation of education in the domestic school // Bulletin of Moscow City University. Series: Informatics and Informatisation of Education. 2005. № 5. С. 106-114.
4. Sysoev P.V. Modern information and communication technologies: didactic properties and functions // Language and Culture. 2012. №1 (17).
5. Yurina E.A. Non-specialised virtual social networks in teaching a foreign language // Internet journal Naukovlenie. 2013. №6 (19).

ӘОЖ 004.8

### **QUIZLY.AI ҚЫЗМЕТІНІҢ МҮМКІНДІКТЕРІ**

*Байганова Алтынзер Мынтургановна,  
п.ғ.к., доцент*

*Базарбаев Нұрболат Нұрдаулетұлы,  
6B01503 Информатика ББ, 3-курс студенті  
Қ.Жұбанов атындағы АӨУ,  
Ақтөбе қ.*

**Аннотация:** Quizly.ai – кез келген ақпарат алу мен тестілерді құруға, өткізуге және басқаруға арналған инновациялық платформа. Бұл платформа пайдаланушыларға әртүрлі тақырыптар бойынша кез келген сұрағыңызға жауап беретін платформа. Интуитивті интерфейс пен көптеген құралдардың көмегімен пайдаланушылар әртүрлі сұрақтар қоя алады, документ, аудио жазбалар жазуға көмектеседі.

**Кілт сөздер:** Quizly.ai, жасанды интеллект, викторина, тест

Quizly.ai - бұл онлайн-викториналар мен тестілерді құруға және өткізуге арналған инновациялық алаң (1-сурет).

Негізгі артықшылықтардың бірі-пайдаланушыларды қызықты және динамикалық оқу процесіне тартатын платформаның интерактивті сипаты. Тағы бір артықшылығы-кол жетімділік *Quizly.ai*, студенттерге кез келген уақытта, кез келген жерде оқуға мүмкіндік береді. Сонымен қатар, платформа әртүрлі пәндер бойынша оқытуды қолдау үшін викториналар мен ресурстардың кең ауқымын ұсынады. Жалпы, *Quizly.ai* –студенттердің оқу процесін жақсартатын құнды құрал.

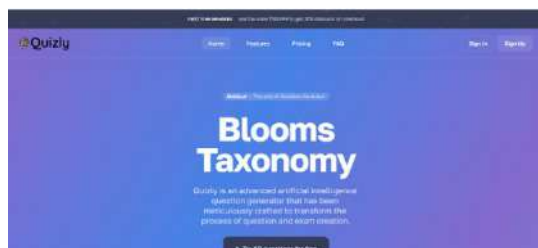

1-сурет. *Quizly.ai* беті.

*Quizly.ai* ортасына тіркелу қиын емес. Почта мен құпиясөз енгізіп немесе google , facebook арқылы тегін кіруге болады(2-сурет). Сондай-ақ ақылы түрлері де бар. Ақылы түрін қосып алсаңыз сізге шексіз мүмкіндіктер беріледі, ал тегін кірсеңіз сізге 1000 сөз және 5 сурет мүмкіндік беріледі (3-сурет).

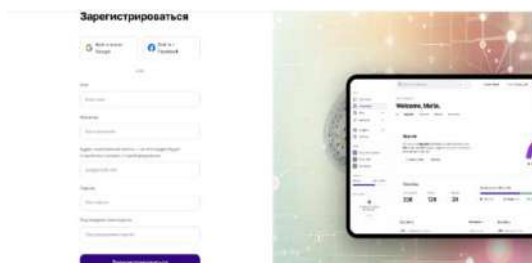

2-сурет. *Quizly.ai* ортасына тіркелу.

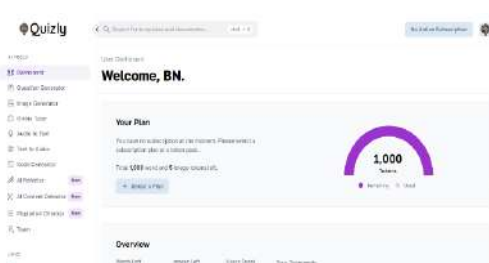

3-сурет. Бақылау тақтасы.

Question Generator тақтасына кірсек сұрақтар шаблонның таңдауға болады. Онда көптеген таңдаулар бар, мысалы дұрыс-бұрыс(true-false). Сосын мәлімет енгізіп, сұрақтар саның таңдап generate батырмасын басқан кезде бізге берілген мәлімет бойынша сұрақ-жауап дайындап береді (4-сурет).



4-сурет. *Question Generator* тақтасы.

*Image Generator* тақтасында қандай сурет керек екенің жазып, сол бойынша сурет шығаруға болады(5-сурет) .



5-сурет. *Image Generator* тақтасы.

Online Tutor тақтасында керек пән бойынша онлайн репититор таңдап, қызықтырған мағлұмат сұрауға болады. Химия, тарих, математика, информатика, психология, физика, экономика, ағылшын тілі және т.б. бойынша онлайн репититорлар бар .Сізге нақты әрі жылдам жауап береді(6-сурет).

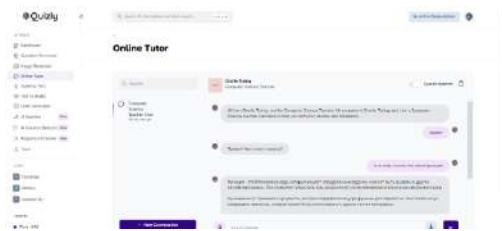

6-сурет. Online Tutor тақтасы.

Audio to Text(8-сурет)және Text to Audio(7-сурет)тақталарында аудионы текстке тексті аудиоға айналдыруға болады. Тіл, дауыс және пауза деген сияқты параметрлерді дұрыстауға болады.

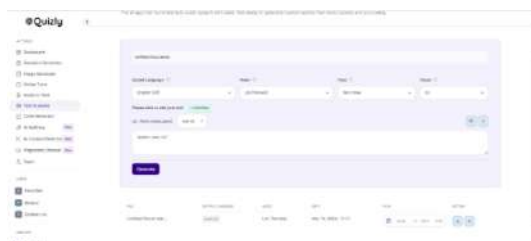

7-сурет. Text to Audio тақтасы.

Аудио (mp3, mp4, mpeg, mpga, m4a, wav и webm) форматтарың қабылдайды.

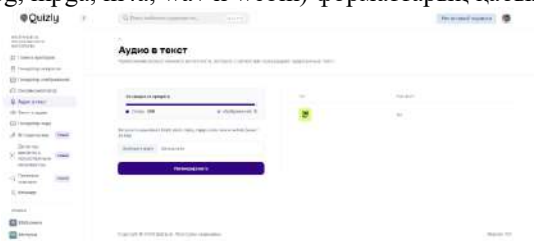

8-сурет. Audio to Text тақтасы.

Code Generator тақтасында кез келген программалау тілінде код жазғызуға болады. Қандай код керек екенің жазып, программалау тілін таңдап орындауға жібереміз. 1 минут ішінде бізге толық нұсқасымен керек кодты шығарып береді (9-сурет).

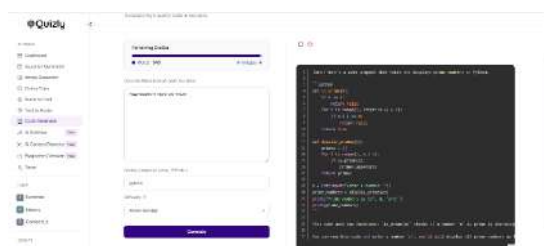

9-сурет. Code Generator тақтасы.

Жаңадан шыққан AI ReWriter, AI Content Detector, Plagiarism Checker тақталары қосылған. Бұл тақталар арқылы дайын құжатты өзгертуге, мәліметтің жасанды интеллект арқылы жасалғаның тексеруге, және де плагиатты анықтауға болады. Бірақ тегін 1 рет қана плагиатқа тексеруге болады, өйткені басында берілетің 1000 сөздің 600 сөзің алып кетеді. Бұнда команда құруға да болады(10-сурет). Команда құру үшін досының почтасын жазып, шақыру батырмасы арқылы шақырамыз. Досыңыз сіз жіберген шақырылым арқылы кіріп тіркелсе, сіз сол бойда бір командада болып шығасыз.

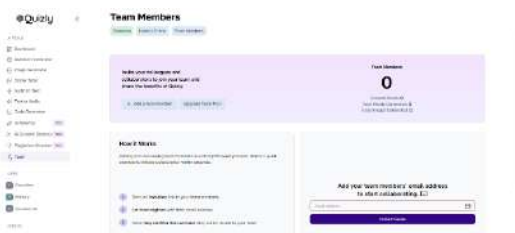

10-сурет. Team тақтасы.

Қорытындылай келе, *Quizly.ai* -бұл пайдаланудың қарапайымдылығын, икемділікті және онлайн викториналар мен сынақтарды жасау және өткізу үшін бай функционалдылықты қамтамасыз ететін ыңғайлы және қуатты платформа. Әсіресе программалау тілінде код жазуды атап өткім келеді. Өзім осы ортаны код жазудан қиналған кезде қолданып, біраз қиын жағдайдан шыққан болатынымын. Бұл білім беру мақсаттары үшін өте қолайлы деп ойлаймын.

#### Пайдаланылған әдебиеттер тізімі:

1. <https://quizly.ai/dashboard/user/team>
2. Филатова, О.Н. Применение нейросетей в профессиональном образовании / О.Н. Филатова, М.Н. Булаева, А.В. Гушин // Проблемы современного педагогического образования. – 2022. – №77-3. – С.243-245.
3. <https://www.ispring.ru/elearning-insights/kak-sozdat-onlayn-shkolu-s-nulya/services>

ӘОЖ 372.851

## ЦИФРЛЫҚ ПЛАТФОРМАЛАРАДЫҢ МАТЕМАТИКА САБАҒЫНДА ҚОЛДАНУДЫҢ ТИІМДІЛІГІ

*Бақтыкерей Гүлайхан Тұрарқызы,  
Тереңкөл мектеп-бөбекжай кешенінің  
математика пәнінің мұғалімі,  
БҚО, Қазталов ауданы*

**Аннотация:** Бұл мақалада математиканы оқытуда цифрлық технологияларды қолдану қарастырылады және олардың оқу мүмкіндіктерін кеңейтудегі, көрнекілік пен интерактивтілікті арттырудағы, сондай-ақ оқытуды дараландырудағы рөлін анықтайды.

**Кілт сөздер:** Ақпараттық-коммуникациялық технологиялар, математиканы оқыту, визуализация, интерактивтілік, даралау.

Қазіргі әлемде көптеген адамдар білім беруді жақсарту мәселесіне алаңдайды, өйткені оған адамның тағдыры ғана емес, жалпы ел, әлем де байланысты.

Мектептегі білім берудің негізгі іпәндерінің бірі-математика. Бұл пәнді білім беру пән іретінде дамыту зерттелген материалдың мазмұнын дәл таңдауды, нақты және нақты мақсатты жоспарды, пәнаралық байланыстарды, оқушыларды оқытудың барлық кезеңдерінде дайындауға қойылатын белгілі бір талаптарды, математиканы тәрбиелеу мен дамытуды және оның өмірмен байланысын күшейтуді, оқушылардың математикаға деген қызығушылығын үнемі дамытуды қамтиды.

Қазіргі мектептердің оқушылары әрдайым білім алуға қызығушылық танытпайды, өйткені оқушыларды осы тақырыппен баурап алатын қызықты, заманауи әдістер қажет. Балалар Интернетке, компьютерге қызығушылық танытатындықтан, мұндай технологияларды білім беру процесіне енгізу маңызды.

Сондықтан цифрлық инновациялық технологияларды тек математикада ғана емес, басқа пәндерде де қолдану білім берудің дамуына оң әсер етеді.

Математиканы оқытуда цифрлық технологияларды қолдану мүмкіндікбереді:

- \* Оқуға ынталандыру
  - \* Білім беру үдерісіндегі белсенділік
  - \* Ақпараттық құзыреттілікті қалыптастыру
  - \* Шығармашылық еркіндігі және оқытудың интерактивтілігі
- Математиканы оқыту процесінде цифрлық білім беру ресурстарын (бұданәрі-ЦОР) пайдалану математикалық модельдеуге байланысты ақпараттық, Мета-пәндік құзыреттілікті тиімді қалыптастыруға ықпал етеді[1.2416].

Математикадан қазіргі аманғы Цоралардың ауқымы өте кең. Олардың барлығының белгілі бір мүмкіндіктері, өзіндік артықшылықтары мен кемшіліктері бар. Сондықтан платформалар математика бойынша зертханалық жұмыстардың тиімділігін арттыруға мүмкіндік береді. Танымал платформалардың бірі-OnlineTestpad. Онда сіз өзіңіздің тесттеріңізді жауап нұсқаларын таңдай отырып жасай аласыз, басқаларын да көшіре аласыз.

Тест соңында белгілі бір кодтарды енгізу арқылы Power Point бағдарламасынд ажасауға болатын интерактивті сынақтарды пайдалану және соңғы слайд тестілеу нәтижелерін есептейді және есепті жүктеулерге мәтіндік құжат ретінде жібереді.

Осындай платформалардың ресурстарын пайдаланған кезде біз өз сабақтарымызды өткізе аламыз, қашықтықтан оқыту, чат жүйесі бар. Бірақ мұнда конференциялар өткізуге болмайды[2].



МЭББ-дің цифрлық білім беру ортасы білім беру қызметін ұйымдастыруға және басқаруға арналған құралдарды және онлайн оқыту курстары түрінде берілген цифрлық білім беру мазмұнын қамтиды.

"Мобильді электрондық білім беру" цифрлық платформасы математика сабағын тек танымдық емес, әр оқушы үшін интерактивті және қызықты етуге, бір немесе бірнеше сабаққа жеке білім беру маршрутын құруға, оқушының ішкі мотивациясын арттыруға, Бүкіл қазақстандық тексеру жұмыстары мен емтихандарға дайындалуға мүмкіндік береді.

МЭББ-дің цифрлық білім беру ортасын пайдалану мүмкіндіктері әлдеқайда кең: онлайн - сабақтарды (бейне конференцияларды) ұйымдастыру, білім алушылардың өзіндік жұмысын қолдау; - оқытуды даралау, өз бетінше орындау үшін тапсырмаларды тағайындау; - топтық сабақ, әртүрлі тренажер сабақтары, ашық жауаппен анықтамалық апсырмалар, оқытудың бейінділігіне байланысты материалдарға қол жеткізу[3.1376]

Платформадағы тапсырмалар материалды ағымдағы игеру деңгейін анықтауға көмектеседі. Білімді өзектендіру кезінде де қолданылады. Бұл тапсырмаларды мұғалімнің компьютерінен орындауға болады, яғни оларды сыныпта топтық және фронтальды жұмыст ақолдануға болады. Тренажерларды, тест тапсырмаларын орындау

Сандық технологиялар тек сыныпта ған аемес, үйде де оқуға көмектеседі, мысалы, қашықтықтан оқыту кезінде немесе қандай да бір себептермен сабақта болмаған кезде.

Әр түрлі сандық технологиялар бар:

- мұғалім мен оқушының бірлескен эксперименттік зерттеу технологиясы,
- "виртуалды шындық",
- "панорамалық кескіндер" технологиясы,
- "3D модельдеу",
- "білім беру робототехникасы",
- БАМ технологиясы (ақпараттандырудың шағын құралдарын пайдалану),
- мультимедиялық оқу мазмұны,
- интерактивті электрондық мазмұн және басқалар [4].

Көріп отырғанымыздай, цифрлық технологияның көптеген артықшылықтары бар, сондықтан оларды сабақтарда қолдану маңызды. Бірақ, бұған қарамастан, олардың кемшіліктері де бар, бір форманы жиі қолдану оқушылардың қызығушылығын төмендетуі мүмкін, егер сіз бүкіл сабақты қолдансаңыз, денсаулыққа кері әсер етуі мүмкін бейне үзінділер. Сандық инновациялық технологияларды қолдана отырып, сапалы сабақ дайындау үшін мұғалімге көп уақыт қажет.

Оқу процесіне жаңа цифрлық инновациялық технологияларды енгізу сабақтардың қарқынын жақсартуға, оқушылардың дербес және жеке еңбек көлемін арттыруға, сондай-ақ дербес және жеке еңбек көлемін арттыруға мүмкіндік береді. Тиімді оқыту үшін әр мұғалім әртүрлі электрондық білім беру ресурстарын пайдалануға ұмтылуы керек.

Педагогикалық жұмысымда мен математикалық оқыту үшін пайдалы ресурстар болып табылатын бірнеше сайттарды белсенді қолданамын:

1. EqWorld математикалық теңдеулер мен олардың шешімдерінің кең жиынтығын ұсынады.
2. Дискретті математика материалдары, соның ішінде алгоритмдер үшін мен Дискретті математика: Алгоритмдер веб-сайтында "computerAlgorithmTutor" жобасын қолданамын.
3. Ойын-сауық математикасы-оқушыларға қызықты математикалық есептер, ойындар мен олимпиадалар ұсынатын сайт.
4. "Тапсырмалар" Интернет-жобасы шешу үшін әр түрлі математикалық есептерді ұсынады.

Мен, бұл ресурстарды оқу материалдарын дайындау, қосымша тапсырмаларды табу, интерактивті сабақтар өткізу және оқушылардың математиканы өз бетінше оқуын қолдау үшін қосымша материалдар ретінде пайдаланамын. Олар оқу процесін байытуға және математикалық ұғымдарды түсіну мен меңгеруді тиімдірек етуге көмектеседі.

Мен онлайн оқулықтардан, интерактивті тапсырмалардан, бейне сабақтардан және басқа материалдардан тұратын ресурстық базаны құруға тырысамын, осылайша оқушылар кез келген уақытта және кез келген жерден заманауи оқу мазмұнына қол жеткізе алады. Ақпараттық ресурстарды пайдалану маған сабақтарды әртараптандыруға және әртүрлі типтегі оқушылардың қажеттіліктерін қанағаттандыру үшін математиканы үйренудің әртүрлі әдістері мен тәсілдерін ұсынуға көмектеседі. Ақпараттық ресурстарды пайдалану сонымен қатар оқушылардың үлгерімін үздіксіз бақылауға және бағалауға, әрі қарай жақсарту үшін оларға кері байланыс пен ұсыныстар беруге мүмкіндік береді. Мен оқушыларымды тәуелсіздік пен зерттеу дағдылары да мыту үшін ақпараттық ресурстарды пайдалануға және математикалық тақырыптарды өз бетінше зерттеуге шақырамын. Математика сабақтарында ақпараттық ресурстарды қолдану арқылы оқушылар өздерінің компьютерлік және технологиялық дағдыларын дамытуға мүмкіндік алады, бұл олардың болашақ маңызды артықшылық болады.

Әр түрлі цифрлық білім беру ресурстары ең танымал болып келеді, олар күн сайын Интернетте көбейіп келеді, бірақ олардың әрқайсысы қолжетімді және қажетті ақпаратты ала алмайды. Әркім өзі үшін

ең ыңғайлы және түсінікті технологияларды таңдайды және оларды басқаларға қарағанда жиі пайдаланады. Технологияны қолдана білу-бұл үйренген дағды және мұғалімнің сауаттылығын көрсетеді.

Цифрлық инновациялық технологиялар жоғары қажеттіліктерді тудыратын, білім беру мазмұнына көбірек және жақсырақ қол жеткізуге көмектесетін негізгі құралдар болып табылады. Сондай-ақ, мұндай технологиялар студенттерге үй тапсырмасын орындау кезінде және қашықтықтан оқыту кезінде қолдау көрсететін әдістерді таңдауға көмектеседі.

Сондықтан, математика сабақтарында цифрлық инновациялық технологияларды қолдану білімнің қалыптасуына оң әсер етеді, шығармашылыққа білімдерін дамытады және пәнге деген қызығушылықты ырттырады.

#### **Пайдаланылған әдебиеттер тізімі:**

1. Артюхина, Т. В. Применение ИКТ на уроках математики как средство повышения эффективности обучения / Т. В. Артюхина // Вестник научных конференций. – 2020. – № 5-2(57). – С. 24-25. – EDNMGTSUN.

2. Воронина, Л. В. Использование информационных технологий в обучении математике / Л. В. Воронина, В. В. Артемьева, Е. А. Артемьева // Вестник Набережночелнинского государственного педагогического университета. – 2021. – № S2-1(31). – С. 67-70. – EDNKCDKCL.

3. Новые педагогические и информационные технологии в системе образования./ Под ред. Е.С. Полат. М.: Издательский центр «Академия», 2000

4. Руденко, Т. В. Дидактические функции и возможности применения информационно-коммуникационных технологий в образовании [электрондықпарат] / Т. В. Руденко. - Томск, 2006. - Режим доступа: [http://ido.tsu.ru/other\\_res/ep/ikt\\_umk](http://ido.tsu.ru/other_res/ep/ikt_umk)

ӨОЖ 372.851

## **ЫҚТИМАЛДЫҚТАР ТЕОРИЯСЫН ОҚЫТУДА LEARNINGAPPS БАҒДАРЛАМАСЫН ҚОЛДАНУ**

**Батуллина Жұлдыз Уалиқызы,**  
ММ-11 математика мамандығының  
1 курс магистранты,  
ғылыми жетекшісі: **Айтенова Г.М.**  
М. Өтемісов атындағы БҚУ,  
Орал қ.

**Аннотация:** *LearningApps - интернет ресурсы ретінде қазіргі уақытта кең қолданысқа енген бағдарлама. Бағдарламаның жалпыға бірдей дамуының бірден бір себебі, қолданысының ыңғайлылығы және тегін қолданылуында. Бұл мақалада LearningApps бағдарламасының 9 сыныпта оқытылатын ықтималдықтар теориясы мен статистика тақырыбын оқу барысында қолданылып, зерттелді. Аталған тараудың есептері LearningApps бағдарламасына салынды. Нәтижесінде оқушылардың пәнге деген қызығушылығы артып, шығармашылыққа төселуіне мүмкіндік берді.*

**Кілт сөздер:** *LearningApps, инновация, ықтималдықтар теориясы.*

Қазіргі инновациялық технологиялар- білім сапасын арттырудың кепілі. Оны өз дәрежесінде пайдалану оқушыны шығармашылыққа баулиды. Оқытудың тиімділігін арттыру үшін, әр сабақта жаңа технологияларды қолдануымыз керек. Себебі жаңа технологиялардың ерекшелігі- оның оқушыға жан-жақты ықпал етуінде. Яғни, тек білімді немесе оқу бағдарламасын меңгертіп қоймай, жеке тұлғаның танымдық қабылеттерін, өзін - өзі дамыту, белсенді сөздік қорын арттыру, өз бетімен білім алуға, ізденуге деген ықыласы мен іскерлігін, жеке тұлғаны жан-жақты дамытуға жетелейді [1].

Мектеп бағдарламасындағы ықтималдықтар теориясы мен статистика тақырыптарының есептерін шығару мектеп оқушыларында қиындық туғызып жатады. Осы тақырыпты оқушылардың жадында жақсы сақталуы үшін LearningApps бағдарламасын қолданып оқытуға болады.

LearningApps - бұл әр түрлі пәндер бойынша интерактивті оқу-әдістемелік қосымшалар жасауға мүмкіндік беретін білім беру мекемелеріндегі білім беру процесін қолдау үшін арналған бағдарлама. LearningApps бағдарламасы бізге мынадай мүмкіндіктер береді:

- интерактивті оқыту;
- интерактивті модульдердің көмегімен оқыту және оқыту процесін қолдау;
- модульдерді жылдам құру және өзгерту;
- тапсырмалар базасын жинақтап, қолжетімді ету;
- онлайнда оқу, жаппай тегін қолдану.

LearningApps бағдарламасына жеке пайдаланушы ретінде тіркеліп, аккаунт құрады. Өз оқу модульдерін жасап, сақтайды, сонымен қатар басқарады. Пайдаланушы оқу модульдерінің авторы ретінде жасаған контентті жасырын статистикада көре алады. Оқытушы «Барлық жаттығу», «Жаңа жаттығу», «Менің сыныптастарым», «Менің жаттығуларым» қызметтерін пайдаланады. «Жаңа жаттығу» қызметі: жұпты табу, классификация, хронологиялық кесте, мәтін енгізу, суреттерді іріктеу, викториналық сұрақтар, бос орындарды толықтыру, аудио/видео контент, кім миллионер болғысы келеді?, пазл, сөзжұмбақ т.б. модульдерді ұсынады. Модуль құрылымы: жаттығу атауы, жаттығу сипаттамасы, тапсырма түрі, мәтін, сурет, аудио, видео, элемент қосу, кері байланыс, фон, көмектен тұрады. Тапсырма енгізіп, сақтау арқылы «Менің жаттығуларым» базасын толықтырады. Барлық жеке оқу модульдерінің шифрланған веб-сілтемелері болады. Оқушылар іздеу жүйелері немесе LearningApps оқу модулінің авторы шифрланған веб-сілтемесі арқылы өтеді немесе бағдарламаны белгілі бір аудитория үшін қолжетімді ету үшін кірістіру кодын пайдаланады. Оқу модулінің авторы тапсырмаларды сайтта жариялай алады [2].

LearningApps бағдарламасын ықтималдық теориясын оқытуда қолданған өте тиімді. Өз тәжірибемде 9 сыныптың алгебра сабағында ықтималдықтар теориясын мен статистика тақырыбын өткенде қолдандым. Тапсырмаларды Ә.Н.Шыныбековтың «Ықтималдықтар теориясы және математикалық статистика элементтері. Оқу құралы. Есептер шығарудың нұсқаулары. Өзіндік жұмыс тапсырмалары» атты кітабынан алып, бағдарламаға салдым [3].

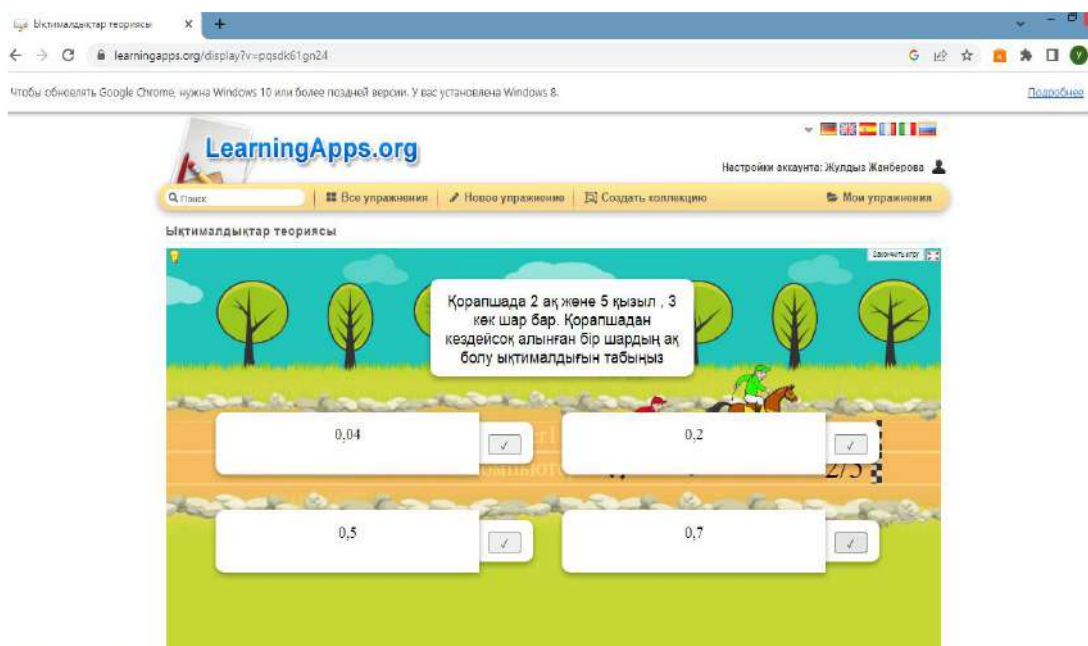
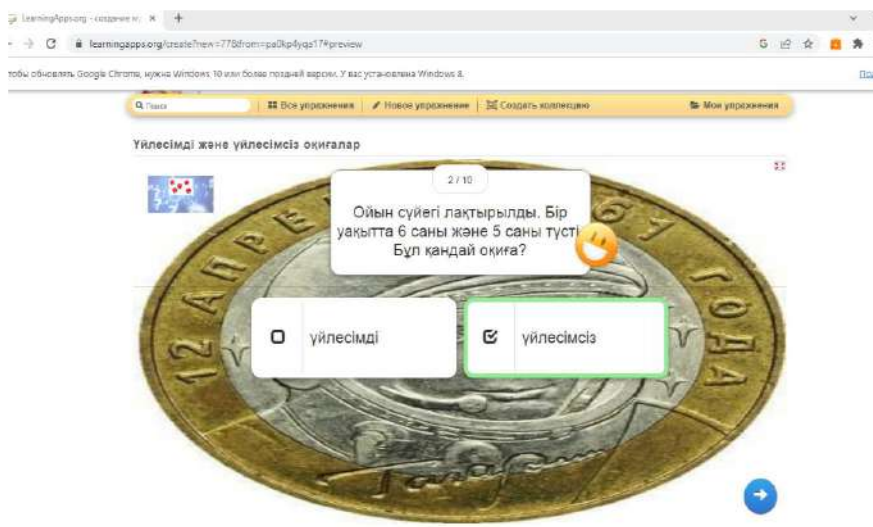

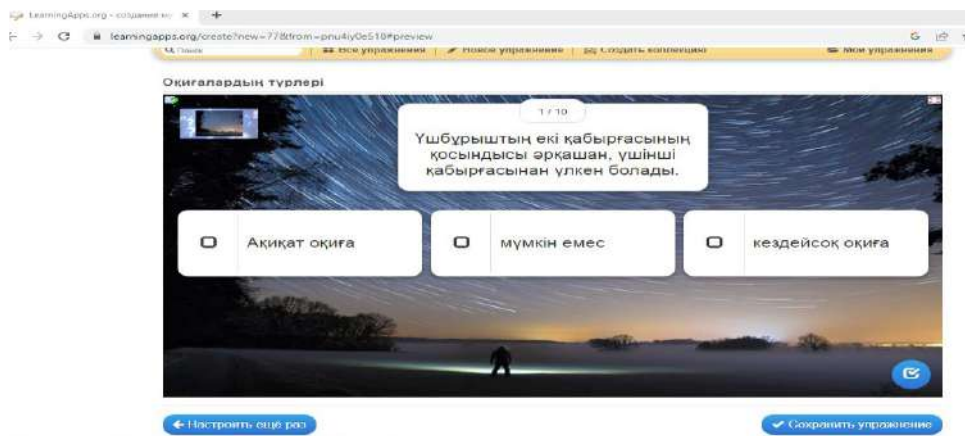

LearningApps бағдарламасына әдістемелік тұрғыдан қарасак, оқып жатқан тақырыпты егжей - тегжей түсіндіріп, формулаларды тез жаттауға, уақытты тиімді пайдалануға, материалды толық меңгеруге, математикалық білімді арттыруға ықпалын тигізді. Сонымен қатар оқушылардың пәнге деген қызығушылығын арттырып, шығармашылыққа төселуіне мүмкіндік берді.

#### Пайдаланылған әдебиеттер тізімі:

1. Балапанов Е.Қ., Бөрібаев Б. Б., Дәулетқұлов А. Б. Жаңа информациялық технологиялар. Информатикадан 30 сабақ оқулық. – Алматы: Рауан, 2003. – 380б.
2. Кобдикова Ж.У. Оқыту процесін технологияландыру. – Алматы, 2000.
3. Шыныбеков Ә.Н. Ықтималдықтар теориясы және математикалық статистика элементтері. Оқу құралы. Есептер шығарудың нұсқаулары. Өзіндік жұмыс тапсырмалары. – Алматы: Экономика, 2008. – 236б.

ӘОЖ 372.8:514.1

## МЕКТЕПТЕ ГЕОМЕТРИЯ САБАҚТАРЫНДА СТАНДАРТТЫ ЕМЕС ОҚЫТУ ӘДІСТЕРІН ҚОЛДАНУ

**Батырова Индира Утебаевна,**  
Математика БББ II курс магистранты,  
М.Өтемісов атындағы БҚУ,  
Орал қ.

**Аннотация:** Бұл мақалада жалпы оқушылардың орта білім беру жүйесіндегі алған геометриялық білімдерін практикалық маңыздылығымен, оның ойлауын дамыту мен қалыптастырудағы мүмкіндіктерімен, шындықты білудің ғылыми әдістері туралы идеяларды құруға қосқан үлесімен анықталатындығы туралы баяндалған. Бүгінгі мектептің өзекті міндеті әр оқушыға өз мүмкіндіктерін сезіну және білім беру қызметінің мазмұны мен формаларын қолда бар таңдау негізінде өзінің білім беру траекториясын қамтамасыз ету болып табылады, соның негізінде пәнді тереңдетіп оқуға және оқушыларды бейінді жоғары оқу орындарында білім беруді жалғастыруға дайындауға бағытталған авторлардың еңбектерін негізге алып мысалдар келтірілген. Мақала тақырыбының өзектілігі мен мақсаты, сонымен қатар, геометрияны оқыту нәтижелеріне қойылатын заманауи талаптар пәндік білімді игерумен оларды күнделікті өмірде, практикалық мәселелерді шешу барысында қолдану және мектеп бағдарламасында стандартты емес мәтіндік есептерді шешудің бірнеше әдіс-тәсілдері қарастырылып, оларды тақырыпқа сәйкес 9-сынып геометрия курсына арналған стандартты емес есептерді шешуде қолданылатын әдістерді қолдана отырып, мәтіндік есептерді шешудің мысалдары мен нұсқаулары келтірілген.

**Кілт сөздер:** стандартты емес, мәтіндік есептер, математикалық сауаттылық.

Енді осы геометриялық есептердің мазмұндық ерекшеліктеріне тоқталайық.

Геометриялық есептер теориядағы мазмұн немесе қойылған мәселеге байланысты *стандартты және стандартты емес* есептерге бөлінеді.

Л.Д.Жумалиева зерттеу жұмысында «Дайын ережелердің көмегімен шығарылатын есеп стандартты есеп делінеді де, ал шығару жолдары дайын ережелер арқылы табыла қоймайтын, арнайы әдістермен шығарылатын есеп – стандартты емес есеп болып болады», - деп айтады [1-8]

Осыған орай геометриядағы белгілі бір фигураның қасиетіне арналған теоремалар, формулалары қолданылып шығаруға берілген есептер – стандартты есептер, ал шығару процесінде қосымша сызбалар салу, әр тақырыптан бірнеше тұжырымдармен әдістерді, қосымша теоремаларды қолдану арқылы шығарылатын есептер-стандартты емес есептер деп айтамыз.

Мектеп геометрия курсынадағы есептердің классификациясы

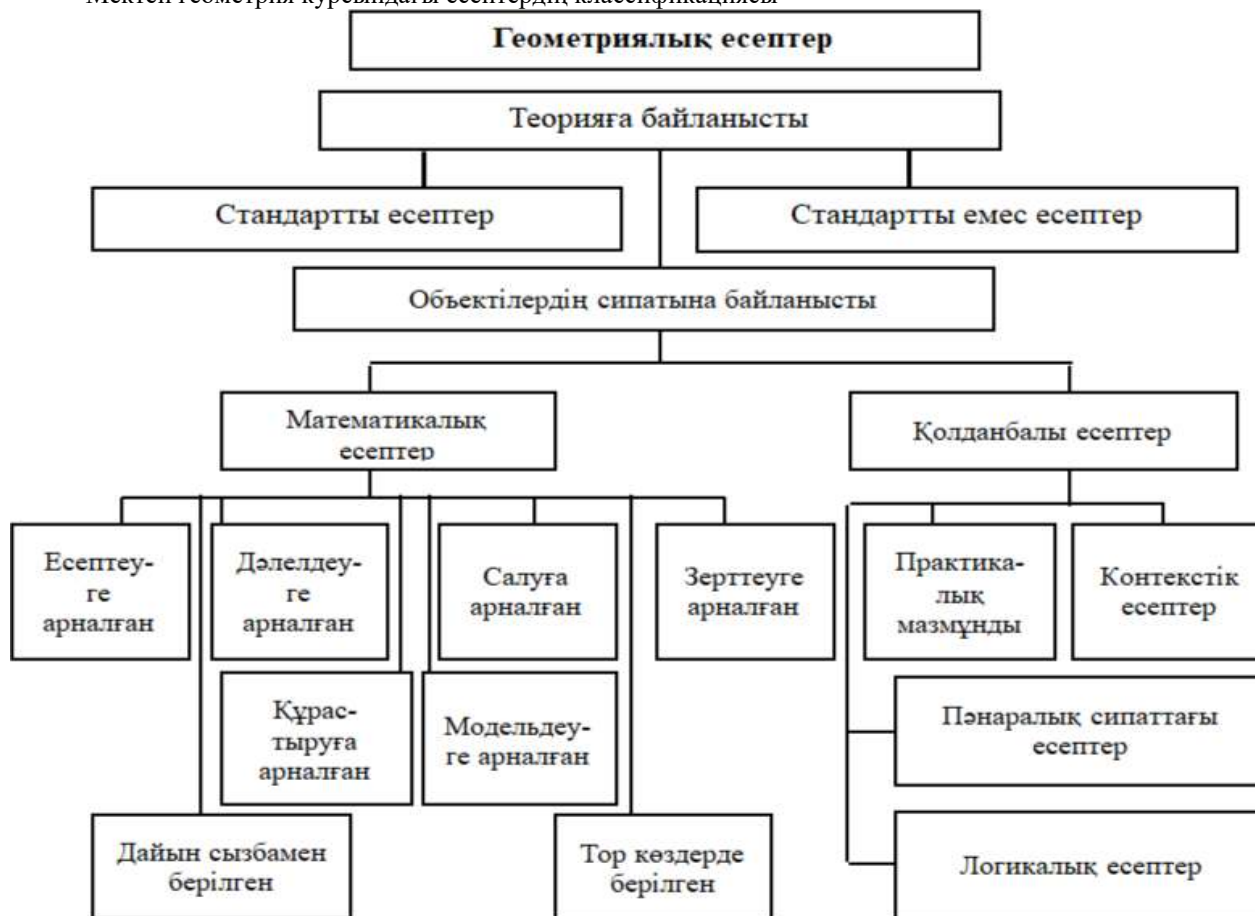

«Геометриядағы стандартты есептер деп есептің шешімін бір ғана теорема немесе анықтаманың көмегімен табуға болатын тапсырмалар түрін жатқызамыз. Бірақ мұндай есептер әрқашан оңай бола бермейді. Себебі, стандартты геометриялық есептерде нақты бір теореманы немесе анықтаманы қолдану үшін бірнеше талдау жасауды талап етеді. Бұл алгоритмді жүзеге асыру барысында сатылы іс-әрекеттерді қолданған жөн», - деп тұжырымдайды.

-А.Қ.Қарабаев әдістемелік еңбегінде «Орта мектепте геометрияны оқытудың басты мақсаты жазықтықтағы және кеңістіктегі фигуралардың қасиетін жүйелі түрде оқыту. Және сол қасиеттерді есеп шығару барысында тиімді пайдалануға үйрету...» дей отырып, стандартты геометриялық есептерді шығарудың ерекшеліктерін көрсетеді: стандартты геометриялық есепке анализ жасау тапсырманың түрін анықтайды, яғни жалпы геометриялық сипаттамасын (аксиомалар, теоремалар, анықтамалар, геометриялық фигуралар) есептің шешімін табу үшін. Бұл білім алушыға геометрия курсына қарастырылған барлық ережелерді аксиомалар, теоремалар, геометриялық фигуралардың анықтамаларын есте сақтауға, қайталауға мүмкіндік береді.

Стандартты геометриялық есептің шешімін іздестіру геометриялық жалпы позициялар, осы түрдегі есептерді ішкі негізінде, яғни жалпы жағдайда жиналған бағдарламаны кеңейтуге бағытталады. Оны жазбаша түрде көрсетудің қажеті жоқ, бірақ ескерілуі қажет;

- стандартты есептерді шығару осы талаптарды оның шартында қолдануға міндеттейді;
- мұндай есептердің аясы кең. Стандартты есептер күрделілігіне қарамастан білімді нақтылап, жетілдіруге себебін тигізеді.

Сондықтан геометрияны оқыту барысында есептеуге, дәлелдеуге, салуға және зерттеуге арналған есептерді барлық сыныптарда өтілген тақырыпқа байланысты жүйелі шығару қажет.

**9-сыныптың геометрия курсының тақырыптарына байланысты мектептен тыс қиындау есептердің шешу жолдарына қарастырайық**

**1-есеп.** А және В елді мекендер жағалары параллель болатын өзенмен бөлінген. А-дан В-ға дейінгі жол ең қысқа болатындай өзен бойындағы қай жерде көпір салу керек?



**Шешуі:** Бұл есепті шешу үшін КВ хорданы параллель көшіру арқылы КВ кесіндісіне ауыстырайық. Сонда шыққан нүкте В болсын. Бірінші шеңбердің центрімен В және К нүктелерін қосайық, ал екінші шеңбердің центрімен К және В нүктелерін қосамыз. КОВ және КО<sub>1</sub>В үшбұрыштарын қарастырайық.

Шыққан КОВ және КО<sub>1</sub>В үшбұрыштары тең екенін түсіну оңай, өйткені: КО = КО<sub>1</sub>, ОВ = О<sub>1</sub>В", ал <ВКО және <В" КО<sub>1</sub> вертикаль бұрыштар. Онда В" нүктесі шеңбер бойында жатыр. Енді В" нүктесін А нүктесімен қосамыз, В"АК және КАВ үшбұрыштарын қарастырамыз. Мұнда, АК-ортақ, КВ = КВ", К бұрышы –тік бұрыш. Сондықтан, АВ" шеңбердің диаметрі және АВ кесіндіге тең. Онда, АВ = АВ"=г. Осындай басқада қызықты есептерді қарастыруға болады[3-76]

Сонымен, қорытындылай келе геометриялық қиындығы жоғары деңгейдегі есептердің шешімін табу үшін оқушыларға жан-жақты жүйелі білім және тапқырлық элементтері қажет. Мұндай есептерді оқушылардың шешуі математикалық логикалық ойлау қабілетін қалыптастыруына өз ықпалын тигізеді. Геометрияны оқып-үйрену есеп шығаруды білу үшін ғана емес, адам өміріндегі алдымыздан шығатын кез келген мәселелерді дұрыс шеше білуге және өз қабілетімізді жан-жақты жетілдіру үшін қажет. Осы зерттеу нәтижесін талдай отыра, стандартты емес есептерді жүйелі түрде құрастыруды, есеп шығару барысында жеңілден күрделіге қарай бағытта жұмыс істеуді, қарастырып отырған тақырып мазмұны аясында оқу-әдістемелік жұмыстарды ұйымдастыру ұсынылып отыр.

Қиындығы жоғары есептің шарты бойынша оқушы бұл есепті шығаруға қажетті геометриялық аппараттың дәл өзін оңай тауып бере алады. Ал мұғалім алынған білімдердің бекітілу процесінің жүруін бақылап отырады. Ал, стандарттық есептерде зерттеу сипаты бар, сонда бір оқушы үшін бір есеп стандарттық емес болып табылса, ал басқа оқушы бұл есепті өзі білетін таныс стандарттық тәсілдер арқылы шығара алады. Өйткені ол бұндай есептерді шешуге үйретудің бүгінгі күнде дәл тура әдістері көрсетілмеген. Сондықтан бұндай есептер даралығымен ерекше болды.

Тақырыптың негізгі мақсаты осы еді. Жоғарыда айтылған стандартты емес геометриялық тапсырмаларды шешу әдістемесі көрсетілді. 9 сынып геометрия курсы бойынша жазықтыға түрлендіру тақырыбына параллель көшіру шеңберлер, үшбұрыштар және төртбұрыштар тақырыптары қарастырылып, негізгі анықтамалармен теоремалар берілді. Сондай ақ, осы тақырыптарға қатысты кейбір стандартты емес геометриялық есептер мысал келтіріліп, шығару жолдары көрсетілді.

#### **Пайдаланылған әдебиеттер тізімі:**

1. Жумалиева Л.Д., Мураталиев Ж.С. Есептерді әртүрлі
2. Тәсілдермен шығарудың әдістемелік тұрғыдан тиімділігі 2016. - №2 (86).
3. Негізгі орта білім беру деңгейінің 7–9-сыныптарына арналған «Геометрия» пәнінен үлгілік оқу бағдарламасы // Қазақстан Республикасы Білім және ғылым министрінің 2017 жылғы 25 қазандағы № 545 бұйрығымен бекітілген. [ресурс].
4. URL: [https://ziatek.kz/docx/negizgi\\_orta\\_bilim\\_beru\\_dengeiining\\_7\\_9\\_synpytaryna\\_arnalghan\\_geometriya\\_paninen\\_ulgiliq\\_oqy\\_bagdarlamasy\\_289.html](https://ziatek.kz/docx/negizgi_orta_bilim_beru_dengeiining_7_9_synpytaryna_arnalghan_geometriya_paninen_ulgiliq_oqy_bagdarlamasy_289.html)
5. Алгоритм журнал, 7 бет, № 2, 2012ж

ӨОЖ 004

## **АСТРОНОМИЯНЫ ОҚИТУДА VR ТЕХНОЛОГИЯЛАРЫН ҚОЛДАНУ ТИМДІЛІГІ ЖӘНЕ ҚҰРУҒА ҚОЙЫЛАТЫН ТАЛАПТАР**

**Бахитов Канат Абаевич,**  
*1 курс магистранты,*  
**Байбақтина Аксауле Токтаровна,**  
*п.ғ.к, доцент,*  
**Қ. Жұбанов атындағы АӨУ,**  
*Ақтөбе қ.*

**Аннотация:** Бұл мақалада білім беруде, әсіресе астрономияны зерттеу контекстінде виртуалды шындық (VR) технологиясын қолдану қарастырылады. Білім беру тәжірибесін жақсарту үшін VR ұсынатын артықшылықтар мен мүмкіндіктер, сонымен қатар осы технологияны сәтті қолданыстары сараланды. Мақалада VR пайдалану білімгерлерге ақпарат алуға ғана емес, сонымен қатар күрделі астрономиялық ұғымдарды тереңірек түсінуге ықпал ететін оқу процесіне белсенді қатысуға мүмкіндік беретіндігі айтылады. Сонымен қатар, VR технологиясын білімге енгізуге байланысты қиындықтар мен мәселелер аталынып, оларды шешудің жолдарын талқыланды. Соңында, астрономиялық білім беруде VR қолдану саласындағы даму перспективалары мен зерттеу бағыттарына баса назар аударылады.

*Кілт сөздер:* Виртуалды шындық, білім беру, астрономия, интерактивті оқыту, иммерсивті тәжірибе.

Технологиялық революциялар мен ғылыми білімнің қарқынды дамуы дәуірінде білім беру үнемі жетілдіріліп, жаңа сын-қатерлерге бейімделу қажеттілігіне тап болады. Осы міндеттердің бірі – білім алушыларға астрономия сияқты күрделі тақырыптарды тереңірек және қызықты зерттеу тәжірибесін беру. Ғарышқа, біздің Күн жүйесіне және жұлдыздарға деген қызығушылық үлкен, бірақ қазіргі білім беру әдістері білімге деген құштарлықты жоғары деңгейде қанағаттандыруға бағытталу керек. Бұл мақаланың мақсаты астрономия саласында білім беру бағдарламасын құру үшін виртуалды шындық (VR) технологияларын қолдану мәселесін зерттеу. Дербес компьютерге арналған виртуалды астрономия бағдарламасын құру үшін VR көзілдірігі мен VR контроллерін қолдану білім берудің жаңа әлеміне жол ашады. Виртуалды шындық технологиясын қолданатын студенттер ғарыштық тұңғышқа түсіп, Күн жүйесін бұрын-соңды болмағандай сезіне алады. Планеталардың қозғалысын бақылап, олардың физикалық сипаттамалары мен өзара әрекеттесуін зерттей алады. Виртуалды шындық бізге ғарыштың тереңдігіне еруге және оны ғаламда болып жатқан процестер мен құбылыстар туралы түсінігімізді тереңдете отырып, тәжірибеде зерттеуге мүмкіндік береді.

**Материалдар мен зерттеу әдістемесі.** Виртуалды шындық технологиясының мүмкіндіктері білім беруде оқу процесін ыңғайлы ете алады. Виртуалды шындықты пайдаланатын білім алушылар тек пассивті ақпарат алушылар ғана емес, сонымен қатар оқу сапарының белсенді қатысушылары бола алады. Аспан денелерін бақылау және олармен нақты уақыт режимінде өзара әрекеттесу, білім алушыға сол ортаға енгенін сезіндіре алады. Мұндай белсенділіктің жоғарылауы күрделі астрономиялық ұғымдарды тереңірек түсінуге әкелуі мүмкін, себебі білім алушылар ғаламда болып жатқан кеңістіктік қатынастар мен динамикалық процестерді жақсы түсіне алады.

Виртуалды шындықты құру үшін арнайы көзілдірік қолданылады, онда сурет әр көзге екі бөлек суретке бөлініп, пайдаланушыға үш өлшемді кеңістіктің бейнесін жасау үшін арнайы өзгертіледі. Егер адам қозғалса немесе жай ғана басын бұрса, онда бағдарлама оны автоматты түрде түсініп, кескінді реттейді, бұл нақты физикалық қатысу сезімін тудырады.

Дәстүрлі оқыту әдістері көбінесе ақпаратты иегерудің тереңдігін шектейтін екі өлшемді түсініктерге негізделген. Үш өлшемді виртуалды шындық тренажерлері білім алушыларға астрономиялық құбылыстарды әртүрлі көзқарастардан зерттеуге мүмкіндік береді, олардың есте сақтау қабілеті мен тұжырымдамасын нығайтады. Білім алушылар виртуалды ортамен физикалық өзара әрекеттесетін виртуалды шындықтағы кинестетикалық оқытудың әлеуеті ақпаратты игеруді және оны уақыт өте келе сақтауды одан әрі жақсартады.

Виртуалды шындық бағдарламалары астрономияны зерттеуде кеңінен қолданылды, мысалы, Күн жүйесін модельдеуге, бұл білім алушыларға оның құрылысымен мүмкіндігінше егжей-тегжейлі танысуға мүмкіндік береді. Әр түрлі планеталармен немесе спутниктермен өзара әрекеттесу кезінде олар туралы қысқаша ақпарат беріледі, мұның барлығы барынша айқындықты қамтамасыз етуге және ең бастысы білім алушыларды оқу процесіне ынталандыруға мүмкіндік береді.

Астрономияны оқытуда VR технологиясын қолдануға арнайы бағдарлама жасау үшін алдымен осы күнге дейінгі дайын болған сәтті бағдарламаларды қарастырып, олардың оң жақтары мен ерекшеліктерін талдап, алдағы уақытта құрылатын виртуалды орта талаптарын айқындап алу ұйғарылды. Сараптау нәтижесінде құрылатын өнімнің басты критерийлері келесідей:

- өнім түрі ДК-ге арналып жасалынған толық виртуалды орта бағдарламасы;
- жоғары ажыратымдылықтағы текстуралар;
- ғарыш денелерінің нақты қозғалысы;
- түсінікті интерфейс;
- ыңғайлы басқару элементтері;
- ғарыш денелері туралы ақпарат;

Осы критерийлерді басты назарға ала отырып алыс-жақын шетелдердегі өнімдер сарапталынды.

Астрахан мемлекеттік университетінде "У.М.Н.И.К" жобасы аясында виртуалды шындық көзілдіріктеріне арналған оқу-әдістемелік кешен әзірленген [1]. Әр модельде жоғары ажыратымдылықтағы текстуралар орнатылған. Бағдарламада планеталардың орбитадағы қозғалысы дәл есептелініп жүзеге асырылған. Ыңғайлы интерфейс пен қозғалысты басқарудың түсінікті элементтері жасалынған. Күн жүйесінің планеталары мен олардың серіктері туралы негізгі ақпараттар көрсетілген.

Оңтүстік Кореяның Конджу ұлттық университетінің энтузиастар тобы жасаған өнім туралы да айтуға болады. Күн жүйесінің моделі иммерсивті виртуалды шындық ортасында құрылған. Жоғары сапалы текстуралар, сондай-ақ Құс жолы галактикасы артқы фон ретінде орантылған. Бағдарлама VRML ортасында құрылған. VRML бұл виртуалды шындықты модельдеу тілі, үш өлшемді интерактивті векторлық графиканы көрсетуге арналған стандартталған файл пішімі, көбінесе WWW-де қолданылады [2].

VR технологиясының мүмкіндігі туралы көп айтуға болады және оның білім берудегі тиімділігін ешкім жоққа шығармайды. Алайда, зерттеу нәтижесінде қолға алуды қажет ететін бірқатар мәселелер



айқындалды. Мәселелер қолжетімділікке, жабдықтар құнына, мамандардың даярлығына келіп тіреледі. Мұндағы қолжетімділік басты мәселе болып қала береді, себебі барлық оқу орындарында виртуалды шындық технологиясын енгізу үшін ресурстар болмауы мүмкін. Бұл мәселелерді жеңу білім беру мекемелерінің, технологияларды әзірлеушілердің және саясаткерлердің әртүрлі білімгерлер топтары үшін виртуалды шындық технологиясының артықшылықтарының қолжетімділігін қамтамасыз ету үшін бірлескен күш-жігерін қажет етеді.

Виртуалды шындықты пайдалана отырып үздіксіз оқыту білімгерлердің мансап таңдауына және олардың ғылыми ізденістеріне ұзақ мерзімді әсер етуін зерттеу құнды ақпарат береді. Виртуалды шындықтың аппараттық және бағдарламалық жасақтамасындағы технологиялық жетістіктерді үнемі бақылау, қолданыстағы шектеулерді жою және білім беру мекемелерінде қол жетімділікке ықпал ету, пайдаланушының жалпы тәжірибесін жақсартуға үлкен септігін тигізеді.

Виртуалды шындықты астрономиялық білімге біріктіру кеңірек педагогикалық салдарға ие. Оқытушылар виртуалды шындық мүмкіндіктерін интерактивті және жекелендірілген оқу тәжірибесін жасау үшін пайдалана алады. Виртуалды шындыққа негізделген іс-шаралар студенттерге ортақ виртуалды кеңістіктегі астрономиялық құбылыстарды бірге зерттеуге мүмкіндік беру арқылы бірлескен оқытуды ынталандыруы мүмкін. Сонымен қатар, виртуалды шындық сынақтарын қосу дәстүрлі қағаз бен қарындаш әдістерінен алшақтап, оқушылардың түсінуі мен сыни ойлау дағдыларын сенімді бағалауды қамтамасыз ете алады.

Қорытынды. Білім беру процесіне виртуалды шындық (VR) технологиясын енгізу астрономияны зерттеудің жаңа көкжиегін ашады. Бұл технология студенттерге ғарыш кеңістігіне еніп қана қоймай, олармен өзара әрекеттесуге мүмкіндік береді, бұл тереңірек және қызықты білім беру саяхатын жасайды. Астрономияны оқытуда VR-ді сәтті қолдану мысалдары оның тиімділігі мен даму перспективаларын растайды. Жүргізіліп жатырған зерттеулер VR-ді білім беруде қолданудың ұзақ мерзімді әсерін зерттеуге және студенттердің білім беру тәжірибесін жақсарту үшін жаңа әдістер мен қосымшаларды жасауға бағытталу үстінде.

#### **Пайдаланылған әдебиттер тізімі:**

1. Рыбаков А. В., Варламова К. С., Вильданов Э. М. Применение технологий виртуальной и дополненной реальности в преподавании физики и астрономии в школе //Цифровая гуманитаристика и технологии в образовании (DHTE 2020). – 2020. – С. 250-254. – URL: [https://psyjournals.ru/nonserialpublications/dhte2020/contents/dhte2020\\_Rybakov\\_Varlamova\\_Vildanov.pdf](https://psyjournals.ru/nonserialpublications/dhte2020/contents/dhte2020_Rybakov_Varlamova_Vildanov.pdf) (дата обращения 03.03.2024).

2. Lee H. et al. Students' understanding of astronomical concepts enhanced by an immersive Virtual Reality system (IVRS) //3rd International Conference on Multimedia and Information and Communication Technologies in Education. – 2005. – URL: <https://citeseerx.ist.psu.edu/document?repid=rep1&type=pdf&doi=666be0141d6df58d8b7de56729fa27eefe3f3125> (дата обращения 12.03.2024).

3. Емец Н. П. Информационные технологии в преподавании астрономии //Известия Российского государственного педагогического университета им. АИ Герцена. – 2008. – №. 88. – С. 281-284.

4. Keating T. et al. The virtual solar system project: developing conceptual understanding of astronomical concepts through building three-dimensional computational models //Journal of Science Education and Technology. – 2002. – Т. 11. – С. 261-275.

5. Синегуб А. А. Использование виртуальной реальности в образовании //Научные исследования. – 2018. – №. 4 (23). – С. 34-35.

ӘОЖ 004

### **АКТ ПАЙДАЛАНУ АРҚЫЛЫ ӘДІС-ТӘСІЛДЕРДІ САБАҚТА ТИІМДІ ҰЙЫМДАСТЫРУ ЖОЛДАРЫ**

*Бегишанов Тлекжан Гапурович,  
информатика пәні мұғалімі,  
Адайбекова Айгерім Қаһарманқызы,  
қазақ тілі мен әдебиеті пәні мұғалімі,  
Қ.Сағырбаев атындағы  
мектеп-бөбекжай-балабақша кешені,  
БҚО, Бөкей ордасы ауданы.*

**Аннотация:** Бұл мақалада информатика мен қазақ тілі пәні мамандарының пәнаралық байланыстары негізінде тиімді деп тапқан «epeasy.kz» платформасының сабақ барысында

қолданылатын мүмкіндіктерін ұсынамыз. Сабақтың әр кезеңінде, яғни, сабақтың басы, ортасы және соңында пайдаланылатын әдіс-тәсілдердің тиімділігін сараптап көрсетпекпіз. Нақтырақ айтқанда, топқа бөлу, жұптық, жеке, сараланған тапсырмалар легін, оқушылардың зейінін тұрақтандыруға арналған түрлі ойындар, қызықты бекіту тапсырмалары, сондай-ақ білім алушылармен бір толқында болу мақсатында оқушылардың жиі қолданылатын әлеуметтік желідегі түрлі трендтерді сабақпен байланыстыру біз үшін құнды болды. Сонымен қатар қазіргі таңда өзекті тәсілдердің бірі – QR арқылы білім алушылардың қызығушылықтарын оятып, түрлі әдістерді тиімді ұйымдастыруға болатынына көз жеткіземіз.

Көрсетілер әдіс-тәсілдердің барлығы білім алушылардың заманауи тұрғыда цифрлық сауаттылығын, білімге деген құштарлығын арттырып, зейінін қалыптастыруға негізделген. Бұл «easyy.kz» платформасының басты мақсаты болып саналады.

**Аннотация:** В этой статье учителя информатики и казахского языка предложили межпредметную связь и представили возможности работы с платформой eeasy, которые будут применяться в ходе занятий. Организацию урока, то есть начало, середину и конец урока, мы будем анализировать и раскрывать эффективность используемых методов и приемов. Например, разделение на группы, парные, индивидуальные, дифференцированные задания, различные игры для стабилизации внимания учащихся, интересные задания на закрепление, различные тренды в социальных сетях, которые учащиеся часто используют для того, чтобы быть в одной волне с обучающимися, было ценным для нас. Вместе с тем, мы убеждаемся в том, что актуальным подходом на сегодняшний день является эффективная организация различных интересных методов, пробуждающих интерес обучающихся через QR. В заключение, все эти подходы являются главной целью данной платформы - повышение современной цифровой грамотности обучающихся, формирование у них стремления к знаниям.

**Annotation:** Through this article, teachers of informatics and the Kazakh language make interdisciplinary communication and present the features of the eeasy platform that can be used during the lesson. Organization of the lesson, that is, we will analyze and reveal the effectiveness of methods that are useful at the beginning, middle and end of the lesson. For example, it was important for us to connect various trends in social networks, which are often used by students, in order to be in the same wave with students, for example, various games to stabilize the attention of students, grouping, paired, individual, differentiated tasks. At the same time, we make sure that the most relevant method in today's world is to arouse the interest of students through QR and to organize various interesting methods effectively. In short, all these methods increase the digital literacy of learners in a modern way, increase their desire for education, and the main goal of this platform is to form their attention.

**Кілт сөздер:** Спиннер, eeasy, Wi-Fi, электрондық пошта, SMS-хабарламалар.

XXI ғасыр – ғылым мен ақпараттық технологияның дамыған заманы. Ғылым мен техника дамыған сайын барлық салалар да бірге дамып, күннен-күнге ілгері жылжып отырады. Бұл үдеріс білім саласында да орын алып жатқандығы баршамызға мәлім.

Қазіргі заман Z ұрпақтарын тәрбиелеуде әмбебап болуды талап етеді. Заман көшінен қалмай, озық бағдарламаларды үйрену, сабақта қолдану – бүгінгі күннің басты мәселесі. Қазіргі мұғалім қандай болу керек десе, ол - креативті, жан-жақты дамыған, ізденімпаз, инновациялық педагогикалық технологияларды толық меңгерген, құндылықтарға бай шығармашыл тұлға десек те қателеспейміз.

Дәстүрлі оқыту форматы бірте-бірте ескіріп, жаңаша оқыту форматы жүзеге асырылып жатыр. Бүгінгі күннің жастары смартфонға тәуелді, зейіні тұрақсыз, көп нәрсеге таңғалмайтын, барлығы қолжетімді заманда өмір сүріп жатыр. Қазіргі мұғалімнің басты мақсаты – осы күрделі процесті тиімді жолмен түрлі әдіс-тәсілдерді қолдану арқылы шешу болып табылады.

Аталған проблеманы шешу жолында, әлбетте, заманауи технологиялардың көмегі қажет болады. Осы тұрғыда бізге оңтайлы болғаны - eeasy.kz сайты. Бұл сайттағы әдіс-тәсілдер MS Office PowerPoint және Excel программаларында шаблон ретінде қолданылады. Аталмыш әдіс-тәсілдер шаблондары интернетті қажет етпейтін ерекшелігімен көзге түспек.

Ендеше, осы аталған әдіс-тәсілдерге толығырақ тоқталып өтейік.

Алдымен ұсынар әдіс – «Спиннер» әдісі. Бұл әдіс сабақтың басында үй тапсырмасын сұрауға және ұйымдастыру кезеңіне тиімді. Зерттеу сабақтарында білім алушыларды топқа бөлуге арналған шаблонын қолданып көрдік. Дегенмен бұл әдісті қолданбай тұрып бізде бірнеше мәселелер орын алды. Өйткені барлық білім алушыны сабақ барысында қамту қиындау. Мысалға, 5-сынып оқушыларынан қарапайым үй тапсырмасын алу қиынға соғатыны жасырын емес. Ал бастауыштан келген оқушылар үшін бұл қалыпты жағдай болып көрінсе де, сабақ барысында бұл үлкен мәселе еді. «Спиннер» әдісін ең алғаш сабаққа қолданып көргенімде, ұтымды тұстарын көре алдым. Оқушылардың қызығушылығы арта түскендей еді. Алдымен оқушылардың есімдерін спиннерге енгізіп, дайындап алып келдім. Сабақ барысында осы әдіс арқылы оқушылар есімі таңдалып, кезекпен спиннер айналдырылды. Мен үшін тиімділігі – білім алушы өз кезегін күтеді және басқаларға құрмет көрсетеді. Бұрынғыдай «мен шықпадым, мен айтамын, мен жазамын, тек мен..» сынды сөздер азая бастады. Бұл әдісті топқа бөлуге де қолданып көрдім. Топқа бөлу барысында білім алушылардың есімдерін спиннерге енгізіп, әрбір таңдалған оқушыны 1,2,3-топтарға кезекпен бөле алдық. Қиындық тудырған тұсы: әдіс-тәсіл шаблонын eeasy сайтынан жүктеген соң,

презентация күйін (настройка) келтіріп алу керек. Мысалы, шаблон ашқаннан кейін қалқымалы хабарламаларға рұқсат беруіміз тиіс. Олай болмаған жағдайда шаблон әдіс тәсіліне өзгерту енгізе алмаймыз, яғни, оқушыларымыздың есімдерін жазуда, спиннерді айналдыруда қателіктер орын алатынын байқадым.

Келесі қолданған әдісіміз – «Пазл». Біз сайттағы пазлдың екі түрінде сабақты қолданып көрдік. Бұл әдіс, негізінен, жаңа сабақтың тақырыбын ашу, зейінін тұрақтандыру, ойды ұшқырлау мақсатында ойластырылған. Пазл әдісі жаңа сабақ тақырыбына сай суреттер арқылы жүзеге асады. Сабақ барысында пазл шаблонына сурет жүктеп, сол сурет аясында сұрақтар енгізіліп, сұрақтарға дұрыс жауап беру арқылы сурет жиынтықтарын толық құрастырып шығады. Ойын технологиясына негізделген бұл әдіс мақсатқа да сай көрініс табады. Себебі қазақ тілі мен қазақ әдебиеті сабақтарында ұсынылған суреттер арқылы болжам жасап, тақырыпты ашу сынды мақсаттар кездесіп жатады.

Келесі әдісіміздің атауы – «Оян, қазақ!». Информатика пәнінде бұл әдісті өткен материалды қайталауда және сабақты бекіту кезеңінде қолданып көрдік. Білім алушы бұл әдісті қолданарда белгілі бір сандармен жазылған ұяшықтарды таңдап, ішіндегі сұрақтар легіне жауап береді. Жауаптың дұрыс немесе бұрыстығы автоматты түрде экраннан тексеріліп, тиісті балмен бағаланады. Бұл сұрақтарға арнайы уақыт белгіленген. Сол уақыт ішінде оқушы сұраққа жауап тауып, ұяшық соңында құпия әріптерді ашу арқылы жасырылған сөзді табады. Бұл әдіс білім алушыны ойландырып қана қоймай, берілген уақытты ұтымды пайдалануға да мүмкіндік береді. Сонымен қатар аталған әдіс тиімді қоңырау мен сыныптан тыс шараларға да қолдануға қолайлы.

Платформада жасақталған «Автокөлік жарысы» әдісінің ерекшелігі – білім алушыны тапқырлыққа, сыни ойлауға, шапшаңдық пен ептілікке баулиды. Бұл да ойын технологиясына негізделген әдіс. Ең алдымен, білім оқушыларды төрт көліктің түсіне сай (жасыл, көк, қызыл, сары) 4-топқа бөліп аламыз. Спиннерді айналдыру арқылы таңдалған топқа сұрақтар қойылады. Дұрыс жауап берген жағдайда сол топтың көлігі алға бір қадам жылжиды. Бұрыс жауап берген жағдайда топ көлігі бір орыннан қозғалмайды. Осы орайда қалған топтарға мүмкіндік беріледі. Ойын аяқталғанға дейін осы процесс қайталанып отырады. Осы ойын арқылы оқушылар арасында бәсекелестік, топтық тақырыпты бірге талдау, бір-бірімен жарысу сынды процестер жүзеге асады. Жоғарыда көрсетілген әдіс-тәсілдер секілді бұл ойын түрін өзіңіздің шығармашылығына сай түрлендіріп алуға болады және әртүрлі шараларда қолдануға болады.

Мұғалім тапсырмаларды жауаптарымен QR-кодқа салып, күрделілігіне қарай балл қойып шығуы тиіс. Жасалған тапсырмалардың жауаптарын алып тастап, қағазға шығарып (проекторға шығарып қойып, дәптерге орындатуға болады) оқушыға орындатуы керек. Оқушы тапсырманы орындап болған соң, мұғалімдегі QR-кодты сканерлеуге барады. Ойын шарты бойынша QR-кодтағы дұрыс жауаптармен, өзінің орындаған тапсырмасын тексереді және оқушы қанша балл жинағанын мұғалімге хабарлауы тиіс.

Eneasy сайтының QR арқылы орындалатын әдістеріне көшсек. Ол әдістерге көшпес бұрын QR-дың шығу тарихына шолу жасап өтсек. Оны жасаушы Масахиро Хара болып саналады. QR кодтар Жапонияда жиі кездеседі. 2000 жылдың басында QR кодтары республикада соншалықты кең тарады, оларды көптеген плакаттардан, пакеттерден және тауарлардан табуға болады, онда мұндай кодтар дүкендерде сатылатын тауарлардың барлығына дерлік қолданылады, олар жарнамалық буклеттер мен анықтамалық кітаптарға орналастырылады. QR кодының көмегімен әр түрлі байқаулар мен рөлдік ойындар тіпті ұйымдастырылады. Жапондық жетекші ұялы байланыс операторлары өздерінің брендімен QR кодын тануды қолдайтын кіріктірілген қолдауы бар ұялы телефондарды бірлесіп іске қосуда.

Қазіргі кезде QR коды Еуропа мен Солтүстік Америкада біртіндеп дамып келе жатқан Азия елдерінде де кең тараған. Ол ұялы байланыс пайдаланушылары арасында ең көп танылды — танымдық бағдарламаны орнату арқылы абонент өз телефонына мәтіндік ақпаратты бірден енгізіп, Wi-Fi желісіне қосылып, электрондық пошта жіберіп, адресілік кітапқа контактілер қосып, веб-сілтемелерді бақылап, SMS-хабарламалар жібере алады және т.б. Қазіргі уақытта білім саласында білім алушылар үшін түрлі әдістер арқылы сабақ барысында кең ауқымда қолданылып келеді. Жоғарыда аталған eneasy платформасында да бұл процесс айрықша орын алады. Бұл әдісте сараланған тапсырмалар мен жеке тапсырмаларды орындату мүмкіндігі қамтылған. Сабақ барысында мұғалім QR кодты қолдану үшін қима қағаздарға тапсырмаларды енгізіп жеке оқушыға шығарып алып келеді. Сол тапсырмалардың дұрыс жауабын QR салып, дайындап қояды. Білім алушы қима қағаздағы тапсырмалар легін орындап болған соң, өзін-өзі тексеру мақтасында QR -ты сканерлеп, QR-тағы дұрыс жауаппен өз тапсырмасын салыстыру арқылы тиісті жиынтық балды еншілейді.

Eneasy әдісі мүмкіндіктері:

Мұғалім барлық оқушының тапсырмасын тексеріп, уақыт жоғалтпайды.

QR код арқылы барлық оқушыны, бірдей уақытта бағалай алады.

Оқушының өзін - өзі бағалауына қол жеткізеді. Сабақ соңында білім алушы қатемен жұмыс жасап, өз білімін тексереді.

Мұғалім қатаң сақтау керек мағлұматтар:

1. Оқушы берілген тапсырманы орындағанына көз жеткізбей, QR кодты сканерлеуге бермеңіз.
2. QR-кодты тақтаға іліп қоймаңыз. Өйткені QR-да дұрыс жауап берілген.

3. Қалта телефонын тек тапсырманы орындап болған оқушыға, QR кодты сканерлеп, тапсырмасын тексеру үшін рұқсат етіңіз.

Қазір білім беру саласында түрлі технологиялар енгізілуде, бірақ олардың ішінде қажеттілігін таңдап, сабақтың әр кезеңінде тиімді қолдану—басты талап. Мәселе, технологияларды кеңінен пайдалану емес, мәселе - тұлғаны нәтижеге бағыттай білім беру. Информатика және қазақ тілі пәндерінде әдістерді қолдану тиімділігі - білім алушымен бір толқындажу барысында оқушының пәнге деген қызығушылығы артқанын, оның нәтижесінде пәндік білім сапасының көтерілуін байқадық. Бұл әдістерді түрлендіру арқылы оқушылардың өз заманына сай қызуғушылықтарын ескеру, тапсырмаларды ақпараттық технологиялармен жиі ұштастыру, заманауи технологияларды тиімді пайдалану арқылы білім алушыны оқу үдерісінде белсенді болуға үлес қоса алғанымызды білдік.

«Педагогикалық жұмыстағы шешуші нәрсе - ең жақсы оқыту әдістерін таба білуде» деп Ыбырай Алтынсарин айтпақшы, жоғарда айтылған әдістерді жүзеге асыру барысында кәсіби құндылығымызды түсіну, өзімізді жетілдіру сынды дағдыларымызды шындай отырып, білім беруде басты назарда теориялық білім емес, оқушымен арадағы қарым-қатынасты реттеп, тіл табысу арқылы сабаққа деген қызығушылығының артқандығын байқадық. Баланың қажеті өтелсе, ол жақсы білім алып, басқа салаларда да өзін еркін сезіне алады.

#### Пайдаланылған әдебиеттер тізімі:

1. [Qr-link \(eneasy.kz\)](http://eneasy.kz) QR жасау
2. [eneasyadisj](http://eneasyadisj) eneasy әдісі
3. [Мұғалімге керек \(eneasy.kz\)](http://eneasy.kz) әдіс-тәсілдер шаблондары
4. [QR-код — Уикипедия, еркін энциклопедия \(wikipedia.org\)](http://wikipedia.org) QR код тарихы

ӨОЖ 372.851

## МАТЕМАТИКА ПӘНІ БОЙЫНША ҚОЛДАНБАЛЫ ЕСЕПТЕРДІ ШЕШУДІҢ ЗАМАНАУИ ӘДІСТЕРІ

*Бисембиева Алмагүл Болатқалиқызы,  
ММ-11 математика мамандығының  
магистранты,  
Ғылыми жетекшісі: Айтенова Г.М.  
М.Өтемісов атындағы БҚУ,  
Орал қ.*

**Аннотация:** Бұл мақалада математикадан қолданбалы есептерді шешудің заманауи әдістеріне шолу жасалды. Мақалада қаржы, экономика, инженерлік, математика және тағы басқа ғылымдарды, әртүрлі салалардағы қолданбалы міндеттер мәселесінің маңыздылығы қарастырылады. Оңтайландыру әдістерін, сандық әдістерді, аналитикалық модельдеуді, компьютерлік оқытуды және осындай мәселелерді шешудің заманауи әдістері мен тәсілдерін ұсынуға баса назар аударылады. Қолданбалы есептердің нақты мысалдары және оларды заманауи математикалық құралдар мен технологияларды пайдалану арқылы шешу жолдары қарастырылады.

**Кілт сөздер:** математика, қолданбалы, заманауи, оңтайландыру, аналитикалық, модельдеу, компьютерлік.

Қазіргі әлемде инновациялық технологиялар білім берудің ажырамас бөлігіне айналуға, әсіресе математиканы оқытуда инновациялық әдістерді тиімді қолдану пәнді түсіну деңгейін жақсартуға ғана емес, сонымен қатар оқушылардың сыни ойлау, логикалық пайымдау және проблемалық шешу дағдыларын дамытуға ықпал етеді.

Бұл мақалада біз жалпы орта білім беретін мектепте математикадан қолданбалы есептерді шешуді оқытуда инновациялық оқыту әдістемесін қарастырамыз.

**Математикадағы қолданбалы есептер** - бұл нақты әлемдегі нақты жағдайлармен байланысты және оларды шешу үшін математикалық білімді қолдануды қажет ететін есептер. Олар күнделікті өмірдегі, ғылымдағы, өнеркәсіптегі, экономикадағы және математиканы талдау, болжау, оңтайландыру немесе модельдеу үшін қолдануға болатын басқа салалардағы әртүрлі жағдайларды сипаттайды.[6]

Қазіргі таңда заман ағымына сай кез келген педагог алдында отырған оқушыны өмірге бейім, функционалды сауатты етіп білім беру бірінші орынға қойылған. Сондай мақсатты жүзеге асыруда қолданбалы есептердің алар орны ерекше. Жалпы қолданбалы есептер қандай бағыттарды қамтиды: [2]

**Қаржылық есептер** - пайыздарды есептеу, инвестициялық талдау, бюджетті жоспарлау, сақтандыру міндеттерін шешу.

**Қозғалыс тапсырмалары** - объектілердің қозғалысы кезінде жылдамдықты, уақытты және қашықтықты есептеу, маршруттар мен қозғалыс кестелерін оңтайландыру.

**Пайыздық есептер** - экономикалық немесе қаржылық жағдайларда жеңілдіктерді, үстемелерді, салықтарды және басқа пайыздық операцияларды есептеу.

**Аландағы есептер және көлем** - фигуралардың ауданын, денелердің көлемін есептеу, сондай-ақ оларды құрылыста, сәулет өнерінде және басқа салаларда қолдану.

**Ықтималдық есептері** - әртүрлі оқиғалардың ықтималдығын талдау, деректерді болжау және статистикалық талдау.

**Пропорциялар мен қатынастардағы есептер** - объектілердің өлшемдерін, салмақтарын, санын және басқа сипаттамаларын салыстыруға арналған есептерді шешу.

**Алгебралық теңдеулер мен функцияларға есептер** - теңдеулер мен теңдеулер жүйесін шешу, әртүрлі процестерді сипаттау үшін функцияларды модельдеу.

**Геометриялық формулалар мен теоремаларға арналған есептер** - фигураларды құру, өлшеу және жіктеу мәселелерін шешу үшін геометриялық білімді қолдану.

Бұл мысалдар математикалық білімді іс жүзінде қолдануға болатын жағдайлардың әртүрлілігін көрсетеді. Қолданбалы есептерді шешу студенттерге күнделікті есептерді шешуде математиканың маңыздылығын түсінуге көмектеседі және нақты жағдайларға талдау, логикалық ойлау және дерексіз ұғымдарды қолдану дағдыларын дамытады.[3]

Оқытудың инновациялық әдістері білім беру процесінің тиімділігін арттыруға, оқушылардың оқу қызметін жандандыруға және олардың шығармашылық ойлауын ынталандыруға бағытталған инновациялық тәсілдер мен стратегияларды білдіреді. Заманауи әдіс-тәсілдер оқу процесін байыту үшін қолдануға болатын көптеген құралдар мен әдістерді қамтиды. Оларды қазіргі ұстаздар өз білім беру үдерістеріне толыққанды қолдануы тиіс. Математика пәнінде оқушылардың білім сапасын арттыруда, қызығушылықтарын оятып, сыни ойлай алатын, өзіндік пікірлерін қалыптастыруда қолданбалы есептердің маңызы зор. Оқушыларға осындай есептерді үйретуде төмендегі әдіс-тәсілдер нәтижелі болмақ:

- Интерактивті тақталар және бағдарламалық қамтамасыз ету: сыныпта интерактивті тақталарды пайдалану мұғалімдерге математикалық ұғымдарды көрнекі және қол жетімді түрде көрсетуге мүмкіндік береді. Әр түрлі бағдарламалар оқушылардың белсенді қатысуын ынталандыру арқылы интерактивті сабақтар мен тапсырмалар жасауға мүмкіндік береді. Мысалы, геометриялық фигураларды немесе басқа да математикалық объектілерді түсіндіруде өте тиімді болады. Көз алдарына елестету арқылы пайымдаулары артады.

- Компьютерлік бағдарламалар мен қосымшалар: математиканы оқытуға арналған көптеген бағдарламалар мен қосымшалар бар. Олар студенттерге материалды интерактивті түрде үйренуге, есептерді шешуге және бағдарламадан тікелей кері байланыс алуға мүмкіндік береді. Солардың бір мысалы, Excel ортасында қолданбалы есептерді шешу, оның тиімділігі ауызша орындағанда өте қиын болып көрген тапсырма өте жеңіл және түсінікті болмақ.

- Виртуалды Оқу орталары: виртуалды Оқу орталарын құру материалды тереңірек түсінуге ықпал ететін нақты математикалық жағдайлар мен мәселелерді модельдеуге мүмкіндік береді. Қазіргі таңда өте көп осындай виртуалды сайттар бар.

- Ойындарды пайдалану: математиканы оқытудың ойын тәсілдері оқушылар үшін сабақтарды қызықты әрі ынталандыруы мүмкін. Ойын қосымшалары мен тапсырмалары логикалық ойлау мен стратегиялық жоспарлаудың дамуына ықпал етеді. [6]

Қолданбалы тапсырмалар үлгілері:

Математиканы оқытуда инновациялық технологияларды қолданудың негізгі аспектісі оларды қолданбалы есептерді шешуге қолдану болып табылады. Мұғалімдер оқушыларға математикалық білімді нақты жағдайларға қолдануға көмектесетін сабақтар мен тапсырмалар жасай алады. Қолданбалы есептерді төмендегі суреттегі бағыттармен құрастыруға болады (Сурет-1)

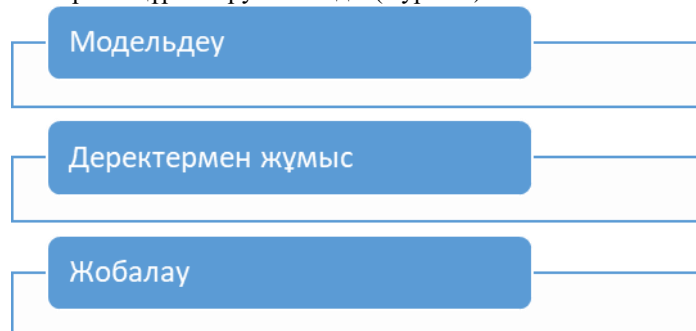

Сурет-1. Қолданбалы есептер тапсырмалар түрлері

Модельдеу: модельдеу бағдарламалық құралын пайдалану студенттерге қаржылық жоспарлау немесе ауа-райын болжау сияқты нақты жағдайлар контекстінде функциялар, графиктер және ықтималдық сияқты әртүрлі математикалық ұғымдарды зерттеуге мүмкіндік береді.

Деректермен жұмыс: Студенттер деректерді талдау және статистикалық модельдер жасау үшін компьютерлік бағдарламалар мен қосымшаларды қолдана алады. Мысалы, олар ауа-райы, халық немесе экономика туралы мәліметтерді зерттеп, математикалық талдау негізінде қорытынды жасай алады.

Жобалау: студенттер әртүрлі нысандар мен жүйелерді жобалау және модельдеу үшін компьютерлік бағдарламаларды пайдалана алады. Мысалы, олар математикалық принциптерді қолдана отырып, ғимараттардың, көпірлердің немесе механизмдердің 3D модельдерін жасай алады.

Осындай қолданбалы есептерді шешудің қазіргі таңда көптеген әдістері бар. Солардың ішінде қазіргі таңда ең жаңашыл болып келетіні, оқушылар қызығатыны әр түрлі цифрлы бағдарламалар мен сайттар.[1]

Цифрлы бағдарламалармен қолданбалы есептерді шешудің көптеген артықшылықтары бар және талдау, деректерді өңдеу және оңтайлы шешімдерді табу процесін едәуір жеделдете алады. Компьютерлік бағдарламалар арқылы тиімді шешуге болатын тапсырмаларды шешуге болатын, үйренуге болатын компьютерлік бағдарламалар өте көп. Солар төмендегі кестеде көрсетілген. (1 – кесте)

1 – кесте: Қолданбалы есептерді шешуде қолдануға болатын бағдарламалар

Деректерді талдау және статистика	Pandas және NumPy кітапханалары бар R, Python, SPSS, SAS және басқалары сияқты статистикалық талдау бағдарламалары әртүрлі статистикалық сынақтарды жүргізуге, графиктерді құруға, үлгілерді табуға және қолда бар деректерге негізделген нәтижелерді болжауға мүмкіндік береді.[5]
Модельдеу және сипаттау	MATLAB, Mathematica, Simulink, COMSOL Multiphysics және басқалары сияқты математикалық модельдеуге арналған бағдарламалық пакеттер әртүрлі процестердің модельдерін жасауға, сандық модельдеу мен модельдеуді жүргізуге және олардың нәтижелерін талдауға мүмкіндік береді.[5]
Шешімдерді оңтайландыру және талдау	Excel Solver, Gurobi, cplex және басқалары сияқты оңтайландыру бағдарламалары сызықтық және сызықтық емес бағдарламалау, өндірісті жоспарлау, көлікті бағыттау және т.б. тапсырмалар үшін оңтайлы шешімдерді табуға мүмкіндік береді.[5]
Кескінді өңдеу және сигналды өңдеу	Adobe Photoshop, GIMP, image Processing Toolbox бар MATLAB сияқты кескінді өңдеу бағдарламалары, сондай-ақ Signal Processing Toolbox бар MATLAB сияқты сигналды өңдеу бағдарламалары кескін мен сигналды талдауға, сүзуге, қысуға, сегменттеуге және басқа операцияларға мүмкіндік береді.[3]
Физикалық процестерді модельдеу және талдау	ANSYS, Abaqus, COMSOL Multiphysics және басқалары сияқты физикалық процестерді сандық модельдеуге арналған бағдарламалар жылу өткізгіштік, механикалық кернеулер, электромагниттік өрістер және басқалар сияқты әртүрлі физикалық құбылыстарды модельдеуге және талдауға мүмкіндік береді.[5]
Бағдарламалау және қолданушы қосымшаларын құру	Python, Java, C, JavaScript және басқалары сияқты бағдарламалау тілдерін әртүрлі қолданбалы тапсырмаларды, соның ішінде деректерді өңдеу, процестерді автоматтандыру, модельдеу және т. б. шеше алатын Қолданушы бағдарламалары мен қосымшаларын құру үшін пайдалану.[4]

Бұл қолданбалы есептерді шешу үшін компьютерлік бағдарламаларды тиімді пайдалануға болатын салалардың бірнеше мысалдары ғана. Нақты тапсырма мен талаптарға сәйкес дұрыс құралдар мен бағдарламалық құралдарды есеп шығаруда таңдап алуға болады.

Сондай есептердің мысалдарын қарастырып көрейік. Қолданбалы есептерді шешудің жоғарыда келтірілген әдістерінен барлық цифрлы құралдарда қолжетімді бағдарлама Excel бағдарламасы ортасында қарастырайық.

Мысалы-1: Төмендегі кестеде статистикалық мәліметтер келтірілген.

Кесте-2: Статистикалық мәліметтері бар кесте

A	B	C	D	E	F	G
	<b>Тауардың аты</b>	<b>Саны</b>	<b>Бағасы</b>	<b>Төленетін сома</b>		
1	Бояу қарындаштары	12	350			
2	Дәптер	70	25			
3	Қаламсап	5	80			
4	Түрлі түсті қағаз қораб	3	1200			
			Барлығы			
			Төлеуге			

Анықтау керек:

1. Кем дегенде 1 тауардың құнын есептейтін формуланы анықта
2. Барлық тауар үшін төленуге тиіс соманы анықта
3. Соңғы жалпы бағаның құнына қарай (2500 теңгеден көп пе) жеңілдік жасауға

болатыны/болмайтыны туралы шешімді алатын формуланы анықта. Егер жеңілдік болса, оның мөлшері 5%.

Шешуі: Төмендегі 3-кестеде төленетін соманы есептеу формуласы келтірілген. Excel бағдарламасында ұяшыққа формула жазу үшін міндетті «=» белгісін қойып жазамыз. Бағдарлама өзі есептеп береді. Формулаларды дұрыс енгізсе жеткілікті.

1. Кесте-3: Төленетін сома ұяшықтарын толтыру формуласы көрсетілген кесте

№	Тауардың аты	Саны	Бағасы	Төленетін сома
1	Бояу қарындаштары	12	350	4200
2	Дәптер	70	25	1750
3	Қаламсап	5	80	400
4	Түрлі түсті қағаз қораб	3	1200	=C5*D5
			Барлығы	
			Төлеуге	

2. Кесте-4: Тауар санын анықтауға арналған формула көрсетілген кесте

Қанша тауар санын анықтау үшін барлығы ұяшығын қарастырамыз: Саны деген бағандағы барлық сандарды қосып шығамыз.

№	Тауардың аты	Саны	Бағасы	Төленетін сома
1	Бояу қарындаштары	12	350	4200
2	Дәптер	70	25	1750
3	Қаламсап	5	80	400
4	Түрлі түсті қағаз қораб	3	1200	3600
			Барлығы	=C2+C3+C4+C5
			Төлеуге	

3. Кесте-5: Төлеуге ұяшығын есептеу үшін қолданылған формула көрсетілген кесте

№	Тауардың аты	Саны	Бағасы	Төленетін сома
1	Бояу қарындаштары	12	350	4200
2	Дәптер	70	25	1750
3	Қаламсап	5	80	400
4	Түрлі түсті қағаз қораб	3	1200	3600
			Барлығы	90
			Төлеуге	=E2+E3+E4+E5

Кесте-6: Формулалармен есептелген шешімі көрсетілген кесте

№	Тауардың аты	Саны	Бағасы	Төленетін сома
1	Бояу қарындаштары	12	350	4200
2	Дәптер	70	25	1750
3	Қаламсап	5	80	400
4	Түрлі түсті қағаз қораб	3	1200	3600
			Барлығы	90
			Төлеуге	9950

Жеңілдік бар болған жағдайда 5% жеңілдік қарастырылады:

Кесте-6: Жеңілдік сомасын есептеуге арналған формуласы көрсетілген кесте

№	Тауардың аты	Саны	Бағасы	Төленетін сома
1	Бояу қарындаштары	12	350	4200
2	Дәптер	70	25	1750
3	Қаламсап	5	80	400
4	Түрлі түсті қағаз қораб:	3	1200	3600
			Барлығы	90
			Төлеуге	9950
			Жеңілдікпен:	$=(E7*5)/100$
			Төленетін жалпы сомасы:	

Төленетін сомасы есептелу формуласы:

Кесте-6: Төленетін жалпы сомасын есептеуге арналған формуласы көрсетілген кесте

№	Тауардың аты	Саны	Бағасы	Төленетін сом:
1	Бояу қарындаштары	12	350	4200
2	Дәптер	70	25	1750
3	Қаламсап	5	80	400
4	Түрлі түсті қағаз қораб:	3	1200	3600
			Барлығы	90
			Төлеуге	9950
			Жеңілдікпен:	497,5
			Төленетін жалпы сома	$=E7-E8$

Жауабы:

Кесте-7: Жауабы көрсетілген кесте.

№	Тауардың аты	Саны	Бағасы	Төленетін сома
1	Бояу қарындаштары	12	350	4200
2	Дәптер	70	25	1750
3	Қаламсап	5	80	400
4	Түрлі түсті қағаз қораб:	3	1200	3600
			Барлығы	90
			Төлеуге	9950
			Жеңілдікпен:	497,5
			Төленетін жалпы сома	9452,5

Осындай қолданбалы есептерді компьютер бағдарламаларының көмегімен шығару арқылы оқушылар есеп нәтижесіне жеңіл өтуге болатынын байқай алады. Оны өмірге қолдануға болатындары анықталады. Өз өмірлерінде қолдана алады. Оқушылар кез келген жағдайға функционалды түрде сауатты қарай алатын болады.

Математиканы оқытуда инновациялық технологияларды қолдану білім деңгейін жақсартудың бірегей мүмкіндіктерін ұсынады. Оқытушылар оқушылардың қызығушылығын оятатын және проблемалық шешім мен аналитикалық ойлау дағдыларын дамытуға көмектесетін қызықты және интерактивті сабақтар жасай алады. Инновациялық технологияларды дұрыс қолданған кезде математика оқушылар үшін қол жетімді және түсінікті болып қана қоймай, сонымен қатар нақты өмірлік жағдайларға да қолданыла алады.

#### Пайдаланылған әдебиеттер тізімі:

1. Графы и кратчайшие расстояния в них. – Математика. Приложение к газете «1 сентября». – 2001 - №15, 16.
2. Литвинова С.А, Куликова Л.В, и др. За страницами учебника математики. Волгоград: Панорама, 2006.
3. Нестеренко Ю.В., Олехник С.Н., Потапов М.К. Задачи на смекалку. М, «Дрофа», 2005.
4. Хейл г. р., компьютерное моделирование в науке и инженерии: книга для учителя. - М.: Наука, 1989.



5. Колесников Г. Ф. компьютерное моделирование в физике и технике: учеб. пособие для вузов. - М.: Наука, 1992.

6. Амонашвили Ш. И., математическое моделирование: учеб. для вузов. - М.: Высшее. шк., 1988.

ӘОЖ 371.881.111.1

## КӨПТІЛДІ ОРТАДАҒЫ ТРАНСФОРМАЦИЯ: АДАПТАЦИЯ ПРОЦЕССТЕРІН ТАЛДАУ

**Битебай Аружан Қанатқызы,**  
«Шет тілі: екі шет тілі БББ»,  
IIЯ-11 топ студенті,  
ғылыми жетекшісі: **Навекова Д.Б.,**  
оқытушы, магистр  
М.Өтемісов атындағы БҚУ,  
Орал қ.

**Аннотация:** Бұл баяндама көп тілді орта контекстіндегі бейімделу процесстерін терең талдау болып табылады. Зерттеу әртүрлі тілдік және мәдени топтардың өкілдері арасындағы тиімді өзара әрекеттесуді қамтамасыз ету мақсатында мәтіндерді, коммуникацияларды және мәдени нормаларды бейімдеу үшін қолданылатын әртүрлі стратегиялар мен әдістерді қарастырады. Аударма процесстеріне, қарым-қатынастың мазмұны мен формасын бейімдеуге, сондай-ақ көп тілді ортада туындайтын қақтығыстарды шешуге ерекше назар аударады. Зерттеу нәтижелері академиялық қауымдастық үшін де, мәдениетаралық қарым-қатынастың сапасы мен тиімділігін жақсартуға бағытталған мәдениетаралық коммуникация практикасы үшін де пайдалы болуы мүмкін.

**Кілт сөздер:** көп тілді орта, көптілділік, бейімделу, тіл, процесс, ұлт, шет тілі, коммуникация.

Көптілді орта, көптілділік, мультилингвизм – нақтылы коммуникативтік жағдайдың әсер етуімен белгілі бір әлеуметтік ортада, мемлекетте бірден үш, одан да көп тілде сөйлей білушілік.

Көптілділік – АҚШ, Ресей Федерациясы, Үндістан сияқты жүздеген ұлт пен ұлы мекендейтін мемлекеттерге тән құбылыс. Көптілділік: жаппай Көптілділік, ішінара Көптілділік болып бөлінеді. Жаулап алу, халықтардың қоныс аударуы, көрші елдермен тығыз қарым-қатынас секілді тарихи себептерден кейбір халық өкілдерінің жаппай Көптілділікке қалыптасқан.

Кейінгі кезде шет тілін үйренуге ден қойыла бастағандықтан, қазақтар арасында да Көптілділік көбейіп келеді. Бүтіндей ұлт пен ұлыстың Көптілділік – социоллингвистердің зерттеу нысаны боларлық күрделі құбылыс. Жаппай Көптілділік жағдайында коммуникативтік формалар (диалектілер, говорлар, әр алуан жаргондар, жеке тілдер) өте күрделі қолдану иерархиясын құрайды. [1, 1706]

Диалект сөздер – тілде жалпы халықтық сипат алмаған, белгілі бір жерде ғана қолданылатын ерекшеліктердің жиынтығын айтамыз. Мысалы, сіріңке-кеуірт, күкірт,шырпы, ши, оттық, шақпақ; шылапшын-леген, жам, кірлен, шылаушын, тас. Жергілікті диалектілердің шағын аймағын қамтитын бөлігі говор деп аталады. Мәселен, Қазақстан жағдайында диалект екі-үш облыс көлемінде жерді қамтыса, говор бір облыс немесе екі-үш аудан көлемінде жерді қамтиды. Мысалы, қазақ тілінде Шығыс говоры, Батыс говоры деген ұғым бар. [2, 3366]

«Көптілділікті» қалыптастыру – біздің уақыттағы басым саяси және экономикалық шындықтар тұрғысынан өте күрделі және ұзақ процесс. Көптілді құзыреттілік – бірнеше шетел тілдерін меңгеру ғана емес. Көптілді құзыреттілік – бұл лингвистикалық білім жүйесін меңгеру, әртүрлі тілдерді лингвистикалық ұйымда анықтай білу, тілдің қолданылу механизмдерін және сөйлеу әрекетінің алгоритмдерін түсіну, метакогнитивті стратегияларды және дамыған танымдық қабілеттілікті меңгеру.

Көп тілді ортаны құру стратегиялары келесі қадамдарды қамтиды:

1. Мақсаттар мен аудиторияны анықтау
2. Тілдерді таңдау
3. Мазмұнды құру
4. Технологияны пайдалану

Адам тілдік ортаны өзгерткен кезде, бұл олардың мінез-құлқында, ойлауында және сезімдерінде әртүрлі өзгерістерге әкелуі мүмкін.

Көптілді ортадағы тілдер пирамидасы иерархиялық құрылым болып табылады, онда тілдер олардың таралуына және белгілі бір ортада қолдану дәрежесіне қарай деңгейлерге бөлінеді. Әдетте тілдер пирамидасы келесідей:

1. Мемлекеттік немесе ресми тілдер
2. Доминантты тілдер
3. Аймақтық немесе азшылық тілдер
4. Шет тілдер, көші-қон тілдері мен диалектілері

«Қазақстан бүкіл әлемде үш тілді пайдаланып жоғары білімді ел ретінде танылуға тиіс. Бұлар қазақ тілі-мемлекеттік тіл, орыс тілі-ұлттаралық қатынас тілі және ағылшын тілі – жаһандық экономикаға ойдағыдай кірігу тілі»-деп Елбасымыз өз жолдауында айтып кеткен. Ағылшын тілі – қазіргі заманда жаһандық тіл. [3]

Тілдік бейімделу – бұл белгілі бір контекстке, аудиторияға немесе коммуникативті қажеттіліктерге сәйкес келетін тілді орналастыру немесе өзгерту процесі. Бұл процесс белгілі бір адамдар тобымен немесе белгілі бір жағдайда түсінуді жеңілдету немесе жақсы қарым-қатынас жасау мақсатында лексиканы, грамматиканы, сөйлеу мәнерін немесе тіпті диалектіні өзгертуді қамтуы мүмкін.

Тілдік бейімделу контекст пен қажеттілікке байланысты әртүрлі формалар мен мақсаттарға ие болуы мүмкін. Мұнда тілдік бейімделудің формалары мен мақсаттарының бірнеше мысалдары келтірілген:

- Лексикалық бейімделу: бұл жаңа тілдік ортаның талаптары мен контекстіне сәйкес сөздік қорындағы және сөздерді қолданудағы өзгерістер.
- Грамматикалық бейімделу: бұл мақсатты тілдің ережелері мен ерекшеліктеріне сәйкес сөйлемдер мен өрнектердің грамматикалық құрылымындағы өзгерістер.
- Фонетикалық бейімделу: бұл мақсатты тілдік ортадағы айтылу ерекшеліктеріне сәйкес дыбыстар мен интонацияның айтылуындағы өзгерістер.
- Мәдени бейімделу: бұл мәдени нормалар мен әдет-ғұрыптарды сыпайылық формалары, қарым-қатынас әдет-ғұрыптары және сөйлесу тақырыптары сияқты тілдік ортаға бейімдеу.

Адамдар басқа елдердегі тілдік ортаға әртүрлі жолдармен бейімделе алады:

1. Тілді үйрену
2. Иммерсия
3. Практика
4. Қателіктерге төзімділік
5. Мәдениетке бейімделу

Тек қана басқа тілдік ортада емес, бір тілде сөйлеушілерде де коммуникация барысында әртүрлі мәселелер туындауы мүмкін. Мысалға, ағылшын тілінің акценттері. Ағылшын тілінің акценттеріне қатысты мәселелер мыналарды қамтуы мүмкін:

- Түсіну: кейбір адамдар дыбыстардың ерекше айтылуына немесе интонациясына байланысты қатты акцентпен сөйлеушілерді түсінуде қиындықтарға тап болуы мүмкін.
- Байланыс: күшті акценті бар адамдар түсінуде қиындықтарға тап болуы мүмкін немесе басқа спикерлер түсінбеуі мүмкін, әсіресе олардың акценті жергілікті сөйлеушіден мүлдем өзгеше болса.
- Кемсітушілік: кейбір жағдайларда акценті күшті адамдар жұмыста немесе әлеуметтік ортада біржақты көзқарасқа немесе кемсітушілікке тап болуы мүмкін.

Бала жасына байланысты тілдік ортаға әртүрлі бейімделеді.

Баланың алғашқы үш жылы – бұл кішкентайлар өздерінің әдеттерін, режимін қалыптастыратын уақыт. Үш жасқа дейін балалар сөздік қорын қалыптастырады. Үш жасқа дейін бала көпше, ол екі тілдіде түсінетін болып шығады, болашақта басқа шет тілімен проблема болмайды.

Мысалы, Ирина есімді азаматшаның оқиғасы: “Біз ұлымыз 2 жаста болғанда Испанияға көштік. Ол кезде оның сөздік қорында бірнеше сөз болған. Күтушіге олардың мағынасын түсіндірдік және бір айдан кейін ол испан тілінде дәл сол сөздерді айтты. Бұл елде олар үш жасынан бастап мектепке барады және біз үшін баланың осы күнге дайындалуы өте маңызды болды. Бәрі жақсы өтті”

Үштен жетіге дейін балалар тілдік ортаға тез енеді. Бұл жаста өз тілін ұмыту ықтималдығы жоғары. Мұғалімдер жаңа тілдік ортаға еніп, ана тілінде сабақ өткізуге уақыт бөлуді ұсынады. Бір жағынан тек ана тіліндегі диаспорамен сөйлесуде қате, бұл тек бейімделу кезеңін қиындатады және баланың тілдік кедергіні жеңу проблемаларын тудырады. [4]

Ольга есімді Ресей азаматшасының Люксембург еліне күйеуі және 2,5 жасар баласымен көшу оқиғасы. Қазіргі уақытта олар сегізші ай Люксембург елінде өмір сүруде. Баяндама тақырыбына байланысты берілген жауаптары:

Көшер алдындағы уайымдаған басты мәселе?

«Ең алдымен, ұлымызда тілдік қиындықтардың туындауы. Ол тек орыс тілінде сөйлейді және түсінеді, сондықтан көптілді ортада оны оқу орнына бергенде оған қиын болатыны белгілі болды, ал Люксембургте 4 негізгі тіл бір уақытта үйлесімді түрде өмір сүреді.»

Ересектер мен балалардың жаңа әрі көптілді ортаға үйренуіндегі салыстырмалы түрдегі ерекшеліктер:

«Меніңше, менің ұлымда мүлдем адаптация процесі жүрмеді. Бұл балаға жаңа ортаның, қаланың ұнағаны сонша тілдік бейімделудің керек еместігінің дәлелі. Бірақ та жаңа тіл үйренуге деген оның құлшынысы жоқ, балабақшадан жәй бір-екі сөз тіркестерін жаттап алған. Бірақ күйеуімнің әріптестерінің

балалары жарты жылда локсембург тілінде оңай сөйлеп жүрді. Бізге келсек, біз француз тілінде жеткілікті жоғары деңгейде және кішкене ағылшын тілінде сөйлейміз. Сондықтан көптілді ортада үйрену көп қиындық әкелмеді.» [5]

Бұл оқиғада балада мәдени және фонетикалық бейімделу орын алуда, ал ата-анасында иммерсия және практика жүзінде дамып, қателіктерге төзімділік таныта отырып жаңа ортаға үйренуде.

Қарастырылған тақырыпты қорытындылай келе, көптілділік коммуникациялық процестер мен мәдени өзара әрекеттесуге әсер ететін қазіргі қоғамның маңызды аспектісін білдіреді. Жеке тілдер, диалектілер, үстеулер және жаргондар сияқты тілдік формалардың әртүрлілігі коммуникативті тәжірибені байытады және қиындатады, бұл бізден тілдік көріністердегі айырмашылықтарды түсінуді және құрметтеуді талап етеді. Көп тілді ортаға бейімделудің маңыздылығын бағаламауға болмайды. Тілдік бейімделудің әртүрлі стратегиялары мен тәсілдерін қолдану тиімді өзара әрекеттесуге ықпал етеді және мәдениетаралық түсінудің дамуына ықпал етеді.

#### Пайдаланылған әдебиеттер тізімі:

1. Тіл білімі терминдерінің түсіндірме сөздігі — Алматы. «Сөздік-Словарь», 2005 жыл.-170 бет
2. Бектұров Ш.К. Қазақ тілі: лексика, фонетика, морфология, синтаксис: Оқуға түсуші талапкерлерге, студенттерге және оқытушы мұғалімдерге арналған.-Алматы: Атамұра, 2006.жыл-336 бет.
3. Ағылшын тілінің әлемдегі және адамдарға деген әсері, Арайлым Өтеген, 2021 жыл Educational Sciences Index  
<https://eduindex.kz/pedagogical-work/1412-aylshyn-tilini-lemdegi-zhne-adamdara-seri.html>
4. Адаптация детей к жизни за границей, Кристина Асташова, 2024  
<https://egemen.kz/amp/article/264696-til-bedeli-%E2%80%93-ult-martebesi>
5. В Люксембург с трехлетним ребенком: переезд глазами мамы, 2022  
<https://luxtoday.lu/ru/interview/pereezd-v-lyuksemburg-s-trehletnim-rebenkom>

ӘОЖ 00.1082

**Болатбек Назерке Жұбандыққызы,**  
*педагогика ғылымдарының магистрі,  
2-курс магистранты,  
№65 ЖББМ КММ, география пәні мұғалімі,  
Абай атындағы ҚазҰПУ,  
Алматы қ.*

**Аннотация:** Бұл жұмыста білім беру жүйесін цифрландыру және трансформациялау мәселелері, сондай-ақ олардың оқушылардың коммуникативтік дағдыларын қалыптастыруға әсері қарастырылады. Автор қазіргі әлемде коммуникативті құзыреттілікті дамытудың маңыздылығына баса назар аударып, өзінің білім беру философиясын ұсынады.

Теориялық ережелер мен практикалық тәжірибені талдау негізінде автор интербелсенді технологияларды өзінің білім беру философиясы аясында оқушылардың коммуникативтік дағдыларын дамыту үшін қалай тиімді пайдалануға болатынын көрсетеді.

Сабақтарда интербелсенді технологияларды қолдану мысалдары, сондай-ақ оларды қолдану бойынша мұғалімдерге арналған ұсыныстар болады.

**Кілт сөздер:** цифрландыру, білім беруді трансформациялау, коммуникативтік дағдылар, интербелсенді технологиялар, білім беру философиясы.

Ақпарат барған сайын қол жетімді және өзгеру қарқыны жеделдейтін қазіргі әлемде тиімді қарым-қатынас жасай білу бұрынғыдан да маңызды.

Қарым-қатынас дағдылары - бұл жай ғана дағдылар жиынтығы емес, оқуда, жұмыста және жеке өмірде сәттіліктің кілті.

Білім берудің цифрлық трансформациясы оқушылардың коммуникативтік дағдыларын дамытуға жаңа мүмкіндіктер ашады. Интербелсенді технологиялар оқушылардың оқу процесіне белсенді қатысуы үшін жағдай жасауға, олардың іскерлік қарым-қатынас, командада жұмыс істеу, көпшілік алдында сөйлеу дағдыларын дамытуға мүмкіндік береді.

Білім беруде қолданылатын қазіргі ақпараттық-қатынастық технологиялар құралдары оқуды имитациялық үлгілегенде өздігімен шығармашылық үдерістерді қамтымайды, «интеллектуалдық ойын» режиміне енгізеді, оқытудың осы формасында ақпараттық-қатынастық технологиялар құралдарын қолдану нәтижелі болады [1].

Бұл мақалада мемлекетіміздің не себептен әлі күнге дейін техника мен технология саласы бойынша дамуда алға жылжымағаны туралы мәселе маңында ой қозғамақпын. Сонымен қатар, өз тұжырымым мен бірнеше ұсыныстар ұсынатын боламын. Оқушылардың мектеп қабырғасында айтылған сала бойынша дағдыларын дамыту тұрмақ, мектеп бітіргелі тұрған түлек дамуды қажет етіп тұрған салаға оқуға түсер алдында онда тек грант негізінде білім алу мүмкіндігі жоғары екендігін біліп барады. Ендеше, осы күнге дейін мемлекет тарапынан ақсаңдап тұрған мәселеге не себептен енжар қарап келе жатырмыз? Ойлана келе, оқушы мектепте алған білімін өмірде пайдаланбаса, қандай мақсатта оқып жүр деген сұрақ туындайды.

Мектептегі менің сабақ беретін пәнім – география, қолданбалы сипатқа ие болуы қажет деп ойлаймын. Бұл пән энциклопедиялық білімді беріп қана емес, сонымен қатар өмірде оның “Не үшін пайдасы бар”, - деген сұрақтарға жауап беруі қажет. Осы тұста пәнаралық байланыс немесе кіріктірілген сабақтарды атап айтқанымыз жөн. Мәселен, шетел тәжірибесінде, жаратылыстану пәндерін біріктіріп өтеді, ал бізде 7-сыныпта география, химия, биология, физика пәндеріне бөлінеді. Оқушыға бір тақырыпты 4 пәнде қайталап оқытып, уақытын алмай, оларды біріктіріп қызығушылығының артуына жағдай жасауымыз қажет. Осы мәселелерді ойлана келе, менің білім берудегі философиям – пәндер арасындағы байланыс негізінде бірнеше пәнді қосып өткізе алу, яғни, білім берудің тиімділігін арттыру. Ол қалай? Жоғарыда айтып өткенімдей, оқушылардың арасында пәндердің өмірдегі қажеттілігін түсінбей, түсінгісі келмей отыратын оқушылар бар.

Түркия мемлекеті, Сакаръя қаласы, Сакаръя университетінде Мевлана гранты негізінде жарты жыл білім алмасу кезінде, менің түйгенім - өз салам негізінде қарастырып өтейін. Түркияда мен оқыған пәндер тікелей мемлекет үшін географтар “Қандай жұмыстар жүргізе алады”, - деген сұрақ төңірегінде өткізіледі. Біздің мектептерде география курсы оқытатын бес жылдың төртеуі әлем географиясы тақырыптарына арналса, ал оларда өз елі, жері, шаруашылығы туралы білімге бағытталған. Біздің бағдарламамыздағыдай бұрын 90-шы жылдары келген қандастарымыз туралы оқулықта (тарихта қарастырылады) жазып емес, дәл қазір елге келіп жатқан эмигранттар мен иммигранттардың келу немесе кету себептерін талқылай келе, саясатты қозғайды. Біздегідей, оқушыға өз елі туралы 9-сыныпқа келіп таныстырып, бір бөлімде ғана елінің шарушылығы туралы жалпыланған ақпараттарды түсіндіріп емес, керісінше, тіліміз ұқсас елде ұлттық санамен қосып кіші сыныптарда өз елінің географиясын үйретіп бастайды. Әрі қарай, оқушы елі, жері туралы білді, түсінді енді өмірде сол білімін пайдалана алуы қажет қой. Осы сұрақтарды өзіме қоя отырып, тақырыптарға сәйкес қолданбалы географияны сабақ барысында қолдануды өзімнен бастадым.

○ Оқыту құралдары білім алушы мен оқытушыға оқу мақсаттарына тиімді қол жеткізуге көмектеседі.

○ Оқыту құралдары оқушының оқу тәжірибесіне дайындығын, қызығушылығын арттырады.

○ Оқу құралдарын қолдану арқылы ақпарат түсінікті, дәл және нақты болады.

○ Оқыту құралдары ұғымдарды ұзақ сақтауға көмектесетін визуалды бейнелер жасайды.



Қолданылатын қосалқы құрал түріне байланысты оқу құралдары сезім мүшелерін ынталандыруы, нақты тәжірибе мен білім алушының өз қарқынында білім алуына мүмкіндік беруі мүмкін [2].

Оқушыларымының сабаққа қызығушылығын арттыру, жоғарыда айтылған сұрақтарға жауап беру мақсатында STEM-технологиясымен сабақ өтіп бастадым. Бұл қалай болды? Мен сіздерге бір ғана сабақты мысалға ала отырып, түсіндірсем деймін...

7-сыныпқа “Топырақ және оның құрамы мен құрылымы” тақырыбын алған болатынымын. Бұл тақырып топырақтың сарқылатын, қалпына келетін ресурс екенін, қазіргі таңда оның құнарсыздану процесі, халықтың санының өсуі және соның нәтижесінде азық-түлікке сұраныстың артуын ескерсек, өзекті болып саналады. Жер анамыздың құнарсыздану процесі, оның құрамының өзгеруі, қарашіріндінің азайып кетуі қазіргі таңдағы мәселеге айналып отыр. Сол себептен, осы тақырыпты негізге ала отырып, химия, биология, география пәндерінің кіріктірілуімен зерттеу сабағын ұйымдастырдым. Сабақтың басында география пәні бойынша - еліміздегі топырақтың таралуын түсіндіріп, топырақты оқушыларға көрсету арқылы типтері туралы ақпарат берілді. Химия - оның құрылымының өзгеруін оқушыларға көрсету арқылы эксперименттер жасады. Ал, биология – құнарлы топырақ арқылы өскен өсімдіктің табиғатқа пайдасын түсіндіре отырып, өсімдіктің отырғызу этаптарын оқушылармен бірге көрсетіп, жасады. Бұл тақырып оқушылардың бойында үлкен қызығушылық тудырды. Нәтижесінде, қазір оқушылар ғылыми жоба тақырыбы ретінде алып, жұмыс жасағылары келетіні туралы ұсыныстарын білдіріп отыр. Алматы қаласындағы “Қазақ топырақтану және агрохимия ғылыми-зерттеу институтына” барып, осы тақырып аясында ғылыми жоба ретінде қорғау жұмыстарын жасаудамыз. Яғни, мысалдағы бір ғана сабағым арқылы оқушылардың ғылымға, зерттеу жұмыстарына деген қызығушықтары артып, жаратылыстану пәндеріне деген көзқарастары өзгерді.

XXI ғасырдағы ұстаз образына қойылатын талаптар[3]:

- Бейімділік
- Сенімділік
- Коммуникативтілік
- Командамен жұмыс істеу білу
- Үздіксіз білім алу
- Қиял шексіздігі
- Көшбасшылық
- Ұйымдастырушылық қабілет
- Жаңашылдық
- Қашықтық (Online) әлеміндегі белсенділік
- Технология тілін түсіну
- Әділдік деп талдап, аражігін ажыратып алар болсақ, келесідей ұсыныстарды негізге алғанын қалар едім.

Мен ұсынатын ұсыныстар:

- Тақырыптардың өзектілігін ескере келе, мұғалімнің соңғы жаңалықтармен байланыстыра сабақ өтуі қажет. Пәндерді оқытуда өмір мен пән арасындағы байланыстың тығыз болуы шарт;

- Оқушы география пәнінде 4 жыл бойы айтылатын әлем туралы ақпаратты интернет ресурстары арқылы да толықтырып ала алады. Сондықтан, пәнді оқытуда өз мемлекетіміздің географиясын оқуға, еліміздегі шарушылық түрлеріне арналған бағдарламалар әзірлеуге бағытталса құба құп болар еді;

Сабақтарды өту барысында жүргізген эксперименттік жұмысымының барысында төмендегідей көрсеткіштер байқалды. Оқушылардың сауалнамадағы жауаптары диаграммадан көріп отырғандарыңыздай нәтижелерді көрсетті.

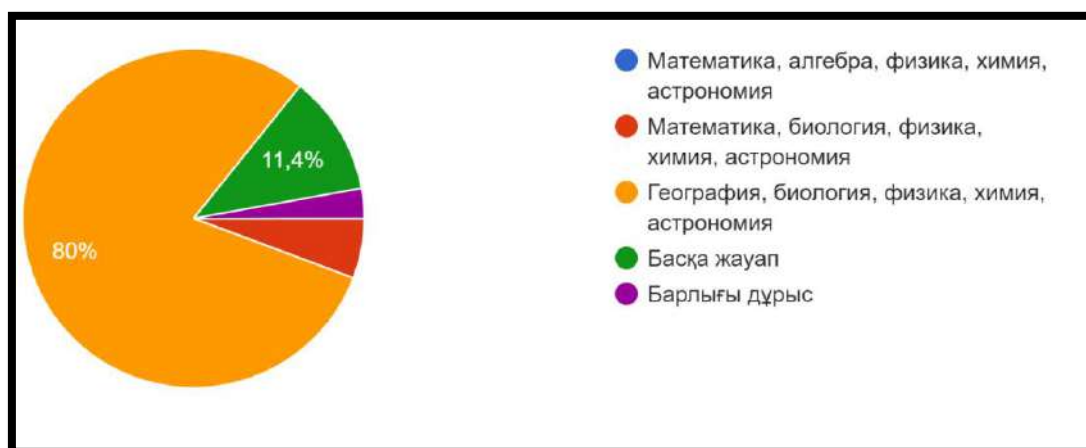

Сауалнама №1. Жаратылыстану пәнінің басқа пәндермен байланысын байқадыңыз ба? сауалнамасының нәтижесі (Ескертпе: Автормен құрастырылды)



Сауалнама №2. – «Кіріктірілген оқыту арқылы география сабағын оқу сізге қаншалықты ұнады?» сауалнамасының нәтижесі (Ескертпе: Автормен құрастырылды)

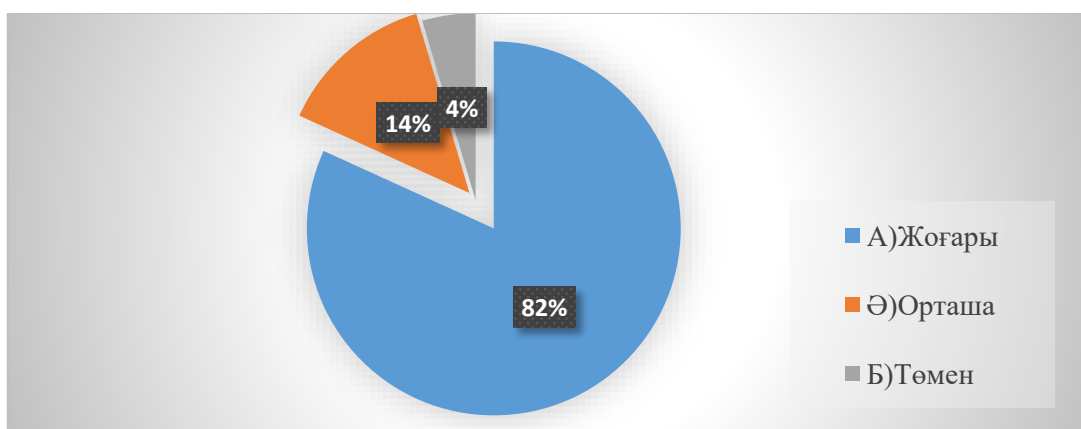

Сауалнама №3. – «Кіріктірілген оқыту арқылы өтілген сабақтар арқылы география пәніне деген қызығушылығыңыз қандай деңгейде артты?» сауалнамасының нәтижесі (Ескертпе: Автормен құрастырылды)

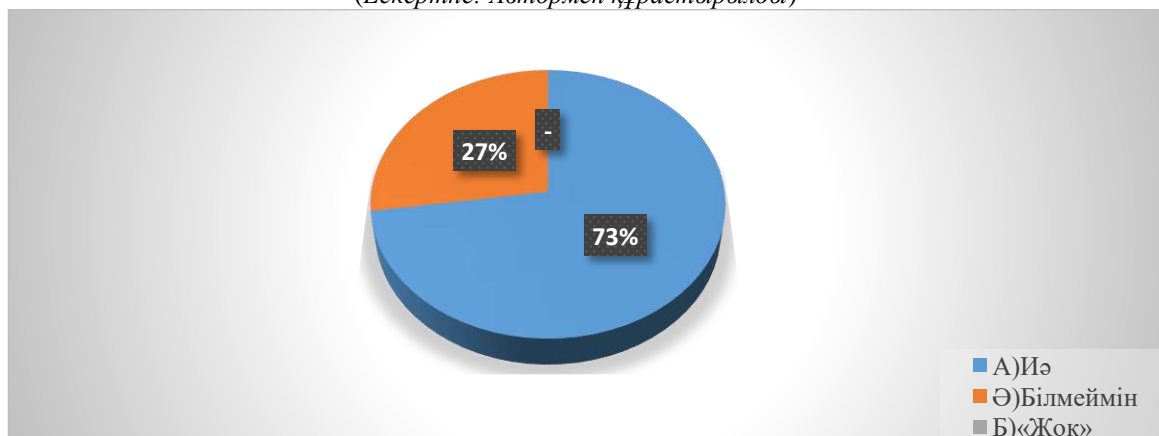

Сауалнама №4. – «Кіріктірілген оқыту арқылы сабақтың тиімділігі артты деп ойлайсыз ба?» сауалнамасының нәтижесі (Ескертпе: Автормен құрастырылды)

Кіріктірілген оқытуды білім беруде қолдану арқылы бірнеше артықшылықтарды байқадым:

1. Жүргізілген зерттеу жұмысының нәтижелері географияны оқытуда кіріктірілген оқытуды қолдану оқушылардың мотивациясын арттыруға және жаңа оқу материалын жақсы меңгеруге ықпал ететінін дәлелдейді. Бұл оқуға деген қызығушылықты арттырады, оқушының шығармашылық қабілеттерін дамытады деп айтуға негіз береді.

2. Оқушылардың тақырыпты қабылдау көрсеткіші арқылы 51%-ға артқанын көрсетті. Осы әдістердің нәтижесінде оқушылардың оқуға деген ынтасы жоғарылады, тіпті күрделі тақырып олар үшін түсінікті және қызықты болды.

Яғни, әрі қарай да мен өзімнің оң нәтиже көрсеткен тәжірибемді одан әрі дамыта отырып, ізденіп, толықтыра келе, әдістерім арқылы сабақ өтумен оқушыларымның қиын деп жүрген тақырыптарын оңай үйренуіне үлес қоса беремін - міне, менің білім берудегі философиям осы.

#### Пайдаланылған әдебиеттер тізімі:

1. Білімді ақпараттандыру және оқыту мәселелері: // Авт. ұж.: Е. Ы. Бидайбеков, В. В. Гриншкун, Г. Б. Камалова, Д. Н. Исабаева, Б. Ғ. Бостанов/ Оқулық. – Алматы, 2020.-352 б. [1456]
2. Педагогика әдістемесі / Sonika Rajan. Алматы, 2020 – 143 б.[656]
3. Ұлт болашағы – саналы ұрпақ: Мұғалімдерге семинар-тренингтерді ұйымдастыруға арналған әдістемелік-нұсқаулық // Құсайынов А.Қ., Динсаламова Б.М. – Алматы, 2021. – 40б. [336]

ӘОЖ 372.8:514

### АҚПАРАТТЫҚ ТЕХНОЛОГИЯЛАРДЫ ҚОЛДАНЫП «ҮШБҰРЫШТАР» ТАҚЫРЫБЫН ОҚЫТУ ӘДІСТЕРІ

**Виктор Ару Қайсарқызы,**  
1-курс магистрант,  
М.Өтемісов атындағы БҚУ,  
Орал қ.

**Аннотация:** Бұл мақалада қазіргі кезде оқушыларға тақырыпты меңгертуде сапалы және терең білім беріп ғана қоймай, ақпараттық технологиялар әдістерін қолданып, тәсілдерін жүйелі түрде пайдаланып, олардың ойлауын, ғылыми көзқарасы мен белсенділігін қалыптастыру, өз бетімен білім алу дағдыларын дамыту болып табылатындығы айтылған. Бұл жұмыстың мақсаты - тақырып бойынша ақпараттық технологияны қолдану әдістерінің артықшылығы мен тиімділігін көрсету және оны есеп шығаруда қолдану. «Үшбұрыштар» тақырыбын оқытуда тиімді ақпараттық технологияларды пайдалану арқылы сабақты қызықты өткізуге болатындығы көрсетілді. Ақпараттық технологиялар қатарында Desmos-тан өзге, геометрия сабағында қолдануға ыңғайлы бағдарламалар тізімі ұсынылды.

**Кілт сөздер:** ақпараттық технология, үдеріс, инновациялық әдіс, технология.

XXI ғасыр – ақпараттық технология ғасыры. Қазіргі қоғамдағы білім жүйесін дамытуда ақпараттық технологиялардың маңызы зор. Оқытудың жаңа ақпараттық технологияларды меңгеріп, оны қолдана білу – қазіргі заман талабы. Білім беруде әр пәнде бұл тиімді болып табылады. Жан - жақты ақпараттандыру процестерінің қарқынды дамуы жаңа технологияны меңгерген жеке тұлға қалыптастыруды талап етеді.

Қазіргі кезеңде геометрияны оқытудың методикасына қойылатын талаптар мен оны шешу жолдары білім беру жүйесінің өзекті мәселелерінің бірі болып отырғандығы анық. Білім беру жүйесі өзгерді, білім берудің мазмұны жаңарды, жаңа көзқарас пайда болды, яғни бұл өзгерістер оқытушыдан шығармашылықпен жұмыс істеуді, үлкен ізденісті талап етеді. Білім алушылардың білім сапасын көтеруде әрбір жетекшіден мақсатына жету үшін аянбай еңбек ету қажеттілігі туындайды. Сондықтан да сабақ өту барысында пән мұғалімі оқытудың әртүрлі әдістерін қолданып, оқытудың әдіс-тәсілдерін үнемі жетілдіріп отыру қажет.

Ақпараттық технологияның озық жетістіктерін математика пәнінде «Үшбұрыштар» тақырыбын оқытуда пайдалану өте тиімді. Әдістерді ұтымды қолданып, іс-әрекеттерін ұйымдастыру арқылы білім алушылардың құзіреттілігін дамытуға болатынын байқауға болады. Әрине, пән бойынша берілген білімді тәжірибе сабақтарында тереңдетіп оқытуға, түсінігін нығайтуға, өз бетінше ізденуге ынталандыратын әдіс-тәсілді пайдалану- әрбір мұғалімнің шеберлігіне байланысты. Білім алушылардың шығармашылық қабілетін математика сабақтарында олардың есеп шығара білуінен байқауға болады. Ақпараттық технология әдісін қолдана есептерді шығарудағы мақсат - білім алушылардың әрбір тақырыптан алған білімін тереңдету, нығайту, оқу материалы бойынша өзіндік жұмысының тиімділігі мен нәтижелілігі, оның ізденіс дағдыларын қалыптастыруға, оқу материалын жинақтау, түсіндіру және дәлелдей білуіне үйрету болып табылады.

Ақпараттық технологияларды пайдаланудың артықшылықтары мынадай:

1. Тақырып шеңберіндегі немесе белгілі бір уақыт аралығында айтылуға тиіс мәліметтерді жылдам әрі түсінікті жеткізуге ыңғайлы.
2. Пәнге деген қызығушылық артады және оқу сапасы жақсы көрсеткішке жетеді.
3. Оқушы өз бетінше немесе өзге оқушылармен топтасып бірге жұмыс істеуге мүмкіндік алады.
4. Оқушының танымдық іс-әрекеттері күшейіп, өзіндік жұмыстарды тез орындау мүмкіндіктері қалыптасады [ 1].

«Үшбұрыштар» тақырыбын оқытуда Learning apps Google forms және Padlet бағдарламалары қолданудың өз ерекшелігі бар. Үшбұрыштар - ең танымал және ең көне пішіндердің бірі. Сыртқы түрі бойынша үшбұрыш ең қарапайым – үш төбе және үш жағы және олармен шектелген жазықтық бірақ бұл фигура тұтас ғылымды тригонометрияны тудырады. Сабақ кезінде жаңа материалды өтуде презентацияны қолданып, интернет материалдарының бірнеше фрагменттерін қолдану қажет, ал түрлі тапсырмаларды орындауда флипчарттар маңызды рөл атқарады [2].

Бұл тақырыпта есеп шығаруда «Desmos» бағдарламасын қолдану тиімді. Desmos - бұл Дэн Майер мен Эли Любероф жасаған ақысыз онлайн графикалық калькулятор, оны мұғалімдер мен оқушылар оңай пайдалана алады [3]. Desmos интераграфикалық калькуляторы өте кең графикалық және есептеу мүмкіндіктеріне ие. Калькулятор математикалық функциялар мен теңдеулердің графиктерін құруға және зерттеуге, айнымалыларға шектеулер енгізуге, теңдеулерге параметрлерді қосуға және олардың графиктің әрекетіне әсерін зерттеуге мүмкіндік береді. Desmos бағдарламасының есептер шығаруда тақырыпқа қатысты бірнеше құралдары бар (1-сурет).

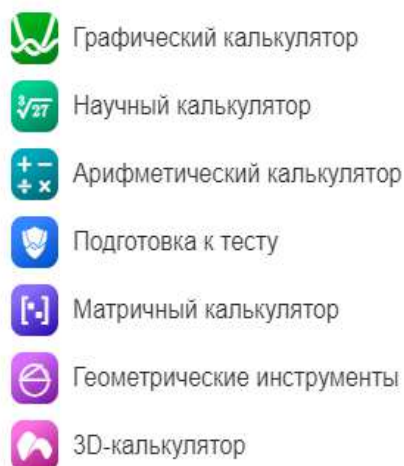

1-сурет. Desmos бағдарламасының құралдары

Desmos калькуляторы белгісіз шамалармен жұмыс істеуге, оларды параметрлерге айналдыруға мүмкіндік береді. Пайдаланушы сыртқыларды жылжыту арқылы параметр мәнін қолмен өзгерте алады және әсер етуші шамалардың мәндері өзгерген кезде жасалған графиктердегі өзгерістерді бақылай алады [4].

Геометриялық және алгебралық құралдардың мүмкіндіктері мен интерфейсі бойынша Desmos калькуляторы өте танымал Geogebra математикалық бағдарламасымен айтарлықтай ұқсастықтарға ие. Desmos-ты пайдалану арқылы оқушылар функциялардың графикалық көріністерін жасау, ережелермен сызу, графикті қайталау, функцияларды түзету және көптеген әрекеттерді атқара алады.

Мысалы, «Desmos» бағдарламасы арқылы жаңа тақырыпты меңгертіп, есептер шығаруда QR код арқылы жұмыс істеу видеомен көрсетіледі. Оқушыларға жиі қиындық тудыратын кезең есептің шартына сәйкес фигураларды бейнелеу. Осы орайда «Desmos» бағдарламасында 3D график бетіне өту өте қолайлы. Бұл үшбұрышқа арналған есептерді барлық жағынан қарастыруға және олардағы кейбір қасиеттерді көрсетуге мүмкіндік береді. Нәтижесінде «Desmos» бағдарламасын қолдану геометрия пәніне деген қызығушылықтарын арттырады.

Desmos бағдарламасы көбіне циркуль мен сызғыштың көмегімен сызу есептерін орындауда таптырмайтын құрал. Ол геометриядағы сызу есептерін көрнекі орындай отырып, оларды анимациялауға мүмкіндік береді. Мысал ретінде оқушыларға тапсырма берген соң «геометриялық құралдар» бөлімін таңдау арқылы, берілген есептің мәтініне қарай үшбұрыш қабырғаларын сызып жазуға болады, радиус шешімін табу керек болса өлшемді таңдауға мүмкіндік бар, 2-суретте көрсетілген.



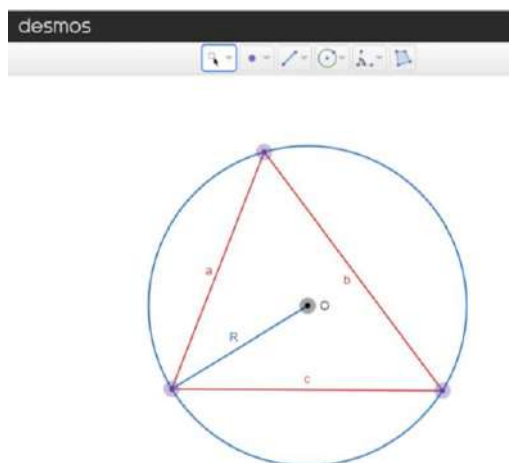

2-сурет. Шеңберге іштей сызылған үшбұрыш

«Үшбұрыштар» тақырыбын оқытуда Desmos-тан басқа ақпараттық технологиялар көп. Бірнешеуіне тоқтала кетсек:

*Cabri Geometry* – мектепте геометрия мен тригонометрияны оқытуда ғана емес, университет деңгейінде математиктердің ғылыми-зерттеу жұмыстарында қолданылатын динамикалық геометрия пакеті.

*Пифагория* – математикалық заңдарға негізделген ойындарды, фигураларды құру, есептеулер жүргізу мүмкіндігін ұсынатын құрал [5].

*Geogebra* – геометриямен байланысты барлық салаларды қамтитын мамандардың қолданатын қажетті мәндерді есептеп және қажет болған жағдайда есептеулерде математикалық және геометриялық мағынаға ие болуы үшін қандай да бір деректерді енгізу қажеттігін айтатын заманауи геометриялық калькулятор.

*Sketchpad* – бұл интерактивті геометриялық программасы, ол өзара қосымша бойынша графикалық интерфейске ие.

Сабақта осы сияқты жаңа технологиялық құралдарды қолдану арқылы оқушылардың білім деңгейін арттыру, шығармашылықпен жұмыс істей отырып, заман талабына сай іскер, жан-жақты, терең білімді, интеллектуалдық деңгейі жоғары дамыған шәкірт тәрбиелеу - басты талап.

Әр сабақта ақпараттық компьютерлік технология арқылы барынша толық жұмыс істеу мұғалімнен шеберлікті, іскерлікті, өте жоғары ұйымдастырушылықты қажет етеді. Математика пәні бойынша жүйелі, жан-жақты терең білім берілсе, жаңа ақпаратты технология арқылы білім алушылардың шығармашылығы қалыптасса, онда олардың түскен ақпаратты талдау іскерлігі және алынған деректер негізінде нақты шешімдер шығаруға үйренуі және математикалық білім деңгейлерінің көтерілуі, қажетті ой сапаларының қалыптастырулары уақыт талабына сай, бәсекеге қабілетті маман болуларына ықпал болады.

Ұстаз үшін нәтижеге жету шәкіртінің білімді болуы ғана емес, білімді өздігінен алуы және алған білімдерін қажетіне қолдану болып табылады. Бүгінгі бала – ертенгі жаңа әлем. Бүгінгі күні ақпараттар ағымы өте көп. Ақпараттық ортада жұмыс жасау үшін кез келген педагог өз ойын жүйелі түрде жеткізе алатындай, коммуникативті және ақпараттық мәдениеті дамыған, интерактивтік тақтаны пайдалана алатын, Онлайн режимінде жұмыс жасау әдістерін меңгерген мұғалім болуы тиіс.

Заман талабына сай жаңа технология әдістерін үйрету, бағат-бағдар беруші ол – мұғалім. Мұғалімнің негізгі мақсаты - оқушыларға қажетті, түсінікті білім беру. Ал оқушыларға қиын болып көрінген тапсырмаларды жеңілдетіп, қолжетімді түрде көрсету арқылы ол мақсатқа жетуге болады. Мысалы, тап осы «Үшбұрыштар» тақырыбын оқытуда оқушыларға есептің сызбасын Desmos бағдарламасында сызып көрсетіп, шыққан фигураны барлық тұстарынан айналдырып көрсеткенде баланың қызығушылығы артып, басқа есептердің сызбаларын өз еркімен сызып көруге ынтасы артады. Сабақта есептердің сызбаларының дайын сілтемесі арқылы сыныпта шығарылатын есептер санын көбейтіп, тақырыпты тереңінен түсінуге мүмкіндік береді. Ең бастысы «Математика» сабақтарының балалар ойлағандай қызықсыз, зерігерлік пән еместігін көрсетіп, оларға пәнді жаңа қырынан көрсетуге болатындығын ұғынуға болады.

#### Пайдаланылған әдебиеттер тізімі:

1. Алешин Л.И. Ақпараттық технология г.: Оқулық / Л.И. Алешин. – М.: Нарық ДС, 2011. – 384 б.
2. Мірәлі З.Қ. «Үшбұрыштар әлемінде» әдістемелік құралы

3. Desmos — замечательный инструмент для учителей математики. — URL: <http://didaktor.ru/desmos-zamechatelnyj-instrument-dlya-uchitelej-matematiki/>

4. Самулыжко А. Л., Самарина А. Е. О некоторых возможностях использования цифровой интерактивной среды Teacher Desmos в обучении// Развитие научно-технического творчества детей и молодежи: сб. материалов IV Всерос. науч.-практ. конф. с междунар. участием / Смоленский государственный университет. – Киров, 2020. – С. 98–102. –

5. Өрлеу БАҒО, Педагогтардің цифрлық құзырлығын дамыту курсы. 2021 ж.

ӘОЖ 373.5

## ПРОБЛЕМАҒА НЕГІЗДЕЛГЕН ОҚЫТУ АРҚЫЛЫ ЖОҒАРЫ СЫНЫП ОҚУШЫЛАРЫНЫҢ МАТЕМАТИКАЛЫҚ САУАТТЫЛЫҒЫН АРТТЫРУ

*Ғадылбек Әсел Ерболқызы,  
магистрант,  
Қ. Жұбанов атындағы АӨУ,  
Ақтөбе қ.*

***Аннотация:** Қазіргі таңда оқушылардың математикалық сауаттылығын арттыру өзекті мәселелердің бірі болып табылады. Бұл зерттеу жұмысы математикалық сауаттылық пәніне қызықпайтын немесе қызығушылық деңгейі төмен көрсеткіш көрсеткен жоғары сынып оқушыларына арналды. Сол себепті, бұл зерттеу жұмысы оқушылардың математикалық сауаттылыққа деген қызығушылығын арттыру үшін проблемалық оқыту технологиясын қолдану арқылы жүзеге асырылды.*

***Кілт сөздер:** математикалық сауаттылықты, қызығушылықты арттыру, проблемалық оқыту технологиясы, жоғары сынып оқушылары*

### **1. Проблемаға негізделген оқыту арқылы жоғары сынып оқушыларының математикалық сауаттылығын арттырудың теориялық негіздері.**

Адам өмірінің ең маңызды аспектілерінің бірі – білім. Білім бізге табысқа жетуге көп мүмкіндік береді, шекарамызды кеңейтеді. Бұл мысалы, адамның ойы мен санасын түсінуді жеңілдетеді. Оқу орындарын бітіру арқылы оқушылар жұмысқа орналасуға дайын болады, әрі оқуын жалғастырады. Аспектлік саладағы білім адамдарға ақпаратты өңдеуге және олардың академиялық жетістіктерін ынталандыратын жеке және әлеуметтік әл-ауқатын арттыратын шешім қабылдауға мүмкіндік береді. Білім адамның мінез-құлқының, идеяларының, басқалармен қарым-қатынас жасау қабілетінің өсуіне қосымша ықпал етеді. Біздің өмірде жетістікке жету мүмкіндігіміз неғұрлым білімді болсақ, соғұрлым жоғары болады.

Қоғамдағы жоғары бедел – білімнің тағы бір жақсы жағы. Басқаларға ақпарат беру қабілеті адамдарға қажетті құндылықтарды, этиканы және моральдық құндылықтарды беруге мүмкіндік береді.

Қоғамдастықтың дамуына қолдау көрсету біз үшін үлкен мәртебе. Жақсы білім алу арқылы болашақтың жарқын болары сөзсіз.

Білім беру арқылы адамдар қиындықтарды алаңдамай жаңа әрекеттерді бастан кешіру мүмкіндігі ретінде қарастыруды үйренеді. Бұл жаратылыс - бай адамдар мен дамыған елдердің дамуының негізгі себебі.

#### **1.1. Сауаттылық. Сауаттылықтың түрлері**

Адамның дұрыс оқу және жазу қабілетін «сауаттылық» терминімен атауға болады. Латынның «littera» (әріптер) сөзінен шыққан «сауаттылық» сөзі жазбаларды оқу мен түсіну процесі құралын білдіреді (Naryadi, Arifudin, Utomo, & Yulianti, 2018).

ЮНЕСКО-ның пресс-релизінде айтылғандай, ұйымның мақсаты сауаттылықтың төмен деңгейі мәселесін шешу және әрбір адам оқу мен жазу қабілетіне ие болатын әлем құру болып табылады. Адамдар сауаттылықтың не екенін түсіне отырып, олардың күнделікті өміріне қатысты түсінікті мәлімдемелерді анық жазу және оқу дағдыларына ие болған кезде сауатты болады (UNESCO Institute for Statistics (UIS), 2008).

Сауаттылық - бұл көптеген түрлерді қамтитын термин, олар мыналарды қамтуы мүмкін:

1. әдебиеттік сауаттылық (жазбаша материалдарды оқу, түсіну және талдау қабілеті),
2. жазбаша коммуникациялық сауаттылық (ақпараттарды жазбаша түрде дұрыс жеткізе білу),
3. санау сауаттылығы (күнделікті есептерді шешу үшін математикалық ұғымдар мен әдістерді түсіну және практикада қолдану қабілеті);
4. ақпараттық сауаттылық (көптеген әртүрлі актив түрлерінен жиналған ақпаратты дұрыс сәйкестендіру, нөмірлеу және біріктіру қабілеті),

5. цифрлық сауаттылық (сандық құралдар мен ресурстарды пайдалана отырып, бір-бірімен байланысу, оқуды ынталандыру және біліммен бөлісу мүмкіндігі),

6. қаржылық сауаттылық (қаржылық нәтижелерге қол жеткізу үшін бухгалтерлік есеп статистикасын түсіну және өңдеу қабілеті),

7. денсаулық сауаттылығы (білім алу, күнделікті өмірге енгізу және өзінің физикалық және психикалық өмір сапасын бағалай білу).

Тұлға аралық әрекет деп аталатын сауаттылықты насихаттайтын ғалымдар сауаттылықты адамның жазу, оқу қабілетімен ғана емес, сонымен қатар оларды күнделікті жағдайларда қолдану қабілетімен де жүзеге асыратын нәрсе екенін жариялау арқылы жоғарылау мәселесін шеше алады. Бартон мен Гамильтонның (2000) айтуынша, «сауаттылық тәжірибесі қарапайым мағынада, адамдардың сауаттылықпен жасайтын барлық әрекеттері».

Авторлар мінез-құлық мәтінмен байланысты қарапайым тапсырмалардан асып түсетінін және оның басқа адамдармен, пікірлермен және эмоциялармен өзара әрекеттесу қосымша қамтылатынын және оларға әсер ететінін атап көрсетеді. Тұлғааралық байланыс қажет, өйткені: «Сауаттылық тәжірибесі жеке адамдардағы қасиеттер жиынтығы ретінде емес, адамдар арасындағы, оның ішінде топтар мен қауымдастықтар арасындағы қарым-қатынастарда көбірек қолданысқа ие екендігі түсініледі».

Бартон мен Гамильтон (2000) сауаттылықтың сипатына қатысты алты идеяны ұсынды:

1. Сауаттылық – жазба мәтіндермен өзара әрекеттесудің белгілі бір түрлері арқылы үйренуге болатын әлеуметтік тәжірибелер жиынтығы.

2. Сауат ашудың әртүрлі түрлері өмірдің әр саласымен байланысты.

3. Әлеуметтік институттар, сондай-ақ жоғары және төмен адамдар арасындағы қарым-қатынастар сауаттылықтың белгілі бір түрлері маңызды және басым болатын ерекше жағдайларды қалыптастырады.

4. Мұндай тәжірибелердің өзіндік мақсаты бар және олар әлеуметтік мақсаттарға қол жеткізу мен мәдени тәжірибелердің қызмет етуінің кеңірек контекстіне кіреді.

5. Сауаттылық тарихи түрде анықталады.

6. Сауат ашу тәжірибесі өтімді. Жаңа тәжірибелер бейресми оқыту және қоршаған шындықты түсіну арқылы игеріледі.

Сауаттылыққа қатысты бастамаларға соншалықты назар аудару сауаттылық тұжырымдамасы аясында қоғамдық күш ретінде жұмыс істейтін адамдарды баспа мазмұнына жиі назар аударуға шақырады.

## **1.2. Математикалық сауаттылық.**

Математикалық сауаттылық – әр түрлі контексте математиканы тұжырымдау, қолдану және интерпретациялау, оның ішінде математикалық фактілерді қолдануды қоса, түсіндіру, талдау, сондай-ақ сыни тұрғыдан сандық және кеңістіктік ойлау қабілеті мен сенімділігін дамытуға, күнделікті құбылыстар мәселесін шешу, нақты өмірлік қиындықтарға жақсырақ дайындау үшін көмектесетін жеке қабілет.

Математикалық сауаттылық ұғымы кең мағанада ХХ ғасырдың соңында оқушылардың оқу жетістіктерін бағалау бойынша Халықаралық ассоциация зерттеулерінде IEA қалыптаса бастады. Кейінірек бұл ұғымды Экономикалық ынтымақтастық және даму ұйымы (OECD) «математикалық сауаттылықты оқушылардың әр түрлі контексттердегі математикалық есептерді әзірлеу, құрастыру, шешу жолдарын табу және талдау процесінде аналитикалық бағалау, ұтымды түсіндіре және өз ойларын дұрыс жеткізе алуы» - деп түсіндірді.

Әдетте сынып сабақтарында кездесетін контексттер мен сын-тегеуріндерге қарамастан, ЭЫДҰ/PISA бағалауы нақты әлем проблемаларына бағдарланған. Нақты сандық, сондай-ақ концептуалды ойлау немесе басқа да математикалық құзыреттер туралы өз білімдерін қолдану кезінде тауарларды сатып алу, демалысқа шығу, азық-түлік дайындау, өз қаржы істерін басқару, ағымдағы оқиғаларды бағалау және т.б. кезінде мәселені түсіндіруге, тұжырымдауға немесе шешуге көмектесе алатын инстанцияларға жиі келеді.

Қазіргі таңда ғаламтор «реформалар», «мұнайдың төгілуі мен теңіздер», «жаһандық температураның көтерілуі», «көміртегінің әсері» және «төмендеп жатқан ландшафттар» сияқты тақырыптардағы деректерге толы. Олардың арасында құжаттарды түсіну, тасымалдау кестесін түсіну, қаржылық операцияларды дұрыс жүргізу, сатып алу кезінде ең тиімді өнімді таңдау және тұрғындардың күнделікті өміріне әсер ететін басқа да көптеген тапсырмалар бар. Математикалық сауаттылыққа қол жеткізудің бастапқы кезеңі - бұл әлемдегі мәселелерді тану және оларды іргелі тұжырымдамасы мен өзектілігін айқындау(Oktiningrum, Zulkardi, & Hartono, 2016).

Есептеу немесе математикадағы сауаттылық сауаттылықтың маңызды аспектісі болып табылады. Математикалық сауаттылық тек есептеулер, дифференциалдық теңдеулер, талдау, сызықтық алгебра, абстракттілі алгебра және күрделі математикалық формулалар мен функциялар туралы терең білімнен гөрі математиканың не істей алатынын жалпы түсіну мен бағалаудан тұрады. Күнделікті жағдайларда математиканың іргелі ұғымдарын түсіну және қолдану қабілеті математикалық сауаттылық ретінде анықталды.

Математикадағы сауаттылық ережелерді немесе формулаларды жаттауды ғана қажет етпейді; ол сонымен қатар нақты өмір жағдайында осы білімнен барынша пайда алуға бейімділік пен сенімділікпен бірге түсінудің күшті негізін талап етеді(Ojose, 2011).

Математикадан алынған материалдарды (тұжырымдамалар, деректер, операциялар және құралдар) күнделікті жағдайларда практикада қолдануға қабілетті болуды Стейси және Тернер(2015)одан әрі зерттеді.

*«Математикалық сауаттылықтың жеті құрамдас бөлігі – қарым-қатынас, бейнелеу, пайымдау және дәлелдеу, есептерді шешу әдістерін жобалау, белгілерді, ресми және техникалық тіл мен операцияларды және математикалық құралдарды қолдану»*

- авторлар атап өтті.

Адамдар егер олар өздерін математикалық сауатты деп санайтын болса, жоғарыда аталған дағдылардың әрқайсысын кең ауқымда қамтуы керек, сонымен қатар олар математикалық түсініктерді пайдалану және сандық теориялармен танысу мүмкіндіктеріне сенімді болуы керек(Organisation for Economic Co-Operation and Development, 2003).

### **1.3. PISA & Kazakhstan**

PISA бағалауының мақсаты – қатысушы елдердегі мектептердің он бес жастағы балаларды қоғам өміріне белсенді қатысуға қаншалықты үйрететінін бағалау болып табылады. Бағалау тек білім алушылардың игерген материалына ғана емес; олар сондай-ақ олардың жаңадан алған білімдерін күнделікті өмірдегі жағдаяттарда қаншалықты қолдана алатынын қарастырады.

PISA тестілеуі 2000 жылы басталып, алғашқы нәтижелері 2000 жылдың желтоқсанында жарияланды. Осыдан кейін сараптама үш жыл сайын жүргізіліп, үш негізгі бағыттың әрқайсысы ғылым саласына айналды.

Білім алушылардың жетістіктері бойынша халықаралық сауалнамалар бүкіл әлем басшылықтарының өз елінің білім беру жүйесінің тиімділігін бағалау үшін жиі қолданатын құрал болып табылады. Бұл тенденцияның негізгі күші - елдер өз азаматтарының экономикалық тұрақтылығына кепілдік беру үшін олар «білім экономикасында» бәсекеге қабілетті болуы керек деген кең таралған сенім болып табылады. ЭЫДҰ ұқсас мәселені 2000 жылдың басынан бастап қарастырып, математика, жаратылыстану және оқу сауаттылығы үшін үш жылдық «оқу бағдарламасынан бейтарап» бағалау жүйесін әзірледі.

Жүйе қалыптаса бастағаннан кейін ЭЫДҰ елдерінің көпшілігінде міндетті білім беру он бес жаста аяқталды. Дегенмен, бұл көптеген қатысушы елдерде қазір қолданыста емес.

PISA енгізілгеннен бері ЭЫДҰ өзінің жарияланымдары және белгілі бір елдердің арнайы демеушілік зерттеулері арқылы жаһандық дипломатиялық стратегияларға айтарлықтай әсер етті.

Білім берудің әртүрлі салаларында көрші елдермен салыстыруға болатын білім беру жетістіктері туралы дүниежүзілік деректер Халықаралық студенттерді бағалау бағдарламасы (PISA) арқылы алынды. PISA тестінде оқушылардың сыни ойлауы мен проблеманы шешу қабілеттерін бағалауға бағытталған қалыпты күндерде орын алуы мүмкін әртүрлі жағдайлар бар және олардың түсінігін бағалайтын қосымша сұрақтар бар(Khikmiyah & Midjan, 2017).

PISA 2018 бағалау және талдау жүйесінің қорытындыларына сәйкес: «Орташа есеппен еліміздегі 15 жастағы балалар ЭЫДҰ елдеріндегі орташа есеппен 489 баллмен салыстырғанда математикадан 423 балл алады. Ұлдар қыздарға қарағанда 1 баллдық статистикалық маңызды айырмашылық бойынша жақсы нәтиже көрсетеді (ЭЫДҰ орташа көрсеткіші: ұлдар 5 ұпайға жоғары). Қазақстанда 15 жастағы балалардың жаратылыстанудағы орташа көрсеткіші ЭЫДҰ елдеріндегі орта есеппен 489 баллмен салыстырғанда 397 баллды құрайды. Қыздар ұлдарға қарағанда жақсы нәтиже көрсетеді, статистикалық маңызды айырмашылық 7 ұпай».

### **1.4. Проблемалық оқыту**

PISA емтиханының нәтижелері қазақстандық мектеп оқушыларының математикалық сауаттылығын одан әрі дамыту үшін күресуін жалғастырып жатқанын көрсетеді. Сонымен қатар, математикалық сауаттылықтың негізгі мақсаты – оқушыларға бағыт-бағдар анық болмаған кезде бейберекет ортада сәйкес дағдыларды қалай пайдалану керектігін көрсету. Қазақстандық оқушылардың математикалық сауаттылығының төмен деңгейін ескере отырып, бұл саладағы оқушылардың жетістіктерін арттыру өте маңызды. Шешімдерді табу математикалық сауаттылықтың маңызды дағдыларының бірі болып табылады. Бұл алдымен осы жұмыста қарастырылатын проблемалық оқыту (PBL) адам құзыреттілігін қалыптастыруға көмектесетін оқытудың перспективалық түрі екенін білдіреді(Jumarniati, 2016).

1965 жылы проблемалық оқыту Канададағы МакМастер медицина мектебінде құрылды(Baggows, 1988). Оқыту әдістемесі мен орындау әдісін кейіннен Барроус (1988) өзгертті. Оқыту стратегиясы екі мақсатта құрылды. Негізгі мақсат – білім мен тәжірибе арасындағы алшақтықты жоюға мектеп бітіруші оқушыларына көмектесу. Оқушыларды технология жетістіктерінен туындайтын қиындықтарға дайындау қосымша мақсат болып табылады(Wells, Warelow, & Jackson, 2009). Осы өзгертуден кейін PBL, бірқатар елдерде қосымша медициналық білім беру мекемелеріне, мейірбике ісі, сондай-ақ акушерлік бастамаларға және денсаулық сақтаудың басқа да оқу бағдарламаларына біріктірілді(Applin, Williams, Day, & Buro, 2011).

Төменде проблемалық оқыту (PBL) принципі үшін операциялық оқыту негізін құрайтын мүмкіндіктер сипатталған:

1. Қатысу. Оқушыларға шешуге болатын тапсырмалар беріліп, олардың міндеттері де сипатталды.
2. Орындау. Мұнда оқушыларға таныс бұрынғы принциптер, олардың қажеттіліктері және идеяларды түсінудің ең тиімді әдістері енгізілген.
3. Мәселелерді шешу. Оқушылар қандай мүмкіндіктерді зерттегісі келетінін және алға жылжу тәсілін таңдайды.
4. Жауап алу. Материалды, сондай-ақ ерекше жағдайларға тап болған кезде оны қолдану тәсілдерін талқылаумен қатар, оқушылардың мәселені шешу әдісін түсінуге дайын болуы ерекше маңызды.

PBL келесі артықшылықтарды қамтиды:

- 1) мәселені тану
- 2) мәселенің түпкі түбірін іздеу
- 3) алыпсатарлық теорияларды тексеру, дәлелдемелерді жинау, білім беру мақсаттарын белгілеу, мәселелерді шешу дағдыларын қалыптастыру және деректерді өмір бойы пайдалану.

Проблемалық оқыту сонымен қатар перспективаларды алуға көмектесетін оқушыға бағытталған оқыту; қызықты және маңызды білім; және проблемаларды шешу, іздену, жаңашылдық және сыни ойлау қабілеттерін дамыту сияқты көптеген артықшылықтарды қамтиды. Берілген тапсырмалар математикадағы сауаттылық тұжырымдамасына және PBL әдістемесіне негізделген бірнеше сипаттамаларға ие, әсіресе жалпы өмірге қатысты салдары бар мәселелер.

Білім беру саласында өткен ғасырлар бойы дәстүрге айналған жаңашыл оқыту әдістерінің бірі проблемалық оқыту болып табылады. Барроус пен Тамблин(1980), Шмидт (1983) пікірінше, проблемалық оқыту әдісі медициналық білім беруде өзінің тиімділігін көрсетеді, бұл студенттердің проблемалық мәселелерді шешу және өз бетінше білім алу дағдыларын дамыту арқылы туындайды. Білім алушыларға әртүрлі сұрақтар, проблемалар мен жұмбақтарды беру арқылы олардың оқуын ынталандыратын оқытуды жобалау әдісі проблемалық оқыту деп сипатталады.

Padmavathy және Mareesh (2013) өз зерттеулерінде проблемалық оқыту математика студенттеріне олардың түсінігі мен ұғымдарды нақты өмірлік жағдайларға қолдану қабілетін жақсартуға оң әсер етеді деп мәлімдейді. Мәселелерді шешу, сыни және шығармашылық ойлау, сонымен қатар өмір бойы білім алу және қарым-қатынас дағдылары, топтық жұмыс, бейімделу және өзін-өзі бағалау сияқты дағдыларды проблемалық оқыту тұжырымдамасы арқылы жақсартуға болады.

### **1.5. Оқушылардың математикалық сауаттылыққа деген қызығушылығын проблемалық оқыту әдістерін пайдалана отырып арттыру.**

Оқушылардың математикалық сауаттылық дағдыларын жетілдіретін оқыту моделінің бірі проблемалық оқыту болып табылады. Оқытудың инновациялық әдістері оқушылардың математикалық сауаттылығын арттырудың жарқын мысалы болып табылады. Оқушылардың оқуына және проблеманы шешудің кезеңдеріне назар аудару маңызды.

Риналди және Африанса (2019) зерттеулері проблемалық оқыту шығармашылық ойлау, математикалық бейнелеу, математикалық қарым-қатынас және математикалық түсіну сияқты математикалық дағдылардың әртүрлі аспектілерін жақсартатынын растайды.

Көптеген факторлар, соның ішінде жеке адамның қоршаған ортаға және сыныпқа байланысы, пәнді игеруіне әсер етеді. Сапа және оқыту әдістері оқыту элементтері болып табылады. Мұғалімдер оқушылардың қаншалықты жақсы білім алуында маңызды рөл атқарса және олардың оқыту үшін қолданатын әдістері тиімді болса, соншалықты математикалық сауаттылық құзыреттіліктің дамуына оң әсер етеді деп айтуға болады. Нәтижесінде мұғалімнің оқыту стратегиясы оқушылардың математикалық сауаттылығын арттыруға мүмкіндік беруі керек.

Қазіргі кездегі қиындықтарға физиологиялық тұрғыдан әлсіз, психологиялық өсу деңгейі төмен және олардың әр түрлі танымдық қабілеттері толық жетілмеген оқушылар жатады. Нәтижесінде балалардың оқуға деген қызығушылығы жоғалады. Бұл оқуды қиындатады.

Проблемалық оқыту мектеп оқушыларының оқу іс-әрекетіне деген көзқарасына және олардың оқыту сапасына, олардың танымдық қызығушылықтары мен ынталарының деңгейлеріне оң әсерін тигізеді сөзсіз.

### **Пайдаланылған әдебиеттер тізімі:**

1. Applin, H., Williams, B., Day, R., & Buro, K. (2011). A comparison of competencies between problem-based learning and non-problem-based graduate nurses. *Nurse Education Today*, 31, 129-134.
2. Barrows, H. (1988). The tutorial process. *Southern Illinois University School of Medicine*, 63.
3. Barton, D., & Hamilton, M. (2000). Literacy practices. B. D. Barton, M. Hamilton, & R. Ivanič, *Situated literacies: Reading and writing in context* (срр. 7-15). London.
4. G., S. H. (1983). *Problem-Based Learning: Rationale and Description. Medical Education*.
5. Haryadi, Arifudin, R., Utomo, A. P., & Yulianti, U. H. (2018). Proceedings of the International Conference on Science and Education and Technology 2018. *Identification of Students' Interest of Literacy At College As A Form Of Cultural Conservation*.

6. Heath, S. (1983). *Ways with words: Language, life, and work in communities and classrooms*. Cambridge, UK: Cambridge University Press.
7. Khikmiyah, F., & Midjan, M. (2017). Pengembangan Buku Ajar Literasi Matematika untuk Pembelajaran di SMP. *JURNAL SILOGISME*, 2527–6182.
8. Ojose, B. (2011). Mathematics Literacy: Are We Able To Put The Mathematics We Learn Into Everyday Use? *Journal of Mathematics Education*, 89-100.
9. Oktiningrum, W., Zulkardi, Z., & Hartono, Y. (2016). Developing PISA-like mathematics task with Indonesia natural and cultural heritage as context to assess students' mathematical literacy. *Journal on Mathematics Education*, 1-8.
10. Organisation for Economic Co-Operation and Development. (2003). *PISA 2003 Assessment Framework: Mathematics, Reading, Science and Problem Solving Knowledge and Skills*.
11. R.D.Padmavathy, & K.Mareesh. (2013). Effectiveness of Problem Based Learning In Mathematics. *International Multidisciplinary e – Journal*, 45-51.
12. Rinaldi, E., & Afriansyah, E. A. (2019). Perbandingan Kemampuan Pemecahan Masalah Matematis Siswa antara Problem Centered Learning dan Problem Based Learning. *Jurnal Matematika Dan Pendidikan Matematika*, 9–18.
13. Stacey, K., & Turner, R. (2015). *Assessing Mathematical Literacy: The PISA Experience*.
14. UNESCO Institute for Statistics (UIS). (2008). *International literacy statistics: a review of concepts, methodology and current data*. Montreal.

ӘОЖ: 371.398

## **ЖАСАНДЫ ИНТЕЛЛЕКТТИ БІЛІМ БЕРУ ЖҮЙЕСІНДЕ ҚОЛДАНУ**

*Даулетбаева Жанаргул Кабуловна,*

*Ж.Досмұхамедов атындағы жоғары педагогикалық колледж,  
«Бастауыш білім беру мұғалімі» мамандығының  
жекелеген әдістемелер бойынша оқытушысы,*

*Даулетбаева Жанерке Манасовна,*

*Дарынды балаларға арналған*

*С.Сейфуллин атындағы №11 облыстық мамандандырылған  
мектеп-лицей-интернатының биология пәні мұғалімі,*

*Орал қ.*

**Аннотация.** Жасанды интеллектті білім беру жүйесінде қолданудың мүмкіндіктері мен болашағы зерттелді. Колледж студенттері арасында қолданыста жүрген түрлері анықталды. Студенттер ағымдағы емтихандарға дайындық барысында сұрақтарға жауап аясын кеңейту мақсатында қолданатындары анықталды.

**Кілт сөздер:** жасанды интеллект, ChatGPT, MagicSchool, ConcerAI.

ЖАСАНДЫ ИНТЕЛЛЕКТ(AI) – есептеу техникасы, математикалық логика, бағдарламалау, психология, лингвистика, нейрофизиология және білімнің басқа салалары негізінде дамыған жаңа ғылымдардың бірі. Бастапқыда, міндет осындай компьютерді құру болды, оның қызметі адамнан өзгеше болмас еді. Бірақ ғалымдар бұл тақырыпты неғұрлым терең зерттесе, соғұрлым олар "адамның көшірмесін" жасау туралы емес, адамның іс-әрекетін толықтыратын және тиімдірек ететін ақылды машина жасау туралы екеніне сенімді болды. Бұл жұмыстың мақсаты білім беру жүйесіндегі жасанды интеллект мүмкіндіктерін зерттеу болып табылады. Бұл зерттеу өте өзекті, өйткені ғалымдар әртүрлі салаларда жасанды интеллектті зерттеуде алға жылжыды, бірақ білім беру жүйесіне аз көңіл бөлінеді. Екінші жағынан, білім саласында жасанды интеллектті қолдану мүмкіндіктері өте алуан түрлі. Зерттеудің міндеттері Білім беру жүйесінде жасанды интеллект қолдану қажеттілігін талдау, білім беру жүйесінде қолданылатын бұрыннан бар өнертабыстарды талдау, сондай-ақ жасанды интеллект қолданудың болашақ перспективаларын зерттеу болып табылады [1]. Толық оқытушыларды алмастыра алатын ақылды робот әлі жоқ, бірақ білім беру жүйесінде қолданылатын көптеген бағдарламалар бар: – студенттің қажеттіліктеріне сәйкес келетін оқу бағдарламалары. Олардың кейбіреулері қазірдің өзінде бар. Мұндай бағдарламалар пайдаланушының қажеттіліктеріне бейімделеді, нақты тақырыптарға баса назар аударады, студент күшті емес тақырыптарды қайталайды және ең бастысы студентке қандай қарқынмен болса да өз қарқынымен оқуға мүмкіндік береді;

- жетілдіруді қажет ететін оқу курстарындағы орындарды анықтауға көмектесетін бағдарламалар. Coursera, жаппай онлайн білім беру жобасы мұны өз тәжірибесіне енгізіп үлгерді: көптеген студенттер үй тапсырмасы бойынша сұраққа кәте жауап бергенде, жүйе бұл туралы нұсқаушыға сигнал береді және

студенттерге дұрыс жауап беру үшін анықтама жібереді. Мұндай жүйе курсты түсінудегі олқылықтарды анықтауға мүмкіндік береді. Оқытушыдан жауап күтудің орнына, студент тез арада кері байланыс алады, бұл оған қателескен нәрсені түсінуге және жаттығуды қалай дұрыс шешуге болатындығын түсінуге көмектеседі; [2].

- тьюторлардың жасанды интеллектінен қосымша қолдау алуға мүмкіндік беретін бағдарламалар. Жасанды интеллектке негізделген осындай тәлімгерлік бағдарламалардың кейбіреулері қазірдің өзінде бар және студенттерге қарапайым математика, жазу және басқа пәндермен көмектеседі. Мұндай бағдарламалар студенттерге негізгі білім бере алады, бірақ егер олар тек нақты оқытушылар ғана көмектесе алатын шығармашылық тапсырмаға көмектесу керек болса, олар қолайлы бола бермейді. [3]. Білім беру жүйесінде бұл бағдарлама жеке тьютор ретінде қолданылады. Кейбір онлайн курстардың өзіндік диалогы бар, онда студенттер оқу процесінде туындаған сұрақтарды талқылайды және бұл бағдарлама мәліметтер базасында жинақталған білім негізінде студенттердің сұрақтарына жауап береді. Бұл мұғалімдердің жұмысын едәуір жеңілдетеді, бұл оқу процесін жекелендіруге мүмкіндік береді. ACARA сарапшылары жүргізген сынақтар жасанды интеллект мұғалімдерге қарағанда жақсы немесе одан да жақсы жұмыс істейтінін көрсетті. Дәлел ретінде жасанды интеллект тексерілген кезде адам миына қарағанда өзгергіштігі аз болады деген дәлел келтірілді. Білім беру саласындағы ЖИ зерттеуі білім беру жүйесін және ондағы мұғалімдердің рөлін өзгертуге мүмкіндік береді. Мұғалімдер ЖИ сабақтарын толықтырады. Көптеген студенттер үшін жауабын білмеуі немесе қойылған сұраққа дұрыс жауап бермеуі мүмкін деген ой болмайды. Студенттерге оқуға көмектесуге арналған ақылды компьютер, сынақ пен қателік үшін аз қорқынышты жол. Жасанды интеллект студенттерге эксперимент жүргізу және жазаланбайтын ортада білім алу жолын ұсына алады, әсіресе тәлімгер жасанды интеллект жақсарту шешімдерін ұсына алады. Жасанды интеллект оқытудың бұл түрі үшін өте қолайлы формат болып табылады, өйткені жасанды интеллекттің өзі көбінесе осы әдіспен оқытылады [4]. ЖИ мүмкіндіктерін пайдалана отырып, студенттер әлемнің кез келген нүктесінен, кез келген уақытта оқи алады. Негізгі аспектілердің бірі-оқу процесі енді есте сақтауға негізделмейді. Жақында Google Glass компьютерлері мен көзілдіріктері барлық қажетті ақпаратты жүктеуге көмектесетін кішкентай линзаларға айналады. Қолданыстағы толықтырылған шындық көзілдіріктерінде мұндай функция бар. Жақын болашақта оқушылар емтихандардан жауаптарды интернеттен оңай таба алады. Бұл оқушының миын пайдасыз біліммен шамадан тыс жүктемеуге мүмкіндік береді, оның негізгі бөлігі, көп жағдайда, кейінірек қолданылмайды. Нақты жетістікке жету үшін роботтар қол жеткізе алмайтын қабілеттерді дамыту қажет: шығармашылық, қиял, бастама, көшбасшылық қасиеттер. Университеттер бұдан әрі де болады, бірақ негізінен оқыту бұлтты жүйеге негізделген виртуалды университеттер түрінде болады. Университеттер нәтижелерін өздері бағаламайтын қызметтерді жеткізушілерге айналады. Білім беру жүйесі ғана емес, жұмыс жүйесі де өзгеруде.



Профессорлар мен оқытушылар әдетте көптеген ұйымдастырушылық және әкімшілік міндеттермен қатар сыныптағы жағдайды басқаруға мәжбүр. Зерттеу жұмыстарын жазу қызметінде жарияланған есепке сәйкес, мұғалімдер сабақ беріп қана қоймайды. Олар сондай-ақ сынақтарды бағалайды, үй тапсырмаларын тексереді, қажетті қағаздарды толтырады, орындалған жұмыс туралы есеп жасайды, дәрістер үшін ресурстар мен материалдарды ұйымдастырады, оқу материалдарын басқарады және т.б. бұл үлкен жұмыс. Жасанды интеллект бұл тапсырмаларды автоматтандыруға мүмкіндік береді, әкімшілік тапсырмаларға алаңдамай, негізгі жұмысты - оқытуды орындауға көбірек уақыт бөледі. [5]

Білім беру сабақтары жасанды интеллект құралдары арқылы, тіпті есту немесе көру қабілеті бұзылған немесе әртүрлі тілдерде сөйлейтіндер үшін де барлық оқушыларға жаһандық қол жетімді болуы

мүмкін. Презентация аудармашысы сияқты PowerPoint плагинінің көмегімен оқушылар нақты уақыт режимінде мұғалімнің айтқанының бәріне субтитр алады. Бұл әр түрлі деңгейдегі оқуды қажет ететін, өз мектебінде жоқ пәнді оқығысы келетін немесе ауырып, мектепте жоқ оқушыларға жаңа мүмкіндіктер ашады. ЖИ дәстүрлі сынып деңгейлері мен мектептер арасындағы алшақтықты жоюы мүмкін. ЖИ мұғалімдерге сәйкесінше олар мен оқушылар үшін оқыту мен оқуды ыңғайлы ететін интеллектуалды мазмұн жасауға көмектеседі. Тапсырмаларды жазу қызметіндегі зертханалық есептердің авторы Пол Барридің айтуынша, ЖИ мұғалімдерге әртүрлі мазмұн түрлерін жасауға көмектесе алады. Сандық ЖИ сабақтары сандық оқыту аясында бөлімдер бойынша оқытуды, оқулықтарды, сандық оқулықтарды жасауға көмектеседі. Ақпараттық визуализация модельдеу, веб-оқыту орталары-бұл ЖИ қолдана алатын ақпаратты қабылдаудың әртүрлі тәсілдері. Жасанды интеллект арқылы оқу мазмұнын жаңарту оқу мазмұнын үнемі жасауға және жаңартуға болады. Бұл ақпараттың өзектілігіне кепілдік береді. [6]

Өзім тәжірибемде Magicschool, ChatGPT, Concer.AI ЖИ чат-боттарын қолданамын. Мысалы, математика пәнінен студент ағымдағы емтиханға дайындық барысында «Бастауыш сыныпта ауызша есептеудің алгоритмі» деген сұраққа жауаптарын толықтыру мақсатында өздік жұмыс жасайды.

< 2 / 2 >

### ChatGPT

Бастауыш сыныпта ауызша есептеу алгоритмінің бір мысалы алгоритмді қарастырсақ, мұнда адамдардың көмегісіз санап үйретуі мүмкін:

- Шамамен шығару:** Мысалы,  $15 + 27$  деп жазылған болса, ең алдында  $15$ -пен  $20$ -ді қосу керек. Осында,  $15 + 20 = 35$  болады.
- Тақтап қалу және қосу/айырбастау:** Қажетті есептеуді алдында тақтап қалып, сан бірінші және ондықты айырбастау мүмкін. Мысалы,  $28 + 47$ -ді жасау үшін,  $28$ -ді тақтап қоямыз:  $30 + 45$ . Осында,  $30 + 45 = 75$ .
- Өзара қатарлықтарды пайдалану:** Көмегімен есептеудің көптеген ұзақтықтары үшін қайталама пайдалана аласыз. Мысалы,  $27 + 39$  деп жазылған болса, сіз оларды таңдауға негізделген мұнай басқа саналардан өтіп, оларды қосуға болады.  $30 + 40 = 70$  болады, сондықтан,  $27 + 39 = 70 - (3 + 1) = 66$  болады.
- Қатты көмекті сандарды ескеру:** Бірнеше қатты көмекті сандар (мысалы, квадраттардың көбірек саналары) сіздің ауызша есептеу үшін жоғары деңгейде көмектеседі.
- Практика жасау:** Алғашқыда ауызша есептеу көп мүмкін айқын болмайды, бірақ сіз практика жасағанда, сіздің ауызша есептеу дағдыларыңыз жетісті.
- Қатты көмекті аспаптарды оқыту:** Егер сіздің мектепте көмекті аспаптарды қолдануыңыз рұқсат етілсе, бұл сіздің көмектесудің жоғары деңгейде мүмкіндігін арттырады.

1-сурет. Студенттің ChatGPT ЖИ негізделген чат ботын қолдануы.

## Төмендегі жасанды интеллектке негізделген чат бот түрлерінің қайсысын жиі қолданасыз?



2-сурет. Студенттер арасындағы ЖИ негізделген чат-бот түрлерінің танымалдылығына сауалнама қорытындысы.

Қорытындылай келе қазір колледж студенттері өздерінің білім беру процесінде жасанды интеллект жүйелерін қолдануға дайын және оларға берілген мүмкіндіктері туралы алынған ақпаратты пайдалы деп санайды. Кейбір оқушылар бірқатар танымал жасанды интеллект жүйелерімен бетпе-бет келді, олар туралы естіді, тіпті нәтижелерге риза болып, қолданды.



### Пайдаланылған әдебиеттер тізімі:

1. Использование искусственного интеллекта в системе образования  
Фишер Д.В., Бурмистров А.Н. В сборнике: Неделя науки СПбПУ. материалы научной конференции с международным участием. 2016. С. 370-372.
2. Использование искусственного интеллекта в образовании, Илларионов М.О.Моя профессиональная карьера. 2024. Т. 2. № 56. С. 26-30.
3. Использование искусственного интеллекта в развитии образования, Гурбанниязов Б., Кульджаев Б. Мировая наука. 2024. № 1 (82). С. 25-29.
4. Некоторые тенденции развития современного образования, Толстова О.С., Романов Д.В., Мальцева О.Г. Сборник научных трудов Международной научно-практической конференции. 2019. С. 219-221.
5. Михайлова И.С. Перспективы использования искусственного интеллекта в сфере образования / И. С. Михайлова, В. В. Шевцов // современные научные исследования и разработки. - 2018. - № 6 (23).
6. Зайцев А. Тенденции в области искусственного интеллекта. Современные методы машинного обучения / А. Зайцев // Видеонаука: сетевой журн. - 2018. - №1(9).

ӘОЖ 372.8:514

## ЖАЛПЫ БІЛІМ БЕРЕТІН МЕКТЕПТЕ ГЕОМЕТРИЯ ПӘНІ БОЙЫНША GEOGEBRA БАҒДАРЛАМАСЫН ҚОЛДАНУ

*Достанғалиева Гүлсара Адилгереевна,  
ММ-11 математика мамандығының  
I курс магистранты,  
ғылыми жетекшісі: Айтенова Г.М.  
М.Өтемісов атындағы БҚУ,  
Орал қ.*

**Аннотация** Geogebra – интернет ресурсы ретінде қолдануға ыңғайлы кеңінен тараған бағдарламалардың бірі болып саналады. Аталған бағдарламаның дамуының бірден-бір себебі, қолданысының жеңілдігінде және тегін қолдануында. Көптеген оқушылар үшін қиын пән болып есептелетін алгебра, геометрия сабақтарында осы бағдарламаны пайдалансаңыз, сабағыңыз қызықты және түсінікті болып өтеді. Осы мақалада Geogebra бағдарламасының мүмкіндіктерін зерттеп, сонымен қатар 7 сыныптағы геометрия сабағында теңбүйірлі үшбұрыштар тақырыбында осы бағдарламаны қолданып үлкен жетістікке жеттік. Оқушылардың пәнге деген қызығушылығы оянып, есептерді тез әрі жеңіл түрде түсінуге мүмкіндік берді. «Geogebra» бағдарламасымен жұмыс істеу өте қызықты әрі көптеген идеяларды туындатып, шығармашылыққа баулиды.

**Кілт сөздер:** Geogebra, геометрия, фигуралар, қозғалыс, технология, АКТ.

**Аннотация** Geogebra считается одной из самых распространенных программ, которую удобно использовать в качестве интернет-ресурса. Единственная причина развития данной программы заключается в простоте использования и бесплатном использовании. Если вы используете эту программу на уроках алгебры, геометрии, которые считаются сложным предметом для многих учащихся, ваш урок будет интересным и понятным. В этой статье мы с большим успехом изучали возможности программы Geogebra, а также использовали эту программу на уроках геометрии в 7 классе на тему равнобедренные треугольники. У учащихся проснулся интерес к предмету, что позволило быстро и легко понять задачи. Работа с программой "Geogebra" очень интересна и вдохновляет на творчество, генерируя массу идей.

**Ключевые слова:** Geogebra, геометрия, фигуры, движение, технологии, ИКТ.

**Abstract:** Geogebra is considered one of the most common programs that are convenient to use as an internet resource. The only reason for the development of this program is its ease of Use and free use. If you use this program in the lessons of algebra, geometry, which is considered a difficult subject for many students, your lesson will be interesting and understandable. In this article, we studied the possibilities of the Geogebra program, and also achieved great success using this program on the topic of equilateral triangles in a geometry lesson in Grade 7. Students' interest in the subject was aroused, which made it possible to quickly and easily understand the problems. Working with the program "Geogebra" is very interesting and gives rise to many ideas and encourages creativity.

**Key words:** Geogebra, geometry, figures, movement, Technology, ICT.

Бүгінде мектепте сабақ өткізудің түрлі жолдары мен әдіс тәсілдері өте көп. Осының барлығының мақсаты мектеп оқушыларына әр пәннің қиын тұстарын, интерактивті тақталар арқылы балаларға жан –

жақты түсіндіріп үйрете алу. Қиын пәндерді меңгеруге арналған әсіресе алгебра, геометрия пәндерінде фигураларға жан бітіретін Geogebra бағдарламасы зерттелетін болады. Бұл бағдарлама басқа бағдарламалармен несімен ерекшеленеді, қолдану функциялары, бағыты мен бағдары жайы болмақ.

Geogebra– тегін таратылатын математикалық интерактивті бағдарлама. Қазіргі таңда әлем бойынша ең көп таралған математикалық бағдарлама ретінде танылып отыр. 149 елде қолданып жатыр, 49 тілге аударылған. Авторы – австриялық математик, Маркус Хохенвартер. 2009 бұл бағдарлама үшін арнайы байқаудың жеңімпазы атанды. Осы жылдың тамызында оның үш өлшемді нұсқасы шығады. Бұл бағдарламада оқушылар өз беттерімен тапсырманы орындап, оқушы сол бағдарламада интерактивті тақта арқылы жұмыстанады.

Geogebra арқылы :

1. Жансыз фигураларға, графиктерге жан бітеді. Яғни олар интерактивті болады.
2. Фигураларды анимациялауға болады.
3. Компьютерлік сауаттылықты арттырады.

Geogebra бағдарламасы арқылы – оқушылар абстрактілі түсініктерді өз көздерімен көре алады. Әсіресе жаңа тақырыпты түсіндіру барысында бұл- бағдарламаны қолданған өте тиімді. Әрі математикалық формулалармен шешілетін есептерді көрнекі түрде графиктер арқылы тексеруге болады. Бұл әдіс оқушыларға қызық болып, формулаларды қызықты түрде жеткізеді. Geogebra – орта геометрияны визуалдауға мүмкіндік береді, яғни зерттеулер мен тәжірибелер жүргізуге болады. Бұл бағдарламаның ерекшелігі циркуль мен сызғыштың көмегімен салынатын сызбаларды сызып, олардың геометриялық орнын ауыстыруға, бұрыштарын қозғалта отырып табуға мүмкіндік береді. Сонымен қатар, геометриялық сызбаларды орын ауыстыру кезінде салынған параллельдік және перпендикулярлық сызбалар қатаң түрде сақталады. Мысалы, X нүктесінің параметрлерін жиынтығы бойынша құрал-саймандардың көмегімен функциясына тәуелді нүктенің анимациясын беріп, және бұл нүкте сызық бойында жылжу арқылы қандай да болмасын қисық сызқты сыза алады. Бұл мүмкіндіктер арқылы функциялардың графиктері мен, әртүрлі екінші ретті қисықтарды (эллипс, гиперболола, парабола, циклоида т.б) салуға мүмкіндік береді. Geogebra бағдарламасына көптеген ғалымдар зертеу жүргізді. Соның ішінде [1,2] еңбектерінде алгебра мен геометрияның geogebra бағдарламасында қолданысын ашып көрсете білген.

GeoGebra бағдарламасын алгебра, геометрия сабақтарында қолдану өте тиімді. 7 сынып геометрия сабағында тең бүйірлі үшбұрыштар тақырыбындағы №10.3 және №10.4 есептерінде осы GeoGebra бағдарламасын қолдану арқылы шығару тиімді болды. Бұл бағдарлама есептерді шығаруға ыңғайлы әрі уақытты үнемдеуге мүмкіндік береді. Сонымен қатар оқушылардың ойлау қабілетін, шығармашылығын дамытады. Оқушылар интерактивті тақтада осы бағдарламаны қолдана отырып, есептерді өздіктерімен қызыға шығарды. Геометрия сабағында қалай қолдануға болса, алгебра сабағынан да қолдануға ыңғайлы болып келеді. Геометрия сабағында фигураларды салып, олардың ұзындықтарын, бұрыштарын анықтауға болады. Салу есептерінде бағдарламаны қолдана отырып, кез келген салу есептерін сала аламыз. №10.3 (Тең бүйірлі үшбұрыш салу) [3]

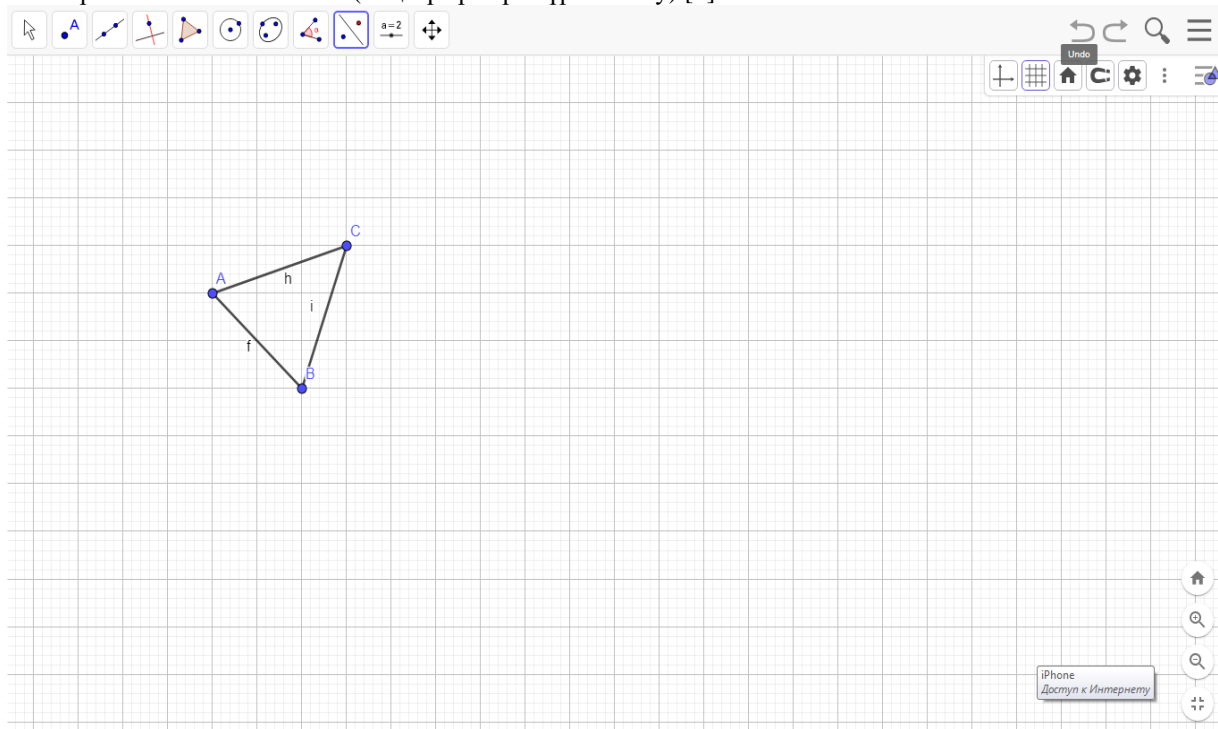

№10.4(Тең бүйірлі тікбұрышты үшбұрыш)

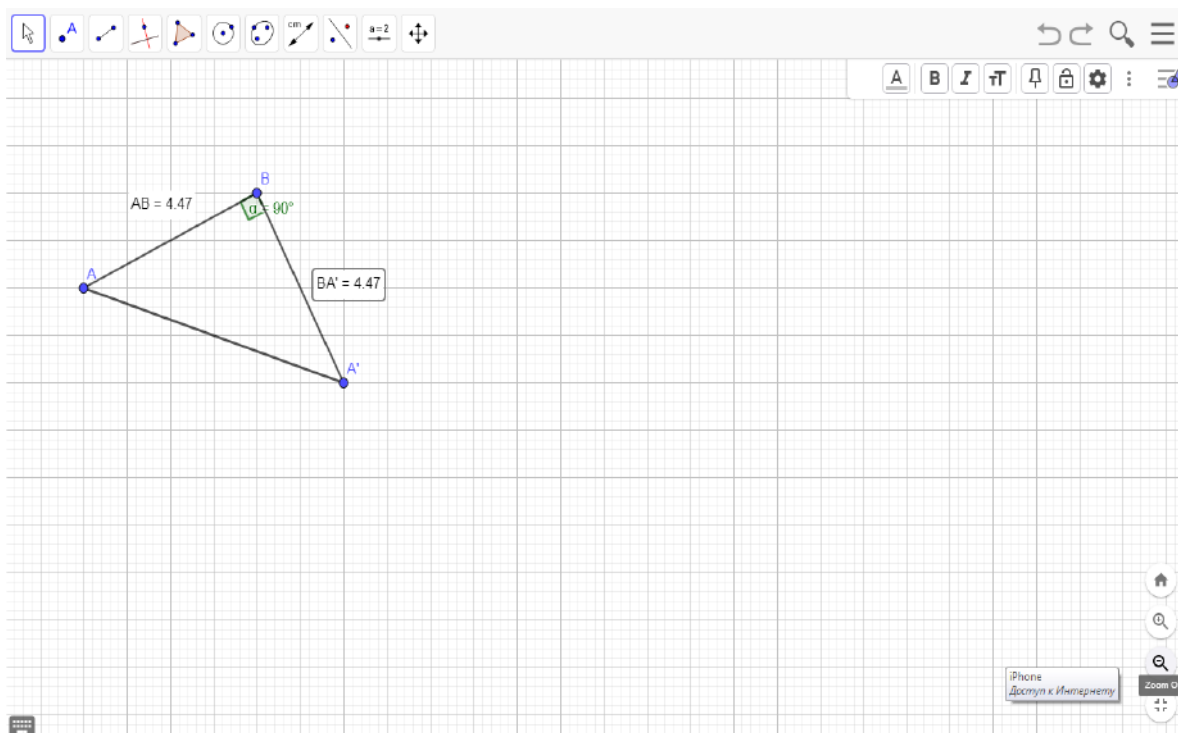

Geogebra бағдарламасына әдістемелік жағынан қарайтын болсақ, оқылып жатқан оқу материалдарын әртүрде түсіндіріп, иллюстративті сызбадан, зерттеу сызбасына дейін деңгейін көтере алады. Тағы бір ерекшелігі ол сызбаларды салу үрдісі кезінде оқушылар көптеген математикалық материалдарды меңгереді, математикалық білімі артады.

Geogebra бағдарламасын құрал – саймандары бар шеберхана ретінде қарастырып, сызбалардың анимациясын дайындауға болады. Демонстрация – оқушылардың сезіміне көрнекілікті құбылыстарды, процестерді, объектілерді елестетіп олардың сапасына әсер етеді. Берілген әдіспен игерілетін құбылыстың динамикасы ашып көрсетуде, заттарды сыртқы пішінмен таныстырғанда кеңінен қолданылады және бір – түрлі заттардың ішкі құрылысы немесе орналасқан әсерін қарастырады. Нақты жағдайда заттарды, құбылыстарды түсіндіруде, демонстрациялау дидактикалық тұрғыдан құнды болып табылады.

Динамикалық геометрия орталарында есептерді ғана емес, теоремаларды да қарастыруға болады. Осылайша Geogebra интерактивті геометриялық ортасы геометрияны оқыту немесе зертханалық жұмыстар жүргізу үшін де тиімді.

Адамдардың көп бөлігі, оның ішінде мектеп оқушыларының ақпаратты естіген кезде 5% және көру арқылы 20%-ы естерінде қалады. Ал егер ақпарат аудио және бейнефрагменттермен алмасса, онда материалдың есте қалуы 40-50%-ға дейін артады. Бүгінгі таңда АКТ-технологияларының ықпалымен ақпаратты әр түрлі формада елестетуге болады және сол арқылы оқыту процесін тиімдірек етуге болады. Нақты материалды зерттеуге бөлінген уақыт шамамен 30%-ға қысқарады, ал алынған білім айтарлықтай адам жадында ұзақ сақталады. Жоғарыда айтылғандай, компьютерлік технологиялар зерттелетін материалды визуализациялауға мүмкіндік береді. Визуализация әдісі негізгі дидактикалық принциптердің біріне негізделген — көрнекілік принципі.

#### Пайдаланылған әдебиеттер тізімі:

1. Рябова Т. С., Введение в Geogebra: учебное пособие; «САФУ им. М. В. Ломоносова». Архангельск, Институт математики, информационных и космических технологий, 2012 [1]
2. Смирнов В.А., Смирнова И.М. – Геометрия с Geogebra. Планиметрия, 2018 [2]
3. Смирнов В.А., Тұяқов Е.А. – Геометрия. Жалпы білім беретін мектептің 7-сыныбына арналған оқулық. – Алматы: Мектеп, 2017. – 147б. [3]

## ОНЛАЙН БІЛІМ БЕРУ ПЛАТФОРМАЛАРЫН ҚОЛДАНУДЫҢ ЕРЕКШЕЛІКТЕРІ

*Дошева Гулжихан Абухановна*  
оқытушы,  
М.Өтемісов атындағы БҚУ,  
Орал қ.

**Аннотация.** Мақалада білім беру саласындағы цифрлық технологияларға, әртүрлі әдіс- тәсілдерге, аралас оқыту форматтарына шолу жасалынған. Білім берудің онлайн платформалары, олардың түрлері, артықшылықтары мен кемшіліктері туралы баяндалған.

**Кілт сөздер:** Цифрлық технология, аралас оқыту, онлайн білім беру платформалары.

Кіріспе. Қазіргі заман талабына орай ғаламтор желісінің даму барысымен, сондай-ақ білім берудің үнемі өсіп келе жатқан маңыздылығымен онлайн оқыту формасы білім беру ортасында көбірек орын ала бастады. Күн сайын онлайн оқыту әдістерін қолданатын оқу орындарының да саны артып келеді. Білім беру мекемелері интернет желісі арқылы қашықтықтан оқыту форматын оқу процестерінде қолданып жүр. Қашықтан оқыту процесін ыңғайлы және тиімді ұйымдастыру үшін платформалар мен жүйелер жасалды. Дәстүрлі білім беру форматымен қатар онлайн режимінде оқыту сапасы жағынан кем түспейтіндігін дәлелелдегендей болды. Осы орайда ең танымал білім беру платформаларын қарастырайық.

**Nearpod** - мобильді құрылғылар арқылы бағалау, өзара әрекеттесу қосымшасы. Nearpod білім беру ұйымдарында кез-келген пәндерді қызықты өткізуге арналған, арнайы сарапшылар әзірлеген, алдын ала дайындалған, толық интерактивті сабақтарды ұсынатын платформа. Сонымен қатар, Nearpod оқытушыларға кез-келген файл түрінен сабақтарды импорттауға және оларға интерактивті элементтерді, веб-сілтемелерді немесе бейнеклиптерді қосуға мүмкіндік береді. Сонымен бірге оқытушылар өз сабақтарын қашықтан сабақ жүргізумен қатар студенттердің үлгерімін бақылай алады (1-сурет).

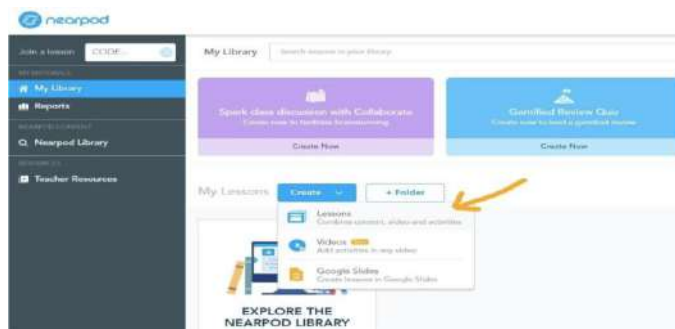

1-сурет. Nearpod интерфейсі

Nearpod платформасы білім беру процесін қызықты өткізуде геймификациялау әдісін қолдана алады. Ол сондай-ақ Google Slides, Microsoft PowerPoint және YouTube секілді көптеген программалық құралдармен бірлесе жұмыс жасау мүмкіндігі бар. Оқытушылар мультимедиялық материалдарды оңай импорттай алады, осылайша олар бұрыннан бар ресурстарды пайдаланып, сабақты тез және оңай өткізе алады.

Nearpod қосымшасы оқытушыларға сабақты басынан бастап құруға немесе әр түрлі деңгейдегі дайын 15000-нан астам сабақтар мен бейнелерден тұратын кітапхананы пайдалануға мүмкіндік береді. Жүйе әртүрлі форматтағы мультимедиялық файлдарды жүктеуге мүмкіндік береді.

Nearpod-ты көпшіліктен ерекшелігі - олардың интерактивті сабақтарды одан әрі кеңейтуге арналған инновациялық идеялары. Nearpod пайдаланушыларында Nearpod 3D және Nearpod VR құрылғыларына қосылу мүмкіндігі бар.

Nearpod - үш пакеттен тұрады: Silver (бастапқы пакет, тегін), Gold (жылына 159\$), Platina (жылына 397\$).

**Silver** - бастапқы тегін тегін пакет болып саналады. Бұл сабақтарды құру мүмкіндігін қамтиды. Ол 20-дан астам мультимедиялық және қалыптастырушы бағалау мүмкіндіктерін ие. Сонымен қатар, сіз Nearpod мазмұнының кең кітапханасына және үш оқу режиміне қол жеткізе аласыз.

**Gold** пакетін сатып алсаңыз, сіз жоғарыда айтылғандардың барлығын және он есе көп сақтау орнын, бір классқа 75 қатысушыға дейін қосыла алатын, Google Slides қосымшасын интеграциялайтын, сондай-ақ электрондық пошта мен телефон арқылы қолдауды аласыз.

**Platina** жоспарын алсаңыз, оған жоғарыда айтылғандардың барлығы және елу есе сақтау, бір

сабаққа 90 білім алушы және студенттік жазбалар кіреді.

**Kahoot! программасы** — оқыту ойындарын құру қосымшасы. Kahoot! - әлемдегі ең танымал оқу брендтерінің бірі. Ол кез келген тақырыпта, тілде, әртүрлі құрылғыда барлық жастағы адамдар үшін бірнеше минут ішінде қызықты оқу ойындарын жасауды, табуды, ойнауды және бөлісуді жеңілдететін ойын оқыту платформасы.(2-сурет)

Kahoot! - оқытушыларға бірнеше таңдау негізінде қызықты оқу ойындарын жылдам жасауға мүмкіндік береді. Ойын жасалғаннан кейін, білім алушылар кез келген құрылғы арқылы тапсырмаларды орындап, достарымен бәсекелесу үшін бірегей кодты пайдалану арқылы ойын «бөлмесіне» кіреді.



2-сурет. Kahoot! Платформасы

**Flashcards.** Flashcards режимінде жауап нұсқалары жоқ, «басымыздан тыс» сұраққа жауап береміз. Жауабыңызды тексеру үшін жай ғана картаны аударыңыз. Бұл режимнің ерекшелігі мынада: ұсынылған жауаптардың ішінен таңдамай, сіз өзіңіз жауапты ойлап табасыз. Осылайша, студенттің «таңдау» емес, «ойлау» миы іске қосылады.

**Test yourself.** «Practice» режимімен салыстырғанда тек дұрыс жауапты таңдау уақытымен ғана ерекшеленеді. Бұл режим басқа режимдерді аяқтағаннан кейін қолдану ұсынылады. Әйтпесе, бұл білім тексеру сынағы емес, интуиция мен реакцияны сынауға айналады. **Udemy оқыту платформасы.** Udemy – ең үлкен онлайн білім беру платформаларының бірі. Олардың 213 000-нан аса курстары мен 59 миллионға жуық білім алушылары бар. Udemy өзін «нарықтағы оқу мен оқытудың әлемдік көшбасшысы» ретінде санайды. Олар миллиондаған қолданушыларға өзінің платформасында арнайы мамандар дайындаған мыңдаған курстарға қатынауға мүмкіндік жасайды. Udemy жеке тұлғаларға, бизнеске арналған оқу курстарына қолжетімділікті қамтамасыз етіп, нұсқаушылар мен сарапшыларға өздерінің курс мазмұнын орналастыру үшін платформа ұсынады.

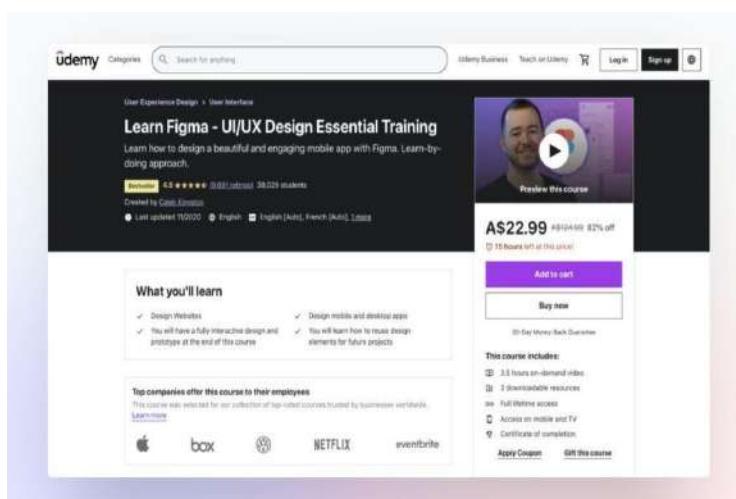

3-сурет. Udemy оқыту платформасы

Udemy оқыту платформасының артықшылығы:

- **Тегін курстар.** Udemy WordPress-тен фитнеске дейінгі тақырыптарды таңдау бойынша 600-ге жуық тегін курстар ұсынады;

- **Қолжетімділігі.** Udemy курстары 11,99 доллардан басталып, 199,99 долларға дейін қол жетімді;

- **30 күндік қайтару саясаты.** Егер курс сіз күткендей болмаса, Udemy оқыту платформасы ақшаңызды ешқандай қиындықсыз қайтарады;

- **Мәңгілік қолжетімділік.** Udemy сізге сатып алынған курстарына шексіз қатынауға мүмкіндік береді;

- *Курстардың кең таңдауы.* Платформада 213 мыңнан астам курс түрлері сізге ұсынылады;  
- *Аяқтау кезіндегі сертификат.* Курс сәтті аяқталғаннан кейін, тек ақылы курстар үшін оқу сертификаты беріледі.

Платформаның кемшіліктері:

- *Аккредиттелмеген сертификаттар.* Егер сіз ресми сертификат іздесеңіз, Udeмы сізге арналмаған. Себебі оқу платформасы аккредиттелмеген. Ондай сертификаттарды Coursera немесе edX курстарынан ала аласыз;

- *Курс мазмұны.* Udeмы оқу курсының мазмұны шашыраңқы, жүйесіз болуы мүмкін;

- *Шектеулі өзара әрекеттесу.* Кейбір курстар пікірталас форумдарын ұсынса да, кері байланыс немесе сұрақ-жауап үшін нұсқаушылармен қарым-қатынас аз.

**Quizlet қосымшасы.** Quizlet – оқу карталары түрінде ұсынылатын кез-келген ақпаратты есте сақтауды жеңілдететін ақысыз платформа. Жеке карталарға суреттер, аудио файлдарды қосып, берілген материалды есте сақтау үшін жаттығулар мен ойындарды жасауға мүмкіндік беретін орта.

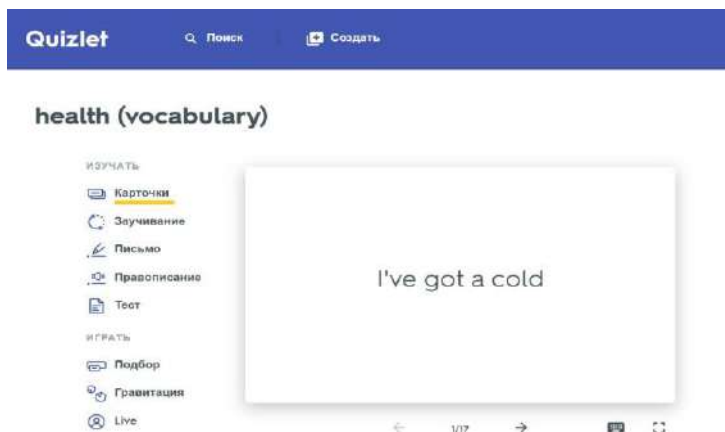

4-сурет. Quizlet қосымшасы

Қосымшаға кіру Google немесе Facebook аккаунттары арқылы жүзеге асырылады. Платформа әртүрлі курстар жасауға өте ыңғайлы. Quizlet-те қолданушылармен курспен бөлісу үшін модуль сілтемесін жіберуге немесе оларды оқытушының аты-жөні бойынша табуға мүмкіндік береді.

**Quizlet қосымшасының оқу режимдері:**

- *Flashcards* – бұл режимде сіз жай ғана карталарды айналдыру арқылы қарап шығасыз. Сөздерді жаттау үшін тек осы режим жеткілікті. Мұнда сіз:
  - карточкаларды кездейсоқ тәртіппен жаттау үшін араластыра аласыз;
  - ретімен немесе керісінше карталарды қарау;
  - карталар өте түсінікті дыбысталады, сондықтан транскрипцияның қажеті жоқ;
  - есте сақтау қиын сөздерді жұлдызшамен\* белгілеуге, кейін сол карталармен жұмыс жасауға болады.

- *Learn* – сөз пайда болады, сосын оның аудармасын жазу керек. Егер дұрыс тапсаңыз – әрі қарай жүресіз, ал егер таппасаңыз – қиын сөз статистикада белгіленеді, содан кейін тағы бір рет ұсынылады;

- *Speller* – диктор сөздерін жазу, есту және жазуды дамытуға көмектесетін тамаша жаттығу. Диктордың жылдамдығын бәсеңдетуге болады.

- *Test* – сөздерден төрт тапсырма түрімен автоматты түрде тест жасайды. Тапсырмалар келесідей: сөздің жазбаша аудармасы, сөз бен мағынаны салыстыру, бірнеше таңдау, ақиқат/жалған. Мұғалімдер үшін тестті басып шығаруға болады.

- *Scatter* – сөздердің мағыналарын уақытқа тауып, оларды бір-біріне сәйкестендіруді қажет ететін қарапайым ойын.

- *Gravity* – ұшатын сөздерді "құлату" керек.

**ZipGrade программасы.** ZipGrade – тесттерді жасауға және оларды тексеруге көмектесетін ресурс. Ол үшін қосымшаны жүктеп, оқушылардың жұмысын сканерлеу керек. Жүйе дұрыс жауаптарды автоматты түрде жасыл түспен, дұрыс емес жауаптарды қызыл түспен белгілейді. Сондай-ақ, ол сабақтар мен жеке оқушылардың жұмысын реттеп, бумаға сақтайды. ZipGrade қосымшасын AppStore немесе PlayMarket-тен жүктей аласыз.

**ZipGrade программасының құрылымы:**

- *Quizzes* – мұнда сіздің тесттеріңіз және олар туралы жалпы ақпарат сақталады, яғни

атауы, сұрақтар саны, құрылған күні және т.б.;

- *Classes* – мұнда оқушыларды топтарға топтастыруға және орындалған тапсырмалар туралы ақпаратты көруге болады;

- *Students* – мұнда сіз енгізген білім алушылар туралы мәліметтер сақталады. Сіз әр білім алушыға ID нөмірін бере аласыз, сондықтан жүйе белгілі бір білім алушы үшін аналитиканы дәлірек жинай алады. ID нөмірі білім алушы картасын жасаған кезде автоматты түрде жасалады. Ол үшін Add new student түймесін басып, деректерді енгізу жеткілікті;

- *Tags* – әр тестке тағайындайтын тегтер жиынтығы. Мысалы, егер сіз оларды деңгей немесе топ бойынша бөлгіңіз келсе, онда тегтер олардың жүйеде қай жерде екенін тезірек табуға көмектеседі;

- *Answer sheet* – бланкілерді жылдам жүктеуге және басып шығаруға арналған қойынды;

- *Sharing* – мұнда тестіңізді басқа қолданушылармен бөлісуге, сондай-ақ "басқа адамдардың" сынақтарын көруге болады. Ол үшін сізбен бөлісілген рұқсат кодын енгізсеңіз жеткілікті;

- *My account* – мұнда сіз өзіңіздің профиліңіз туралы ақпаратты көре және теңшей аласыз, сонымен қатар жазылым күйін бақылай аласыз.

**Қорытынды.** Жаңа технологиялардың қарқынды дамуы барлық салаға өзгеріс әкелетіні сөзсіз. Сәйкесінше әр саланың маманына қойылатын талапта жоғары. Сапалы білім бүгінгі таңда табысқа апарар жол және экономикалық дамудың басты құралы болып табылады. Әлемнің жетекші білім беру ұйымдары білім алушыларын шыңдауда цифрлық технологияларды, әртүрлі әдіс-тәсілдерді, аралас оқыту форматтарын қарқынды пайдалануда.

Аралас оқыту – бұл дәстүрлі және интерактивті оқытудың артықшылықтарын біріктіретін перспективалы оқыту жүйесі. Оқытудың аралас түрін дамыту бүкіл білім беру саласын жаңғыртудың негізгі бағыттарының бірі бола алады. Себебі бұл жүйе арқылы білім берушілер мен білім алушылар әлемдік ақпараттармен байланысуға, білімдерін онлайн жалғастыруға, ғылыми және шығармашылық жұмыстарын жетілдіруге, әлемдік ақпарат кеңістігінде өздерінің білімдерін шыңдауға зор мүмкіндік алады. Сол себепті онлайн платформаларын дәстүрлі білім беру форматымен аралас пайдалануымыз қажет. Жоғарыда аталған онлайн білім беру

платформалары білім беру ресурстарын жылдам меңгеруді ұйымдастыруда, оқытушының міндеттерін жеңілдетуде таптырмас құрал болып табылады.

#### **Пайдаланылған әдебиеттер тізімі:**

1. Альжанов А.К., Гайнуллина И.И., Кутпанова З.А., Алимбекова Н.А. Применение информационно-коммуникационных технологий в сфере образования // Знание. – 2017. № 3- 2 (43). – С. 5–9.2.

2. Ф.Б.Бөрібекова, Н.Ж.Жанатбекова Қазіргі заманғы педагогикалық технологиялар: оқулық. – Алматы: 2014. – 360 бет.

3. Полат Е.С. Новые педагогические и информационные технологии в системе образования. – М: Академия, 2008. – 272 с.

4. Роберт И.В. Современные информационные технологии в образовании: дидактические проблемы, перспективы. – М.: ИИО РАО, 2010. – 141 с.

ӘОЖ 373.1.02

## **АҒЫЛШЫН ТІЛІ САБАҒЫНДА ЦИФРЛЫҚ БІЛІМ БЕРУ РЕСУРСТАРЫН ҚОЛДАНУ**

*Елекенова Лаура Ханасовна,  
ағылшын тілі пәні мұғалімі, №45 ЖОББМ,*

*Шайхиева Лаура Бисембаевна,  
ағылшын тілі пәні мұғалімі, Егіндібұлақ МББК,  
Орал қ.*

**Аннотация:** Ағылшын тілі сабағында әр түрлі цифрлық платформалады қолдан арқылы оқушының жаңаша ойлау қабілетін қалыптастырып, шығармашылық қабілеттерін дамытып, заман талабына сай, жаңашыл, білімді және бәсекеге қабілетті түлек дайындау.

**Кілт сөздер:** Ағылшын тілі, цифрлық білім беру, онлайн оқу платформасы, инновациялық білім, онлайн тақта, дидактикалық конструкторлар.

Қазіргі таңда білім беру жүйесінде болып жатқан елеулі өзгерістердің бірі – цифрлық білім беру ресурсын білім беру үдерісінде кенінен қолдануда. Метепке цифрлық технологиялардың науканы қарқынды түрде жүргізілуде. Біз, мұғалімдер, өз пәніміз бойынша білім беріп қана қоймай, оқушыларды қарқынды дамып жатқан әлемде өмір сүруге, техникалық және әлеуметтік инновациялар жөнінде ойлауға үйретіп, жетілдіруіміз қажет. Біздің ойымызша, қарқынмен дамып жатқан жаңалықтардың бірі – білім беру үдерісінде цифрлық құралдарды сабағымызда кенінен қолдануымыз керек. Мектептерде цифрлық білім беру ортасын қалыптастыру негізгі мақсат етіліп отыр, себебі мектеп жоғары дамыған ақпараттық қоғамда білімін жалғастыруға дайын, қажетті құзыреттер жиынтығына ие, жан-жақты дамыған түлек дайындауы қажет. Қазіргі таңда цифрлық білім беру ортасын дамытудың мақсаты – білім берудің жоғары сапасын қамтамасыз ету. Ол оқушылардың оқу дербестігі мен жауапкершілігін дамытуға көмектесіп, оқушыларға нәтижелі іс-әрекет үшін әртүрлі құралдарды ұсынады. Бұл өз бетінше білім алуға, сондай-ақ ақпараттың үлкен көлемін шарлауға мүмкіндік береді.

Ағылшын тілі сабағында цифрлық ресурстарды қолдану арқылы оқушылардың қызығушылығы артып, сабаққа үлкен белсенділікпен қатысады. Сонымен біздер барлық цифрлық ресурстарды қолдану бағыты бойынша топтастырдық.

**1. Онлайн тақталар:** Sboard.online, Gynzy, WikiWall, AWW, Educreations, TWILDDA, miro, Trello, padlet, Limnu,Classroomscreen,Ziteboard.com, IDroo;

**2. Дидактикалық ойындар:** oodlü, QuizWhizzer, Gamilab, WordWall, Baamb😊😊zle ,TinyTap, Blooket, ClassTools.net, umaigra;

**3. Конструкторлар:** Nismath, Learning Apps.org, Sutori, EDpuzzle, eTreniki, Wick, Picer Wheel, CLASS FLOW, ProProfs, H5P, Tarsia, flippity, BookWidgets, involo.me, zipler, Oline Test Pad;

**4. Квиз-тест:** socrative, plikers.com, Classtime, Madtest, ZipGrade, Kahoot.com, Triventy, Mentimeter, Quizlize, Testmoz, DoOzY, Google Forms, FlexiQuiz, simpoll, Quizizz, wooclap, ClassMarker, Diagnostic Questions;

**5. Формативті бағалау-жұмыс парақшасы:** LIVEWORKSHEETS, TEACHERMADE, CORE, app.wizer.me, K5Learning, interact, math-drills.com, Worksheets.ru, Mathworksheets 4kids, ENGLISHWSHEETS.COM, Super Teacher Worksheets;

**6. Фото-видео:** Скриншотер, Inshot, OBS studio, CapCut, Studio, movavi, Videoleap, Picsart, Prequel, streamlabs, removebg, BANDICAM;

**7. VR/AR:** thinglink, metaverse, Mind Map Ar, Civilisations AR, AirPano, Jig SPACE, QuiverVision;

**8. Әртүрлі қолданбалар:** survio, Zee Maps, Pixton, Learnins.ru, Mozaik, AutoDraw, PhET INTERACTIVE SIMULATIONS, poster mywall, Starfall, BLABBERIZE, Blush, ToonyTool, storyjumper, MEQR, Taplink, Flipboard, Pinterest, BOOK CREATOR, OKULYK.KZ;

Бұл оқу платформаларына жеке тоқталсақ. Ағылшын тілі сабағында онлайн тақталардың мүмкіндіктер өте зор.

**IDroo.com** интерактивті тақтасы бұл – мұғалімнің тиімді құралы, бұл мәселелерді шешуге, тақырыптарды түсіндіруге және тапсырмалармен жұмыс істеуге арналған шексіз мәліметтер базасын ұсынатын тақта.

**Educreations тақтасы** – бұл тақтаның қызметі сіздің даусыңызды тақта бетіне жазу арқылы түсіріледі, слайдтарға жазбалар жасауға, сондай-ақ интернетте бөлісуге болатын бейнеоқулықтар жасауға мүмкіндік беретін виртуалды жазылатын тақта. Оқушылар мен әріптестеріңіз сіздің сабақтарыңызды кез-келген веб-браузер немесе мобильді құрылғы арқылы көре алады.

**Ziteboard** -кез келген жұмыс үстелінде немесе мобильді құрылғыда бірлесіп жұмыс істеуге арналған ең жақсы масштабталатын онлайн тақта. Түсіндірме жұмыстарын, эскиз жасау, кез келген нәрсені үйретуге болатын тақтаның бірі. Дизайн макеттері, жұмыс процестері, прототиптер өте ыңғайлы жасақталған. Бейнеконференцияларды көрнекі топтық жұмыс арқылы кеңейтуге және пікірталастар, кездесулер, күнделікті презентациялар, онлайн тренингтер, репетиторлар немесе тіпті ақыл-ойды картаға түсіруге болады. Суретті тікелей интернеттен сүйреп немесе өз компьютеріңізден қоюға болады. Тақталарыңызды теңшеуге, түстерді таңдауға, бірегей домен алып немесе веб-сайтыңызға немесе блогыңызға фантастикалық масштабталатын тақталарды енгізуге өте ыңғайлы. Ziteboard сіздің барлық идеяларыңызға дайын, сондықтан оларды электрондық пошта немесе әлеуметтік медиа арқылы кез келген адаммен бөлісуге жеңіл.

**WordWall** дидактикалық конструктор – ағылшын тілінен әр түрлі жаттығу, тест, сөздік, виториналар, ойындар, деңгейлік тапсырмаларын жасауға арналған платформа. Әсіресе, үй тапсырмасын тексеруге таптырмас платформаның бірі болып табылады.

**EDpuzzle** бұл – аудио және мәтіндік жазбалары, сұрақтары мен тапсырмалары бар бейне фрагменттерін жасауға арналған дидактикалық конструктор. Бұл сервисте бірден YouTube, Vimeo, KhanAcademy, TED-Ed, LearnZillio және т.б. платформаларынан бейнелерді тегін алуға, сондай-ақ компьютерден жүктеуге болады. Сервистің көмегімен әртүрлі тақырыптағы оқыту бейнероликтері негізінде оқушыларға сауалнама мен тестілеуді ұйымдастыруға болады. Сервистен материалдарды электрондық пошта және әлеуметтік желілер арқылы бейнеге сілтеме жасай отырып бөлісуге болады.



**Plikers.com** бұл платформаны қолдануда әр оқушыға QR код жасақтап қойып, таратасыз. Сол QR кодты мобильді байланыс арқылы сканерлеп шығасыз, бұл платформаның артықшылығы оқушылардың жауабын бірден көруге болады, яғни жасалған тестеріңіздің жауабын сол мезетте көресіз. Оқушыларға өте қызықты платформаның бірі болып табылады.

**Kahoot.com** - сыныпта, мектептерде және басқа оқу орындарында қолданылатын ойын оқыту платформасы. Kahoot! оқушылардың білімін тексеру үшін немесе сыныптағы үзіліс ретінде пайдалануға, ата-аналар жиналысында сауалнама өткізуге болатын платформа. "Kahoots" викториналық ойын кезінде алғашқы үш жеңімпазы подиумға шығу арқылы бейнеленеді, бұл әсіресе оқушыларға үлкен әсер беріп, қызығушылықтарын оятады, жеңілген оқушылар келесі сабаққа ағылшын тілінен сөздікті немесе грамматикалық құрылымдарды жаттап келуге ынталандырады.

**Englishworksheets.com** сіз үшін тегін esl басып шығарылатын pdf жұмыс парақтарын ұсынатын платформа. Басып шығаруға болатын «Сөздік», «Жұмыс Парақтары», «Сурет», «Сөздіктер», «Сәйкестендіру Жаттығулары», «Сөз Іздеу Басқатырғыштары», «Кроссвордтар», «Сөздердегі Жетіспейтін Әріптер», «Тесттер», «Флэшкарталар», «Сөздік Қорын Үйрену Карталары», «Фиджет Спиннері және Домино Ойындары» жасөспірімдерге, ересектерге, ата-аналарға және мұғалімдерге арналған ағылшын тілін үйренуге арналған ресурстар.

**Teacher Made** — бұл уақытты үнемдеуге, оқушылардың жұмысын тексеруге мүмкіндік беретін жаңа құрал. TeacherMade көмегімен сіз өзіңіздің жұмыс парақтарыңыз бен дәптерлеріңізге тез және оңай жаңа бекіте ала аласыз. Teacher Made көмегімен сіз PDF файлдарын, Word құжаттарын, Google және фотосуреттерді онлайн әрекеттерге айналдыра аласыз. Сонымен қатар, егер сіз интерактивті жұмыс парағын бағалағыңыз келсе, Teacher Made сізге жауаптарды автоматты түрде бағалайды.

**App.wizer.me** бұл ашық ақпараттық-білім беру ортасында сабақтар үшін инновациялық білім беру ресурстарын құратын мұғалімдердің қауымдастығы. Wizer-ді мұғалімдер қалыптастырушы бағалауды, аралас оқытуды (практикалық жұмысқа немесе үй тапсырмасына арналған интерактивті жұмыс парақтары, қорытынды бағалауға арналған бланкілер, сауалнамалар және кері байланыс нысандары) жүзеге асыру мақсатында ресурстар құру үшін қолдана алатын құрылғы.

**Super Teacher Worksheets**— бұл мұғалімдерге оқушылар онлайн режимінде қол жеткізе алатын интерактивті жұмыс парақтарын құруға мүмкіндік беретін онлайн платформа. Бұл жұмыс парақтарында бейне, аудио және кескін сияқты мультимедиялық элементтер болуы мүмкін, бұл оқушыларға белсенді және ынталы болуға мүмкіндік береді. Платформаны пайдалану оңай және шарлау оңай, бұл оны барлық деңгейдегі оқытушыларға қол жетімді етеді. Super Teacher Worksheets көмегімен сіз математика, жаратылыстану ғылымдары, әлеуметтік зерттеулер және лингвистика сияқты әртүрлі пәндер бойынша сандық жұмыс парақтарын жасай аласыз. Оны пайдалану үшін мұғалімдерге интуитивті платформа интерфейсі пайдаланып тіркелу жасау және жұмыс парақтарын жасау қажет. Жұмыс парағын жасағаннан кейін оны оқушылармен сілтеме арқылы бөлісуге немесе Google Classroom немесе Moodle сияқты онлайн оқыту платформасына тікелей енгізуге болады.

**Book Creator** оқушылар өздері оқып жатқан тақырыптар бойынша өз кітаптарын жасауға қызықтыра отырып оқытуға арналған. Оқушылар суреттерді жүктей алады, эмодзилерді тандай алады, жазбалар мен бейнелер жасай алады, сонымен қатар олар жазған дайын кітапты жасай алады, содан кейін бөлісе алады. Бұл электронды кітаптар Сандық портфолиолардан бастап комикстер мен альбомдарға, оқулықтар мен поэзия кітаптарына дейін әр түрлі формада болуы мүмкін Book Creator әртүрлі кітап жобаларын жасауды жеңілдететін көптеген үлгілерді қамтиды.

Цифрлық білім беру ресурстары арқылы өтетін оқу үдерісі оқушының жаңаша ойлау қабілетін қалыптастырып, шығармашылық қабілеттерін дамытып, заман талабына сай, жаңашыл бағытта білім алушыларды толық қамтамасыз етеді. Ал, ағылшын тілі сабағында бұл платформаларды қолдану арқылы көптеген жетістіктерге жетуге болады. Цифрлық ресурстарды меңгеру мұғалімнің интеллектуалдық, кәсіптік, азаматтық және басқа адами қабілетінің қалыптасуына игі әсерін тигізеді. Өзін-өзі дамытып, оқу үдерісін тиімді ұйымдастыруына көмектеседі. Өйткені ағылшын тілін сапалы оқу – заман талабы.

#### **Пайдаланылған әдебиеттер тізімі:**

1. «Электрондық оқыту ортасында педагогтардың құзырлығын қалыптастыру» Ахметова Г.К., Мұхамбетжанова С.Т. Алматы, 2012
2. «Құзырлықтың педагогикалық категория ретінде дамуының теориялық-әдіснамалық негіздері» Құдайбергенова К.С. Алматы, 2012
3. Галскова Н.Д., Гез Н.И. Шетел тілін оқыту теориясы: Лингводидактика және әдістеме. М.: «Академия» баспа орталығы, 2012. 336 б.
4. Китайгородская Г.А. Шетел тілдерін қарқынды оқыту: теория және электронды ресурс тәжірибесі. М.: Орыс тілі, 2013. 254 б.
5. Пассов Е.И. Шетел тіліндегі қарым-қатынасты оқытудың коммуникативті әдістерінің негіздері. — М.: орыс. т. 2009. 276 б.
6. <https://app.idroo.com/>
7. <https://www.educrations.com/>

8. <https://ziteboard.com/>
9. <https://create.kahoot.it/register>

ӘОЖ 373.2

## БАЛАБАҚШАНЫҢ БІЛІМ БЕРУ ҮДЕРІСІНДЕГІ ЖАҢА ТЕХНОЛОГИЯЛАРДЫ ҚОЛДАНУ ЕРЕКШЕЛІГІ

*Ерекешова Анаргүль Мынтургановна,  
тәрбиеші, педагог-зерттеуші  
№45 «Алтын бала»  
бөбекжай- балабақшасы  
Ақтөбе қ.*

**Аннотация:** Мектепке дейінгі ұйымдардағы педагогикалық үдерістердің инновациялығы – мектеп жасына дейінгі балалардың тиімді дамуына себін тигізетін жаңа технологияларды мақсатты ендіруінде болып табылады.

**Кілт сөздер:** Тәрбие, эстетика, технология, инновация, бағдарлама, модельдеу, тәжірибе барысы, мультимедия, психологиялық–педагогикалық диагностика, интерактивті бағдарлама, элемент, жұмыс тәжірбиесі.

Балаларға күнделікті ҰОІӨ – де жаңа технологияны қолдану арқылы, балалардың сабаққа деген қызығушылықтарын ояту. Балалардың тілін дамытудағы жаңа технологияны қолдану арқылы, ой-өрісі дамыған, тәрбиелі, білімді, заман талабына сай белсенді ұрпақ тәрбиелеу. Бала өмірінің алғашқы мектепке дейінгі кезеңі – оның өсіп жетілуіндегі ең жауапты кезең, бүгінгі күннің өзекті мәселесі. Бұл кезде баланың ақыл-ойы, қабілеті, қасиеттері және эстетикалық сезімдері қызықты, мазмұнды ұйымдастырылған оқу іс-әрекеті, еңбек, ойын үдерісінде жан-жақты қалыптасады. Балабақшада ойынның маңызы ерекше. Ойын барысында білім мен біліктілігін арттырамын. Тәрбиенің алдағы міндеттерінің бірі балалардың ойлау қабілеттерін қалыптастыру болса, ойын – осы мәселенің шешімі. Балада ойлау қабілеті мен сөйлеу қызметі бірге дамиды. Мектеп жасына дейінгі балаларды тіл мәдениетіне тәрбиелеу, сөздік қорын дамыту, сурет қарау, заттарды сипаттау, жұмбақ шешу, құрастыру, тақпақтар, мақал-мәтелдер, жаңылтпаштармен қатар ертегі тыңдау әңгімелесу баланың тілдік құзіреттілігін, қызығушылығын арттырады. Жаңадан шыққан әдіс-тәсіл қолдану арқылы балалардың жаттауға, есте сақтауға деген ынталарының дамуына, тілдерін машықтандырғанына көз жеткіземіз. Күнделікті жаңа ҰОІӨ-де тәрбиелеу мен оқыту ісінің бір ерекшелігі көрнекіліксіз іске аспайды. Мен әр тақпақ пен жаңылтпаштарға сызба-сурет салып көрнекілік ретінде пайдаланамын. Ойын түрінде өткен бұл әдіс бала тілінің дамуына ықпал тигізіп, таным, қатынас, шығармашылық, әлеумет, денсаулық салаларындағы белсенділіктерінің дамуына, қолдануына жол ашады. Ойын баланың ойлау, есте сақтау, салыстыру, қиялдау, еркін сезінуге, еркін сөйлеуге, жеке тұлға болып табылуына көмектеседі. Қоғамның дамуына қарай ғылым мен техникада оның басқару жүйесі де өзгеріп отыратыны белгілі, осыған орай маман қызметінің мазмұны жаңарып, жаңа мақсат, жаңа көзқарас, жаңа шешімдер мен жаңа мүмкіншіліктер қажеттігі туындайды. Қазіргі мектепке дейінгі ұйымдардың білім беру үдерісінде жаңа технологияларды пайдалану жағдайындағы білім берудің ұлттық моделіне өту, оқыту мен тәрбиелеудің соңғы әдіс-тәсілдерін, жаңа педагогикалық технологияны игерген, психологиялық–педагогикалық диагностика үстінде өзіндік даңғыл жол салуға икемді, шығармашыл педагог–зерттеуші, ойшыл тәрбиеші болуын қажет етеді.

Педагог пен баланың өзара әрекет етуі жүзеге асырылатын оқытудың интерактивті әдістерін қолдану барынша маңызды бола бастады. Қазір педагогика ғылымында «оқытудың жаңа технологиясы», «оқытудың инновациялық технологиясы» деген ұғымдар кеңінен қолдануда. Технология – грек сөзі, түсіндірмелі сөздікте бұл – қандай да болсын жаңа істегі шеберлік, өнерпаздық, іскерлік деген ұғымды білдіреді. Білім беру саласындағы “технология” ұғымы өндірістік үдерістердегі технология ұғымының басты қасиеттерін осы саланы жетілдіру үшін пайдалану ұмтылысынан туындағаны анық. Өндірістік үдерістердегі технология деп қолданғанда алдын-ала көздеген нәтижеге жеткізетін, белгілі бір сапалық және сандық деңгейлердегі өнім алуға кепілдік беретін, ғылыми негізделген алгоритмдер, әдістер мен құралдардың жүйесін айтады. Кез-келген технологияның маңызы оның құрылымымен анықталады. Технология белгілі бір мақсатты жүзеге асырады. Ол үшін құралдар пайдаланылады, әдістеме жоғары деңгейге дейін жетіледі де, күтілетін нәтижеге қол жеткізіледі. Инновациялық іс-әрекеттің мазмұны мектепке дейінгі білім беру ұйымдарының оқу-тәрбие үдерісінде қолданылатын бағдарламаларды басшылыққа ала отырып, Инновациялық технологияларды меңгеру педагогтың интеллектуалдық, кәсіптік, адамгершілік, шығармашылық, зерттеушілік т.б. қасиеттерінің қалыптасуына оң әсерін тигізеді, әр педагог өзін-өзі дамытып, оқу-тәрбие үдерісін тиімді ұйымдастыруына көмектеседі. Білім беру үрдісін

технологияландыру педагогтардың балалар әрекеттерін ұйымдастыру мен мектепке дейінгі білім берудің сапасына оң әсер етеді. Қазіргі заманғы педагогтардың инновациялық технологияларды білуі уақыт талабы. Алайда мектепке дейінгі білім беру жүйесінде технологияларды пайдалануда бірқатар қиындықтар байқалады, олар:

- Педагогтардың технологиялардың құрамдас құрауыштарын жеткіліксіз білуі;
- Тәжірибе барысында тұтас технологияны емес, оның элементтерін пайдалануы;
- Педагогикалық жүйені тұтас көру дағдысының жоқтығы;
- Жұмыс тәжірибесіне сапа енгізуді бастамалайтын технология идеяларын қате түсіну.

Ең бастысы: алдыңғы қатарлы әр технологияда қарастырылған, баланы қоғамның ең негізгі құндылығы ретінде тану, оның рухани жан- дүниесінің баюына және әр баланы жеке даму ерекшеліктеріне сәйкес өзіндік дамуына жағдай жасау мәселесі ескерілмейді. Осындай мәселелер тек әдістер, формалар мен құралдар түрінде ғана қолданылатын педагогикалық, білім беру жағдаяттарын тудырады.

Сонымен қатар, мектепке дейінгі мекемелерде инновациялық білім беру құралдарын қолданудың да маңызы зор. Инновациялық білім беру құралдарына: аудио, видео, құралдар, компьютер, интерактивті тақта, интернет, мультимедиялық құрал, электрондық оқулықтар мен оқу әдістемелік кешендер, инновациялық ақпараттық банк, инновациялық сайт және тағы басқалары жатады. Қазіргі таңда көптеген интерактивтік бағдарламалық бөлімдер, қозғалмалы объектілер құруға мүмкіндік беретін векторлық және графикалық жабдықтар көптеп шығып, қолданыс табуда. Осындай құралдардың бірі-мультимедиялық оқулықтарды балабақшада кеңінен пайдалану. Балабақша баласына мультимедиялық оқулықтар біріншіден, балалардың қызығушылығын арттырады, екіншіден, зейін қойып көрумен қатар түсінбеген жерлерін қайта көруге мүмкіндік алады. Интерактивті тақта ақпаратты кеңінен ұсыну құралы болып келеді және баланың мотивациясын күшейтеді. Мультимедиялық технологияларды пайдалану арқылы түрлі жағдайлар мен ортаны моделдеуге болады. Мультимедиялық бағдарламаларға енгізілген ойын компоненттері үйренушінің танымдық әрекетін белсендіреді және материалды ұғынуды күшейтеді. Мектепке дейінгі мекемелерде АКТ пайдалану балаларда қоршаған ортаның ақпарат ағымын бағдарлай білу дағдыларын дамытуға, ақпаратпен жұмыстанудың практикалық тәсілдерін меңгеруге көмектеседі, заманауи техникалық құралдар арқылы ақпаратпен бөлісу дағдыларын дамытады. Балалар әрбір сабақтан мол білімділік, тәрбиелік, дамушылық сияқты дағдылары мен іскерліктері қалыптасу керек. Сондықтан іс әрекеттерді байланыстыра отырып, сабақтың білімі, ғылыми сипатымен қатар оның тәрбиелік танымдық, адамгершілік мазмұнда ұйымдастырылуын ойластырған абзал. Біріккен ұлттар ұйымының шешімімен «XXI ғасыр – ақпараттандыру ғасыры» деп аталады. Қазақстан Республикасы да ғылыми техникалық прогресстің негізгі белгісі – қоғамды ақпараттандыру болатын жаңа кезеңіне енді. Осы мәселені шешудегі басты рөлдердің бірі мектепке дейінгі ұйымдарға жүктеледі. Бүгінгі таңдағы ақпараттық қоғам аймағындағы балалардың ойлау қабілетін қалыптастыратын және компьютерлік оқыту ісін дамытатын жалпы заңдылықтардан тарайтын жаңаша педагогикалық технологиялардың тиімділігі жоғары деп есептейміз.

#### **Пайдаланылған әдебиеттер тізімі:**

1. Назарбаев Н. «Қазақстан – 2030» Барлық қазақстандықтардың өсіп-өркендеуі, қауіпсіздігі және әл-ауқатының артуы, Ел президентінің Қазақстан халқына жолдауы. Алматы: Білім, 1997ж, 176 бет
2. Бұзаубақова Қ.Ж. Жаңа педагогикалық технология. – Тараз, 2003.
3. Көшімбетова С. Инновациялық технологияны білім сапасын көтеруде пайдалану мүмкіндіктері. – Алматы: Білім, 2008
4. К.Ж.Бұзаубақова. Жаңа педагогикалық технология. Оқулық. Тараз. Тар МУ. 2003.
5. А.К.Ахметов. Принципы технологии и содержание образовательной программы. Алматы. 1995.

ӨОЖ 316.7

## **ЦИФРЛЫҚ ЭТИКЕТ ЖӘНЕ ЦИФРЛЫҚ МӘДЕНИЕТ**

***Ержанова Алмаш Ержановна,**  
информатика БББ магистранты,  
М. Өтемісов атындағы БҚУ,  
Орал қ.*

***Аннотация:** Мақалада цифрлық этикет пен цифрлық мәдениеттің қазіргі қоғамдағы маңыздылығы талқыланады. Цифрлық этикет онлайн ортадағы мінез-құлық ережелері мен нормаларын анықтайды, ал цифрлық мәдениет технологияларды қолдану саласындағы білім мен дағдылардың деңгейін сипаттайды. Мақала цифрлық этикеттің де, цифрлық мәдениеттің де артықшылықтары мен кемшіліктерін атап көрсетеді, сонымен қатар цифрлық теңсіздік және ақпараттың шамадан тыс*

жүктелуі сияқты өз салаларындағы мәселелерді талқылайды. Сонымен қатар, цифрлық кеңістікте қауіпсіз ортаны құру және өзара этикалық әрекеттесуді дамытуға үнемі назар аудару қажеттілігін атап көрсетеді.

**Кілт сөздер:** этикет, мәдениет, ережелер, интернет, қауіпсіздік, пайдаланушы, технология.

Цифрлық технологияның дамуымен біздің әлем барған сайын интерактивті және байланысты болып келеді. Әлеуметтік желілердегі хабарламалардан бастап қашықтағы платформаларда жұмыс істеуге дейін біз үнемі цифрлық кеңістікте боламыз. Алайда, осы мүмкіндіктермен бірге цифрлық ортада этикет пен мәдениетке байланысты жаңа қиындықтар туындайды.

Цифрлық этикет барған сайын маңызды бола түсуде, өйткені ол онлайн ортадағы мінез-құлық ережелері мен нормаларын анықтайды. Виртуалды талқылаулардағы сыпайылықтан интернеттегі қауіпсіздікті қамтамасыз етуге дейін цифрлық этикетті сақтау салауатты және өнімді онлайн өзара әрекеттесуді қалыптастыруда шешуші рөл атқарады.

Пайдаланушылар арасында цифрлық мәдениетті дамыту да маңызды. Бұған цифрлық құралдарды тиімді пайдалану мүмкіндігі ғана емес, сонымен қатар әлеуметтік және мәдени деңгейлердегі онлайн мінез-құлқымыздың салдарын түсіну кіреді.

*Цифрлық этикет* цифрлық ортадағы мінез-құлық ережелері мен нормаларын анықтайды. Бұл онлайн ортадағы адамдардың өзара әрекеттесуін реттейтін конвенциялар мен ұсыныстар жиынтығы. Цифрлық этикет көптеген аспектілерді қамтиды, соның ішінде интернеттегі сыпайылық, интернеттегі қауіпсіздік, жеке ақпаратты қорғау, авторлық құқықты құрметтеу және цифрлық ресурстарды этикалық пайдалану. Маңыздысы, цифрлық этикет дәстүрлі этикет нормаларын цифрлық ортаға бейімдеу болып табылады. Мысалы, егер нақты әлемде біз сыпайы қарым-қатынас пен біреудің жеке өмірін құрметтеу ережелерін ұстанатын болсақ, онда цифрлық әлемде бұл желідегі агрессивті немесе қорлайтын мінез-құлықтан аулақ болуды және жеке деректермен мұқият болуды білдіреді. Цифрлық этикетті сақтау тек онлайн ортадағы жеке тиімділік үшін ғана емес, сонымен қатар сындарлы өзара әрекеттесу мен ақпарат алмасуға ықпал ететін желіде оң және салауатты мәдениетті қалыптастыру үшін маңызды [1].

*Цифрлық мәдениет* - бұл цифрлық технологияны қолдану саласындағы білім, дағдылар мен түсінік деңгейін сипаттайтын ұғым. Ол компьютерлерді, интернетті және басқа цифрлық құрылғыларды пайдалану мүмкіндігін ғана емес, сонымен қатар бұл технологиялардың біздің өмірімізге, жұмысымызға және жалпы қоғамға қалай әсер ететінін түсінуді қамтиды. Цифрлық мәдениет сонымен қатар онлайн ортада алатын ақпаратқа сыни тұрғыдан ойлау қабілетін және үнемі өзгеріп отыратын технологиялық трендтерге бейімделу қабілетін қамтиды. Бұл интернеттегі ақпарат көздерінің сенімділігін бағалауды, фактілерді пікірлерден ажыратуды, сондай-ақ жеке деректеріңізді қорғауды және киберқауіпсіздікті қамтамасыз етуді қамтиды. Цифрлық мәдениеттің дамуы қазіргі әлемде маңызды бола түсуде, мұнда цифрлық технологиялар біздің өміріміздің көптеген аспектілерінде орталық рөл атқарады. Цифрлық сауаттылық деңгейін арттыру және цифрлық ресурстарды саналы түрде пайдалану жеке әлеуетті дамытуға, инновацияларды құруға және тұрақты және бәсекеге қабілетті қоғамды қолдауға ықпал етеді [2-4].

Цифрлық этикет пен цифрлық мәдениет бірнеше себептерге байланысты қазіргі қоғам үшін үлкен маңызға ие:

- Сауатты цифрлық ортаны қалыптастыру: цифрлық этикет пайдаланушылар бір-бірімен құрметпен және сыпайылықпен қарым-қатынас жасайтын оң және сауатты онлайн ортаны құруға ықпал етеді. Бұл онлайн қақтығыстарды, қорқытуды және жағымсыз эмоционалдық әсерлерді азайтуға көмектеседі.

- Интернеттегі қауіпсіздік: цифрлық этикетті сақтау киберқауіптердің көбеюі жағдайында маңызды бола отырып, интернеттегі қауіпсіздікті қамтамасыз етуді қамтиды. Адамдарға киберқауіпсіздік негіздерін үйрету кибершабуылдардың, жеке ақпаратты ұрлаудың және басқа мәселелердің алдын алуға көмектеседі.

- Цифрлық экономиканың дамуы: цифрлық мәдениет цифрлық экономиканың дамуында шешуші рөл атқарады. Цифрлық сауаттылық пен дағдылардың жоғары деңгейі бар адамдар цифрлық технологияларға жақсырақ бейімделе алады және цифрлық инновациялар мен кәсіпкерлік арқылы экономикалық өсуге көбірек үлес қоса алады.

- Ақпараттық сауаттылықты қамтамасыз ету: цифрлық мәдениет пайдаланушылардың ақпараттық сауаттылығын қалыптастыруға көмектеседі, бұл оларға онлайн көздерден алынған ақпаратты сыни тұрғыдан бағалауға мүмкіндік береді. Бұл әсіресе жалған ақпарат пен жаңалықтардың таралуы жағдайында өте маңызды.

- Әлеуметтік интеграция және өзара әрекеттесу: цифрлық мәдениеттің дамуы әлеуметтік интеграцияға ықпал етеді, бұл адамдарға онлайн ортада жақсы қарым-қатынас жасауға мүмкіндік береді. Бұл әсіресе мүмкіндігі шектеулі адамдар үшін немесе ресурстарға қол жеткізу үшін цифрлық технологияны қолдана алатын шалғай аудандарда тұратындар үшін өте маңызды.

Цифрлық этикет пен цифрлық мәдениет бір-бірімен байланысты болғанымен, әртүрлі ұғымдарды білдіреді және әртүрлі аспектілерге ие.

Цифрлық этикет дегеніміз:

- онлайн ортадағы мінез-құлық ережелері мен нормаларын анықтайды және цифрлық кеңістіктегі пайдаланушылардың өзара әрекеттесуін реттейді;

- аспектілері - бұл интернеттегі қарым-қатынастағы сыпайылық пен этика, интернеттегі қауіпсіздік, жеке ақпаратты қорғау, авторлық құқықты құрметтеу және цифрлық ортаға тән этиканың басқа аспектілері туралы;

- мақсаты - цифрлық этикетті сақтау пайдаланушылар бір-бірімен құрметпен және сыпайылықпен қарым-қатынас жасай алатын оң және салауатты онлайн ортаны құруға ықпал етеді [5].

Цифрлық мәдениет дегеніміз:

- адамдардың цифрлық технологияларды қолдану саласындағы білімі, дағдылары мен хабардарлығы, сондай-ақ олардың осы технологиялардың қоғам мен мәдениетке әсерін түсінуі;

- аспектілері - цифрлық құрылғылармен және бағдарламалық жасақтамамен жұмыс істеуді, интернеттегі ақпаратқа қатысты сыни ойлауды, киберқауіптерден қорғауды және цифрлық ресурстарды саналы және этикалық пайдалануды қамтиды;

- мақсаты - цифрлық мәдениетті дамыту өмір мен жұмыстың барлық салаларында цифрлық технологияларды тиімді пайдалануға дайын ақпараттық сауатты қоғамды қалыптастыруға ықпал етеді [6].

Осылайша, цифрлық этикет онлайн ортадағы мінез-құлық ережелері мен нормаларына назар аударады, ал цифрлық мәдениет цифрлық технологияны сәтті пайдалану үшін қажетті білімнің, дағдылардың кең ауқымын қамтиды (Кесте-1).

Кесте-1 Цифрлық этикет пен цифрлық мәдениетті салыстыру

	<b>Цифрлық этикет</b>	<b>Цифрлық мәдениет</b>
<b>Артықшылықтары</b>	Позитивті онлайн ортаны құру: цифрлық этикетті сақтау пайдаланушылар өздерін жайлы және қауіпсіз сезінетін сауатты онлайн ортаны қалыптастыруға ықпал етеді.	Жеке әлеуетті дамыту: цифрлық мәдениетті дамыту пайдаланушыларға өз әлеуетін ашуға және қазіргі цифрлық әлемде үлкен кәсіби және жеке тиімділікке қол жеткізуге көмектеседі.
	Жанжалдардың алдын алу: сыпайы қарым-қатынас ережелерін сақтау және басқалардың пікірлерін құрметтеу желідегі қақтығыстар мен даулардың алдын алуға көмектеседі.	Киберқауіптердің осалдығын азайту: қауіпсіздік пен деректерді қорғау негіздерін білу пайдаланушыларға киберқылмыс пен басқа да киберқауіптердің құрбаны болу қаупін азайтуға мүмкіндік береді.
	Сенімді нығайту: цифрлық этикетті сақтау онлайн қызметтер мен платформаларды пайдаланушылар арасындағы сенімді нығайтуға ықпал етеді.	Ақпараттық сауаттылықты арттыру: цифрлық мәдениетті дамыту цифрлық көздерден алынған ақпаратты барабар бағалауға және талдауға қабілетті ақпараттық сауатты азаматтардың қалыптасуына ықпал етеді.
<b>Кемшіліктері</b>	Бақылаудың мүмкіндіксіздігі: барлық пайдаланушылардың цифрлық этикет ережелерін сақтауын қамтамасыз ету мүмкін емес, бұл желідегі қақтығыстар мен жағымсыз жағдайларға әкелуі мүмкін.	Цифрлық теңсіздік: халықтың белгілі бір топтарындағы цифрлық сауаттылықтың жеткіліксіз деңгейі цифрлық теңсіздікке және ақпараттық ресурстар мен мүмкіндіктерге қол жеткізуден алып тастауға әкелуі мүмкін.
	Ережелерді түсіндіру: цифрлық этикет ережелерін түсіндіру субъективті болуы мүмкін және әртүрлі пайдаланушыларда әртүрлі болуы мүмкін, бұл түсініспеушіліктер мен қақтығыстарға әкелуі мүмкін.	Ақпараттың шамадан тыс жүктелуі: цифрлық әлемдегі өзгерістердің күрделілігі мен жылдамдығы ақпараттың шамадан тыс жүктелуіне және жаңа технологиялар мен талаптарға бейімделудегі қиындықтарға әкелуі мүмкін.

Цифрлық этикет пен цифрлық мәдениеттің даму себептері: жаңа цифрлық платформалар мен қызметтердің пайда болуымен цифрлық кеңістіктің белсенді қатысушылары болып, цифрлық этикет пен

мәдениетті дамытудың маңыздылығын көрсетеді; цифрлық әлемде өзара әрекеттесу этикет ережелерін сақтай отырып, кәсіби және жеке салаларда тиімді қарым-қатынас пен ынтымақтастыққа ықпал етеді; цифрлық мәдениетті дамыту пайдаланушыларға киберқауіпсіздікке қатысты қауіптерді түсінуге және олардың деректері мен құрылғыларын қорғау үшін тиісті шараларды қабылдауға мүмкіндік береді.

Цифрлық этикет пен цифрлық мәдениетті дамыту саласындағы проблемалар: цифрлық технологиялар мен білімге біркелкі қол жетімділік популяциялар арасында алшақтық тудыруы және цифрлық теңсіздікті күшейтуі мүмкін, көптеген пайдаланушылар цифрлық әлемдегі этикет ережелері мен мәдениеті туралы жеткілікті білмеуі мүмкін, бұл байқаусызда бұзушылықтар мен қақтығыстарға әкелуі мүмкін, цифрлық технологияның үздіксіз дамуы цифрлық мәдениеттегі білім мен дағдыларды үнемі жаңартып отыруды талап етеді.

Цифрлық этикет пен цифрлық мәдениетті дамыту саласындағы шешімдер: цифрлық сауаттылық бойынша білім беру бағдарламалары мен науқандарын дамыту пайдаланушылардың цифрлық этикет пен мәдениет туралы хабардарлығын арттыруға көмектеседі, цифрлық мәдениет пен этикетті дамытуға бағытталған мемлекеттік және қоғамдық бағдарламаларды енгізу және қолдау саналы және жауапты пайдаланушылардың қалыптасуына ықпал етеді, цифрлық этикет пен мәдениеттің жалпы қабылданған стандарттарын әзірлеу және тарату цифрлық кеңістіктегі мінез-құлықтың жалпы ережелері мен нормаларын белгілеуге көмектеседі [7,8].

Цифрлық этикет интернеттегі коммуникациялардың сыпайылығын, құрметін және қауіпсіздігін қамтамасыз ете отырып, цифрлық кеңістікте өзара әрекеттесу ережелерін орнатуға көмектеседі. Этикетті сақтау желідегі қақтығыстар мен жағымсыз жағдайларды азайтуға көмектеседі.

Цифрлық мәдениет өз кезегінде пайдаланушыларға цифрлық дағдылары мен білімдерін дамытуға, интернет ресурстарын саналы түрде пайдалануға және ақпараттандырылған шешімдер қабылдауға мүмкіндік береді. Цифрлық мәдениеттің дамуы қазіргі цифрлық әлем ұсынатын сын-қатерлер мен мүмкіндіктерге дайын ақпараттық сауатты қоғам құруға ықпал етеді.

Осы мақсаттарға жету үшін цифрлық сауаттылық саласында оқыту мен білім беруді жалғастыру, мемлекеттік және қоғамдық бағдарламаларды қолдау және дамыту, сондай-ақ жалпы қабылданған цифрлық этикет стандарттарын ілгерілету қажет. Тек бірлескен күш-жігермен біз одан да көп нәрсені жасай аламыз.

Цифрлық этикет пен цифрлық мәдениетті жақсартуға арналған бірнеше нұсқаулар: цифрлық сауаттылық және этикет бойынша оқыту бағдарламалары мен курстарына белсенді қатысыңыз; әлеуметтік желілерде, электрондық пошта арқылы немесе онлайн ойындарда болсын, барлық онлайн қарым-қатынастарыңызда сыпайы мінез-құлықты сақтауға тырысыңыз; киберқауіпсіздіктен қорғау әдістері туралы біліміңізді үнемі жаңартып отырыңыз және күрделі парольдерді пайдалану, бағдарламалық жасақтаманы жаңарту және күдікті хабарламалар мен сілтемелерге мұқият болу сияқты интернетте жұмыс істеу кезінде тиісті сақтық шараларын қолданыңыз; цифрлық мәдениет пен этикетті дамытуға бағытталған қоғамдық бастамаларға қатысыңыз [9].

#### **Пайдаланылған әдебиеттер тізімі:**

1. Плохотник Т. Интернет-этикет, или правила сетевого общения // Библиотечное дело. 2021. № 2 (380). С. 31–32.
2. Мамина Р.И., Елькина Е.Е. Сетевое общество и его реалии: цифровой этикет // Дискурс. 2019. Т. 5. № 2. С. 24–34.
3. Лукинова О.В. Цифровой этикет. Как не бесить друг друга в интернете. М.: ООО «Издательство «Эксмо», 2020. 240 с.
4. Солоницына А.А. Профессиональная этика и этикет. Учебник. Владивосток: Изд-во Дальневосточного университета, 2005. 200 с.
5. Левашов В. К., Гребняк О. В. Цифровая культура российского общества и государства // Социологические исследования. 2020. № 5. С. 79–89.
6. Широкова Н. И. ЦИФРОВАЯ КУЛЬТУРА И ЭТИКЕТ //Digital impact: общество, экономика, инновации. – 2022. – С. 233-235.
7. Мальцева В. А. Цифровая культура в образовательной среде //Современная культурология: проблемы и перспективы. – 2022. – С. 33-38.
8. Лукинова О. В. Цифровой этикет //Как не бесить друг друга в интернете. М.: Эксмо. – 2020.
9. Мамина Р. И., Почебут С. Н. Цифровой этикет и его специфика: философско-методологический аспект //Дискурс. – 2021. – Т. 7. – №. 2. – С. 16-27.

## ОҚЫТУ ҮРДІСІНДЕ LEARNING APPS ПЛАТФОРМАСЫН ҚОЛДАНУДЫҢ ТИІМДІЛІГІ

*Есенаманова Жұлдыз Темировна*  
қазақ тілі мен әдебиеті пәні оқытушысы,  
педагог-сарапшы, магистр,  
А.Иманов атындағы жол-көлік колледжі  
Орал қ.

**Аннотация:** Білім беруде оқушылардың танымдық белсенділігін арттыру, ойлау жүйесін қалыптастыру, шығармашылықпен жұмыс жасауға ықпал ететін негізгі көмекші құрал-білім беру платформалары. Жас ұрпаққа пәнді терең меңгерту үшін білім платформаларының қосатын үлесі өте зор.

**Кілт сөздер:** жаңа технологиялар, білім беру платформалары, интерактивті жаттығулар, цифрлық білім беру.

Ғылым мен білімнің қарыштап дамыған заманында қазақ тілі мен әдебиетін оқытуда жаңа технологияларды қолданып, сабақты түрлендіріп өткізу-заман талабы. Сәйкесінше, түрлі білім беру платформаларын қолданып, сабақтың сапалық деңгейін көтеріп, білім алушылардың қызығушылықтарын арттыруға, оқушылардың сөздік қорын молайту, сөйлеу тілінің грамматикасын қалыптастыру, дыбыстарды дұрыс айту, диалогтік сөйлеудің қалыптасуы, түсінгенін айта білу, сауатты жазуға дағдыландыру, дүниетанымын, ой-өрісін кеңейту, өмірге деген көзқарасын жан-жақты дамытып, шығармашылық қабілетіне жол ашуға болады.

Оқушылардың қазақ тілі пәніне деген қызығушылығын арттыруда көп ізденіп, білім беру платформаларын меңгеруді, әр -түрлі әдіс-тәсілдерді білуді қажет деп санаймын және мен өз сабақтарымда LearningApps.org сервисін жиі қолданамын. Бұл оқушыларға қазақ тілінің грамматикасы мен фонетикасын оңай әрі тиімді жолмен түсіндіруге көмектеседі.

LearningApps.org сервисін қазақ тілі, қазақ әдебиеті сабағында қолданғанда күтілетін нәтижелер:

- үлгерімі төмен оқушыларға көмектеседі;
- оқушылардың сабаққа деген қызығушылығын арттырады;
- сабақта пайдаланылатын көрнекіліктердің санын арттырады;
- оқушылардың шығармашылығын арттырады;
- оқушыларды жеке жұмыс істеуге үйретеді;
- грамматикалық құрылымдарды оңай түсінуге көмектеседі;
- оқушылардың есте сақтау, есту, көру, сөйлеу, ойлау қабілеттерін дамытады;
- пікірталас, талдау, анализ жасау мүмкіндіктерін арттырады.

Қазақ тілі сабағында жаңа тақырып түсіндіргенде, грамматикалық құрылымдарды өткенде және қорытынды сабақта аталмыш платформаны қолданамын. Оқу-тәрбие негізі-сабақ. Сондықтан сабақ тартымды, әсерлі, мақсаты айқын, қызықты және толық мәнді болуы тиіс. Ол - сонымен бірге басқа ұлт студенттеріне қазақтың әдебиеті мен мәдениетін, ғылымын, өнерін насихаттайтын пән.

LearningApps.org платформасында оқытушы да, оқушы да дайын шаблондарды пайдаланып, интерактивті модульдер жасай алады. Осы қызметтің арқасында жасалатын интерактивті тапсырмалардың негізгі идеясы - студенттер белгілі бір оқу пәніне деген танымдық қызығушылығын қалыптастыруға ықпал ететін білімдерін ойын түрінде тексеріп, бекіте алады. LearningApps.org. сервисі оқу үдерісіне келесі мүмкіндіктерді береді:

- оқу материалын деңгей, уақыт, көлеміне қарамастан меңгереді;
- білім алушы алған білімін жүйелейді;
- шешімді тез қабылдауына мүмкіндік алады;
- тапсырманы бірнеше рет орындау арқылы жақсы нәтижеге жетеді;
- жалпы оқуға деген мотивация пайда болады;
- кері байланыс алады, өзін-өзі бағалайды.

Білім алушы өзіндік жұмысты дербес компьютердің, ноутбуктың, ұялы телефонның көмегімен ұйымдастыра алады.





### Пайдаланылған әдебиеттер тізімі:

1. Қазақстан Республикасының «Білім туралы» Заңы
2. “Болашақтың іргесін бірге қалаймыз” Н.Ә. Назарбаевтың Қазақстан халқына Жолдауы, 2011 ж.
3. Қазақстан Республикасы білім беруді дамытудың 2011-2020 жылдарға арналған мемлекеттік бағдарламасы
4. «Обучение для будущего» Проектная деятельность в информационной образовательной среде 21 века. - Астана, 2009.

ӘОЖ 372.853

## ФИЗИКАНЫ ОҚУ КЕЗІНДЕ ОРТА МЕКТЕП ОҚУШЫЛАРЫНЫҢ ТАНЫМДЫҚ БЕЛСЕНДІЛІГІН ҚАЛЫПТАСТЫРУ ЖӘНЕ ДАМУ

**Жакипова Нұрлы Енесейқызы,**  
7M01504 – Физика БББ I курс магистранты,  
М.Өтемісов атындағы БҚУ,  
Орал қ.

**Аннотация:** Мектеп физиканы оқытуға үлкен мән береді. Көпшіліктің пікірінше, оны басқа пәндерді оқуда, жұмысшы мамандықтарына дайындалуда, жаңа техникамен, қосымша әдебиеттермен танысу кезінде қолдануға болады. Сондықтан мұғалімнің алдында, ең алдымен, пәнге саналы қызығушылықты ояту, ілімге қажетті жұмыс ретінде қарау міндеті тұр, оның орындалуы білім қуанышын сыйлайды. Әрине, сіз білімнің қажетті мөлшерін қалдыра алмайсыз.

**Кілт сөздер:** сабақ, физика, таным процесі т.б

**Аннотация:** школа придает большое значение преподаванию физики. По мнению многих, его можно использовать при изучении других предметов, при подготовке к рабочим профессиям, при знакомстве с новой техникой, дополнительной литературой. Поэтому перед учителем, прежде всего, стоит задача пробудить сознательный интерес к предмету, рассматривать учение как необходимое произведение, выполнение которого приносит радость познания. Конечно, вы не можете оставить необходимое количество знаний.

**Ключевые слова:** урок, физика, процесс познания и т. д.

**Abstract:** the school attaches great importance to teaching physics. According to many, it can be used when studying other disciplines, preparing for working professions, getting acquainted with new techniques, additional literature. Therefore, the teacher is faced, first of all, with the task of awakening a conscious interest in the subject, treating the teaching as a necessary work, the implementation of which gives the joy of knowledge. Of course, you cannot leave the required amount of knowledge.

**Keywords:** lesson, physics, cognitive process, etc

Сабақтың негізінде педагогиканың әдістері жатыр. Оларсыз материалды толық есте сақтау және игеру мүмкін емес. Классикалық әдістер мен құралдар ғана емес, сонымен қатар заманауи, жетілдірілген, балаларды тақырыпты тереңірек зерттеуге, ізденіске батыруға тартуға көмектеседі, мұның бәрі балаға қуаныш әкеледі және тақырыпқа деген қызығушылықты оятады.

Барлық осы критерийлерді сабақ сияқты жұмыс формасының көмегімен ғана жүзеге асыруға болады. Ол қандай болады, оның сапасы қандай, оқыту сапасы да осыған байланысты болады. Қазіргі мектепте сабақты көрнекіліктерсіз және техникалық оқыту құралдарынсыз елестету мүмкін емес. Олар процесті қызықты, әр түрлі етеді, жағымды эмоциялар әкеледі. Мұның бәрі жақсы есте сақтауға ықпал етеді, зерттелетін пәнге деген қызығушылықты арттырады және жақсы есте сақтауға көмектеседі.

Танымдық қызығушылықты белсендіретін бірінші - бұл құралдар, олар оқушыларға мұғалім оқытатын пәнді түсінуге көмектеседі және оны тереңірек және толық игеруге кепілдік береді.

Бұл мәселедегі қауіп техникалық жаттау мен есте сақтауды тудырады. Мұны қалай болдырмауға болады? Назар аудару керек:

- 1) оқушылардың жаңа материалды қабылдауын ұйымдастыру;
- 2) түсіндірудің дәлелді әдістерін қолдану;
- 3) әдіснамалық талаптар мен психикалық заңдылықтарды ескеру;
- 4) оқулықпен жұмыс істеуге оқытуға назар аудару.

Сабақтың тақырыбын түсіндірудің дұрыс жоспары білім беруге ғана емес, сонымен қатар танымдық іс-әрекетті белсендіруге және ұйымдастыруға көмектеседі.

Әр сабақта мұғалім оқушыларды тақырыпты зерттеу қажеттілігіне сендіріп, оны бағдарламаның тақырыптарын әрі қарай зерттеумен байланыстыруы керек. Тақырыпты құру логикасын ашу, сұрақтардың

өзара байланысы, студенттерді материалды зерттеу қажеттілігін түсінуге жеткізу көмектеседі. Сондықтан Сабақтың тақырыбы қалай енгізілгені өте маңызды.

Сонымен, тақырып айтылды, енді сіз балалардың қызығушылығын оятуға тырысуыңыз керек, бұл үшін заңның құрылу тарихының қызықты фактілері, тәжірибелер қолайлы. Оқушыларды жаңа тақырыпты қабылдаудан алшақтатпау үшін бұл кезең аз уақыт алуы керек. Ал тақтада аталған және жазылған Сабақтың тақырыбы, Сабақтың мақсаттары балаларды қызықтыруы керек. Сабақ кезеңінің мұндай сабақ схемасы жаңа материалды қабылдауға тұрақты, сабырлы көзқарас әкеледі.

Сабақтың мақсаттарын біле отырып, оны шешудің болашақ үлгісі болады: жауап тәжірибені бақылау және талдау арқылы табылады немесе зерттелген заңдылықтар негізінде теориялық түрде шығарылады. Сабақтың соңында жасалған тұжырымдар белгілі бір жүйені енгізеді: сабақтың басында қандай мақсат қойылды, оған қол жеткізілді ме және қалай.

Түсіндіру-логикалық негізделген зерттелетін сұрақтардың шолу көрінісі. Тақырыптың табиғаты есептерді шешуде көрініс табады, ол үшін мұғалімнің монологиялық сөйлеу сабағында дыбыс қажет, түсініктеме мен әңгіме қолданылады. Бұл әдістер сабақтардағы Теоремалардың дәлелдерімен расталады және материалды жақсы игеруге ықпал етеді.

Теория мен тәжірибе материалды практикалық тәжірибеден, теориялық ақпаратты білуден, индукция (жекеден жалпыға дейін ойлау), дедукция (жалпыға ортақ пайымдау) және ұқсастық туралы білімді қолдана отырып дәлелдеуге көмектеседі.

Аталған индуктивті әдістер оқушылардың нақты бейнелі ойлауын дамыту үшін қажет, олар құбылыстарда жалпы және жеке адамды табуға көмектеседі. Керісінше, дедуктивті әдістер ойлау қабілетін, сондай-ақ теориялық және дерексіз ойлауды дамытады.

Физика сабақтарында жаңа нәрселерді түсіндірудің көптеген әдістерінің ішінде ең танымалы-тұжырымдарға негізделген ұқсастық әдісі. Оқушылар зерттелетін пәнді талдайды, бұрын игерілген пәнмен ортақ нәрсені табады, бұрын игерілген жалпы белгілерді зерттелетін объектіге береді.

Аталған техникадан басқа симметрия принципі мен өлшемдер теориясына негізделген әдістерді қолдануға болады.

Симметрия принципі келесідей: құбылыстың себебінен байқалатын симметрия салдарға тән болады. Бұл теория сәулелердің қайтымдылығының себебін бастады. Шағылысқан кезде сәулелер құлайды және шағылысады тең жағдайда болады, сондықтан сәуленің кері бағытта қозғалуын қарастырған кезде бір нәрсе өзгереді деп сенуге негіз жоқ.

Кейбір тақырыптар әлі зерттелмеген, сондықтан оларды жеңілдетілген нұсқада зерттеу керек. Мысалы, Өлшем теориясы.

Бірақ теңдеулерге келетін болсақ, мұнда есте сақтау керек, оң және сол жақтағы шамалардың бірліктерінің атаулары бірдей болуы керек. Бұл келесі теңдеудің түрін болжауға көмектеседі.

Жоғарыда айтылғандардан: танымдық есептерді дәлелдеу үшін қарастырылған әртүрлі әдістерді қолдануға болады: индукция, дедукция, аналогия, симметрия, өлшемдер. Сондықтан бір материалды дәлелдеу кезінде әртүрлі әдістерді қолдануға болады.

Мұғалімнің алдында қиын міндет тұр: белгілі бір сыныпта жұмыс істеуге қолайлы түсіндірудің ең сәтті әдісін (әдістер жиынтығы, оларды қолдану реті) шебер таңдауды үйрену. Ал әдістер оқушылардан интеллектті дамытуға бағытталған әрекеттерді ынталандыруы керек. Мұғалім индукция мен дедукцияның оқушылардың ойлауын дамытуға түсіндіру әдісі ретінде әсерін нақты түсінуі керек.

Әдістемелік талаптар түсіндіру әдістерін таңдауды қадағалауды талап етеді. Себебі олар ғылыми ізденістің эксперименттік және теориялық әдістерінің байланысы, танымдағы индукция мен дедукцияның орындылығы, олардың орны мен рөлі, эксперименттің маңыздылығы туралы дұрыс айтуы керек. Материалды терең игеру үшін бағыттың логикалық құрылымының құрылысын түсіну қажет. Мұғалім балалардың таңдалған жолдың логикалық құрылымын түсінуіне қол жеткізуі керек. Іргелі ғылыми фактілердің жағдайы туралы, тәжірибе мен теориядан жасалған және экспериментпен дәлелденген тұжырымдар туралы, пысықтауды қажет ететін болжамдар туралы.

Бұл пайымдаулар келесі сұраққа алға жылжуға мәжбүр етеді: оқушылардың білімді игеруінің психикалық ерекшеліктерін ескеретін теорияларды, заңдарды, ұғымдарды зерттеу. Бұл индукция мен шегерімге көмектеседі.

Көптеген сарапшылар адамдардың шеберлігі ғылымда басты болып табылатын белсенді тәсілде жетілдіріледі деген пікірде. Бұл процестің маңызды компоненттерінің бірі-белсенді танымдық қызметті ұйымдастыру. Әдістер мен әдістерді сауатты қолдану білім берудегі жоғары белсенділікке кепілдік беретін сауаттылыққа кепілдік береді.

Оларды жүзеге асырудың мақсаттары мен құралдары туралы ұмытпауымыз керек. Оқушылардың танымдық шығармашылық қабілеттерін дамыту және белсендіру әдістерін қолдану білім беру жүйесінің негізі болып табылады. Қазіргі педагогтар білім алушылардың сауатты және мақсатты дамуына қамқорлық жасайды, оларға жеке тұлға үшін оңтайлы таңдау арқылы оқытудың белгілі әдістері көмекке келеді.

Мұғалімдер адамның білімі мен тәрбиесінде жұмыс істей отырып, әлсіз және күшті оқушыға арналған Білімді пайдаланады. Өйткені, қиын тапсырмалармен жұмыс істеу тек жақсы және қызығушылық

танытқан балаға ғана мүмкін. Егер сіз осы мәселеде есептесеніз, онда білім алушы зияткерлік жүктемеге төтеп бере алмайды және пәнді одан әрі оқуға деген қызығушылығын жоғалтуы мүмкін.

Қарастырылып отырған мәселе бойынша мұғалімнің барлық әрекеттері ойластырылған, мақсатты, балалардың зияткерлік деңгейін арттыруға бағытталған іс-әрекеттерде дәйектілікке ие болуы керек, тек осындай тәсіл жақсы нәтиже береді.

Дамыту әрекеттерін орындау жүйесі өзінің құрамдас бөліктері бар дәйекті кезеңдерге бөлінуі керек.

Бала танымдық іс-әрекеттің дамуына байланысты әрекеттерді орындай отырып, мұғалімнің сөзін ойластырып, тыңдайды, оқу және қосымша әдебиеттерді оқиды, графиктер салады, әртүрлі пәндер бойынша күрделі мәселелерді шешеді. Бұл іс-шаралардың барлығы адамның психикасында көрініс табады, оның есте сақтау қабілетін сезінуге, қабылдауға, елестетуге, ойлауға, елестетуге, дамытуға мүмкіндігі бар.

Интеллекттің дамуына ықпал ететін жетекші психикалық процесс-бұл барлық басқа процестерге көмектесетін және олардың қасиеттерін анықтайтын ойлау. Ол заттардың маңызды белгілерін және олардың арасындағы байланысты сақтайтын жаппен тығыз байланысты.

Демек, оқушылардың танымдық белсенділігін арттыру, ең алдымен, олардың ойлауын белсендіру дегенді білдіреді.

Мұғалімнің алдында қиын міндет тұр: ол білім беріп қана қоймай, оған деген қызығушылықты оятуы керек. Оқу барысын дамыту жеңуге көмектеседі. Мысалы, физика мәселелерін шешуде оқушылардың қабілеттерін дамытуға оқу мотивтері көмектесе алады, сонымен қатар олар тапсырмаларды орындауға және жалпы пәнге деген қызығушылықты арттыруға көмектеседі.

Педагогикада барлық процестер мен құбылыстар байланысты, келісілген. Осылайша, міндеттер ойлау, есте сақтау, мотивтермен байланысты. Бірақ қажет болмаса, олардың рөлі қандай? Пәндерді оқу қажеттілігін тәрбиелеу толыққанды жеміс береді және ойлауды дамытады.

Қорытынды келесідей: мұғалім танымдық іс-әрекетті белсендірудің қандай әдістері мен әдістерін қолданбаса да, олар оқу мотивтерін дамытуға ықпал ететін мақсатты, кезеңді, жоспарланған іс-әрекет сипатына ие болуы керек

#### **Пайдаланылған әдебиеттер тізімі:**

1. Анофрикова С.В. Отбор демонстраций к уроку. //Физика в школе – 2006. - № 4. – С.56.
2. Айдагулов Р.И. Решение задач на различных этапах урока.//Физика в школе – 2008. - № 6. – С. 40.
3. Айнбиндер А.Б. Как облегчить понимание демонстрационного эксперимента.//Физика в школе – 1980. - № 3. – С. 35.
4. Бабанский Ю.К. О комплексном подходе к проектированию задач урока.//Физика в школе – 1978. - № 3. – С.38.
5. Бедшакова З.М. О соответствии методов обучения физике содержанию учебного материала.//Физика в школе – 1983. - № 5. – с.55.

ӘОЖ 378.147

## **ОҚЫТУДЫҢ САПАСЫН АРТТЫРУДАҒЫ SMART ТЕХНОЛОГИЯЛАРДЫҢ РӨЛІ**

**Жармаганбетова Н.С.,**

**Хайруллина А.К.,**

*Биология, география, химия мұғалімдерін*

*дайындау БББ оқытушылары*

*М.Өтемісов атындағы БҚУ,*

*Орал қ.*

**Аннотация:** Қазіргі кезде мектептегі білім беру жүйесі үлкен өзгерістерге ұшырауда, бұл оқытудың жаңа педагогикалық технологияларын іздеуге әкеледі. Оқытудың бұрынғы әдістері ескіреді, артта қалады, олар аз жұмыс істейді, қазіргі мұғалім оқыту мен оқуда жаңа шығармашылық тәсілдерді табуы керек. Бұл жұмыстың мақсаты - оқытудың заманауи модельдерін және оларды географияны оқу процесінде қолдану мүмкіндігін зерттеу. Проблемалық сұрақ немесе тапсырманы шешу студенттерді жаңа білім алуға жетелейді.

**Кілт сөздер:** технология, білім, оқыту, Smart, ресурс, инновация, интерактивті тақтамен, жаңа бағыт, ақпарат, ақылды оқыту.

Қазіргі заманда әлемде жүйелі түрде болып жатқан сан алуан өзгерістер тұрақты үрдіс. ХХІ ғасыр-ақпарат заманы, технология ғасыры болғандықтан, Қазақстан әлем бойынша ең жаңа деген оқу формаларын зерттеп, білім саласында үнемі жаңарту жасап келеді. Соңғы жылдары SMART технологиясы ұғымы яғни, ақылды оқыту пайда болды және Smart қала, Smart фон, Smart қондырғы, Smart орта деген тіркестерді жиі естіп жүрміз.

Smart education немесе ақылды білім беру – бұл ыңғайлы түрде интерактивті ортада жүзеге асырылған әлемдік деңгейдегі қолжетімді контент арқылы білім беру болып табылады. Smarteducation түсінігінің негізі ол кең ауқымды қолжетімді білім ресурстары. Smarteducation барлық білім беру үдерістерін және осы үдерісте қолданылатын барлық әдістер мен технологияларды түгелдей жаңаруын жүзеге асырады және де ақылды тақта, ақылды экран кез-келген жерден интернетке қосылу сияқты жаңа технологиялардың туындауына себеп болады. Осы пайда болған жаңа технологиялар контентті жасақтап, жүйелеп, пайдаланушыға жеткізеді. Білім беру үдерісінің кез-келген қатысушысы интернет желісі арқылы ортақ контентті белсенді пайдалана алады. Бұл өз кезегінде білім беру үдерісінің уақытқа немесе орынға тәуелділігін жоюды.

Smart тұжырымдамасының енуіне байланысты оқушының да, мұғалімнің де білім беру жүйесіндегі рөлдері өзгереді. Бұрын оқушы үшін жалғыз білім ресурсы сабақтағы дәріс болғандықтан оқушы сабаққа қатысуға міндетті болатын. Ал қазір ақпараттық технологиялардың негізін меңгерген оқушы интернет құралдары арқылы өзіне қажетті кез-келген ақпаратты таба алады. Сондықтан қазір білім алушының дәріске қатысуының қажеттілігі шамалы. Бірақ оқушыға бағдар беруші қажет. Ол-мұғалімнің міндеті. Оқытушы жаңа білім контенттерін жасақтап, оқушыны соған бағыттауы керек.

Smart оқытушы мойнына жаңа міндеттер жүктейді. Енді мұғалім өз мамандығы бойынша жоғары құзіретті болып қана қоймай, сонымен қатар ауқымды көлемде басқа да ақпараттарды игеруі керек.

Smart оқулық – бұл интернет ресурстар арқылы үнемі толықтырылып отыратын мазмұны бойынша жинақталған құрама оқу материалдары.

Өз кезегінде Smart білім берудің мақсаты үдерісін электрондық ортаға көшіру арқылы оқытудың тиімділігін арттыру болып табылады. Осы тұрғыдан қарағанда ғана мұғалім өз білімін оқушыларға түгелдей жеткізе алады. Білім беру шекарасы кеңейіп білім алушылар саны көбейіп қана қоймай, уақыт және орынға байланысты шектеулер болмайды. Білім беруді кез-келген жерде кез-келген уақытта ұйымдастыруға мүмкіндік туғызады.

Smart технологиясы оқу бағдарламаларды жүзеге асыру үшін қолданылады, ол тек қана оқыту үрдісін құралдық технология бойынша жүргізу емес, сондай-ақ инновациялық оқу бағдарламалар мен пәндерді қамтиды. Сонымен қатар, Smart технологиялар оқу-әдістемелік материалдарды жаңаша құрастырып әзірлеуге, сондай-ақ студенттерді белгілі бір бағытта оқытуға мүмкіндік береді. Интерактивті тақтамен жұмыс жасаудың маңызды бөлімі сабақ беруді жоспарлаудан тұрады: интерактивті тақта материалдарды анық құру бағдарламасымен қамтылған. Сабақтарды сақтау, толықтыру оның қызметін жақсартуға түседі. Мұғалімдердің сабағын қызықты етіп өткізуіне толық мүмкіндік бар. Әрине, ең алдымен мұғалімдер арнайы бағдарламамен қамтылған интерактивті тақтаның мүмкіндіктерін толық игеруі тиіс. Сонымен бірге, интерактивті тақтамен жұмыс барысында пайдаланатын ресурстарды анықтай білуі маңызды.

Инновациялық технологиялардың бірі-SMART. Ақылды технология, ақылды оқыту, ақылды техника - деп атаса да болады. SMART- технологияның негізі Америка, Англия, Корея сияқты дамыған мемлекеттерде пайда болды. Ол ағылшын тіліне аударғанда «ақылды» деген ұғымды білдіреді. SMART технология – бұл барлық ақпаратты жинақтауға, қолайлы жұмыс мерзімдерін белгілеуге, ресурстардың жеткіліктілігін анықтауға мүмкіндік беретін заманауи тәсіл. Оның көмегімен көптеген проблемалардың алдын алып, өмір сүру деңгейін біршама жақсартуға болады. Ақпараттар легі артқан сайын кез келген қызмет түріне де сұраныс артады. Сұраныстарды қанағаттандыру үшін әрдайым стартап бағдарламалар қажет. Ал ол өз кезегінде smart технологиялардың көмегімен жүзеге асырылады.

Smart оқыту ортасын қалыптастыруда назар аударатын бірқатар ұғымдар бар. Ең алдымен, Smart learning- ақылды оқыту, кибер білім алу-онлайн тәртібінде білім алу түрі, контент - ақпараттық ресурсты немесе веб-сайтты кез келген маңызды мазмұнмен толықтыру.

E-learning- бұл оқу үрдісін ұйымдастырудағы халықаралық стандарттар мен принциптерін қолдайтын, барлық заманауи талаптарға сәйкес келетін, электронды және қашықтықтан оқыту. Оқытудың аталмыш жүйесі білім беру саласын түбегейлі өзгертеді. Ақпараттық технологиялардың арқасында сабақ беру әдісі жаңаланып, білім беру үрдісіне қатысушылардың міндеті өзгереді. Электронды оқыту жүйесі педагог пен білім алушыға жаңа бағытты үйретеді. E-learning білім беру жүйесінің мазмұны – сандық технологиялардың, құрылғылар мен бағдарламаларды пайдаланудың әртүрлі тәсілдерін қолдана отырып, студенттердің танымдық құзыретін қалыптастыруды көздейді.

Plickers – статистикалық жұмыс жасау үрдісін жеңілдетіп, білім алушылардың жауабын лезде бағалап беретін қосымша. Бағдарлама өте қарапайым технологиямен жасалған. Қолдану барысында қиындық туғызбайды. Негізгі құрылымдары: мобильді қосымша, QR-код. Бұл-студенттермен кері байланыс жасауда онлайн тестілеу жүйесі бағдарламасының бір түрі. Plickers-тің тиімділігі сонда-ол оқу үрдісін өзгертпейді. Тек студенттерді қызықтыратын бағалаудың өзгеше тәсіліретінде ғана қолданылады.

Бұл қосымшаны қолдану үшін компьютерлік сынып немесе басқа да техника қажет емес, тек қана мұғалімнің ұялы телефоны қажет. Сонымен қатар, студенттердің өзіне де қызықты, себебі сабақта бір жағынан білімді тексеру жүргізілсе, екінші жағынан жақсы көрсеткішке жету үшін өзара бәсекелестік пайда болады.

Бұл технологияның ерекшелігі- мұнда QR-кодтардың қолданылуы. Біз кез келген жарнамалардағы QR-кодтарды қосымша ақпарат алу үшін арнайы бір сайтқа сілтеме жасайтынын білеміз. Алайда бұл QR-кодтардың жалғыз қолданысы ғана емес. Бұны Plickers қосымшасының бір элементіретінде де көре аламыз. Сабақ барысын да оқытушының ұялы телефоны білім алушылардың карточкаларындағы QR-кодтарды оқу үшін пайдаланылады. Олар сабақ үстінде телефонды пайдалану маңызды емес, әр студенте жеке карточка болады, яғни оқытушы алдын-ала QR-коды бар қағаздарды таратып береді.

Wordwall – технологиясы арқылы мұғалімдер жаңа сабақты құрастырады. Білім беру процесінің негізгі міндеттерінің бірі шешуге көмектесетін оқу ресурсы ретінде оқушылардың ынтасын арттыруға мүмкіндік береді. Осы ресурстың көмегімен әр баланың мүмкіндіктерін ескере отырып, интерактивті немесе баспа жаттығуларын құру арқылы оқытуды саралау мен дараландыруды ұйымдастыруға болады. Әр түрлі тапсырмаларды құрастыру арқылы мұғалім өзінің сабағын қызықты өткізеді. Викториналық сұрақтар, тест тапсырмалары, сәйкестендіру жаттығулары, ментальды карта, интеллект карта құрастыру.б. тапсырмалар жасау арқылы білім алушының ізденуін, оқуға деген мотивациясын жетілдіреді [4].

XXI ғасырдағы білім беру стратегиясын жүзеге асыру негізінде, «Ғұмыр бойы оқып үйрену» қағидасын ұстана отырып, цифрлық білімнің заман талабы екендігін ескеріп, ақпараттандыру ғасырынан қалыс қалмай, өз білім, білік, дағдымызды қалыптастырып, бәсекеге қабілетті маман болуға барынша жағдай жасауымыз керек.

Инновация дегеніміздің өзі жаңалықты енгізу, жаңалық әкелу, жаңа әдістеме мен жаңа технология.

Қытай даналығына сүйенсек: «Ауызша айтылғанды ұмытамын. Көрсетсең, мүмкін есімде сақтармын. Қатысушы болсам, мен түсінемін» делінген. Осы сөздерден инновациялық оқытудың мәні өз көрінісін табады.

Жаңа инновациялық әдістерді пайдаланудың артықшылықтары:

1) Қазіргі уақыт жаңалық пен инновация уақыты. Күнделікті өмірде жаңа білім мен жаңалықтармен кездесеміз. Бұған оқыту үрдісі де сәйкес болу керек.

2) Жаңалықты пайдалану оқушының ойлау қабілетін жаңалыққа икемдеп, алдын ала болжам жасауға үйретеді.

3) Инновациялық әдістер бұл белсенді оқыту әдістері. Ақпаратты белсенді түрде сіңірген оқушы жадында өздері айтқанның 80% сақталса, өздері істегеннің 90% қалады.

Енді оқытудың интерактивті әдістеріне тоқталатын болсақ, солардың бірі – тренинг. Тренинг – жеке адам не топтың ақпаратты сол кезеңде не болашақта қажеттілігіне жарату мүмкіндігі. Тренинг саналы жұмыс түріне баулиды: қатысушылар пікір алмасады, өз көзқарасын қалыптастыру, жеткізуге, сұрақты дұрыс жүйелеуге, өз білімін практикада қолдануға дағдыланады. Нағыз іске, шеберлікке баулу сәттерін тудырады. Кез келген инновациялық технологияларды жүйелі, тиімді пайдалана білу мұғалімнің шеберлігіне және еңбегіне байланысты. Ұстаздың берген білімі мен тәрбиесін шәкірттерінен көре аламыз. Жалпы инновациялық технологияның түрлері өте көп. Біз қысқаша тоқталып өттік. Кез келген инновациялық технологияларды жүйелі, тиімді пайдалана білу мұғалімнің шеберлігіне және еңбегіне байланысты. Осы ақпаратқа сүйене отырып, географияны оқытудың әртүрлі әдістерінің дамуына география ғылымының әдістері, сондай-ақ географияны оқыту әдістемесі мен тәсілдердің практикасы жетістіктерге тікелей әсер етеді деген қорытынды жасауға болады.

Қорытындылай келе, қазіргі заманда білім кеңістігінің жоғары қызығушылықпен дамып келе жатқан саласы – электронды жүйемен оқыту. Жаңа практикалық әдісті тарату және қолдануды құрудың кешенді үрдісі немесе ғылыми-техникалық шешімнің, адамдардың, ұсыныстардың, жаңа идеялардың тәжірибеге енуі, іске асырылуы және де соңында қолданылуы – инновация көрсеткіштері. Осы талаптарға отандық білім жүйесінің келуі, соңғы болып жатқан өзгерістерге, өскелең сұраныстарына үлгеру басты талапқа айналып отыр. Қазіргі кезде мобильдік құрылғылар, интернет желілері өмір сүрудің қарапайым күнделікті дағдысына айналып, ақпараттық технология адам өмірінің маңызды бөлшегі болып кірігіп кетті. Сандық қоғам, сандық орта қалыптасты. Дамыған мемлекеттер технологияларды адам игілігіне пайдалану мүмкіндіктерін мейлінше арттырып жатыр. Ғаламтор желілері адамның әр түрлі бағытта дамуына мол мүмкіндік береді. Әлеуметтік желілер арқылы адамның өзінің барлық мүмкіндіктерін жүзеге асыруына жол ашылды. Бұл өзгерістер алдымен, білім саласынәтікелей байланысты. Соған орай білім берудің жаңа философиясы қалыптасып, модернизация қарқынды жүріп келеді. Білім беру саласында дәстүрлі оқыту электронды оқытуға, электронды оқыту Smart оқытуға ауысты. Ендігі міндет – сол алған білімнің адамға қызмет етуіне мүмкіндік беретін Smart оқыту ортасын дамыту.

#### **Пайдаланылған әдебиеттер тізімі:**

1. Әбуов.А.Е. Мектептің оқу үрдісінде инновациялық білім беру

2. технологияларын пайдаланудың педагогикалық шарттары. Педагогика ғылымдарының кандидаты ғылыми дәрежесін алу үшін дайындалған диссертацияның авторефераты/Еуразия гуманитарлық институты. - Астана, 2005. - 296.
3. Суранчиева З.Т. «Жаңа технологиялардың түрлері және оны қолданудың сатылары» Қазақ мемлекеттік қыздар педпгогикалық университетінің Хабаршысы -2010 – 4(6). – 30-34.
5. Аймағамбетов А.А. Отандық ғылымда жаңа серпіліс болады.
6. <https://egemen.kz/article/233068-askhat-aymaghambetov>
7. Привалова Г.Ф. Активные и интерактивные методы обучения как фактор

ӘОЖ 378

## ЦИФРЛЫҚ ПЛАТФОРМАЛАР ЖӘНЕ БІЛІМ БЕРУ ЖҮЙЕСІ

**Жарылғанова Қибаи Қабылқызы,**  
қазақ тілі мен әдебиеті пәнінің мұғалімі,  
№33 ЖББМ ҚММ,  
Орал қ.

**Аннотация:** Мақалада білім беру жүйесінің заманауи ақпараттық-коммуникациялық технологиялар мен цифрлы білім беруді дамытудағы мүмкіндіктер туралы айтылады. Білім беруді цифрландыру, кеңінен қолданылатын ақпараттық технологияларды жетілдіруді көздейді. Цифрландыруды дамыту перспективалары өндірісте ғана емес, адамның күнделікті өмірінде де көбірек орын алады. Білім беру жүйесінде цифрландыру оқу процестерді жеңілдетеді.

**Кілт сөздер:** білім беру, цифрлы қоғам, технология, оқыту, интернет, электронды оқулық, онлайн жүйе, мультимедиа.

**Аннотация:** В статье рассказывается о возможностях системы образования в жалпы орта білім беретін мектебіразвитии современных информационно-коммуникационных технологий и цифрового образования. Цифровизация образования предполагает совершенствование широко используемых информационных технологий. Перспективы развития цифровизации занимают все большее место не только в производстве, но и в повседневной жизни человека. В системе образования цифровизация упрощает процессы обучения.

**Ключевые слова:** образование, цифровое общество, технологии, обучение, интернет, электронный учебник, онлайн система, мультимедиа.

**Annotation:** The article discusses the possibilities of the education system in the development of modern information and communication technologies and digital education. Digitalization of education, widely used information technologies involve improvement. The prospects for the development of digitalization occupy a greater place not only in production, but also in the daily life of a person. Digitalization in the education system simplifies educational processes.

**Key words:** Education, digital society, technology, training, internet, electronic textbook, online system, multimedia.

XXI ғасырдың білім беру тенденция бұл білім жүйесін цифрландыру, оқытудың технологияларын қолдану, білімдерге қажетті платформаларды жүйелеу болып табылады. Бұл дегеніміз мектептерде білім беру жүйесінде заман талабына сай да цифрлық оқыту құралдарын пайдалану міндеттелуде. Мысалы, оқушылар тапсырмаларды дәптерде емес, интернеттегі платформа арқылы орындау, күнделік, журнал білім жүйесінің электронды жүйесінде жүргізілуі. Цифрлық технологиялар арқылы оқытуды ұйымдастыру қажет.

Көптеген адамдар цифрлық оқытуды қашықтықтан оқытумен шатастырады, бірақ бұл әртүрлі ұғымдар. Қашықтықта білім алу ол үйде отырып смартфон арқылы ЗУМ, ватцап сияқты элеуметтік жүйеде мұғаліммен байланыса отырып білім алу. Ал цифрлық технологиялар өз кезегінде форматына қарамастан әртүрлі электрондық платформаларды сабақта қолдану арқылы білім алу. Білім берудегі цифрландыру кез-келген оқу орындары — мектептер, кезкелген жерде, үйде қолдануға тиімді құрал болып табылады.

Кезеңдері білім беруді цифрландыру яғни компьютерлендіру бірнеше кезеңнен өтті:

1 – кезең. Мектептер мен университеттерде алғашқы компьютерлер пайда бола бастады. Сондықтан компьютерлік сауаттылықты дамыту қажет болды. Бірақ алдымен техника тек информатика сабақтарында, информатика пәніне мамандар дайындау факультеттерінде қолданылды.

2 – кезең. Білім беруді трансформациялаудың осы кезеңде ақпараттық технологияларменды барлық пәндерде сабақты нәтижелі оқыту үшін компьютерлер мен басқа да техникалар енгізіле бастады. Мысалы, тарих, әдебиет сабақтарында деректі фильмдер көрсетіле бастады, математика сабақтарында интерактивті

тақталарды қолдана бастады, гуманитарлық пәндер бойынша үй тапсырмасы ретінде тесттер берілді, қажетті көрнекіліктер слайд, презентация түрінде қолданыла бастады.

3 – кезең – қазіргі уақыт. Қазір ақпараттық технологиялардың оқу процесінде сабақтың барлық бөлігінде қолдану маңызды. Мысалы, қағаз оқулықтар онлайн платформалармен ауыстырылады, біртіндеп қағаз журналдар мен күнделіктердің орнын электронды жүйелер алмастыруда. Үшінші кезең оқу процесінің мақсаты мен ұйымдастырылуы толығымен өзгертті. Енді басты міндеттердің бірі – компьютер қызметтерін сабақта тиімді пайдалануды. Себебі ақпараттық технологиялар адамды барлық жерде сүйемелдейді. Осы міндеттерді шешу жолында педагогикалық әдістер мен тәсілдер де өзгерді. Электрондық оқулықтар мен платформаларды белсенді қолданатын сабақтар дәстүрліден айтарлықтай ерекшеленеді. Сонымен қатар оқушылар сабақтың көп бөлігінде өздері ізденеді, меңгереді, мұғалім оларды тек бағыттады, бақылайды.

Оқу процесінің өзгеруі онлайн курстарға да әсер етті. Көптеген адамдар офлайн сабақтарға қатысудан гөрі интернетте оқуды жөн көреді. Бұл әлдеқайда ыңғайлы: жұмыстан кейін ешқандай барудың қажеті жоқ, сіз үйде смартфоннан кез-келген уақытта қажетті білімді меңгеруге мүмкіндік бар.

#### Цифрландырудың артықшылықтары

*Жеке білім алуға қолайлы.* Дәстүрлі оқыту кезінде әр оқушы үшін оқу процесін жеке-жеке жүргізу мүмкін болмады. Белгіленген уақытта барлық балаға бірдей білім берілу міндет болды. Сондықтан сыныпта білім жағынан артта қалушылар пайда болады. Білім беру жүйесін цифрландыру оқу бағдарламасын әр оқушының қабілеті мен жылдамдығы қарай реттеуге, деңгейлеріне қарай білім беруге мүмкіндік береді. Мысалы, егер сабақ жазатын платформа болса, кез-келген уақытта күрделі тақырыпқа оралып, оны қайтадан үйренуге болады.

*Өзін-өзі оқыту дағдыларын дамыту.* Цифрлық білім беру құралдарын қолдану арқылы оқушылар өз бетінше білім алуға үйренеді. Олар ақпарат іздейді, оны талдайды, қажетсіздерді жояды. Басқаша айтқанда цифрлық оқыту оқушыға балық емес, қармақ береді. Оқушылар қажет білімді үйрену арқылы меңгереді. Бұл тәсіл тек білім алуға ғана емес, сонымен бірге танымдық қабілеттерді, сыни ойлауды, тәуелсіздікті, ақпаратпен жұмыс істеу дағдыларын дамытады. Нәтижесінде білімге деген оң көзқарасқа ықпал етеді.

*Оқуға деген жоғары мотивация.* Заманауи оқу құралдарын пайдаланатын оқушылар білім беру процесіне көбірек қатысады. Себебі материал қызықты және ыңғайлы форматта беріледі, оны дәстүрлі тәсілге қарағанда игеру оңайырақ. Мысалы, оқушы оқулықтағы мәтін, әңгімен түрінде оқығаннан гөрі графиктермен, суреттермен, қысқа сипаттамалармен презентацияны үйренуге дайын.

Күрделі нәрселерді түсіндіру мүмкіндігі. Білім берудегі цифрлық платформа оқытудың жаңа мүмкіндіктерін ашады. Сонымен, егер бұрын Күн жүйесінің құрылымын тек макеттермен немесе суреттермен көрсетуге болатын болса, қазір егжей-тегжейлі бейнелер бар, онда тіпті ұсақ бөлшектерін де анық көрсетілген.

*Білімді тексеру және бағалау.* Оқушыларды бағалау өте қарапайым тапсырмаларды автоматты түрде тексеруге болатын арнайы платформалар бар. Мұғалімге нәтижелерді қолмен жазып қажеті жоқ. Оқушылар жұмысты аяқтағаннан кейін мұғалімнің жеке кабинетінде оқушылардың алған білімдерінің қорытынды есебі пайда болады және жұмыс нәтижесі автоматты түрде білім деңгейлеріне қарай бағаланады. Сіз білімді тексерудің кез-келген форматын жасай аласыз. Мысалы, Bilimland және Online тектер платформасы үлгі бойынша тапсырмаларды қалыптастыруға көмектеседі. Автоматты тексеруді белсендіруге болады және сынақтарды қарауға уақыт жұмсаудың қажеті жоқ.

*Тиімді формат.* Цифрлық білім беру жүйесін қолданған кезде оқулықтар, дәптерлер, қосымша құралдар, кеңсе керек-жабдықтарын сатып алудың қажеті жоқ. Барлық оқу материалдары бір платформада жүргізіледі, қажет тапсырмаларды компьютер арқылы қол жеткізуге болады. Мұнда оқушылар үй тапсырмасын орындайды.

Цифрлық жүйелердің кемшіліктерінде кездесуде:

Сандық құралдарды енгізу теріс салдарға әкелуі мүмкін кемшіліктері де баршылық. Бұл әсіресе мектеп оқушыларына және олардың денсаулықтарына қатысты. Білім беруді компьютерлендіру балалардың аз қарым-қатынас жасауына себеп болуы мүмкін. Нәтижесінде олардың әлеуметтік ортаға бейімделуі төмендейді өзара адамгершілік құндылықтары жойылады, дастық қарым-қатынас азайып, тіл байлықтарының молайуына кері әсерін береді. Бұл тұлғаның психологиялық дамуын бұзады.

Балалардың физикалық жағдайына қатысты проблемалар да жоққа шығарылмайды. Компьютер экранында ұзақ уақыт отыру, қозғалыстың болмауы, пернетақтамен үнемі жұмыс істеу денсаулықтың нашарлауына әкеледі. Көру қабілеті төмендейді, тірек-қимыл жүйесі дұрыс дамымайды, ұсақ моторикасы нашарлайды. Шындығында, бұл кемшіліктердің бары жасырын емес. Мысалы, цифрлық оқытумен қатар, оқушыларға сабақ үстінде көп қозғалатын қосымша тапсырмалар енгізіңіз. Топтарда жұмыс жасау платформасы енгізілсе қарым-қатынастың жетіспеушілігін толтыруға көмектеседі.

Электрондық оқытудың және цифрлық оқытудың негізгі ерекшеліктерін қарастырсақ:

*Интерактивтілік.* Ақпараттық көрнекілік қызықты болуы керек. Ол үшін, мысалы, қағаз кітаптардың орнына электронды платформалар қолданылады, тапсырманы шешудің орнына жұмыс

кітабында автоматты тексерумен, виртуалды тесттер өткізу, материалды ауызша түсіндірудің орнына көрнекі бейне сабақтар қолдану.

*Еркін байланыс.* Цифрлық білім берудің артықшылықтарының бірі – басқа адамдармен, тіпті қашықтан да еркін қарым-қатынас жасау мүмкіндігі. Оқушылар, тәрбиешілер, ата-аналар бір-бірімен ақпарат алмасуға мүмкіндік береді. Мысалы, мұғалім электронды журналға баға қойды, ал ата-ана оны бірден көрді. Қажет жағдайда барлық сабақтар онлайн режимінде өткізілді, мұғалімдер оқушыларды онлайн режимде де бақылауға, кері байланыс жасауға толық мүмкіндіктері бар.

*Сапалы ақпарат.* Білім берудің цифрлық трансформациясы ақпарат әлемнің кез-келген нүктесінен сапалы, қолжетімді болуы керек деп болжайды. Мысалы, смартфоннан ашылатын электрондық оқулық арқылы жаңа тілді үйренуге болады. Интернетте көптеген ақпарат көздеріне қол жеткізуге болады: білім порталдар, кітапханалар, сарапшылар вебинарлары, оқыту курстары.

*Бірлескен жұмыс.* Онлайн сабақта оқушылар топтық тапсырмаларды орындай алады. Интернетте көптеген формулалар, қосымшалар, ынтымақтастық алаңдары бар. Мұның бәрі цифрлық оқытудың тағы бір қағидасы — қарым-қатынас, басқа оқушылармен командада жұмыс істеу, үнемі өзара әрекеттесу.

Білім беруде цифрландыру қандай пайда әкелуі мүмкін

Қорыта айтқанда цифрлық білім беру мазмұнды тез, сапалы, ыңғайлы, тиімді қолдануға мүмкіндік беретін арнайы білім жобасы. Мысалы, қазір батсысы мұғалімдердің қолмен жұмыс жасауы азайды, оның орнына компьютерлік бағдарламаларды немесе смартфондағы қосымшаларды қолданып уақыт үнемдейтін уақыт жетті.

Цифрландыру білім беруді тиімді, сапалы әрі қолжетімді етеді. Оқушылар мен мұғалім арасындағы байланыс процесін жеңілдетеді, онлайн форматта, бейнеконференциялар және басқа байланыс құралдары ақпаратпен тез және оңай бөлісуге, сұрақтар қоюға және мәселелерді тез шешуге мүмкіндік береді. Цифрландыру арқылы оқушылар ақпаратпен, жаңа техникамен жұмыс істеді, үйренеді, аналитикалық және сыни ойлауы дамиды. Сандықтан да цифрлық жүйе қазіргі қоғамда үлкен рөл атқарады, табысты өмір сүру үшін маңызды болып саналады.

#### **Пайдаланылған әдебиеттер тізімі :**

1. Ибрагимов. ІМ ақпараттық технологиялар және қашықтықтан оқыту құралдары: студенттерге арналған оқу құралы. университеттер. - М.: Академия, 2005.-336 б.
2. Гуманитарлық білім берудегі интернет: Оқу құралы. университеттерге арналған нұсқаулық / Ред. Е. S. Polat.- М.: Владос, 2001.-272 б.
3. В.Канаво. «Интернет арқылы қашықтықтан оқытудың артықшылықтары мен кемшіліктері» (<http://www.curator.ru/doplus.html>)
4. Киреева, Е. Д. Интернет-жобалардың қолданыстағы формаларының перспективалық дамуын талдау // Білім берудегі инновациялар.-2002.-№ 4. - Б. 38-40
5. [Цифровые элементы в образовании – Как обстоят дела в Казахстане с цифровым образованием: цифровые инструменты и элементы в обучении на сайте Pandaland.kz](#)
6. [www.nur.kz](http://www.nur.kz)
7. <https://skillspace.ru/b>
8. <https://moluch.ru/>

УДК 00.1082

## **СОВРЕМЕННЫЕ ИНСТРУМЕНТЫ ЦИФРОВИЗАЦИИ УЧЕБНОГО ПРОЦЕССА В УСЛОВИЯХ СЕЛЬСКОЙ ШКОЛЫ**

*Жиналиева Гүлмира Мендыбаевна,  
директор КГУ,*

*«СОШ имени Касыма Кайсенова отдела образования района,  
Бәйтерек управления образования акимата ЗКО»,  
п. Қайнар*

*Аннотация: В настоящее время цифровизация образования является одним из приоритетных направлений развития образования в Республике Казахстан. Цифровизация образования предполагает внедрение информационных технологий в управление школой и в педагогический процесс преподавания, в том числе и в сельских школах. В статье представлены основные направления цифровизации сельской школы. Описаны образовательные процессы различных уровней и специфика внедрения цифровых образовательных ресурсов. В статье приводятся некоторые результаты исследований по применению цифровых технологий на примере сельской малокомплектной школы в части обеспечения качественного образовательного процесса.*



**Ключевые слова:** *Цифровизация, цифровая образовательная среда, сельская школа, мониторинг методического обеспечения, онлайн-платформы.*

Стремительное развитие информационных и коммуникативных технологий является одним из факторов, определяющих вектор развития мирового сообщества 21 века. Цивилизация неуклонно движется к построению информационного общества, где решающую роль играют информация и научные знания. Цифровизация проникает во все сферы жизни человека, функционирования организации и государства. Для нас стали уже привычными такие слова как «поколение Z», «сетевое поколение», «клиповое мышление», «цифровые аборигены» и др. Этими терминами чаще всего характеризуют современное поколение детей и молодежи, которые родились и проходят социализацию в условиях цифровизации повседневной жизни, независимо от того, где живет и обучается ученик, в селе или в городе. Доказано, что использование ИКТ в образовании в три раза интенсифицирует учебный процесс, одновременно в два-три раза улучшая качество обучения. В условиях сельской школы действенность этого фактора в повышении качества обученности усиливается, если принимать во внимание характерные особенности этого типа школ (географическая отдаленность от больших населенных центров и городов, разновозрастной состав школьных классов, ограниченный физический доступ к современным образовательным ресурсам как для учащихся, так и для педагогов.<sup>1</sup>, стр.227. К сожалению, не все руководители малокомплектных школ понимают необходимость внедрения цифровых технологий, особенно в случае, когда организация и так показывает хорошие результаты. С другой стороны, в условиях, когда вся внешняя среда начинает трансформироваться, никому не получится оказаться в стороне от происходящих процессов. Либо ты подстраиваешься под новые условия, либо начинаешь терять свои позиции. Внедрение цифровых технологий требует непрерывного развития всего педагогического коллектива. Пожалуй, здесь будет уместно вспомнить известную фразу: «Мы должны бежать, чтобы оставаться на месте».

В настоящее время, во время так называемой четвертой промышленной революции, цифровые технологии не стоят на месте и постоянно развиваются, а также все больше и больше места занимают в различных сферах общества, в том числе и в школе.

Для цифровой трансформации на помощь учителям также приходят технологии. На первый взгляд кажется, что они только увеличивают дистанцию между учеником и учителем, уменьшая роль последнего. Но на деле всё оказывается по-другому: сервисы, платформы и приложения помогают минимизировать рутину в работе педагога и освободить время для более важных задач: уделить каждому ребенку больше внимания, помочь с выбором профессии и предметов для сдачи государственных экзаменов, а также сформировать гибкое мышление.

В нашей малокомплектной сельской школе цифровизация является одним из ведущих трендов в процессе его развития. В рамках реализации обеспечения школ компьютерами и интерактивным оборудованием, только с 2020 года в нашу школу поступило 7 интерактивных оборудования (доски, проекторы, панели), 20 ноутбуков. На сегодняшний день на 2-ух учащихся приходится один компьютер. Одним из инструментариев выступают электронные источники информации (включая сетевые): виртуальные библиотеки, лаборатории, электронные учебники, пособия. Школьная библиотека трансформировалась в информационно-компьютерный коворкинг- центр. Результаты цифровизации дают нашим учащимся онлайн доступ к лучшим цифровым образовательным ресурсам. У них формируется готовность к информационно-учебной деятельности, выражающейся в их желании применять средства информационных и коммуникативных технологий в любом предмете для реализации учебных целей и саморазвития.

Исходя из своего опыта работы в малокомплектной сельской школе, хочу сказать, что существует ряд информационно-образовательных технологий, необходимых для решения образовательных задач. Среди них: Wordwall.net, Prezi.com, Qr coder, Quizizz, Padlet.com, Prezi.com, Festisite.com, Tarsia, онлайн-платформа BILIM LAND является популярной образовательной платформой, обращение к которой происходит у учителей нашей школы ежедневно. Владеть компьютерными технологиями и использовать их в учебном процессе – одно из приоритетных требований к личности педагога. На сегодняшний день по всем предметам имеются цифровые образовательные ресурсы, где размещены системы видеоуроков, презентаций, фильмов. Предлагаются разноуровневые задания, тесты, методические разработки научного и воспитательного характера. Вопреки распространенному мнению, вместе с внедрением технологий важность профессии учителя только возрастает.

Работа на платформе «KYNDELİK» дает возможность тесно сотрудничать с родителями, объективно выставлять оценки, невозможность исправлять их, быстро реагировать на пожелания и рекомендации, что позволяет родителям участвовать ежедневно в образовательном процессе ребенка.

Благодаря возможностям цифровых инструментов, широкую популярность в условиях работы в совмещенных классах получил инновационный сценарий обучения «Перевернутый класс». Его отличие от традиционного сценария заключается в том, что теоретический материал изучается самостоятельно до начала урока (как правило, посредством информационных и коммуникационных технологий (видеолекций, аудиолекций, интерактивных материалов итд.), а высвобожденное время на уроке

направлено на решение и обсуждение проблем, сотрудничество, взаимодействие с учениками, применение знаний и умений в новой ситуации и на создание учениками нового учебного продукта.

Современные интернет-платформы позволяют моим коллегам сделать процесс обучения интересным, с одной стороны, за счет новизны и необычности такой формы работы для учащихся, а с другой, сделать его увлекательным и ярким, разнообразным по форме за счет использования мультимедийных возможностей современных ЦОР. Благодаря цифровым ресурсам, педагогам легко индивидуализировать процесс обучения за счет наличия разноуровневых заданий, за счет погружения и усвоения учебного материала в индивидуальном темпе, самостоятельно, используя удобные способы восприятия информации, что вызывает у учащихся положительные эмоции и формирует положительные учебные мотивации. Правильно организованный процесс позволяет раскрепостить учеников при ответе на вопросы, так как компьютер позволяет фиксировать результаты, корректно реагирует на ошибки, самостоятельно анализировать и исправлять допущенные ошибки, корректировать свою деятельность благодаря наличию обратной связи, в результате чего совершенствуются навыки самоконтроля. Использование современных инструментариев в последние годы позволило нашим ученикам осуществлять самостоятельную учебно-исследовательскую деятельность (метод проектов, моделирование, разработка презентаций, публикаций), развивая тем самым у школьников творческую активность. Кроме перечисленного, имеет большое значение тот факт, что в процессе работы ученика и учителя с использованием цифровых технологий, ученик, во-первых, постепенно входит в реальный мир взрослых, производственную деятельность современного человека. Во-вторых, повсеместное внедрение в жизнь современного человека ЦОР ставит учителя перед дилеммой: либо ты идешь в ногу со временем, учишь детей по -современному, с использованием современных обучающих технологий, либо отстаешь и уходишь из профессии. Современный инструментарий позволяет нашим педагогам обучаться и повышать свою квалификацию прямо «на рабочем месте». Так, благодаря курсам дистанционного обучения, мои коллеги имеют возможность обучиться по темам, которые их интересуют. Одним из плюсов использования цифровых ресурсов является решение проблемы большого объема бумажной отчетности и соответственно загруженности педагогов.

Таким образом, цифровизация казахстанских сельских школ предполагает создание комфортных и эффективных инструментов для всех вовлеченных в этот процесс игроков: учащихся, их родителей, педагогов, администраторов системы образования. При этом важно, чтобы в стремлении цифровизации процесса обучения был соблюден оптимальный баланс живого человеческого общения и нахождения в виртуальной среде, своего рода синтез реального и цифрового мира. Только в этом случае мы сможем развиваться в парадигме суперинтеллектуального общества. Сегодня представители цифрового поколения, как правило, обладают целым рядом позитивных образов. Это, прежде всего, свободная ориентировка в наиболее современных цифровых технологиях, а также: в плане когнитивного развития – постоянное стремление к новизне и самосовершенствованию, креативность, способность к синтезу различных типов мышления, нелинейность, способность к параллельной обработке разных потоков информации (многозадачность), склонность к использованию разных источников информации, высокая скорость переработки информации и принятия решений; в плане социального развития – стремление к самовыражению, предпочтение «горизонтального» (партнерского) типа отношений «вертикальному» (иерархическому), открытость к межкультурному и межстрановому общению; кроме того (с некоторыми оговорками) оптимизм и уверенность в своих силах.2, стр. 14

Среди цифрового поколения особенно заметна дифференциация на «отстающих» и «продвинутых». В числе последних появился новый тип обучающихся, обладающих высокой учебной самостоятельностью, нацеленных на самообразование, самоактуализацию и саморазвитие, там, где это возможно – самостоятельно формирующих свой образовательный маршрут, в ряде случаев, соединяющих вместе учебу и личностное развитие.

Таким образом, цифровые ресурсы делают процесс образования эффективным, а уроки становятся насыщенными и интересными, что, несомненно, сказывается на качестве обученности наших детей.

#### **Список использованной литературы:**

1. Основные результаты международного исследования PISA-2018. Национальный отчет/С.Ирсалиев, А.Култуманова/ стр.27
2. Под ред. Блинова В.И. Дидактическая концепция цифрового профессионального образования и обучения - Изд. «Перо» Москва: 2019: стр 44.
3. Государственная программа «Цифровой Казахстан» на 2017-2020гг.стр.14
4. Электронный ресурс // [https://mel.fm/shkoly\\_mira/426158-uk\\_education](https://mel.fm/shkoly_mira/426158-uk_education) ;

## КОЛЛЕДЖДІҢ ОҚУ ҮРДСІН ЦИФРЛАНДЫРУ – БӘСЕКЕГЕ ҚАБІЛЕТТІ ЖҰМЫС КҮШІН ДАЙЫНДАУДЫҢ НЕГІЗІ

*Жунисова Калия,*

*дәрілік түрлер технологиясы пәні оқытушысы,*

*Қызылорда медициналық жоғарғы колледжі,*

*Қызылорда қ.*

*Аннотация:* мақалада орта кәсіптік білім беру жүйесі мекемелеріндегі оқу үдерісін цифрландырудың өзекті мәселелері көрсетілген. Колледждің оқу үдерісінде цифрлық технологиялардың мүмкіндіктері қарастырылған.

*Кілт сөздер:* цифрландыру, трансформация, білім беру, цифрлық технологиялар, онлайн курстар, кәсіби әлеуметтендіру.

Жаңа экономикада сұранысқа ие кәсіби әлеуметтену деңгейі жоғары білікті жұмысшыларды дайындау орта кәсіптік білім беру жүйесі мекемелеріндегі оқу процесін ұйымдастырудың жаңа тәсілдерін айқындайды.

Отандық тәжірибе білім берудің заманауи мақсаттарына жету үшін оның философиялық және әдістемелік парадигмасын өзгерту қажет екенін көрсетеді. Қазіргі уақытта цифрлық технологиялар барған сайын кең таралуда.

Болашақ жұмыс күшін дайындауда мүмкіндіктерді пайдалану және цифрлық технологияларды пайдалану кез келген цифрлық көзден оқытудың барлық түрлерінің (бейне, аудио, курстар, презентациялар) қолжетімділігін қамтамасыз ете отырып, оқу үдерісін цифрлық түрлендіруге әкеледі.

Сонымен, кең мағынада білім беруді цифрландыру қазіргі жағдайда қалыптасып жатқан бүкіл оқу үдерісін және берілген білім беру мекемесінің оқу процесіне енгізіліп жатқан заманауи техникалық құралдарды өзара кіріктіруді білдіреді.

Оқушылардың виртуалды кеңістікке араласуы бірқатар оң өзгерістерді тудырады.

1. Әлеуметтік даму жағдайының өзгеруі.

Дамудың әлеуметтік жағдайы – бұл әр жасқа тән бала мен сыртқы әлем арасындағы қарым-қатынастар жүйесі [1]. Дамуының әлеуметтік жағдайы мыналарды анықтайды:

– жеке тұлғаның қоғамдық қатынастар жүйесіндегі объективті орны және оған қоғам тарапынан қойылатын тиісті күтулер мен талаптар;

– жеке тұлғаның өзі алатын әлеуметтік жағдайды және оның айналасындағы адамдармен қарым-қатынасын түсіну ерекшеліктері.

2. Психологиялық сипаттамалардың өзгеруі.

Тұлғаның дара психологиялық ерекшеліктері – адамның мінез-құлқы, қарым-қатынасы мен белсенділігі нәтижесінде қалыптасатын темперамент, мінез, мотивациялық қажеттіліктер мен қабілеттерде көрінетін адамның психикалық әрекетінің қасиеттері. Танымдық процестер күрделілігі мен адекваттылығы бойынша өзгертін шындықты бейнелеу деңгейлері болып табылады, олар бірігіп әр адам үшін жүйелік жеке тұлғаны құрайды. Құрылымға: зейін, түйсік, қабылдау, есте сақтау, ойлау, сөйлеу, қиял жатады [2].

3. Жетекші қызмет түрінің өзгеруі.

Жетекші іс-әрекет – оның жүзеге асуы тұлға дамуының берілген кезеңінде адамның негізгі психологиялық формацияларының қалыптасуын анықтайтын қызмет.

«Виртуалды ақпараттық ортаның бірегей ерекшеліктері (мультимедиа, модельдеу, «коммуникация», интерактивтілік, «интеллект», өнімділік) оны адам қызметінің кез келген саласында қолданудың даусыз тиімділігін анықтайды». Ғалымдардың пікірінше, білім беру жүйесі жаңа жұмыс түрлерімен байланысты цифрлық дәуірге сенімді көшуді және адамның шығармашылық мүмкіндіктерін күрт арттыруды және оның өнімділігін арттыруды қамтамасыз ететін өзіндік көпір болуы керек [3].

Цифрлық трансформация түлектердің заманауи кәсіби қоғамдастықтың талаптарына сай болуын қамтамасыз ету және заманауи ақпараттық қоғамда кәсіби әлеуметтену үшін қажетті құзыреттерді дамыту мақсатында кәсіби білім беру ұйымдарындағы бүкіл оқу, өндірістік және білім беру процесін қайта құрылымдауды анықтайды.

Цифрлық технологияларды қолдану қағаз оқулықтарды жай ғана электронды нұсқамен алмастырудың орнына, мұғалім-оқушы білімін қызықты және серпінді ететін жаңа, тиімдірек оқыту үдерістерін құруды қамтиды. Бұл технологияларға көшу оқу-тәрбие процесіне қатысушылардың уақытын үнемдеп, оқушылардың танымдық қызығушылықтарын толық қанағаттандыратын аудиторлық және сабақтан тыс жұмыстардың әдістері мен құралдарының ауқымын кеңейтеді.

Колледждің оқу-өндірістік және оқу-тәрбие процесінде қолданылатын технологияларды таңдауда уақыт талабына сәйкестігін, студенттердің жеке ерекшеліктерін, студенттердің оқу материалын меңгеруінің тиімділігі мен қарқындылығын, практикалық бағыттылығын, сондай-ақ оқу-тәжірибелік бағытын басшылыққа алу қажет.

Білім беру үдерісін цифрлық трансформациялау шеңберінде колледждер ақпараттық платформаларды, ақпараттық ресурстарды, онлайн курстарды және т.б. көбірек пайдаланады. Кәсіптік білім беру жүйесінің білім беру ұйымдарында оқытуды тек онлайн курстармен немесе виртуалды оқытумен алмастыру мүмкін емес, оқу үдерісі кәсіптік білім беру ұйымдарына негізделгендіктен, тәжірибелік сабақтар жүргізіледі. Алайда, онлайн курстарды теориялық сұрақтарды меңгеру кезінде, мысалы, практикаға түсу үшін сәтті пайдалануға болады. Олар жабдықпен тәжірибелік әрекеттерді орындау қажет болған кезде күрделі жағдайларға арналған нұсқаулық бола алады.

Цифрлық оқытуды қолдану ұқсас сыныптардың санын азайтуға, студенттерге оқу материалын көрнекілеуді арттыруға және оларда болашақ кәсіби іс-әрекеттерге қажетті дағдыларды қалыптастыруға мүмкіндік береді. Мысалы, топта жұмыс істей білу, қажетті ізденіс, ақпарат, нәтижеге бағдарлану, өзін-өзі бақылау және т.б.

Цифрлық оқытуды пайдалану білім беру ұйымдарына практикалық сабақтарға және оқытушымен бетпе-бет байланыста жұмыс істеуге бөлінген сағаттардың санын көбейтуге мүмкіндік береді.

Қазіргі уақытта кәсіптік білім беру ұйымдарының оқу-өндірістік процесіне цифрлық технологияларды енгізудің кең таралған схемасы келесі алгоритм болып табылады.

1. Цифрлық (электрондық) білім беру ресурстарын құру, сипаттау және есепке алу; сандық білім беру ресурстары мен сыртқы көздерді таңдау; цифрлық білім беру қызметтерін енгізу және қолдау.

2. Цифрлық ресурстар мен цифрлық (электрондық) білім беру қызметтерін пән мен модульдер мазмұнымен байланыстыру.

3. Оқу үдерісіне цифрлық (электрондық) білім беру ресурстары мен цифрлық білім беру қызметтерін енгізу; студенттің жеке кабинетіндегі визуалды навигация.

4. Қолдану тиімділігін, өзектілігін, білім беру ресурстарына және цифрлық білім беру қызметтеріне сұранысты талдау; қол жеткізілген оқу нәтижелерінің күтілетін нәтижелерге сәйкестігін талдау.

Қазіргі уақытта көбірек колледждер өздерінің оқу орындарының түлектері үшін әлеуетті жұмыс берушілерге назар аудара отырып, бірыңғай ақпараттық кеңістігін ұйымдастыруға ұмтылуда. Бұл кеңістік студенттердің кәсіпорынның цифрлық корпоративтік мәдениетіне біркелкі енуін қамтамасыз етеді; ең заманауи білімге қол жеткізу ретінде біртұтас оқу материалдарын пайдалану; колледж түлектерін жұмысқа орналастыруда бос жұмыс орындарын іздеуге ықпал етеді.

**Қорытындылай келе**, колледждің оқу үдерісінің цифрлық трансформациясы бірқатар маңызды мәселелерді шешуге мүмкіндік береді: барлық білім беру үдерістері мен қызметтеріне қолжетімділік және барлық студенттер үшін тең мүмкіндіктерді қамтамасыз ету; оқушылардың белсенділігі мен оқуға деген ынтасын дамытуға ықпал ететін оқытудың жаңа технологияларын оқу үрдісінде қолдану мүмкіндігі; оқытудың жеке жолдарын құру және жүргізу процедураларын жеңілдету; білікті жұмысшылардың дайындық деңгейі туралы нақты деректер алу; болашақ қызметкерлерді таңдау және жеке қолдау үшін студенттердің цифрлық технологияны пайдалану мүмкіндігі.

#### **Пайдаланылған әдебиеттер тізімі:**

1. Ш. Сатиева, «Даму психологиясы», - 2012
2. Ж. Аймауытов, «Психология», - 2023
3. Цифровая трансформация современного образования, - Чебоксары, 2020.

ӘОЖ 372.851

## **ГЕОМЕТРИЯ ЕСЕПТЕРІН ЦИФРЛЫ ОРТАДА ШЫҒАРУ**

**Жұрымбаев Байдос Бейімбетұлы,**  
7М05401 математика ББ 2 курс магистранты,  
ғылыми жетекшісі: **Бекбауова Алтыниаш Упуқызы,**  
физика-математика ғылымдарының  
кандидаты, доцент,  
Қ.Жұбанов атындағы АӨУ,  
Ақтөбе қ.

**Аннотация:** Цифрлы технологиялардың өте тез дамуына сай оқушының бойында цифрлық сауаттылықты арттыру мақсаты қазіргі таңда өзекті. Мақалада геометрия пәнінің есептерін

Geogebra ортасында шығару мысалдары қарастырылған, цифрлы білім беру ресурстары туралы ақпарат жүйеленген.

**Кілт сөздер:** Математика, цифрландыру, цифрлы сауаттылық, Geogebra.

Математикалық оқытуда цифрлық технологияларды пайдаланудың тиімділігіне оқушының өз бетімен жұмысы, аз уақытта көп білім алып, уақытты үнемдеу, білім-білік дағдыларын тест тапсырмалары арқылы тексеру, шығармашылық есептер шығару, қашықтықтан білім алу мүмкіндігінің туындауы, қажетті ақпаратты жедел түрде алу мүмкіндігі, іс-әрекет, қимылды қажет ететін пәндер мен тапсырмаларды оқып үйрену, оқушының ой-өрісін дүниетанымын кеңейтуге де ықпалы зор[1-2].

Бірнеше пәндер мен құзіреттілікті дамыту мақсатында заманауи цифрлы білім беру ресурстарын қарастырсақ, олар

1. Coursera – жетекші университеттермен кәсіпорындардың оқу курстары бар, оқу платформасы. Соңғы кезде сертификаттар алу студенттер үшін ақысыз қолжетімді және қазақ тілінде аударылған курстар бар.

2. edX – әлем бойынша жетекші университеттермен кәсіпорындардың оқу курстары бар, оқу платформасы. Сертификаттар мен дипломдар алу мүмкіншілігі бар.

3. Khan Academy – математика, тарих және т.б. ғылымдар саласынан кітапханасы бар ақысыз білім беру платформасы.

4. Udemy – өздерінің онлайн курстарын жасақтау және сату мүмкіндігі бар платформа.

5. Codecademy – бағдарламалау, веб сайттар жасау, интерактивті жаттығулар орындауға арналған онлайн платформа.

6. Duolingo – интерактивті жаттығулары бар, ағылшын тілін үйренуге арналған қосымша.

7. TED-Ed - TED Talks базасында әртүрлі саланың педагогтары өз сабақтары, курстары, жасақтауларымен бөлісетін платформа.

8. Scratch – интерактивті жобалар мен бағдарламалар жасақтауға арналған платформа.

9. Quizlet – әртүрлі пәндерден есте сақтау үшін карточкалар жасау мүмкіндігі бар платформа.

Соның ішінде математиканы оқытуда көмек болатын кейбір цифрлы білім беру ресурстарын атасақ, Desmos – Теңдеулерді шешуге, функциялардың графигін салуға арналған интерактивті графикалық калькулятор. Wolfram Alpha – математикалық есептерді шешуге, графиктер салуға арналған есептеуіш. Geogebra – геометрия, алгебра, статистика оқытуға арналған, интерактивті демонстрация жасайтын платформа. Art of Problem Solving (AoPS) – күрделі математикалық есептерді шешуге арналған математикалық олимпиадаға дайындайтын платформа.

Бүгінгі таңда геометриялық есептерді шығару, оны шығару мен түсінуді жеңілдету компьютерлік технологияның әсерімен өзгеруде [3]. Осы орайда геометриялық фигураларды, айналу денелері, көпжақтар тақырыбына арналған есептерді шығарғанда Geogebra бағдарламасын пайдаланудың өзіндік орны бар. Алдымен аталған бағдарламада элементар есептерді, көпжақтарды тұрғызу әдістемесіне тоқталайық. Есептерді оңайынан бастап күрделендіру арқылы оқушылардың цифрлық сауаттылығын арттыру мүмкіндігі нығая түседі.

Geogebra бағдарламасы оқушы үшін де, мұғалім үшін де қол жетімді қазақша мәзірі бар бағдарламалардың бірі. Жаңа нүкте салу, екі объектінің қиылысуы секілді функциялары бар.

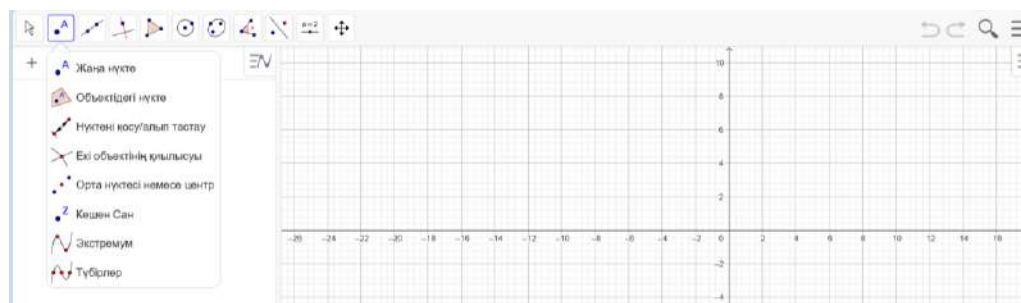

Негізгі мәзірдегі батырмасында көпбұрыштар, дұрыс көпбұрыш, бекітілген көпбұрыш, векторлық көпбұрыш функциялары орналасқан.



батырмасында пирамида, призма, цилиндр, конус, куб, тетраэдр салу функциялары орналасқан.



батырмасында жазықтық арқылы шағылдандыруға объектіні түзу арқылы бейнелеу, нүкте, түзу арқылы айналдыру функциялары бар.



батырмасында көріністі 3D форматта айналдыру, үлкейту, кішірейту, фонға көшу, объектіні көрсету, жасыру, жою мүмкіншілігі орналасқан.



батырмасында берілген бағыт. Радиусы, центрі арқылы шеңбер салу, осі және бір нүкте арқылы шеңбер салу, эллипс, гипербола, парабола, бес нүкте арқылы салынған конустық қима мүмкіншілігі бар.

Бұл бағдарламаның көмегі арқылы оқушылар көпжақтардың көрінбейтін жақтарын көз алдарына елестете алады, сонымен бірге айналу денелерін салумен қатар, бандарламамен жұмыс жасай білуге, тез бейімделуге, үйренеді., сабаққа деген қызығушылығы артады.

№1 Есеп.  $ABCD A_1 B_1 C_1 D_1$  призмасын салу керек.

Шығаруы: Есепті Geogebra ортасында салып көрсетеміз. Ол үшін мәзірден Призма функциясын тандап алып, 5 нүктені координата өсіне суреттегідей орналастырамыз.

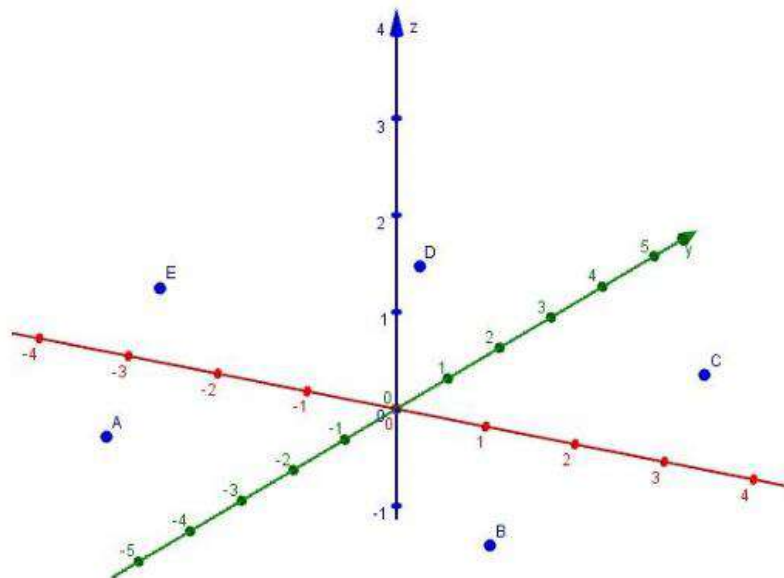

1 сурет. Призма салу  
Z өсінде бізге қажетті биіктікте бассақ, ізделінді призма салынады.

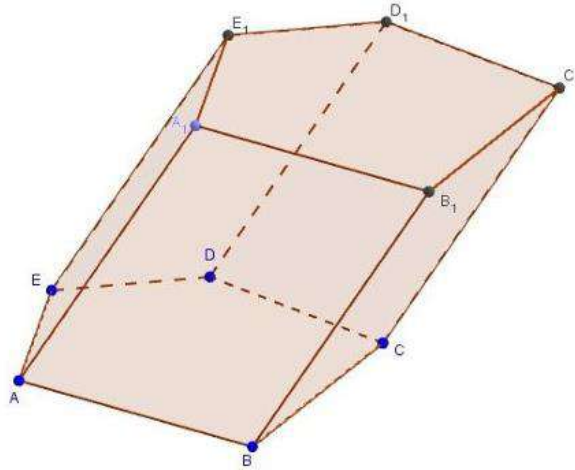

2 сурет. Ізделінді призма салынды.

Geogebra бағдарламасында октаэдр, додекаэдр салатын тікелей функциялар жоқ, бірақ жол мәзіріне октаэдр командасын тере отыра екі нүкте арқылы оларды тұрғызуға болады. Ол үшін алдымен негізгі мәзірден екі нүктені салу тақтасына таңдап аламыз.

Содан соң жол мәзіріне октаэдр командасын теріп, осы нүктелер салу тақтасында қалай белгіленген тек сол тәртіппен нүктелерді тересіз, содан соң осы нүктелерде октаэдр тұрғызылады. Суретте тетраэдр, куб және октаэдр әртүрлі түспен берілген, оларды анимациялауға да болады.

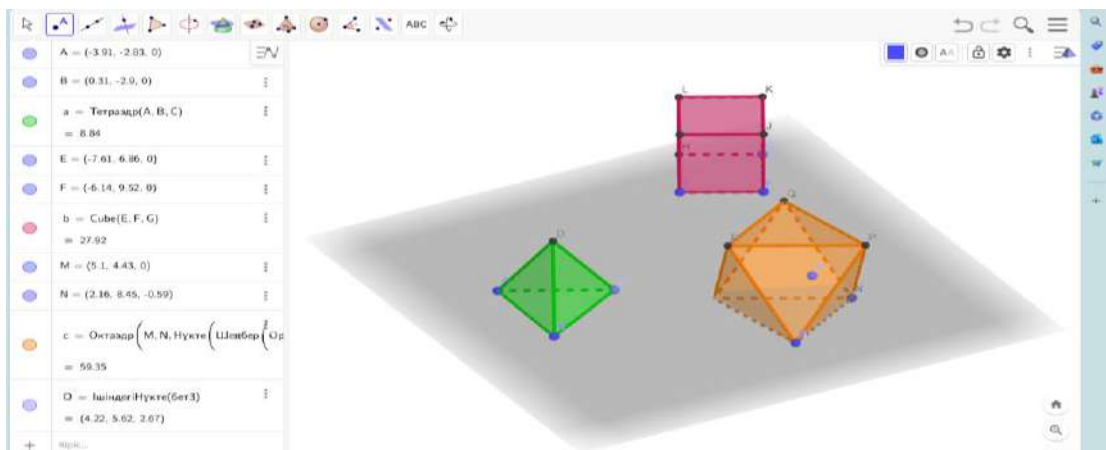

3 сурет. Көпжақтар тұрғызу

Стереометрия есептерін шығаруда ақпараттық технологиялар, соның ішінде flash-анимация, математикалық конструктор, оқушылардың кеңістікті түсінуіне арналған графикалық математикалық бағдарламалар қолданылады.

#### Пайдаланылған әдебиеттер тізімі:

1. Полат Е.С., Бухаркина М.Ю., Моисеева М.В., Петров А.Е. Новые педагогические и информационные технологии в системе образования: учебное пособие для студентов высших учебных заведений. Москва: Издательский дом «Академия», 2018.
2. Б.Р. Қасқатаева, Математиканы оқытудың әдістемесі мен технологиясы, Алматы, Отан, 2015 ж. 304 бет.
3. Бекбауова А.У., Талипова М.Ж. Математикалық білім беруде жаңа әдістерді қолдану //Абай атындағы ҚазҰПУ-нің Хабаршысы, 2022. - №3(79), -118

## МЕКТЕПТЕГІ МАТЕМАТИКА КУРСЫНДА ТРИГОНОМЕТРИЯЛЫҚ ФУНКЦИЯЛАРДЫ ГЕОМЕТРИЯЛЫҚ ӘДІСПЕН ЗЕРТТЕУ

**Заутбек Диана Ержанқызы,**  
физика-математика факультетінің магистранты,  
ғылыми жетекші: ф.м.ғ.к. **Бекбауова Алтынай Упуқызы,**  
Қ.Жұбанов атындағы АӨУ,  
Ақтөбе қ.

**Аннотация:** Тригонометрия- математика курсының маңызды бөлімдерінің бірі болып табылады. Мақала мектептегі математика курсында тригонометриялық функцияларды зерттеуге арналған. Бұл мақалада біз мектепте тригонометриялық функцияларды үйренудің геометриялық әдісін қарастырамыз.

**Кілт сөздер:** Тригонометриялық функциялар, геометрия, геометриялық әдіс, бірлік шеңбер, оқыту әдістемесі.

Қазіргі уақытта математиканы оқуды негізгі қарапайым функцияларсыз елестету мүмкін емес. Оларға тригонометриялық және кері тригонометриялық функциялар жатады, соның ішінде тригонометриялық функцияларға егжей-тегжейлі тоқталайық.

Мектептегі математика курсында тригонометриялық функцияларды зерттеу өзекті тақырыптардың бірі болып табылады. Бұл техникалық прогресс дәуірінде тригонометрия саласындағы білімді тікелей қолдана отырып шешілетін қолданбалы мәселелердің саны артып келе жатқандығына байланысты. Сондай-ақ, қазіргі уақытта бірыңғай мемлекеттік емтиханда тригонометриялық функцияларға қатысты тапсырмалар санының өсу тенденциясы байқалады.

Математикада қазіргі қоғамның көптеген салаларында қолданудағы үлкен маңыздылығына байланысты тригонометриялық функцияларға көп көңіл бөлінеді. Оларды зерттеу алгебра мектеп курсынан басталады және кез-келген мектеп бағдарламасында міндетті болып табылады. Жалпы математикадан сегізінші сыныптағы мектеп бағдарламасында оқушылар алғаш рет негізгі тригонометриялық қатынастармен танысады. Бұл кезеңде олар  $\sin a$ ,  $\cos a$ ,  $\tan$ -ны тікбұрышты үшбұрыштың арақатынасы ретінде қарастырады.

Математикалық модель ретінде тікбұрышты үшбұрышты қолдана отырып, оқушылар синус, косинус, тангенс, котангенс сияқты негізгі тригонометриялық функциялардың анықтамасын шығарады. Осы шамаларды зерттегеннен кейін мектеп оқулықтарының авторлары мектеп оқушыларына тригонометриялық функциялар үшін кейбір бұрыштардың мәндерін қамтитын арнайы кестені жатқа оқуды ұсынады. Ары қарай тригонометриялық функциялармен танысудың келесі қадамы - олардың қасиеттерін зерттеумен жалғасады. Тригонометрия курсы терең зерттеу 10-11 сыныптарда оқушылар біртұтас шеңбер ұғымымен танысқан кезде жүзеге асырыла бастайды.

Толығырақ зерттеу үшін сандық шеңбер алынады және оның негізі компоненттері  $R$  радиусы, сондай-ақ шеңбердің ұзындығын  $L$  есептеу үшін қажетті формула келесі түрде ұсынылады:

$$L = 2\pi R$$

Мұндағы,  $\pi \sim 3,14$

Мысалы,  $R=1$  болса,

$$L = 2\pi * 1 = 6,28$$

Осылайша, жарты шеңбердің ұзындығы  $\pi$ , ал ширек шеңбердің ұзындығы  $\frac{\pi}{2}$  екенін ескеріңіз.

Тригонометрия курсы зерттеудің келесі кезеңінде осы тақырып бойынша негізгі ұғымдарды енгізу қажеттілігі артады. Айта кету керек, сандық шеңбердің әрбір нақты саны тек бір нүктеге тиесілі болады. Бұл тұжырым кері тұжырымда да дұрыс, яғни сандық шеңберде жатқан әрбір нүкте сандық шеңбердің бір және тек бір нақты мәніне сәйкес келеді деп айта аламыз. Әрі қарай, оқушыларды сандық түзудің теңдеуімен таныстыру керек. Ол келесідей жазылады:

$$x^2 + y^2 = R^2$$

Осыдан кейін әдіскерлер косинус, синус, тангенс және котангенсті тікелей зерттеуге көшуді ұсынады. Анықтама: егер сандық шеңбердің кейбір  $M$  нүктесі  $t$  санына сәйкес келсе, онда  $M$  нүктесінің абсциссасын  $t$  санының косинусы деп атап,  $\cos t$ , ал  $M$  нүктесінің ординатасын  $t$  санының синусы деп белгілеп,  $\sin t$  деп белгілеу керек.

Жоғарыда көрсетілген сандық сызықты сипаттайтын теңдеуді қолдана отырып, тригонометрияның негізі болып табылатын келтіру формуласын аламыз:

$$\sin^2 t + \cos^2 t = 1$$

Ендігі кезекте синус пен косинус зерттелгеннен кейін тангенс пен котангенсті зерттеуге көшу керек. Жалпы  $\sin x$  және  $\cos x$  тригонометриялық функцияларының қасиеттерін қарастырайық:



Кесте-1. Тригонометриялық функциялардың қасиеттері

Қасиеттері	$y=\sin x$	$y=\cos x$
Анықталу облысы	$D(y)=(-\infty;+\infty)$	$D(y)=(-\infty;+\infty)$
Мәндер облысы	$E(x)=[-1;1]$	$E(x)=[-1;1]$
Жұп/тақтығы	Тақ	Жұп
Функцияның нөлдері	$y=0, x=\pi k, k \in Z$	$y=0, x=\frac{\pi}{2}\pi k, k \in Z$
Экстремумдары	$y_{min} = -1, x = -\frac{\pi}{2} + 2\pi k, k \in Z;$ $y_{max} = 1, x = \frac{\pi}{2} + 2\pi k, k \in Z$	$y_{min} = -1, x = -\pi + 2\pi k, k \in Z;$ $y_{max} = 1, x = 2\pi k, k \in Z$
Таңба тұрақтылығы	$y > 0, x \in (2\pi k, \pi + 2\pi k), k \in Z;$ $y < 0,$ $x \in (\pi + 2\pi k, 2\pi + 2\pi k), k \in Z$	$y > 0, x \in \left(-\frac{\pi}{2} + 2\pi k, \frac{\pi}{2} + 2\pi k\right), k \in Z;$ $y < 0,$ $x \in \left(\frac{\pi}{2} + 2\pi k, \frac{3\pi}{2} + 2\pi k\right), k \in Z$
Үздіксіздігі	Үздіксіз	Үздіксіз

Енді жоғарыда берілген тригонометриялық функциялардың қасиеттерін ескере отырып  $\sin x$  функциясының графигін құрастырайық. Ол үшін кейбір бұрыштардың синусы мен косинус мәндерін қолданамыз. Ең алдымен алынған нүктелерді координаталық жазықтықта белгілеп, оларды қосыңыз. Мәселен,  $y=\sin x$  функциясының графигін құру барысында  $[\pi, 3\pi]$  және  $[-\pi, \pi]$  бөліктерінің графиктері ұқсас екендігін көруге болады.

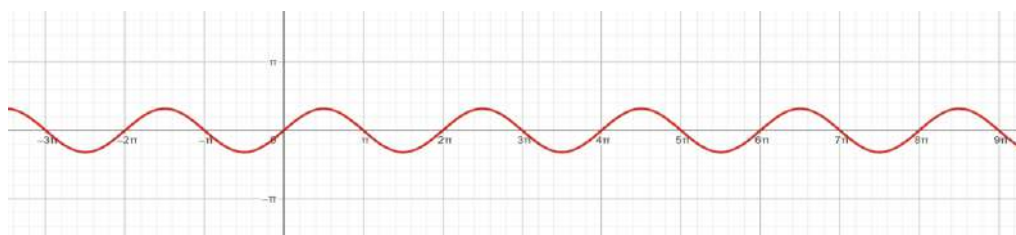

Сурет-1.  $y=\sin x$  функциясының графигі

$y=\sin x$  функциясының графигін салу нәтижесінде пайда болған сызық синусоид деп аталады.

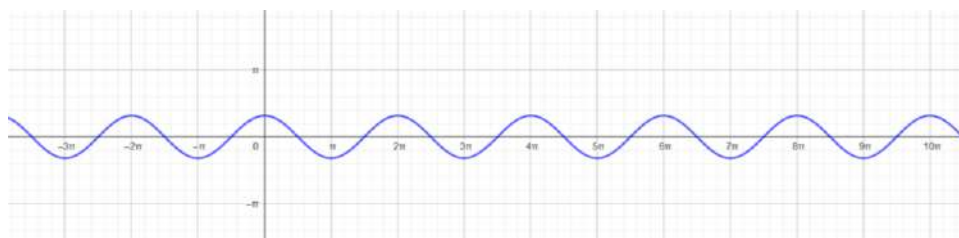

Сурет-2.  $y=\cos x$  функциясының графигі

$y=\cos x$  функциясының графигі дәл  $y=\sin x$  функциясын құру алгоритміне ұқсас орындалады. Біз  $y=\sin x$  және  $y=\cos x$  функциялардың қасиеттерін қарастырдық, бірақ олардың жиілігі туралы ештеңе айтқан жоқпыз.

Анықтама: Егер  $y=f(x)$  функциясы үшін  $T \neq 0$  саны табылып,  $x$  аргументінің кез келген мәні үшін  $f(x+T)=f(x)$  теңдігі орындалса, онда  $T$  санын  $f(x)$  функциясының периоды деп айтамыз және кез-келген  $x$  үшін келесі теңдік орындалады:

$$f(x-T)=f(x)=f(x+T)$$

Берілген қос теңдікті негізге ала отырып, келесідей қорытынды жасауға болады.  $T$  саны  $y=f(x)$  функциясының периоды деп аталатыны анық. Сондықтан, кез-келген  $X$  үшін келесі теңдіктер әділ орындалатын болса:

$$\begin{aligned} \sin(x-2\pi) &= \sin x = \sin(x+2\pi), \\ \cos(x-2\pi) &= \cos x = \cos(x+2\pi), \end{aligned}$$

онда  $y=\sin x$  және  $y=\cos x$  функциялары периодты болады, яғни  $2\pi$  саны- аталған екі функцияның периоды болып табылады.

Сонымен, біз мектептің математика курсына жиі қолданылатын тригонометриялық функциялар теориясын құрудың геометриялық әдісін қарастырдық. Жалпы бұл әдіс бірлік шеңбер ұғымына негізделген. 10-11 сыныптарда алгебра және анализ бастамалары курсына оқушыларға тригонометриялық функциялардың сандық аргументтері туралы түсінік енгізу қалыптасқан. Осыдан кейін оқушылар функциялар туралы білім жүйеленіп, күрделене түсетіндігі анық. Сол себепті, жоғарыда аталған функцияларды мектепте оқудың соңғы қадамы функция графиктерін қарастыру, сондай-ақ оларды туынды арқылы зерттеу болып табылады.

#### Пайдаланылған әдебиеттер тізімі:

1. Әбілқасымова А., Кучер Т.П., Корчевский В.Е., Жұмағұлова З.А. Алгебра және анализ бастамалары, 10 сынып. – 2019
2. Jeannotte, D., & Kieran, C. (2017). A conceptual model of mathematical reasoning for school mathematics. *Educational Studies in Mathematics*, 96(1), 1-16.
3. Adu-Gyamfi, K., & Bossé, M. J. (2014). Processes and reasoning in representations of linear functions. *International Journal of Science and Mathematics Education*, 12(1), 167–192.
4. Демидова Н.Е. Основы тригонометрии: учебное пособие.- Нижний Новгород, 2011.

ӘОЖ 373.1.02

### ТАРИХ ЖӘНЕ ҚҰҚЫҚ ПӘНІН ОҚЫТУДА ОҚУШЫЛАРДЫҢ ФУНКЦИОНАЛДЫҚ САУАТТЫЛЫҒЫН ДАМУ ЖОЛДАРЫ

*Ильясов Нурлыбек Маликович,  
Хасанов Бауыржан Букенбаевич,  
тарих және қоғамдық пәндер мұғалімі,  
№ 42 «Ақ ниет» гимназиясы,  
Орал қ.*

**Аннотация:** Еліміздің орта білім саласына енгізіліп жатқан жаңа реформа білімнің берілу сауаттылығы ғана емес, мемлекетіміздің әлемдік деңгейдегі бәсекелестікте алатын орнына да қатысты. Білім беру саласының алдындағы негізгі мақсат оқушы бойында білім, білік, дағдыларға қол жеткізу ғана емес, солардың негізінде жылдам өзгеріп жатқан өмірге бейімді, өзін-өзі дамыта алатын, өз бетімен кез-келген мәселені адамгершілік тұрғыда шеше алатын, өзіндік ойы бар жеке тұлға қалыптастыру.

**Кілт сөздер:** Функционалдық сауаттылық, жұптық және топтық жұмыстар, жоба технологиясы, ақпараттық – коммуникативтік технология

Өзектілігі: Мектеп оқушыларының алған білімін күнделікті өмірде пайдалана білу қабілетін дамыту, түлектерге ересек өмірге белсенді және табысты араласуға, тұрақты өмірлік позицияны ұстануға, қоғамда болып жатқан процестерге әсер етуге мүмкіндік береді.

1. Оқушылардың функционалдық сауаттылығы функционалдық сауаттылығы деген не?
2. Жай сауаттылық пен функционалды сауаттылықтың айырмашылығы неде?

Функционалды сауаттылық дегеніміз-адамдардың әлеуметтік, мәдени, саяси және экономикалық қызметтерге белсенді араласуы, қазіргі жаһандану процесін кезінде жасына қарамай білімін үнемі жетілдіріп отыру.

Мектеп оқушыларының функционалдық сауаттылығы дегеніміз – оқушының пәнді терең түсіну қабілетін дамыту, алған білімін кез келген ортада тиімді пайдалана білуін қамтамасыз ету.

Тұлғаның ең басты функционалды сапалары: Белсенділік; Шығармашыл тұрғыда ойлауға және шешім қабылдай алуға; Кәсіби жолын таңдай алуға қабілеттілік, өмір бойы білім алуға дайын тұру.

Ал бұл функционалды дағдылар мектеп қабырғасында қалыптасады.

ҚР-ның «Білім туралы» Заңында «Білім беру жүйесінің басты міндеті-ұлттық және жалпы адамзаттық құндылықтары, ғылым мен практика жетістіктері негізінде жеке адамды қалыптастыруға және кәсіби шыңдауға бағытталған білім алу үшін қажетті жағдайлар жасау, оқытудың жаңа технологияларын енгізу, білім беруді акпараттандыру, халықаралық ғаламдық коммуникациялық желілерге шығу» деп, білім беру жүйесіне одан әрі дамыту міндеттері көзделеді.

Бүкіл дүниежүзілік білім беру кеңістігіне кіру мақсатында қазіргі кезде Қазақстанда білімнің жаңа жүйесі құрылуда. Бұл үрдіс гуманитарлық бағыттағы білім беру қызметіне де жаңаша қарауды, қол жеткен табыстарды сын көзбен бағалай отырып саралауды, жастардың шығармашылық әлеуетін, мұғалім іс-әрекетін жаңаша тұрғыда ұйымдастыруды талап етеді.

Президент Қасым-Жомарт Тоқаев «Тәуелсіздік бәрінен қымбат» атты еліміздің бас басылымы «Egemen Qazaqstan» газетіне жарияланған мақаласында Қазақстанның саяси жүйесі заман талабына сай

дамып келе жатқанын тілге тиек етті. «XXI ғасыр – білім мен біліктің дәуірі. Әр адам өзін үздіксіз жетілдіріп, жаңа кәсіптерді игеріп, үнемі заман ағымына бейімделу арқылы ғана бәсекелік қабілетін арттыра алады. Білім мен технология, жоғары еңбек өнімділігі ел дамуының басты қозғаушы күші болуға тиіс. Бұл туралы ұлы Абай: «Адам баласы адам баласынан ақыл, ғылым, ар, мінез деген нәрселермен озбақ. Онан басқа нәрсеменен оздым ғой демектің бәрі де – ақымақтық» деген», — деп нақтылап өтті Мемлекет басшысы.

Оқушылардың гуманитарлық цикл сабақтарында сауаттылық дамыту жолдарына: сабақтардағы жұптық және топтық жұмыстар, проблемалық оқыту, оқу зерттеуін ұйымдастыру технологиясы, жобалар әдісі, ақпараттық-коммуникативтік, модульдік оқыту технологияларын жатқызуға болады.

Сабақтардағы жұптық және топтық жұмыста оқушылар өздінен тапсырманы орындайды, топ мүшелерімен немесе жұбымен өз пікірін бөлісіп алмасады. Жоспарланған тапсырмалар туралы айта алады, өз мүмкіндіктерін шынайы тексеріп біледі, өзіне жауапкершілік алуға қабілетті болады. Топтық және жұптық жұмыстың нәтижелерінде: топтық жұптық жұмысты ұйымдастыру сабақтың мәнін ашуға көмектеседі. Оқушылардың барлығын сабаққа қатыстыруға мүмкіндік туады. Мысалға: Ойлан, Жұптас, Бөліс. Төмендегі нормативтік құжаттарға сүйені отырып, кестені толтырыңыз.

*Қазақстан Республикасының Конституциясы 6-бап 3. Жер және оның қойнауы, су көздері, өсімдіктер мен жануарлар дүниесі, басқа да табиғи ресурстар мемлекет меншігінде болады. Жер, сондай-ақ заңда белгіленген негіздерде, шарттар мен шектерде жеке меншікте де болуы мүмкін.*

*31-бап 1. Мемлекет адамның өмір сүруі мен денсаулығына қолайлы айналадағы ортаны қорғауды мақсат етіп қояды. 2. Адамдардың өмірі мен денсаулығына қатер төндіретін деректер мен жағдаяттарды лауазымды адамдардың жасыруы заңға сәйкес жауапкершілікке әкеп соғады.*

*38-бап Қазақстан Республикасының азаматтары табиғатты сақтауға және табиғат байлықтарына ұқыпты қарауға міндетті.*

*Қазақстан Республикасының Экологиялық кодексі 3-бап Жеке және заңды тұлғалар, мемлекет, сондай-ақ қоршаған ортаны қорғау саласында мемлекеттік реттеуді және табиғи ресурстарды пайдалану саласында мемлекеттік басқаруды жүзеге асыратын мемлекеттік органдар осы Кодексте реттелетін қатынастардың қатысушылары болып табылады.*

Адамның негізгі қандай экологиялық құқықтары бар?	Адамның қандай экология саласында міндеттері бар?	Экологиялық құқықбұзушылықтарға қандай мысалдар келтіре аласың?	Экологиялық құқықбұзушылық үшін қандай жазалар белгіленген?

оба технологиясы-оқушылардың коммуникативтік біліктілігін дамытудың жолы. Жоба-жеке ұжымдық жұмыстың бір түрі. Бұл әдіс шетел педагогикасында кең тараған. Жобаның ең негізгі кезеңдеріне мыналар кіреді: 1.Жобаның тақырыбын таңдау. Жобаның тақырыбы осы кезеңге, уақытқа сай өзекті нақты болу қажет; 2.Жоба мақсаты мен негізгі міндеттерін алдын-ала белгілеп қояды. Мақсатқа жету міндеттерін шешу талап етіледі; 3.Оқушылардың өз бетіндік жұмысы нәтижесінде жоба міндеттері біртіндеп орындалады. Оқушылар бақылау күнделігі мен жұмыс дәптерін арнайды. Мұнда оқушылардың жұмысы түгелінен көрінеді; 4.Алынған нәтижелер негізінде есеп беруге, талдауға және қорытындылауға үйренулері қажет; 5.Жобаны қорғау. Жоба технологиясы-оқушылардың коммуникативтік біліктіліктің барлық бөліктерін тиімді қалыптастыратын жаңа әдіс. Мәтін бойынша тапсырмаларды орындауда SWOT-талдау арқылы тақырыптың негізін ашып, түсіндірме жұмыстарын жүргізеді. Ол Блум таксономиясының бір ізбен реттелген мақсаттарына жетуге де мүмкіндік туғызады.

Қоғамның бүгінгі басты бағыттарының бірі-білім беру жүйесін ақпараттандыру, оқытудың жаңа технологиясын енгізу, бүкіл әлемдік коммуникация желісіне шығу.

Ақпараттық-коммуникациялық технологиясын қолдану ерекшеліктері: мультимедиялық мүмкіндіктерді қолдану: бейне сабақтарды құруға және көрсетуге, анимация, графикалық қойылым, бейне клиптар, слайд-шоу жүйенің басқару құрылымы-оқытушы өз ойын, көзқарасын, өз кезегінде материалдың ұсынылуын, әртүрлі аудиторияға бір ғана оқу мәліметтерін ұсынуға мүмкіндік алады және анықтамалық жүйе ретінде қолдана алады. Оқушыларға ақпарат іздеуге және өздерінің жеке құралдарын табуға мүмкіндік бере отырып, тапсырманы орындауда өз үлесін сезінуіне мүмкіндік береді.

Гуманитарлық бағытта жаңа инновациялық технологияны меңгерудің төмендегідей жолдарына көңіл бөлу, оқытушы үшін сабақтың дұрыс оң нәтижесіне жетудің алғы шарты болмақ. Тұлғаның функционалды сауаттылығына қол жеткізу, оның мектепте алған білімін өмір бойы пайдалана алатын тұлға қалыптастыру біздің басты міндет.

#### Пайдаланылған әдебиеттер тізімі :

1. Концепция развития образования РК до 2015.
2. «Қазақстан мектебі» журналы-2009\ №9,10
3. «Оқыту-тәрбиелеу технологиясы»

4.ҚР-ның «Білім туралы» заңы.

5. Мектеп оқушыларының функционалдық сауаттылығын дамыту жөніндегі 2012 — 2016 жылдарға арналған ұлттық іс-қимыл жоспары. Астана. 2012 жылғы 25 маусым

6. Оқушылардың оқу сауаттылығы. Оқу құралы «Назарбаев Зияткерлік мектептері» ДББҰ, «Педагогикалық өлшеулер орталығы»

ӘОЖ 373.1.01

## ЦИФРЛЫҚ ДИДАКТИКА: ҚОЛЖЕТІМДІ ОҚЫТУ ТЕХНОЛОГИЯЛАРЫ МЕН ӘДІСТЕРІ

*Исмагулова Гульсара Жаскаламовна,  
Гиниятова Нурлы Жаркынғалиевна,  
тарих пәнінің мұғалімдері,  
№42 «Ақ ниет» гимназиясы,  
Орал қ.*

**Аннотация:** Мақалада қазіргі таңдағы цифрлық білім беру жүйесіндегі дидактикалық принциптердің өзгеруі және педагог пен білім алушыға қолжетімді оқыту технологиялар мен әдістер туралы, цифрлық білім берудегі мұғалімнің атқаратын рөлі, пассивті оқытудан интербелсенді оқытуға көшудің тиімділігі және оны дидактикалық әлеуеті ретінде қолдану туралы баяндалады.

**Кілт сөздер:** Цифрлық дидактика, оқыту технологиясы, оқыту әдістері.

Бүгінгі білім беру жүйесінің ерекшелігі- білім алушының қандай да бір іс- әрекетке құзыреттілігін дамыту, арттыру және қалыптастыру. Оқушының білімін, біліктілігін, дағдысын бағалаудың оның құзыреттілік қасиеттерінің қалыптасуын бағалау қажет, оқушылардың білімділігінен гөрі оқушының құзыреттілігі, оның жеке тұлғалық қасиеттерін дамыту, қоршаған ортамен дұрыс қарым- қатынас жасауы, өзін-өзі дамытуы, өзіндік білімін көтеру сияқты мақсаттар қойылған. Бұл мақсаттарға қол жеткізу білімді цифрландырумен астасып жатады. Білім беруді цифрландыру белсенділіктің жаңа түрлерін тудырады, дидактикалық әлеует тұрғысынан әртүрлі технологияларды дифференциялайды. Құрылымы ұзын сонар, оқу жұмысының пассивті түрі дәрістің қажеттілігі төмендейді. Керісінше, білім алушылардың өзіндік жеке белсенділіктері, интербелсенді коммуникация, топтық жұмыстар, жеке және топтық рефлексия, білім алушылардың жобалық іс-әрекеті, оқытудың ойын технологиясы, кейс, топтық талқылау сияқты педагогикалық технологиялардың рөлі артып отыр. Бұл технологиялар білім алушылардың цифрлы қоғамға қажетті әлеуметтік құзыреттіліктер кешенін қалыптастыруға мүмкіндік береді. Оқытудың әдістері мен формалары білім беру принципінде қолданылатын оқу құралдарының күрделілігіне сай жүзеге асырылады. Оқу іс-әрекетін ұйымдастырудың әртүрлі формалары цифрлы білім беру ортасында едәуір қарқынмен жоғарылап, динамикалық сипатқа ие болады. Бұл педагогикалық әрекеттің нәтижесін едәуір жоғарылатады.

Оқыту технологиялары мен әдістері оқу мазмұнына қарай таңдалуы қажет. Бұл оқытудың белсенді мазмұны идеясының дамуына жағдай жасап, оған сәйкес мазмұнның негізгі көзі- кәсіби, коммуникативті, ұйымдастырушылық, өзін-өзі тәрбиелеу, оқытудың инновациялық технологиялары мен интербелсенді әдістерді қолданумен сипатталады.

Осындай инновациялық технологиялар тұлғаның дамуына ықпал ететін білім мазмұнының негізгі элементтеріне айналып, шығармашылық, сыни ойлау, қарым-қатынас, топтық жұмыс немесе «жоба» деген не екенін түсіндіру, педагогикалық тұрғыдан «оның қалай жұмыс істейтінін» түсіну үшін оқыту технологиялары мен әдістерін қолдануды жетік меңгеруі қажет. Мәселен, оқушылардың жобалық- зерттеу жұмыстарын орындау әдістемесін игеруі барысында цифрлық көрсеткіштер дерегін саралау, жүйелеу және пайдаланудың тиімділігін түсіну.

Қазіргі таңда оқыту кеңістігінің өзі өзгеріске ұшырап, физикалық тұрғыдағы сынып және мобильді технологиялар өзара астасып, офф-лайн және он-лайн оқу бір жерде тоғысады, бір мезетте оқушы бірнеше кеңістікті бағындырады. Оқушы офф-лайн және он-лайн отырып, өнім шығарады, онымен бөліседі, өзара талқылау жүреді, яғни ашық кеңістік пен шектеулер қатар жүреді. Бұл жерде мұғалім-инструктор, жобалаушы, сарапшы ретінде оқу процесін және білім алушыларды бастаушы болады. Оқушылардың тұлғалық қасиеттерін ашатын коммуникациялық және ақпарат алмасу мүмкіндіктері ашылып, бір мезетте объектіден субъектіге айнала алады. [1]

Мұғалімнің өзіне бағытталған моделі қазіргі таңда бірте-бірте білім алушыға бағытталған модельмен ауыстырылып, желілік ресурстардың анағұрлым кеңірек құрылымын қамту үшін тек топтық және қашықтан оқытудың шеңберінен шығады. Ал оқушыға бағытталған модель ақпаратты ұйымдастыруға және осы білімді қолжетімді ету үшін құралдарды (мобильді оқыту және веб-сайттар)

пайдалану арқылы білім басқарылады. Білімді басқару бүкіл оқу қоғамдастығына ақпаратты жинау, мұрағаттау, жүйелеу, бағалау және тарату мүмкіндігін қамтиды. Бұл техникалық жабдықты қамтиды, бірақ табыс негізінен білім алушылардың өзара әрекеттесуіне байланысты. [2] Мысалы: қоғамдық-гуманитарлық бағыттағы 10 сыныптағы дүние жүзі тарихы пәнінен «Азаматтық қоғам институттарын мысал келтіріп, түсіндіру» тапсырмасын Jamboard тақтасында топтың орындауы қашықтан отырып та өзара әрекеттесуі арқылы жүзеге асырылып, оқытудың мақсатын орындалуына мүмкіндік береді. (1-сурет)

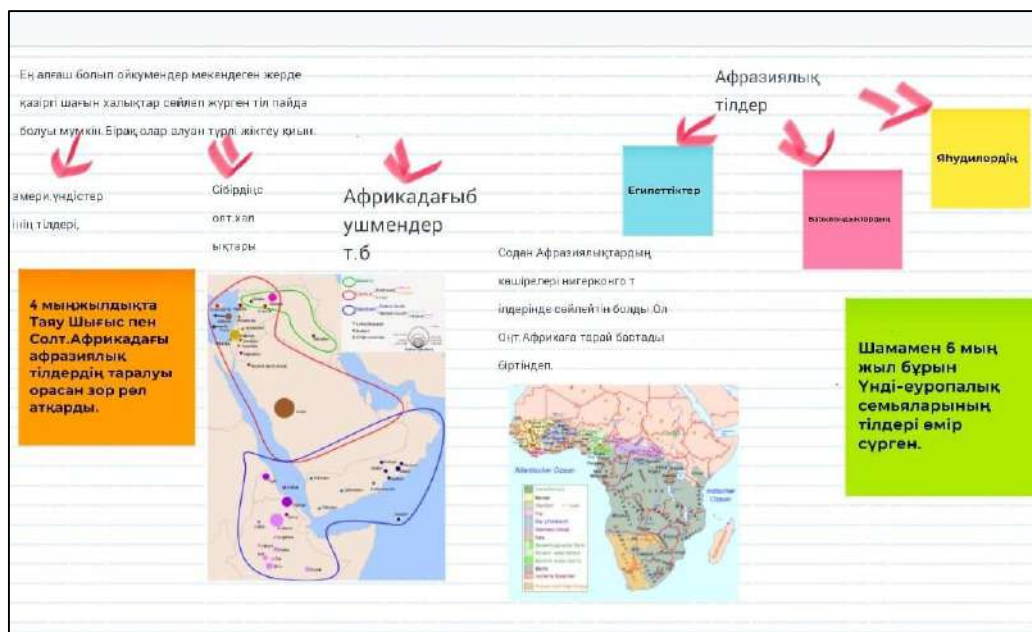

1-сурет «Әлемнің көне этникалық картасы» Jamboard тақтасында орындалған жұмыс.

Интернет кеңістіктегі білім беру контенттерін пайдалану арқылы оқытудың дидактикалық принципін мақсаттылықпен сабақтастығын қамтамасыз ете отырып, цифрлық технологиялар мен оқыту құралдарын саралап қолдануды талап етеді. Мәселен: [learningapps.org](http://learningapps.org), [liveworksheets.com/](http://liveworksheets.com/), [padlet.com](http://padlet.com), [canva.com](http://canva.com), т.б интернет сайттары білім алушылардың оқу мақсаттарына қол жеткізуде қолдануға мүмкіндігі мол ресурстар. (2-сурет)

Оқытудың цифрлық құралдары бекіту принципін үйренуші үшін де, педагог үшін де еңбекті көп қажет ететін және уақытты аз жұмсап, оларды әдеттегі жалықтырудан босатуды қамтамасыз етуге септігін тигізеді. Ол үшін білім беру бағдарламасының мазмұнына және білім алушылардың ерекшеліктеріне байланысты ойын немесе олардың таңдау мүмкіндігімен, жаттығу тапсырмаларының күрделілік деңгейін таңдау, білім алушының ерекшеліктеріне, оның бейімділігіне немесе икеміне қарай таңдау, бағалау тез арада жүзеге асады. Мысалы: 7 сынып. Қазақстан тарихы. «Дерекпен жұмыс» деректерден Сырым Датұлының тарихи тұлға ретіндегі рөлін анықтап жазыңыз 1-дерек М.Вяткиннің дерегінен Сырым Датұлының тарихи тұлға ретіндегі рөлін анықтап 2 дерек жазыңыз; 2-дерек. Я.Гавердовский мен Д.Бульжердің дерегінен Сырым Датұлына берген бағасын анықтаңыз және 2 дерек жазыңыз: 3-дерек. Сырымның Алдар биге берген жауабынан халықтың қамын ойлайтын адам болу үшін қандай қасиетке ие болу керек? 2 дерек жазыңыз. Аталған тапсырманы орындауда оқушы тапсырма және деректерді күрделілік деңгейіне қарай таңдап, тиісінше оны бағалауды айқындайды.

**Сабақтың тақырыбы:** Хақназар хан кезіндегі Қазақ хандығының сыртқы саясаты

**Оқу мақсаты:**  
 6.3.1.10 қазақ хандығының мемлекетті нығайтудағы рөлін анықтау;  
 6.3.2.6 қазақ хандығының сыртқы саясатын талдау.

**Тапсырма.**

**1. Хақназар ханның сыртқы саясатына қатысты деректердің «жалған» немесе «қиқиқат» екендігін анықтаңыз:**

1. Оның тұсында маңызт жұрты ру-тайпаларының бір бөлігі қазақ хандығының қол астына өтті.
2. Ол «өзақтар мен ноғайлардың ханы» аталды.
3. Ол «Дешті Қыпшақтың аса көрнекті билеушісі, құдыретті өміршісі болды».
4. И.Грозныймен елшілік қарым-қатынас орнатты.
5. Хақназар Баба сұлтанмен «достық және әскери одақ туралы шіт беріскен келісім» жасалды.
6. Хақназар 32 жыл басқарды.
7. Хақназар 1511 - 1518жж басқарды.
8. Ол Аралдың солтүстігі, Ноғай Ордасына жорық жасамай –ақ Ноғай Ордасын қосын алды.

**2. Сызбадағы мәліметпен таныса отырып, Хақназар ханның сыртқы саясатына бағыттары туралы сұрақтарға жауап беріңіз:**

**Хақназар ханның сыртқы саясаты**

<p>Хан өзінің сыртқы саясатында Моғол хандығымен, Ноғай елінмен, өзбектермен, аралық қатынаста бейбіт қарым-қатынас жасады, өзінің басын иелікте ұстады.</p>	<p>Моғолдан ханы Абд ар-Рашид Жаңысу мен Батыс пен Орталық азия жерлерін басқару мақсатымен 16 ғ. 50-60 жылдары Қазақ хандығына қарсы үш рет соғыс бастады. Оған қарсы тұрған Хақназар хан қазақ хандығы одақтасып әскерлерін пайдаланды.</p>
<p>Жетісу сираттары мен тереңірек жерлерінің жайлауы Жетісу хандығының жағдайын нашарлата түсті. Сираттар Батыс Моңғолияны қамқаласа, оны бақта. Сірар аймағында деп те аталды. Мұның қазына қарса қоғаларымы сондай деп ойлағандарынан қорқандықтан жерістеріне салды. Хақназар хан Жетісудың барлығын зерттеу мақсатымен қалың алды. Дегенмен 1520 ж аяғында Жетісудың Батыс бөлігі Шу, Талас өңірі оның билігіне бағынды.</p>	

А) Моғол ханы Абд ар Рашид пен күресте қазақ әскеріне одақтас болған халық:

Ә) Хақназар тұсында қазақ хандығына қарсы болған, Батыс Моңғолияны мекендеген тайпа:

**LIVWORKSHE**

2- сурет. «Хақназар хан тұсындағы Қазақ хандығының сыртқы саясаты». Liveworksheets – жұмыс парағындағы тапсырма.

Ынтамақтастық пен өзара әрекеттесудегі оқыту принципінің басты ерекшелігі- білім алушылар мен педагогтар арасында көпжақты коммуникациялық үдерісінде оқу принципі құру. Бұл қарым- қатынас, ынтымақтастық, бәсекелестік, өзара оқыту, және өзара бағалауға арналаған оқу жұмысын ұйымдастырудың командалық формасын басымдықпен қолдануды қамтиды. Топтық жұмыс механизмі әр топ мүшесінің әлеуметтенуі, жауапкершілікті сезінуі, өзара бәсекеге төтеп беру жолдарын іздестіру және ілгерілеуіне әсер етеді.

Тәжірибеге бағытталған білім беру үдерісі жағдайында білім берудің іргелі өзегі туралы түсінік өзгереді, «іргелі» және «тәжірибеге бағытталған» түсініктері синтезделіп, тек ғылыми білім емес, метатану және оны әлеуметтік контексте қолдану тәжірибесімен үйлесім табады. Оқытудың сындарлылығы, яғни өмірмен байланысының дәстүрлі дидактикалық принциптермен сабақтастығы білім алушыларда жеке маңызды практикалық тәжірибені қалыптастыруды көздейді [3]. Қазақстан тарихы 9 сынып. « Қазақстан "Қайта құрудың" бастапқы кезеңінде» тақырыбындағы сабақта «Кеңес үкіметі кезіндегі орын алған әлеуметтік-экономикалық проблемаларды талдау» мақсатын жүзеге асыру барысында білім алушылар өз ата- аналарының өмір сүру кезеңдеріндегі әлеуметтік – тұрмыстық жағдайларға интерпретация жасау және оны сол кезеңде қолданылған бұйымдар арқылы (есептеуіш шот, комсомол төсбелгісі, пионер галстугі) презентациялауы тарихи кезеңдер туралы білімін қалыптастырып қана қоймай, тарихи кезеңдердің өзара сабақтастығын ажыратуға үйретті.

XXI ғ сандық технологиялардың еңкіне қарай пәнді оқытуды қайта қарау, соның ішінде дидактиканың мақсаты мен міндеттерін қайта қарау қажет. Кембридж университетінің профессоры К.Рутвен «мұғалім – мазмұн - оқушы» үштігін трансформациялап, «технология» ұғымын енгізу қажет. «Мұғалім - мазмұн- технология» үштігін цифрлық технология деп атайтын болсақ, ал «мұғалім- оқушы-технология» үштігі оқу мазмұнына қарай интерактивті белсенді технологияны пайдалану арқылы сандық кураторлық жасауды білдіреді («төңкерілген сынып»)деп көрсеткен [4].

Ғаламдық ақпараттық кеңістіктің ұлғаюы жағдайында дидактиканың цифрлық дидактика ретінде өзгеруі оқу процесін тереңірек түсінуге және тиімді оқу ортасын қалыптастыруға мүмкіндік береді.

#### Пайдаланылған әдебиеттер тізімі :

1. Петрова Е.В. «Цифровая дидактика: проектирование процесса обучения и его сопровождение» «Наука об образования». №4 2018 г- 1436. //URL: <https://cyberleninka.ru/article/n/tsifrovaya-didaktika-proektirovanie-protsesta-obucheniya-i-ego-soprovozhdenie> ]
2. Исмагулова Г.Ж. «Қашықтан оқыту жағдайында оқушылардың өз бетімен жұмыстану дағдысын қалыптастыру»// «Қазақстан тарихы: әдістемелік журнал» №5 2021ж -126.

3. Бузаубакова К.Д., Амирова А.С., Маковецкая А.А. // Тараз: «ИП «Бейсенбекова Ә.Ж.», 2022 ж. -314 б.

4. Рутвен К. «Дидактический тетраэдр как эвристический инструмент для анализа внедрения цифровых технологий в учебную практику в поддержку исследовательских подходов к преподаванию математики» //ZDM - «Международный журнал математического образования». – 2012ж. - №44(5). – 627 б. URL: <https://scholar.google.ru/citations?user=lbd-u0sAAAAJ>

ӘОЖ 004.89

## NATIVESCRIPT ОРТАСЫНЫҢ МҮМКІНДІКТЕРІ

**Ізбасарова Асылай Әлібекқызы,**  
I курс магистранты,  
**Кеңес Назгүл Құдайбергенқызы,**  
I курс магистранты,  
**Шангымбаева Гульмира Асауғалиқызы,**  
PhD докторы, доцент  
Қ. Жұбанов атындағы АӨУ,  
Ақтөбе қ.

**Аннотация.** Бұл мақалада Мобильді қосымшаларды әзірлеу үшін Native script ортасының мүмкіндіктері қарастырылады. Native Script - бұл операциялық жүйелердің жергілікті компоненттерін қолдана отырып, кросс-платформалық қосымшаларды құруға мүмкіндік беретін платформа. Жергілікті компоненттерге қол жеткізу, көп платформалы әзірлеу, плагинді қолдау, икемді пайдаланушы интерфейсі, жөндеу және профильдеу құралдары және белсенді әзірлеушілер қауымдастығы сияқты Native Script-тің негізгі артықшылықтары талқыланады. Мақала оқырманды Native Script мүмкіндіктерімен таныстыруға және осы даму ортасы неліктен жеке мобильді қосымшаларды құрудың ең жақсы таңдауларының бірі болып қала беретінін көрсетуге арналған.

**Кілт сөздер:** Native Script, мобильді қосымшалар, кросс-платформа, JavaScript, TypeScript, UI (пайдаланушы интерфейсі).

Қазіргі уақытта әр адамның қалтасында интернетке қол жетімді смартфон бар. Осы миллиондаған құрылғылардың әрқайсысында өндіруші алдын ала орнатқан немесе арнайы қолданбалар дүкенінен жүктелген және пайдаланушы өзі орнатқан көптеген құрылғылар бар. Ең танымал лек імобильді платформа – Android және iOS. Әрбір ұйым немесе қызмет жеке компьютерге арналған сайт пен қосымшадан басқа, осы платформаларға арналған қосымшаларды ұсынуға тырысады. Android қосымшалары әзірлеу үшін Java бағдарламалау тілі, ал iOS үшін Swift тілі қолданылады. Өртүрлі платформаларды ыдамыт үшін әр түрлі тілдерді іқолдану бір-біріне мүлдем ұқсамайтын екі іқосымшаны, әр түрлі құралдарды қолданатын екі әзірлеуші топты жазуды білдіреді. Бұл шығындарды арттырады және процестің өзін екі дерлік тәуелсіз бөлікке бөледі. Сондықтан бірнеше мобильді платформалардың астына қосымшаларды әзірлеуге мүмкіндік беретін технологиялар бар, олар табиғи түрде бір қатар шектеулер қояды. Біз Web технологияларына негізделген Android және OS жүйелерінде мобильді қосымшаларды әзірлеуге арналған технологиялар жиынтығын, атап айтқанда Nativescript және Angularтоптамасын қарастырамыз.

NativeScript – бұл Android және OS үшін жергілікті мобильді қосымшаларды құруға арналған ашық құрылым. Бұл құрылымды әзірлеу үшін JavaScript және CSS сияқты бағдарламалау тілдері қолданылады [1, 94-95 б.].

NativeScript (NS) — бұл JavaScript-те жергілікті кросс-платформалық мобильді қосымшаларды құруға арналған платформа. NativeScriptтікей JavaScript-тені OS және Android API-ге үшінші тарапплагиндерінің қабатын айналып өтуге мүмкіндік береді [2, 23-26 б.].

Кросс-платформаны дамыту мен айналысатын адамдар лагере ік бөлікке бөлінеді: ресурстарды үнемдегісі келетін дер және ресурстары жоқ адамдар.

Платформалық дамуды таңдаудың бірінші себебі – бір нәтижеден екі есе жоғары емес бағамен екі нәтиже алу. Flutter-дегі әзірлеуші қосымшаны iOS және Android үшін, тіпті веб үшін де жасайды (бірақ әзірге тек веб-қосымшаның қарапайым клиенттері үшін). C# - дегі бір әзірлеуші Xamarin көмегімен бірден екі қосымшаны жасай алады – бұл қосымшаны әзірлеуді арзан әрі жылдам етеді. Нәтиже барлық платформаларда бір уақытта көрінеді, қолданба азды-көпті бірдей көрінеді және егер ол жобаның мақсаттарына сәйкес келсе — тамаша.

Екінші себеп - командада JavaScript және TypeScript-те әзірлеуші бар. React/Vue-мен жұмыс істейді. Angular әзірлеуші жақсы көрінетін қосымшаны жасай алады, кейде тіпті бұрыннан бар веб-қосымшаның логикалық бөліктерін қайта қолдана алады [3, 10-12 б.].

NativeScript платформасының мүмкіндіктері:

Ауқымдылығы: барлық iOS және Android API интерфейстеріне толық қолжеткізуге мүмкіндік береді. Бүлсізге қолжетімділікті жақсартуға және ақысыз плагиндерді, Android SDK және CocoaPods-ты пайдалануға мүмкіндік береді.

Көпфункционалдылығы: әзірлеушілер белгілі бір платформаларды біріктіруден бастап, белгілі бір платформаларға немесе құрылғыларға қосымшаларды бейімдеуге және таратуға дейінгі әртүрлі тапсырмаларды орындай алады. Жақсартулардың арқасында плагиндерді орнату және қолданбаларды жөндеу ыңғайлы және жылдам болды.

Бағдарламалық жасақтама бәсекелестерге қарағанда жылдамырақ жұмыс істейді; бағдарламалық жасақтама кросс-платформалық қосымшаларды жасауға мүмкіндік береді. NativeScript жүйесінің кемшіліктері жиі жаңартулар болып табылады, бұл әзірлеушілерге бір нұсқаға үйренуді қиындатады. Бастапқыда бұрыштық-JavaScript ашық бастапқы негіз. TypeScript бағдарламалау тілін қолдана отырып, бір беттік қосымшаларды жасауға арналған. Angular – ашық NativeScript шеңберімен бірге пайдалану мобильді қосымшаларды TypeScript тілін және мобильді және веб-даму принциптерін қолдана отырып жасауға мүмкіндік береді. Мұндай шешімді қолданудың бірқатар артықшылықтары бар: кодтардың көпшілігі бірденекі платформада қолданылады, екі платформа үшін бірдей интерфейс, HTML интерфейсін белгілеу тілі ретінде, стандартты HTML тегтерінің орнына Android және iOS интерфейсін стандартты элементтеріне ұқсас тегтер қолданылады, CSS препроцессорларын пайдалану мүмкіндігі, TypeScript негізгі даму тілі ретінде, мобильді немесе веб-әзірлеу мен таныс әзірлеушілер үшін жылдам бастау, ыңғайлы әзірлеуші құралдары, жұмыс ортасын автоматты түрде орнату.

Әрбір технология сияқты NativeScript-тің де кемшіліктері бар: қоршаған ортаны автоматты түрде реттеу әрдайым дұрыс жұмыс істемейді, кейде кейбір компоненттерді қолмен орнатуға тура келеді; кодтың бір бөлігі платформаға тәуелді болып қалады, оны арнайы тегтерге орап немесе бөлек файлдарға ашығару керек; платформалардың ерекшеліктеріне байланысты интерфейсін жеке бөліктерін олардың астына өзгерту керек; NativeScript үшін қолжетімді барлық плагиндер уақытында жаңартылмайды және екі платформаның астындағы NativeScript-тің жаңа нұсқаларында дұрыс жұмыс істемейді; iOS қосымшаларын жөндеу үшін macOS құрылғысы қажет; бағдарламаларды жөндеудің ең ыңғайлы құралдары емес [4, 105-106 б.]. Осы технологиялар жиынтығының артықшылықтары мен кемшіліктерін ескере отырып, қорытынды жасауға болады: NativeScript-ті қолдану көптеген аппараттық мүмкіндіктерді пайдаланбайтын шағын және орташа күрделіліктегі қосымшаларды әзірлеу кезінде мағынасы бар. Егер сізде шағын әзірлеуші штаты бар шағын компания болса және екі танымал платформа үшін де күрделілігі аз мобильді қолданбалар мен жылдам бастау қажет болса, онда бұл тәсіл тамаша таңдау болуы мүмкін [5, 35-36 б.].

NativeScript – мобильді қосымша жасау кезінде онлайн тікелей ұялы телефонға ашу мүмкіндігі қарастырылған. Бірнеше адам қашықтықтан программа кодын жазып құрастыруға және түзетуге болады. Код жазу барысында басты бетте QR-кодты сканерлеу арқылы ұялы байланыстан программаны ешқандай жүктеусіз аша аламыз. Программа кодын әр сақтау батырмасын басқан сайын, қосымшада автоматты түрде жаңарып отырады.

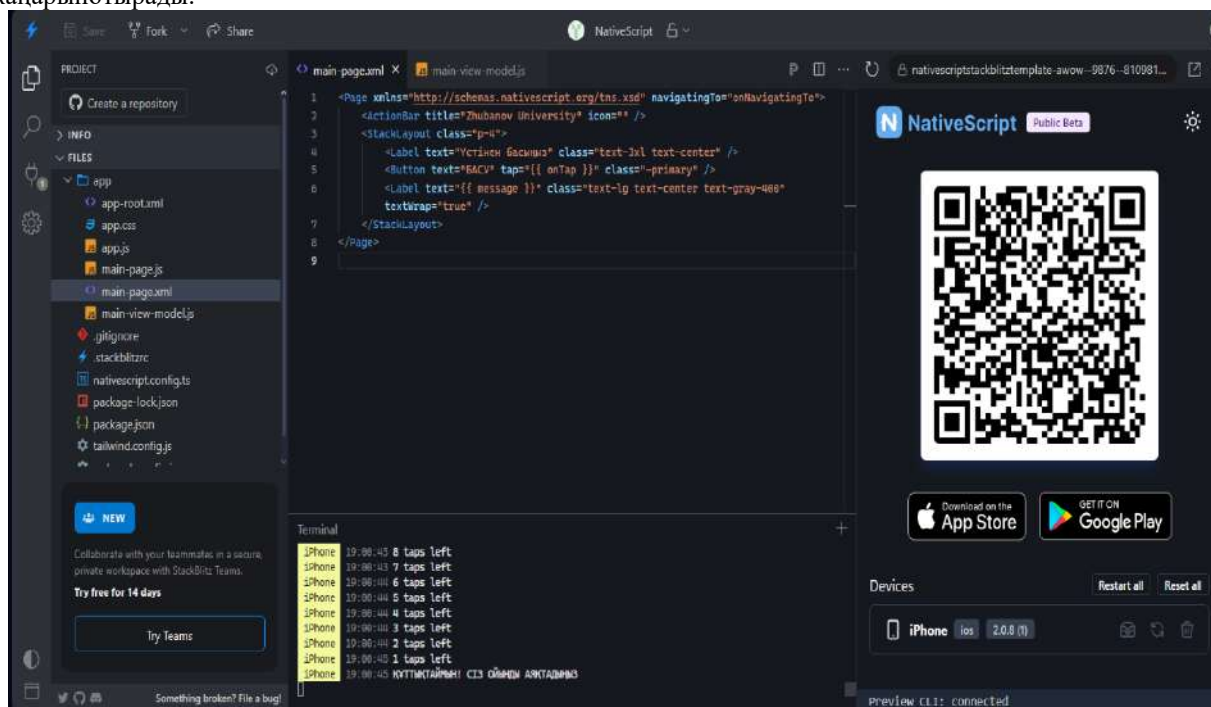

1 – сурет. Программа коды





2- сурет. Ұялы телефоннан орындалуы

Қорыта келгенде, NativeScript ортасы қосымшаны жасау барысында оның ұялы телефонда қалай көрінетіндігі және қателіктермен жұмыс жасауда өз үлесін тигізеді. Икемділігі мен қуатты даму құралдарының арқасында ол бүгінгі күнге дейін мобильді дамудың жетекші таңдауларының бірі болып қала береді.

NativeScript-бұл JavaScript немесе TypeScript сияқты таныс бағдарламалау тілдерін қолдана отырып, iOS және Android операциялық жүйелерінің жергілікті API және компоненттеріне қолжеткізуге мүмкіндік беретін кросс-платформалық мобильді қосымшаларды жасауға арналған қуатты құрылым.

#### Пайдаланылған әдебиеттер тізімі:

1. Ивашко С.П., Капуста Е.В. Разработка мобильных приложений на Nativescriptи Angular БНТУ.– Минск, 2005.94-95 с.
2. Пряхин М.О. Мобильное приложение «The Bands». – Красноярск, 2023. 23-26 с.
3. Кинтонова А. Анализ технологий и сред разработки мобильных приложений. – Астана, 2019. 10-12 с.
4. Ильдухина Н.В., Гордеев Д.Ю., Замалетдинов А.Ф., Старыгина С.Д. Обзор современных средств разработки мобильных приложений. – Казань, 2019. 105-106 с.
5. Кузнецова С.В. Особенности кросс-платформенной разработки мобильных приложений с использованием XAMARIN. – Москва, 2022. 35-36 с

ОӘК 374.3

## БІЛІМ БЕРУДЕГІ ЦИФРЛАНДЫРУ- МҰҒАЛІМ РӨЛІНІҢ ӨЗГЕРУІ

**Кабекенова Гулжайнар Утелгеновна,**  
**1-курс магистрант**

*М.Өтемісов атындағы БҚУ,*

*ғылыми жетекшісі: Абильдинова Гулмира Маратовна,*  
*п.ғ.к., қауымд. профессор,*

*Л.Н. Гумилев атындағы Еуразия ұлттық университеті*  
*Орал қ.*

**Аннотация:** Цифрландырудағы негізгі мақсат – бәсекеге қабілеттілікті арттыру, оқу-тәрбие процесін жеделдету және жеңілдету, балаларға, ұстаздарға жүктемені азайту. Ең бастысы – білім беру сапасын арттыру. Заманауи білім берудің негізгі бағыттарының бірі - желілік қызмет, әлеуметтік желілерді білім беру ресурстары ретінде пайдалану және шалғай шеберлік сабақтарын өткізу, тренингтер. Бұл әлемде ғылыми зерттеулердің басым бағыты, яғни білім берудегі осындай жаңашыл технологиялар еліміздің цифрлық білім беру үрдісі жаңа деңгейге шығарады.

**Кілттік сөздер:** Цифрлық технология, Платформалар, веб-сайт, информатика пәні мұғалімі, пайдалану дағдылар.

**Аннотация:** Основная цель цифровизации – повысить конкурентоспособность, ускорить и упростить образовательный процесс, снизить нагрузку на детей и учителей. Самое главное – повысить качество образования. Одним из основных направлений современного образования является нетворкинг,

использование социальных сетей в качестве образовательных ресурсов и проведение дистанционных мастер-классов, тренингов. В этом мире основное направление научных исследований, а именно такие инновационные технологии в образовании, выведут цифровой образовательный процесс страны на новый уровень.

**Ключевые слова:** цифровые технологии, платформы, веб-сайт, учитель информатики, навыки использования.

**Abstract:** The main goal of digitalization is to increase competitiveness, speed up and simplify the educational process, and reduce the burden on children and teachers. The most important thing is to improve the quality of education. One of the main directions of modern education is networking, the use of social networks as educational resources and conducting distance master classes and trainings. In this world, the main direction of scientific research, namely such innovative technologies in education, will take the country's digital educational process to a new level.

**Keywords:** digital technologies, platforms, website, computer science teacher, usage skills.

Қазіргі заман талабына сай адам іс-әрекетінің барлық салаларында еркін қолданысқа енген цифрлық технологиялар біздің күнделікті өміріміздің ажырамас бөлігі болып табылады. Цифрлық технологияларды тиімді қолдану сандық үлгіде көрсетілген әртүрлі ақпараттың түрлерімен жұмыс істеу үдерісін тездетеді және жеңілдетеді. Мұғалімдердің цифрлық дағдылар мен құзыреттіліктерді меңгеруі, бір жағынан, уақыт талабы болса, екінші жағынан, бұл талап цифрлық технологияларды өзге оқу пәндерінде оқытудың тиімді құралы ретінде қолдану. Сондықтан, қазіргі даму кезеңінде білім беру жүйесінің басты мақсаттарының бірі оқыту үрдісінде цифрлық технологияларды қолдану мәселесі қойылып отыр. Әр мұғалімнің шығармашылығындағы ерекше түс - оның сабақты түрлендіріп, тұлғаның жүрегінен жол таба білуі. Оқыту үрдісінде цифрлық технологияларын тиімді қолдана білу. Мұғалімдердің таным белсенділігін қалыптастыру барысында шығармашылық ізденістің тиімді жолдарын үйрету. Цифрлық технологияны мұғалімдер сабақта пайдалану кезінде оқушылар бұрын алған білімдерін кеңейтіп, өз бетімен шығармашылық тапсырмалар орындайды. Осы орайда цифрлық технологияны пайдалаудың тиімділігін арттыруға ықпал етемін. [1]

- Оқу үрдісінде цифрлық технологияларды іске асырудың жүйелі ғылыми-әдістемелік жолын анықтау;

- Мұғалімдердің тәжірибелік іс-әрекетінде цифрлық технологияларды пайдаланудың әдістемесін жасау;

- Мұғалімдердің цифрлық технологияларды меңгеруі және оқу үрдісінде пайдалану бойынша кәсіби біліктілігін жетілдіру;

- Оқушылардың білім,білік дағдыны меңгерту үшін цифрлық технологияларды пайдалануға үйрету;

Цифрлық білім беру ресурстарының сабақ өткізудегі тиімділігі

- Оқыту барысында дайындылған сандық объектілерді проектор арқылы деманстрациялау;

- Практикалық жұмыстарды орындауда интерактивті модельдерді пайдалану;

- Білімді тексеруде компьютерлік тестілерді қолдану;

Цифрлық технологияны пайдалану дағдылары қалыптастыру жолдары қазіргі әлемде білім беру қоғамның дамуы мен негізгін анықтайтын салалардың бірі болып табылады. Осыған байланысты оны цифрлық технологияларды сабақ үрдісінде қолдану мәселелері ерекше өзекті болып отыр. Осындай технологиялық жетістіктердің бірі-жасанды интеллект, ол білім берудің болашағына айтарлықтай әсер ете алады, оның құрылымы мен оқыту әдістерін өзгерте алады.

Білім беру сапасын арттыру және оқытуды даралау үшін жасанды интеллект әр оқушының қызығушылықтарын, қабілеттері мен қажеттіліктерін ескеретін жеке білім беру траекторияларын дамытуға көмектеседі. Ал оқушылардың үлгерімі мен қызығушылықтарына үлкен көлемдегі деректерді талдауға қабілетті, бұл жеке оқу бағдарламалары мен оқу үлгерімін жақсарту бойынша ұсыныстар жасауға мүмкіндік береді. Күнделікті процестерді автоматтандыру цифрлық технологияны пайдалану көмегімен кесте құру, оқу материалдарын басқару және үй тапсырмаларын тексеру сияқты көптеген қолмен және көп уақытты қажет ететін тапсырмаларды автоматтандыруға болады. Бұл мұғалімдер мен әкімшілерге маңызды міндеттерге назар аударуға және оқу процесінің сапасын жақсартуға мүмкіндік береді.[2]

Кері байланыс пен бағалауды жақсарту, оқушылардың білімі мен дағдыларын бағалаудың тиімді жүйелерін құру үшін пайдаланылуы мүмкін. Ол тесттердің, емтихандардың және бақылаудың басқа түрлерінің нәтижелерін талдай алады және мұғалімдер мен оқушыларға дәлірек және пайдалы болатын кері байланыс бере алады. Оқытудың жаңа түрлерін дамыту Цифрлық технологиялардың арқасында оқушылар үшін интерактивті және қызықты болатын оқытудың жаңа формалары мен әдістері пайда болуы мүмкін. Мысалы, нақты уақыт режимінде сабақ бере алатын және оқушыларға күрделі тақырыптарды түсінуге көмектесетін виртуалды мұғалімдерді құру үшін пайдаланылуы мүмкін. Алайда, білім беруде цифрлық технологияны енгізу бірқатар қиындықтар мен проблемалармен байланысты екенін атап өткен жөн. Оларға этика және деректер қауіпсіздігі мәселелері, сондай-ақ оқытушыларды жаңа технологиялармен жұмыс істеуге дайындау қажеттілігі жатады. Сонымен қатар, адамның мұғалім мен

оқушы арасындағы байланысы мен қарым-қатынасын алмастыруы мүмкін, бұл білім сапасына теріс әсер етуі мүмкін.

Осылайша, цифрлық технология білім беруді жанарту мен жақсартудың қуатты құралы болып табылады. Алайда, оны сәтті жүзеге асыру үшін ықтимал проблемалар мен сын-қатерлерді ескеру, сондай-ақ адами құндылықтар мен білім сапасын сақтауға мүмкіндік беретін стратегияларды әзірлеу қажет. [3]Осылайша ғана қоғамның цифрлық трансформациясы жағдайында білім берудің табысты дамуын қамтамасыз етуге болады. Мұғалімдерге оқу үрдісінде цифрлық технологияларын тиімді қолдана білу үшін сауалнама өткіздім. Ол сауалнаманы телеграм арқылы өткіздім. (1-сурет)

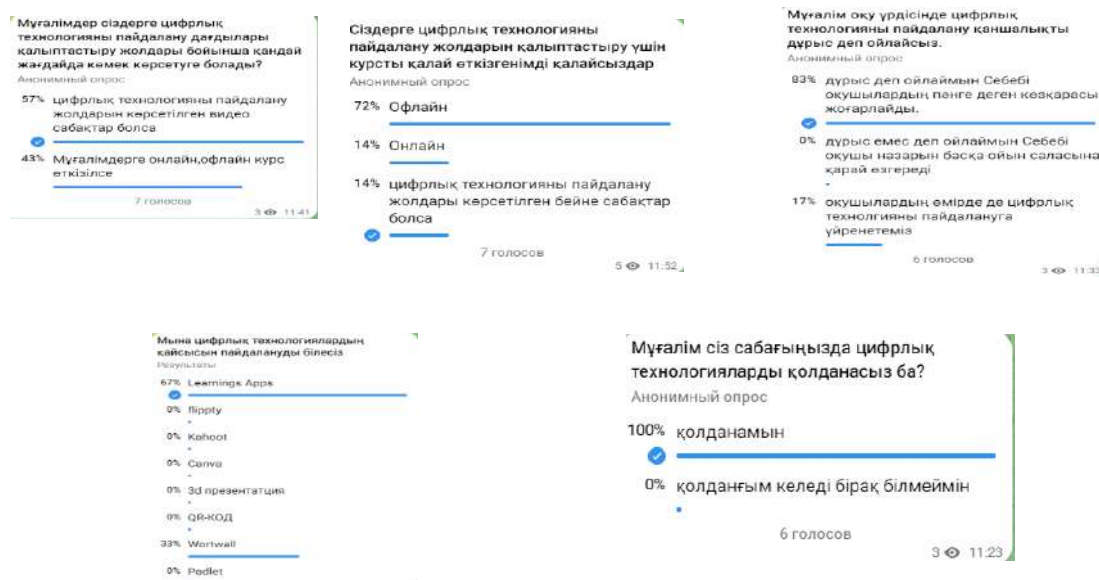

1-сурет

Сауалнама өткізудегі мақсатым мұғалімдердің цифрлық технологияны оқу үрдісінде қолданған дұрыс па? Тиімді ме? Және қаншалықты цифрлық технологияны пайдаланады, қандай цифрлық технологияны білетіндері туралы, сонымен қатар қаншалықты білгісі келетіндерін, курстың қандай бағытта өткізгенді қалайтындарын білу мақсатында сауалнама құрылды. Нәтижесінде сауалнама қорытындысы бойынша мынадай сандық ақпараттарды алдым. (2-сурет)

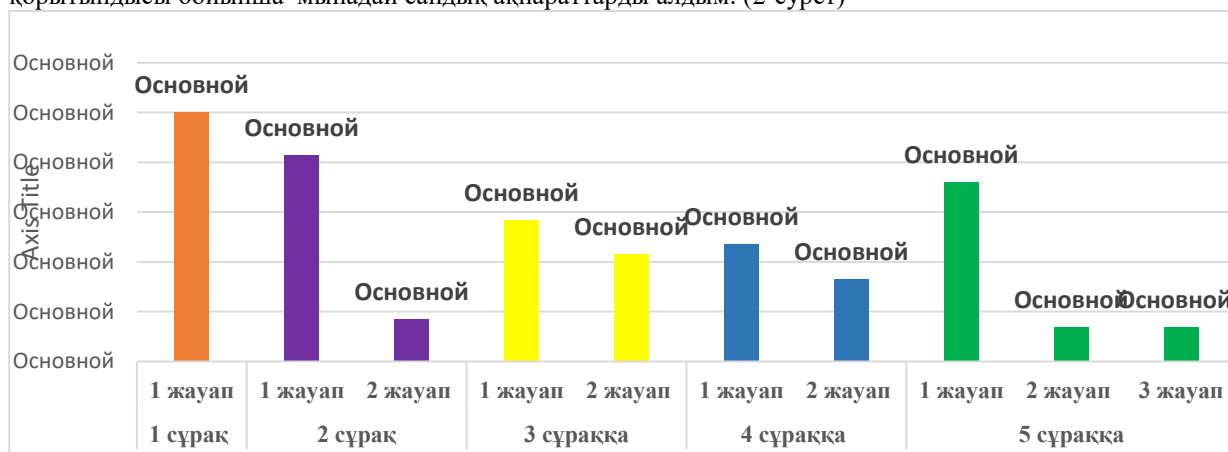

2-сурет

Цифрлық технологияларды иелену цифрлық әлемнің өзгермелі жағдайларына тез бейімделуге мүмкіндік береді Алайда, қазіргі уақытта ғылыми әлемде де, белгілі бір қызмет саласында да цифрлық технологиялар мен интернет-ресурстарды қауіпсіз және тиімді пайдалану үшін қажетті дағдылар мен машықтардың бірыңғай тізімі жоқ. Цифрлық құрылғылармен жұмыс жасаудың тек техникалық дағдыларының ішінде мұғалімдердің педагогикалық құзыреттілігінің ажырамас бөлігі болып табылатындарды бөліп көрсетуге болады. Телеграмм — бұл бейнематериалдар хостингінің сервистерін ұсынатын қызмет. Мұнда қолданушылар қандай да бір бейнежазбаларды қосуға, қарауға не оларға түсінік беруге мүмкіндігі бар. Телеграмм қолдануға ыңғайлы және қарапайымдылығының арқасында бейнефайлдарды орналастыруға арналған ең танымал орындардың біріне айналды. Бұл сайтта кәсіби түсірілген фильмдер мен клиптермен қатар әуесқойлық бейнежазбалар, сонымен қатар бейнеблогтар ұсынылады.

Қазіргі таңда телеграмм порталында цифрлық технологиялар бағытындағы қазақ тілінде үйрететін “Smart teacher” атты жеке каналын ашылды. Бұл жерде цифрлық техниканы толық үйретіп шығатын қазақ тіліндегі курстар және пайдалы контенттер салынууда (2-сурет).

Осы сілтеме арқылы Біздің тағы басқа бейне сабақтарымызды телеграмм каналымыздан көре аласыздар:

Мектеп мұғалімдерінің цифрлық технологияны пайдалану дағдыларын қалыптастыру жолдары үйрету мақсатында телеграмм каналға цифрлық технологиялардың жасалу жолдары көрсетілген бейне сабақтар каналы ашылды. Канал атауы “Smart teacher” курсы жасақталды. Ол каналдың мақсаты Мұғалімдер кез-келген уақытта өздерінің офлайн немесе онлайн арқылы цифрлық технологияны пайдалану жолдарын үйренуге арналған әдемілік канал. Мұғалім өзінің қалаған уақытында кіріп ұмытып қалған жерін қарап үйреніп алу үшін жасақталды. Ол каналға доступ шексіз беріледі. (3-сурет)



3-сурет

Қорытынды, мектеп мұғалімдерінің цифрлық құзыреттілігін қалыптастыруды іске асыруда орта білім берудегі оқыту әдістемелерінің жетілдірілуіне, оқыту сапасының артуына қол жеткізуге болады. Мұғалімдерге арналған “Smart teacher” біліктілік жетілдіру курсының, мұғалімдердің білім берудің цифрлық жағдайында цифрлық технологияларды білім беру процесіне ендіру мен іске асыруға мотивацияларын ынталандыру іс-шаралары оң нәтиже көрсетті. Ұйымдастырылып іске асырылған жұмыстардың ауқымдылығы нәтижесінде мұғалімдердің кәсіби қызметтегі әдістемелік жұмыстарды жетілдіру мен озық тәжірибелерді тарату бағытындағы жұмыстарда белсенділігі артты.

#### Пайдаланған әдебиеттер тізімі:

1. Г.Ахметова, А.Мурзалинова. «Преимущества и перспективы», «Білімді ел — Образованная страна» №41 (102) 7 ноября 2017 г
2. Жукушева К.А «Білім беру берсурсстарын дамыту» Алматы 2020ж
3. Сардарова Ж.И., Кисметова Г.Н., Турежанова Г.А. “Цифрлық дәуір педагогикасы. XXI ғасырдағы білім беру” Алматы, 2022 ж.
4. Интернет ресурс: <https://kk.wikipedia.org>
5. Мұғалімдерге арналған канал <https://web.telegram.org/a/#-1002110288103>

ӘОЖ 372.851

### МАТЕМАТИКА САБАҚТАРЫНДА САНДЫҚ ГЕЙМИФИКАЦИЯНЫ ҚОЛДАНУДЫҢ АРТЫҚШЫҚТАРЫ МЕН КЕМШІЛІКТЕРІН БАҒАЛАУ

*Кабибуллина Альфинур Естияровна,  
математика пәнінің мұғалімі,  
Қ.Сағырбаев атындағы ЖОББМБ,  
БҚО, Бөкей ордасы ауданы,  
Саралжын ауылы,*

*Аннотация. Бұл зерттеу жұмысы оқушыларды математика сабағына ынталандыру үшін ойын элементтері бар оқыту іс-әрекеттерін қалай пайдалану керек деген сұраққа жауап береді. Зерттеу барысында математика пәнінен сабақ беретін мұғалімдердің пікірлері және 7-9 сыныптар арасынан 40 оқушылардың оқу үлгерімі мен сабақтарға деген көзқарастары анықталып, талданды. Нәтижесінде дәстүрлі педагогикалық оқыту іс-әрекеттермен салыстырғанда геймификацияның балалардың*

сабақтағы белсенділігін арттыруды және танымдық процестерді қалыптастырудағы артықшылығын анық көрсетті. Сонымен бірге, бірқатар кедергілерге қарамастан оқушылардың математикалық сауаттылығын да жетілдіреді.

**Кілт сөздер:** Геймификация, геймизация, ойын дизайны, ойын элементтері

«Gamification» терминін ең алғашқы рет ХХІ ғасырдың басында "Bunchball" компаниясының негізін қалаушы Ник Пэйвис компьютерлік ойын емес салада, яғни білім беру жүйесі, кәсіпкерлік және денсаулық секілді салалармен байланысты қолдана бастаған [1]. Қазіргі таңда білім беру жүйесінде ойындардың қолданылу аясы кеңейіп келеді. Өйткені геймификация оқушылардың оқу процесіне қатысуын жақсартып, жетістіктер, ұпайлар және марапаттар сияқты ойын элементтері оқушыларды жақсы нәтижелерге жетуге ынталандыратын күшті мотивациялық құралына айналды [2]. Ол әр оқушының жеке қажеттіліктері мен деңгейін ескере отырып, оқытуды дербестендіруге мүмкіндік беріп қана қоймай, ынтымақтастық, сыни тұрғыдан ойлау, проблемаларды шешу, коллаборативті ортада адамдармен коммуникация жасау, тиімді қарым-қатынас орнату секілді маңызды дағдыларды дамытуға көмектеседі. Сонымен бірге, оқушылар да мұғалімдер де ойын арқылы үлгерім туралы дерек алуға, тез бағалау және кері байланыс алуға мүмкіндік ала алады [3]. Сол себепті тақырыпты зерттеу педагогтар үшін бірнеше себептерге байланысты өзекті:

Біріншіден, оқытудағы инновациялар: технологиялардың дамуымен белсенді оқыту әдістері ретінде сандық платформалар көмегімен ойындарды пайдалану мұғалім тәжірибесінің ажырамас бөлігі ретінде геймификацияны зерттеудің маңыздылығы арта түсті. Осы ортаға өзін бейімдеп, өз тәжірибесінде белсенді түрде зерттейтін және қолданатын мұғалімдер еңбек нарығында жаңашыл және бәсекеге қабілетті бола алады.

Екіншіден, оқытуды дербестендіру: ойын әдістерін зерттеу мұғалімдерге оқу материалын әрбір оқушының жеке қажеттіліктеріне бейімдеудің оңтайлы жолдарын табуға мүмкіндік береді.

Сондықтан білім берудегі геймификацияны зерттеу педагогтар үшін маңызды, өйткені ол оқыту әдістерін жетілдіруге, оқушылардың ынтымақтасу мен жетістіктерін арттыруға және бүгінгі білім беру жағдайында бәсекеге қабілетті болып қалуға мүмкіндік береді.

Зерттеу мақсаты: геймификацияның тиімділігін анықтау және оқу тәжірибесінде оңтайлы пайдалану бойынша ұсыныстар әзірлеу мақсатында оны 7-9 сынып оқушылары арасында математика сабақтарында қолданудың артықшылықтары мен кемшіліктерін талдау.

Зерттеу сұрақтары:

1. Математика сабағында сандық геймификацияны пайдаланудың мүмкіндіктері мен кедергілері қандай?

2. Оқу процесінде сандық геймификацияны қолдануға 7-9 сынып оқушылары мен мұғалімдерінің көзқарасы қандай?

3. Сандық геймификацияның кемшіліктерін барынша азайтып оқу процесін қалай оңтайландыруға болады?

Зерттеу сұрақтарына жауапты анықтау үшін зерттеу жұмысы келесі міндеттер қояды:

- Google Академия және мектепшілік кітапханадан ойын элементтері бойынша жарияланған отандық және шетелдік зерттеу жұмыстарын зерделеу, талдау, қорытынды жасау;

- Сандық геймификацияның ұтымды тәсілдерін сұрыптап, тәжірибеге енгізу, бақылау;

- Оқушылар арасында сауалнама жүргізіп, нәтижесіне анализ жасау;

- Қорытындысын әріптестермен талқылау, ақпаратты біріздендіру, жүйелеу.

Әдебиетке шолу

"Z ұрпағы" цифрлы әлемде өмір сүруді таңдайды деген жазбаларды бірнеше ғалымдардың еңбегінен табуға болады. Миклашевичтің айтуынша, бұл ұрпақтың назарын компьютер, ноутбук және ұялы телефондардағы ойындар жаулап жатқандықтан, осы ойын элементтерін оқыту процесіне кіріктіруге мүмкіндік қарастыру керек [4]. Сол себепті педагогика саласы трансформациядан өтіп, жаңа оқыту әдіс-тәсілдерін іздестіруде. Кириченко мен Галагузова өз еңбектерінде ойын дизайны арқылы оқушылардың шығармашылық әлеуетін арттыруға болатынын алға тартады. Сонымен бірге, ойын оқушыларға ғылыми ақпаратты оңай қабылдауға көмектесетіні жөнінде дәлелдер келтіреді. Дегенмен, геймификацияның кедергілерін де атайды. Мысалы, тапсырмаларды дайындау немесе сабақ барысында сандық платформаларды пайдалану үшін уақыттың жетіспеуі, цифрлық технологияларды пайдалануға дағдылардың немесе қажетті технологиялардың, техникалық қолдаудың болмауы, немесе ғаламтордың жәй жұмыс жасауы [5]. Ковшова, Сухоносенко және Яровая геймификацияның артықшылығы ретінде математикалық сауаттылықтың артуын мәлімдейді. Ойын элементтерін сабақ кезінде, сабақтан тыс шараларда және өз бетімен оқығанда да қолдануға болады. Бұл өз кезегінде, авторлардың айтуынша, сыныпта жағымды ахуал қалыптастырып, стресс пен уайым деңгейін барынша төмендетеді және танымдық процестерді жақсартып, оқушылардың есеп шешуде реакциясы мен жылдамдығын артады [6]. Куликова мен Мерзлякова да осы ойды қолдайды: қазіргі оқушылар сандық технологияларға тәуелді болғандықтан өз уақытын виртуалды әлемде отыруды таңдайды, және ондағы іс-әрекеттер, соның ішінде ойын технологияларын пайдалануға арналады [7].

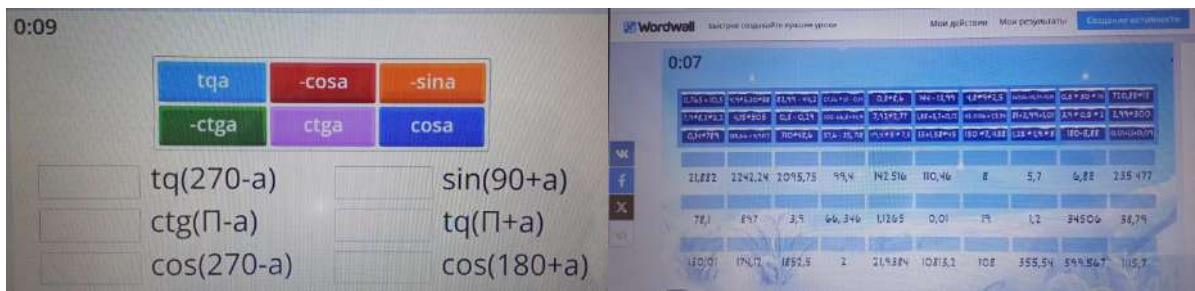

Сурет № 1: 7-9 сыныптарда Wordwall платформасы көмегімен құрастырылған есептер үлгісі



Сурет № 2: 7-9 сыныптарда Padlet платформасы көмегімен оқушылардан кері байланыс алу үлгісі

Зерттеу әдісі ретінде эмпирикалық әдістің сауалнама және сұқбат инструменттері таңдалынды. Ол мұғалімдердің практикалық тәжірибесін талдауға және оқушылардың ойын элементтеріне, оны сандық платформаларда пайдалануға деген көзқарасын анықтауға мүмкіндік берді. Сауалнама 7-9 сыныпта оқитын 40 оқушының арасында өткізілсе, ал сұқбатматематикадан сабақ беретін 3 мұғаліммен ұйымдастырылды. Нәтижесінде, мектеп математиктерінің геймизация туралы жақсы хабардар екендігі, оның білім беру процесін қызықты ете алатыны және соның арқасында оқушылар күрделі ақпаратты жеңіл меңгере алатыны анықталды. Дегенмен, кей мұғалімдер бірқатар себептерге байланысты сандық платформаларын пайдаланудан тартынады. Мысалы, біріншіден, ойындарды көп қолданып кеткен жағдайда оқушылар дәстүрлі сабақ ақпаратын қабылдауға селқостық танытса, екіншіден, виртуалды әлемде қарым-қатынас орнатқан оқушы шын өмірде коммуникация бойынша кедергілерге тап болады. Ал оқушы респонденттердің 100% -ы ойын элементтерінің әр сабақта болғанын қызықтырақ деген пікірде болды және басым көпшілігі сол ойындардың сандық платформаларда жасалғанын қалаймын деген жауабын таңдады.

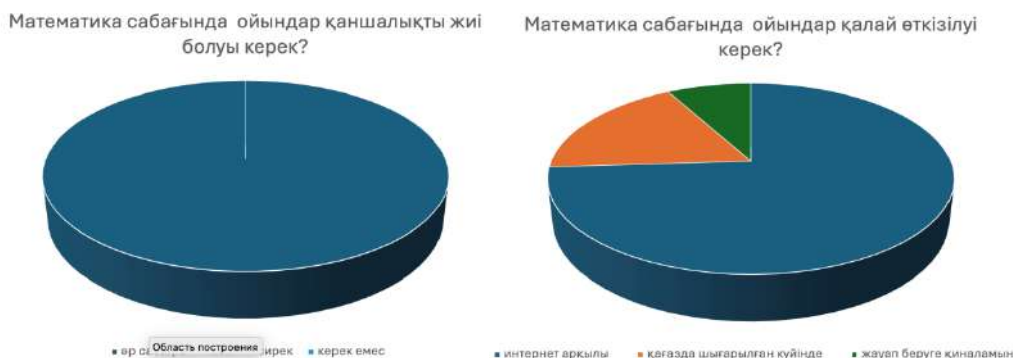

Қорытындылай келе, оқушыларға математиканы үйрету – оқытудың әртүрлі әдістері мен формаларын талап ететін күрделі міндеттердің бірі. Геймификация заманауи белсенді әдіс ретінде мұғалім мен оқушыны жұмылдыра алады. Дегенмен, ойын элементтері жоспарлы түрде оқу мақсатына сай пайдаланылуы тиіс. Өйткені ол оқушылардың жан-жақты әлеуетін ашуға мүмкіндік береді. Зерттеу жұмысы анықтағандай, сабақта сандық ойындарды қолданудың артықшылықтарымен бірге кемшіліктері де бар. Геймизация білім беру үдерісі үшін сабаққа бұрын қызықпаған оқушының белсенділігін арттыруымен, күрделі концепцияларды жеңіл меңгерте алуымен, тез арада нәтижеге қол жеткізіп, кері байланыс алуымен және оқытуды дараландыруымен тиімді болса, ойын-сауық элементтеріне тым тәуелді болып оқытудың басқа формаларын қабылдай алмау, сандық платформалар мүмкіндіктерінің шектеулі болуы, сандық ресурстарға қолжетімділіктің біркелкі болмауы секілді мәселелерді де туындатады.

#### Пайдаланылған әдебиеттер тізімі:

1. Мухаметзянова Л. Ш. АКТУАЛЬНЫЕ ВОПРОСЫ ВНЕДРЕНИЯ ГЕЙМИФИКАЦИИ НА УРОКАХ МАТЕМАТИКИ //Вестник науки. – 2023. – Т. 2. – №. 11 (68). – С. 542-546.
2. Сарамуд И. А. Геймификация на уроках математики как мотивирующий фактор //Формирование инженерного мышления в школе. – 2020. – С. 79-85.
3. Прач В. С., Хазан В. Д. ИСПОЛЬЗОВАНИЕ ГЕЙМИФИКАЦИИ НА УРОКАХ МАТЕМАТИКИ //Уважаемые коллеги! Дорогие друзья!. – С. 284.
4. Кириченко Д. В., Галагузова Ю. Н. Геймификация в работе учителя общеобразовательной школы: опыт и перспективы //Педагогическое образование в России. – 2022. – №. 3. – С. 13-19.URL: <https://cyberleninka.ru/article/n/geymifikatsiya-v-rabote-uchitelya-obsheobrazovatelnoy-shkoly-opyt-i-perspektivy>
5. Куликова Н. А., Мерзлякова О. П. Применение элементов геймификации на уроках математики с целью повышения познавательной мотивации школьников //Педагогическая перспектива. – 2021. – №. 4. – С. 13-21.
6. Миклашевич Ю. И. Использование приёмов геймификации на уроках математики //Современные векторы в образовании: теория и практика. – 2022. – С. 176-182.URL:<https://институтвоспитания.рф/upload/iblock/bf0/b7cz9vk5mu0erqzoq51hqjf80i85xs65.pdf#page=177>
7. Ковшова Ю. Н., Сухоносенко М. Н., Яровая Е. А. Геймификация как средство формирования математической грамотности обучающихся основной школы //Мир науки. Педагогика и психология. – 2021. – Т. 9. – №. 4. – С. 54.URL:<https://cyberleninka.ru/article/n/geymifikatsiya-kak-sredstvo-formirovaniya-matematicheskoy-gramotnosti-obuchayuschih-sya-osnovnoy-shkoly>

ӨОЖ 811.512.122

## ҚАЗАҚ ТІЛІ САБАҒЫНДА ӘЛЕУМЕТТІК ЖЕЛІЛЕРДІ ҚОЛДАНУ

**Кадырова Акмарал Булатовна,**  
орыс сыныптарындағы қазақ тілі мен  
әдебиеті пәні мұғалімі,  
Мичурин МББК,  
БҚО, Бәйтерек ауданы

**Аннотация:** Мақалада қазақтілді әлеуметтік желілерде коммуникацияның басты ерекшелігі виртуалды қарым-қатынаста қатысушының шынайы қатысушымен алмастыруы сөз етіледі.Әлеуметтік желі дискурсы мәтіндерінің ғылыми-практикалық мәселелері қарастырылады. Шетелдік және отандық ғалымдардың тақырып аясында айтылған ғылыми көзқарастары беріледі. Тақырыптың ғылыми маңыздылығы – қазақтілді әлеуметтік желідегі норма мен күнделіті өмірдегі айырмашылығын айқындау. Әлеуметтік желідегі мәтіндер білім көзі емес, ол жаңалық не көңіл көтеретін мәлімет сипатында болатыны келтіріліп, соған сай ол қысқа,бірақ мол ақпаратқа ие болуы керектігі, мәтіндегі ақпарат тек әріп жазуымен ғана емес,суретпен, дыбыс және бейне жазбамен де берілетіндігі жайлы айтылған.

**Кілт сөздер:** Интернет, әлеуметтік желі, ақпараттандыру, АКТ , тілдік норма, онлайн, интернет ресурстар, виртуальды орта;

Қазіргі жаңартылған білім беру жүйесінде қарқынды заманауи технологиялар кезеңі жүріп жатыр. «Өмір бойы білім алу» сияқты тұжырымдама берік орныққан. Бұл оқыту белгілі бір сатыда — мектепте, университетте немесе басқада білім сатыларында аяқталмауы керек, керісінше, мүмкіндігінше бізбен бірге өмір бойына жүруі керек дегенді білдіреді.

Жұмыстардың бірінде И.В. Роберт, «ақпараттандыру» термині білім беру саласы оқу материалдарымен, технологиялармен қамтамасыз етілетін және әртүрлі ақпараттық-коммуникациялық технологиялардың әлеуеті іске асырылатын процесс ретінде түсіндіріледі.

Бұл тақырыптың өзектілігі ғылыми әдебиеттерді талдау кезінде шет тілдерін оқытуда әлеуметтік желілерді сипаттайтын бірде-бір ғылыми жұмыс айқындалмағандығымен байланысты. Әлеуметтік медиа көптеген басқа ақпараттық-коммуникациялық құралдармен бірге қазақ тілі мен әдебиеті сабақтарында дәстүрлі оқыту үрдісіне енгізілді. Бұл платформалар оларды сыныптан тыс уақытта тиімді пайдалануға болатындығын көрсетті. «Әлеуметтік желі» термині қазіргі кезде өмірдің әр саласында жиі кездеседі. Бұл құбылыстың қоғамда кең таралғандығын көрсетеді. Әзірге бұл терминді дәл қалай түсіндіру керек деген ортақ пікір жоқ. Мысалы, Э.Бондаренко өз мақаласында әлеуметтік желі «Интернеттегі бағдарламалық жасақтама, бұл сізге өзіңіздің профильдеріңізді құруға және виртуалды кеңістіктің басқа қатысушыларымен байланыс орнатуға мүмкіндік береді» деп жазады. Өте ұқсас анықтаманы шетелдік автор М.Д. Бойд, мұнда әлеуметтік желі «барлығына жүйе ішінде қоғамдық немесе жартылай көпшілік профилін құруға, басқа қолданушылармен әлеуметтік қатынастарды ұйымдастыруға мүмкіндік беретін Интернет қызметі. Бұл қатынастардың сипаты мен номенклатурасы сайтқа байланысты өзгеруі мүмкін». Қазіргі уақытта Қазақстандағы ең танымал әлеуметтік желілердің бірі — Tik-Tok, Instagram, ВКонтакте, Facebook, аға ұрпаққа арналған Одноклассники, және Twitter.

Қазақ тіліндегі бетпе-бет сабақтары уақыты мен орналасуы бойынша шектеулі деп сипатталуы мүмкін. Дәл осы Интернет ресурстары адамның білім алу қабілетін оның білім беру мекемесінің қабырғасында ғана емес кеңейтуге көмектеседі. Әлеуметтік желілер қашықтықтан оқытуды ұйымдастыруға мүмкіндік береді, бұл студенттің қай жерде және қай уақытта жасағанына қарамастан, барлық тілдік дағдыларды үйренуге және тапсырмаларды орындауға өте ыңғайлы.

Заманауи АКТ-ның дидактикалық қасиеттері туралы мәліметтерді талдай отырып, олардың әлеуметтік желілерге қатысты екендігі туралы қорытынды жасауға болады.

Көп деңгейлі. Әлеуметтік желілер толтыратын мазмұнды әр түрлі адамдар жасайды, әр түрлі жасына, білім деңгейіне және т.б.; кейбір материалдар ана тілінде сөйлеушілерді пайдалану үшін, басқалары білім беру мақсатында және т.б. Қазақ тіліндегі әр түрлі көп деңгейлі материалдарды білім берудің барлық деңгейлерінде қолдануға болады.

Ресурстардың функционалды түрлерінің әртүрлілігі. Ақпараттық материалдар әр түрлі формада (мәтіндер, графика, аудио және видео жазбалар) болатындығымен ерекшеленеді. Сонымен қатар, біз on-line дүкендерді, on-line кітапханаларды, on-line каталогтарды және Интернетте өз орнын тапқан көптеген басқа заттарды қолданамыз. Сонымен қатар, бұл материалдардың барлығын енді бір әлеуметтік алаңда орналастыруға болады. Тіл үйренушілерге осы ресурстарды оқытуда пайдалану мүмкіндігі беріледі, сол арқылы қазақ тілін үйрену үшін әр түрлі материалдардан қажетті ақпараттарды іздеу және алу қабілетін дамытады. В контакте қоғамдастығының электрондық кітапханасының скриншотын көрсетеді. Мұнда әр түрлі оқу құралдары, сөздіктер, қазақ тіліндегі көркем кітаптар жинақталған.

Мультимедиа. Бұрын айтылғандай, әртүрлі форматтағы материалдарды әлеуметтік желіге орналастыруға болады: мәтіндік, графикалық кескіндер, аудиожазбалар, видео жазбалар. Сабақта әр түрлі мультимедиялық форматтарды қолдану оқыту үдерісіне түрлендіреді, сонымен қатар оқушылар арасында тілдік ортада болу атмосферасын сақтауға көмектеседі. «ВКонтакте» Бұл планетаны қоқысқа толтыру мәселелеріне арналған топ. Біз мәтіндік ақпарат пен фотосуреттерді көре аламыз.

«Instagram» әлеуметтік желісі қазақ тіліндегі әр түрлі фото және видео материалдарды табу үшін # қазақша хэштегін қолданыңыз.

Тіл үйренушінің жеке профилін құру мүмкіндігі. Әлеуметтік желілерде әр қолданушы өзінің жеке профилін құра алады, оның көмегімен ол өзіне қажетті ақпаратты сақтап, тарата алады. Бұл студенттің өзін, оның қызығушылықтарын анықтауға көмектеседі. Сондай-ақ, осы профиль арқылы пайдаланушы басқа қолданушылармен байланыса алады. Пайдаланушының жеке профилі ұсынылады, онда ол өзі туралы ақпаратты дербес толтырады, қажетті деректерді сақтайды және желідегі достарымен бөлісетін жазбалар жасайды.

Синхронды және асинхронды байланыс мүмкіндігі. Әлеуметтік желі қарым-қатынас жасау мақсатында құрылғандықтан, ол жерде әрдайым сөйлесу функциясы болатын. Пайдаланушылар бір-бірімен мәтіндік форматта сөйлесе алады, сонымен қатар хабарламаларға дереу жауап береді.

Кейбір әлеуметтік платформалар жаңа деңгейге көтеріліп, олардың функционалдығына аудио және бейне қоңыраулар қосады, бұл Skype технологиясының қағидаларына өте ұқсас.

Facebook пен «ВКонтакте», «WhatsApp»-та суреттің мағынасын түсінген- түсінбегенін және бірнеше механизмдерін тексере алады. Біріншіден, бұл былай лүпіл (лайки). Екіншіден, сауалнамалар, шын мәнінде бұл мәтіннің баламасы бола алады.

Сұрақ: Бұл жас жігітте неге 7 қоңыраулы сағат керек?



Сұрақтың жауабы: Оған таңертең ерте тұру өте қиын. Ол қоңыраулы сағаттарды жинағанда жақсы көреді. Оған әр елдің уақытын білу керек.

Сабақта суретпен жұмыс жасау арқылы біз оқушының ауызша сөйлеу әрекетінің (тыңдалым, сөйлесім) түрлерін дамыта аламыз. Алайда, қарым-қатынас ғаламтор арқылы жүргізілсе бірінші кезеңде (пікір арқылы), оқылым мен жазылым шығады. Суретте не көрдіңіз, сипаттаңыз.

Жас жігіт қабырғаға не жазды? Неге? Суретші (автор) не айтқысы келді?

Сізге таңертең ерте тұру қиын ба? Бүгін нешеде тұрдыңыз? Достарыңыздан сұраңызшы, әдетте олар таңертең нешеде тұрады?

Мәтінсіз суреттер оқушының коммуникативтік дағдыларын дамытады.

**Тапсырма:** Өзіңіздің досыңыздан сұраңызшы, бала жазда және қыста не туралы ойлайды? Неге?

Ықтимал диалог: *Бала жазда не туралы ойлайды? — Бала жазда қыс туралы ойлайды. — Неге? — Өйткені, жазда ыстық. — Бала қыста не туралы ойлайды? — Бала қыта жаз туралы ойлайды. — Неге? — Өйткені қыста суық.*

Әлеуметтік желілер арқылы берілген суреттің мазмұны көңіл көтеретін сурет болғаны абзал. Сондықтан, көбінесе өте танымал болған анекдоттар, күлкілі суреттер пайдалынады.

Егер, әзіл өмірде шын мәнінде болған оқиғалармен немесе өмірлік жағдаяттармен ұштасып жатса, бұндай жағдайда нәтижесі жоғары болмақ.

Ықтимал диалог: *Мысық нені жақсы көреді? — Балықты. — Ал ит ше? — Ет және т.б.*

Заманауи виртуалды орта әртүрлі көмекші құралдардан тұрады және оқытушы өзінің жұмысында осылардың кез келгенін пайдалана алады.

Қазіргі әлемде білімге деген көзқарас та өзгерді. Бұрын білімді тек түрлі ақпарат көздерінен алуға болады деп есептелсе, енді «ақпарат жүктеу» сияқты ақпаратпен жұмыс жасау әдісі қарастырылуда. Әлеуметтік желілерді және олардан табуға болатын құралдарды білім алушылар өз бетінше мазмұн құру және платформаға жүктеу мақсатында қолданатыны түсінікті. Әлеуметтік желі дайын ақпарат банкі ретінде пайдаланылмайды – оның ішіндегі ақпаратты қолданушылар жасайды. Әлеуметтік желілерде сіз блог, микроблогтар, вики, подкасттар, чаттар және басқа көптеген құралдарды таба аласыз. Олардың әртүрлілігі мұғалімдерді оқытуда әлеуметтік желілерді белсенді қолдануға ынталандыруы керек. Сонымен қатар, әлеуметтік интернет-платформаларды пайдалану оқушылардың тілге деген қызығушылығын, түрліше жұмыс форматтары мен тілдік тәжірибеге белсенді қатысуға деген ынтасы мен ынтасын арттырады.

#### **Пайдаланылған әдебиеттер тізімі:**

1. Налбадиян А. А. Методические основы использования ресурсов Интернета при обучении чтению на уроке РКИ: Дисс. канд. пед. наук. М., 2004
2. Роберт И.В. Основные направления информатизации образования в отечественной школе // Вестник московского городского университета. Серия: Информатика и информатизация образования. 2005. № 5. С. 106-114.
3. Сысоев П.В. Современные информационные и коммуникационные технологии: дидактические свойства и функции // Язык и культура. 2012. №1 (17).
4. 5. Юринова Е.А. Неспециализированные виртуальные социальные сети в обучении казахскому языку // Интернет-журнал Науковедение. 2013. №6 (19)

ӘОЖ 373.24

## **ЦИФРЛАНДЫРУ ЖӘНЕ МЕКТЕПКЕ ДЕЙІНГІ ТӘРБИЕЛЕУ МЕН БІЛІМ БЕРУ ЖҮЙЕСІНДЕГІ ТРАНСФОРМАЦИЯ**

*Каженова Насипканым Ганиматовна,  
№46 «Ақжайық» бөбекжайы әдіскер,  
педагог-сарапшы  
БҚО, Орал қ.*

**Аннотация:** Бұл жазбада мектепке дейінгі тәрбие мен білім беру ұйымдары цифрлы білім беруден шетте қалмайтыны туралы айта отырып, қазіргі альфа балалар үшін оның зор маңызы барын дәлелденеді. Цифрландыру, мектепке дейінгі тәрбиелеу мен білім берудегі трансформация бағытындағы педагог тәжірибесіндегі жетістіктер көрсетіледі.

**Кілт сөздер:** Сылдырмақ пен гаджеттің арасында таңдау; сүйікті ойыншық әрқашан баланың қолында болмауы мүмкін, ал ата-ананың ұялы телефоны әрқашан қолында; балаларды үш жылдан кейін әртүрлі құрылғылармен таныстыру; мультимедиялық балалар студиясы және планшеттер.

«Елді цифрландыру – бұл мақсат емес, бұл – Қазақстанның абсолюттік артықшылыққа қол жеткізу құралы» - деп атап өтті ел Президенті Қасымжомарт Кемелұлы Тоқаев. Білім беру жүйесіндегі цифрландырудың басты міндеті бұл - білім беру сапасын арттыру, яғни халықаралық деңгейде әртүрлі салаларда, бәсекеге қабілетті жас ұрпақты тәрбиелеу, оқыту, дайындау. Бәсекеге қабілеттілікті арттыру, халықтың өмір сүру сапасын жақсарту, білім беру мен тәрбие процесін жеделдету және жеңілдету, жас буынға, ұстаздарға, ата-аналарға жүктемені азайту да цифрландырудың негізгі, құрамдас мақсаттарының бірі болып табылады. Мектепке дейінгі тәрбие мен білім беруде және бастауыш мектептен бастап барлық білім беру қызметінде білім беруді цифрландыру қалыптастырылуы керек. Заманауи білім берудің негізгі бағыттарының бірі және бірегейі - әлеуметтік желілерді білім беру ресурстары ретінде пайдалану, желілік қызмет, шалғай шеберлік сабақтары, тренингтер. Цифрлы білім берудің типтік ерекшеліктері - бұл икемділік, ұтқырлық, өндіріс қабілеттілігі, диалогтық және интерактивтілік, медиа ағындарды қабылдауға бағдарлау.

Мектепке дейінгі білім беру мекемелері де мәдениет пен білім тасымалдаушысы ретінде, цифрлы білім беруде шетте қала алмайды. Заманауи ақпараттық технологиялар біздің өмірімізге көбірек еніп келеді. Мектепке дейінгі білім беру мекемелерінің тәрбиелеу-білім беру процесінде цифрлық технологияларды кеңінен қолданудамыз. Бұл технологиялар балалардың сыртқы әлеммен қарым - қатынасында балабақшадан бастап алға ілгерілеу, талпыныс жасады деуге болады. Күнделікті қолданыстағы қарындашты немесе қасықты сенімді ұстауды әлі үйренбеген қазіргі балалар ата-анасының телефонын үлкен қызығушылықпен ұстайды, фотосуреттерді айналдырып, бейнелерді көреді. Себебі, қазіргі нәрестелер дүниеге келгеннен бастап компьютерлер, планшеттер, смартфондар және басқа да сандық құрылғылар әлемімен қоршалған. Сылдырмақ пен гаджеттің арасында таңдау жасағанда, нәресте, әрине, смартфонға қол созады. Бұл біздің заманымыздың табиғи процесі. Аға буын үлкендеріміз, нәрестенің ата-әжелері « Осы заман балаларын-ай!» -деп бастарын шайқайды. Ендеше, әлемді цифрлық технологиялар билеп тұрған кезде балаларға заманауи білім ерекше, былайша айтқанда ауадай қажет. Көптеген зерттеулер балалардың білімге деген құштарлығына цифрлық трансформациялаудың оң әсерін дәлелдеп, көрсетті.

Балалар тез өсіп, дамиды, сондықтан қазіргі уақытта баланы осы «цифрлық молшылықтан» қорғау үшін дүрбелеңнің қажеті жоқ екенін мойындауымыз керек, біздің ойымызша, кейбір ережелер мен ұсыныстарды сақтай отырып, уақыт талабына сай болуға тырысу керек.

Мектепке дейінгі ұйым педагогтерінің жұмысының ажырамас бөлігі ол - ақпараттық-коммуникациялық технологияларды пайдалану. Бүгінгі күні олардың барлық ақпараттық-коммуникациялық технологиялар (АКТ) – оқу-әдістемелік материалдардың, компьютерлік технологияның оқу процесіндегі техникалық және аспаптық құралдарының, білім беру ұйымдарындағы мамандардың: басшылық, тәрбиешілер, мамандар қызметін жетілдіру үшін оларды қолдану нысандары мен әдістерінің кешені, сондай-ақ балаларды тәрбиелеу - дамыту, диагностика, түзету үшін ауадай қажет.

Мектепке дейінгі тәрбие мен білім берудің, бастауыш, негізгі орта, жалпы орта, техникалық және кәсіптік, орта білімнен кейінгі білім берудің мемлекеттік жалпыға міндетті стандартына сәйкес білім беру бағдарламасын іске асыратын педагогикалық ұжым балалардың дамуы үшін жағдай жасауда қажетті құзыреттерге ие болуы керек.

Мұндай құзыреттердің ішінде мектепке дейінгі білім беру бағдарламаларын іске асыруда, педагогикалық қызметті жүзеге асыруда, ерте және мектепке дейінгі жастағы балаларға тәрбие жұмысын жоспарлау, жүзеге асыру және бағалау үшін қажетті АКТ құзыреттіліктерін иелену атап өтіледі. Сонымен, заманауи цифрлық жүйені пайдаланудың оң(+) және теріс (-) жақтарын қарастырайық:

**Оң тұсы:** Ата-аналар планшеттерін немесе ұялы телефондарын баланың қолына бір ғана мақсатпен береді: тыныштандыру немесе нәрестені біраз уақытқа жалғыз тастау, өз қажеттіліктеріне уақыт бөлу үшін. Нәрестемен педиатрға кезекте, немесе автобуска тыныш отырғызу (бөгде адамдардың мазасын алмау), сүйікті ойыншық әрқашан баланың қолында болмауы мүмкін, ал ата-ананың ұялы телефоны әрқашан қолында.

**Теріс тұсы:** Бірақ, ол ата-ананың баласымен бетпе-бет қарым-қатынасын тежейді. Оны телефонмен алмастыруы мүлдем бекер. Гаджеттерге тәуелділік өте тез пайда болады. Өмірінің бірінші жылында бала белсенді дамып, өседі. Оған ерекше эмоционалды, ересек адамды алмастыра алмайтын қарым-қатынас қажет.

(+) Балаларды бір-бірін тез алмастыратын жарқын бейнелер қызықтырады. Әртүрлі әрекеттердің арқасында бала әртүрлі эмоционалды әсерлерді алады, оны есте сақтайды және өзі әлеміне пайдаға асырады.

(-) Сарапшылар балаларды компьютерді және басқа да сандық өнер табыстарды пайдалануды ертерек үйреткенде баланың денсаулығына нақты қауіп төнетінін айтады. Балалар кейіпкерлердің сюжетін де, сипатын да түсінбейді, олардың іс-әрекетіне баға бере алмайды. Көбінесе ата-аналардың баласын

экраннан алып тастау әрекеті баланың жылауы мен истерикасымен аяқталады. Осылайша, белгілі бір кезеңге дейін оның мінез-құлқы мен эмоционалдық жағдайына зиянды әсер ететін және қоршаған әлемді дұрыс емес қабылдауды қалыптастыратын цифрлық инновациялардың кез келген түріне мүлдем мұқтаж емес. Дегенмен, мамандардың айтуынша, балаларды үш жылдан кейін әртүрлі құрылғылармен таныстыруға болады. **Дәл осы уақытта біз өз тәрбиеленушілерімізде мектепке дейінгі ұйымда күтіп аламыз.**

Мектеп жасына дейінгі балалар, **әсіресе қазіргі альфа балалар** әрбір қызықты ақпаратты санасына сақтайды. Баланың қабілетіне «көру» өте жоғары әсер ететінін ұмытпау керек. Дегенмен, гаджет экранына ұзақ уақыт қарау миопияны тудыруы мүмкін, ал көздің шаршауы құрғақтықты тудыруы мүмкін, сондықтан пайдалы ақпаратты балаға жалықтырмай, профилактикалық нұсқауларды сақтай отырып беру - басты назарда болуы керек. Көптеген заманауи білім беретін мультфильмдер балаға пайдалы ақпарат береді. Бұл кезеңде бала саналы әрекеттерді қалыптастырады. Көптеген дамытушы, үйретуші дидактикалық ойындар бірте-бірте телефонға түсіп, компьютерлік ойындар мен мобильді қосымшаларға жол беріп жатқанын мойындаған жөн. Мектеп жасына дейінгі балаларды оқуға, санауға, сурет салуға үйрететін, есте сақтауын, зейінін, логикалық ойлауын дамытатын, қиялын дамытатын көптеген бағдарламалар бар. Сондай-ақ балаға әлем мен табиғат туралы, ғалам туралы, бізді қоршаған бүкіл әлем туралы, табиғи ортада біз байқай алмайтын құбылыстар туралы әңгімелейтін танымдық мультфильмдер бар. Дұрыс таңдалған ойын материалы мектеп жасына дейінгі баланың психикалық дамуы үшін қосымша мүмкіндіктер ашады. Инновациялық жабдықтар мектепке дейінгі мекемелердің пәндік-дамыту ортасының маңызды бөлігіне айналды: интерактивті тақталар, кестелер, мультимедиялық балалар студиясы және планшеттер. Олар мектеп жасына дейінгі балаларды оқуға, санауға, сурет салуға үйретеді, есте сақтауды, зейінді және логикалық ойлауды дамытуға көмектеседі. Танымдық мультфильмдер балаға табиғат, әлем, ғалам және оны қоршаған бүкіл әлем туралы айтады. Цифрлық технологияларды дұрыс пайдалану білім беру процесін ақпаратқа бай және жан-жақты, әсірелетіп жасауға мүмкіндік береді, балалардың оқуға деген ынтасын айтарлықтай арттырады, нақты объектілерді немесе құбылыстарды түсте, дыбыста және қозғалыста қайта жасайды. Мектепке дейінгі білім беруде педагогтердің цифрлық ресурстарды пайдалануы

I) мектеп жасына дейінгі балаларға ақпаратты ойын түрінде жанды елестететін және қолжетімді түрде жеткізуді, өйткені ойын – мектеп жасына дейінгі баланың негізгі әрекеті;

II) балалардың танымдық белсенділігін, зерттеушілік қабілетін дамыту, белсенді іс-әрекетке баулуды;

III) шығармашылық және танымдық мәселелерді шешуді, білімге, оқуға деген қызығушылықтарын дамытуды мүмкіндік береді.

Цифрлық технологияларды қолданудың өзіндік нұсқаулары:

- компьютерлер және басқа да цифрлық құрылғылардың техникалық мүмкіндіктерін білетін, олармен жұмыс істеу дағдысы бар, санитарлық нормаларды қатаң сақтайтын педагог мамандар балалармен жұмыс істеуі керек;

- педагог мектеп жасына дейінгі балаларды жаңа ақпараттық технологиялармен таныстыру әдістемесін білуі керек. Бүгінге таңда барлық білім мекемелерінің педагогтері компьютерлік сауаттылығын арттырып, интернет-бағдарламалық ресурстарды пайдалануды меңгеруі қажет.

Мектепке дейінгі білім беру ұйымдарындағы ұйымдастырылған іс-әрекеттерде ақпараттық технологияларды пайдалану кезінде алдын-ала жұмыс ұйымдастырылуы керек; балаларға көрсетілетін материалды таңдау және талдау; балаларға арналған білім беру компьютерлік бағдарламалары бірқатар талаптарға сай болуы керек: қолжетімділік пен ойындар, идеяларды дамыту, жас ерекшеліктері.

Осыған орай балаға жаңа ақпараттық технологиялар әлеміне жол сілтеуші болуды, өзімнің оқу-тәрбие жұмысымда цифрлық технологияны қолдануды маңызды, өзекті жұмыс етіп алдым. Әдістемелік ұсыныстарды басшылыққа ала отырып, білім беруде цифрлық технологияларды қолдану мектепке дейінгі мекемедегі білім беру - тәрбие процесін айтарлықтай деңгейге көтеріп, сапалы жаңартуға және оның тиімділігін арттыруға мүмкіндік береді.

Мектепке дейінгі ұйым педагогі болып қызмет атқарған жылдардағы цифрлық технология немесе цифрлық трансформация бағытындағы атқарылған жұмыстар педагогикалық жетістіктеріміздің де дәлелі болғанын айта аламын:

Менің цифрландыру жүйесіндегі **пән мұғалімі** ретіндегі жұмысым:

1. Электронды оқулық авторы «Занимательный русский для дошкольников»

Облыстың мектепке дейінгі ұйым педагогтеріне ұсынылған әдістемелік құрал.



2. Бейне - сабақ «Этот загадочный космос». Қалалық «Үздік педагог» конкурсында ІІІ орын иеленген.



### **Мен - цифрландыру жүйесіндегі тәрбиешімін**

Цифрлық білім беру платформаларына сүйене отырып құрылған математикалық жоба: Цифрлық әлем

Мақсаты: ақпараттық технологияларды қолдана отырып ,цифрлық платформалар арқылы математикалық білімді игереді; өзіндік ерекшеліктер мен айырмашылықтарды анықтай алады; интерактивтілік артады, қызығушылықтары оянады.

Қабылдау, есте сақтау қабілеттерін жетілдіру.

Міндеттері:

1. Цифрлық платформалар арқылы сандық есептеу дағдысын дамыту.
2. Сандарды тура және кері санауға, сандар көршісін атауға жаттықтыру.
3. Кеңістікті бағдарлау, геометриялық пішіндер туралы білімдерін кеңейту.
4. Жаңашылдық және ізденіс – танымдық дағдыларын қалыптастыру.

Өзектілігі: мектепке дейінгі ересек жастағы балалардың цифрлық платформаларды қолдану барысында танымдық құзыреттілігін кеңейту Мерзімі: Қысқа мерзімді жоба. Жас ерекшелігі:4 жас

### **Педагогикалық іс-тәжірибемдегі цифрлық платформаларды қолдану барысы.**

**Wordwall** – Өзіндік оқу ресурстарды құрудың қарапайым тәсілі (викториналар, сәйкестендіру, ауызша ойындар құруға арналған платформа).

**Jouteka** – дидактикалық ойындарды жаңа түстермен жандандырады және бояйды.

**Educaplay** – Интерактивті контент құруға арналған платформа. Дидактикалық ресурстар, презентациялар, ойын,суреттерден құруға арналған біріккен құрал.



### **Мен - цифрландыру жүйесіндегі әдіскермін**

Педагогикалық кеңестер, әдістемелік кеңестер, практикумдар мен оқыту семинарларын ұжым педагогтеріне **Jamboard** тақтасы арқылы өткізу - бұл менің әдістемелік жұмысымның негізгісі.

Цифрлық трансформацияны білім беру жүйесін басқару мен әдістемелік көмек беруде кеңінен тарату бөбекжайда үрдіске айналған. Педагогикалық ұжымдағы тәрбиешілер мен пән жетекшілерінің ұйымдастырылған іс-әрекеттері мен тәрбие жұмыстарын цифрлық технологияны пайдалана отырып жоспарланады.

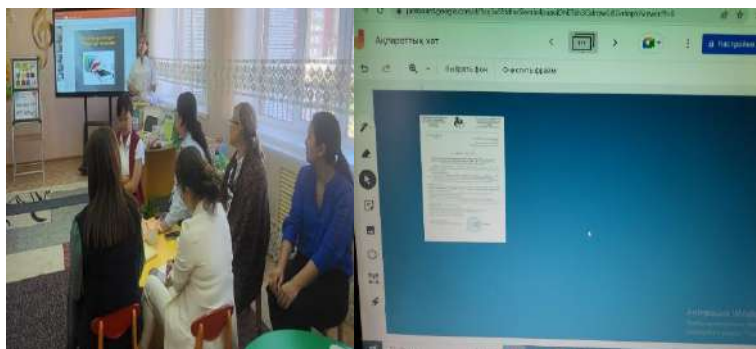

Кезекті әдістемелік кеңесте «**Jamboard** тақтасы» арқылы педагогикалық ұжымға «Ақпараттық хатты» таныстыру.

Қорыта айтқанда, ақпараттық технологиялар құралдарын қолдану педагогтер мен балалардың айтарлықтай оңай және тиімді жаңа дәуір тұлғасы ретінде дамуына мүмкіндік береді. Мектепке дейінгі білім беру мен тәрбиелеуде жаңа мүмкіндіктер ашады. Цифрландыру - заманауи әлеуметтік- мәдени жағдайда баланың тұлғалық дамуында динамикалық өзгерістер есебінен позитивті нәтижеге жетуге бағытталған құралдарының, оқыту тәсілдері мен әдістерінің жүйесі. Заманауи педагогикалық технологиялар мен инновациялық құралдарды балалардың жас ерекшеліктерін ескере отырып, балалардың қабылдау мүмкіндіктеріне сай пайдалануға болады.

#### **Пайдаланылған әдебиеттер тізімі:**

1. Мектепке дейінгі білім берудің жаңа моделін енгізу бойынша әдістемелік ұсынымдар. Нұр-Сұлтан, 2021ж.;
2. Мектепке дейінгі ұйым педагогтерінің икт-құзыреттіліктерін арттыру әдістемелік ұсынымдары. Нұр-Сұлтан, 2019 ж.;
3. Мектепке дейінгі ұйымдарда заманауи әдістер мен технологияларды қолданудың жаңа үрдістері. Халықаралық ғылыми-практикалық конференция материалдары. Астана, 2016

ӨОЖ 378

### **ДИДАКТИКАЛЫҚ ОЙЫНДАР АРҚЫЛЫ МЕКТЕП ЖАСЫНА ДЕЙІНГІ БАЛАЛАРДА КЕЗДЕСЕТІН ДИСЛАЛИЯНЫҢ АЛДЫН-АЛУ ЖОЛДАРЫ**

**Каримова Гулмира Мусабековна,**  
аға оқытушы, магистр,  
**Исатаева Алтынай Бауржанқызы,**  
«Арнайы педагогика» білім  
бағдарламасының 2- курс студенті  
Қ.Жұбанов атындағы АӨУ,  
Ақтөбе қ.

**Аннотация:** Жақсы сөйлеу – бала тұлғасының жан-жақты дамуының ең маңызды шарты. Баланың сөйлеуі неғұрлым бай және дұрыс болса, оған өз ойын жеткізу оңайырақ болады, оның қоршаған шындықты түсіну мүмкіндіктері неғұрлым кең болса, құрдастарымен және ересектермен қарым-қатынасы неғұрлым мазмұнды және қанағаттанарлық болса, оның психикалық дамуы соғұрлым белсенді болады.

**Кілт сөздер :** Дидактикалық ойындар, дислалия.

**Аннотация:** Хорошая речь-важнейшее условие всестороннего развития личности ребенка. Чем богаче и правильнее речь ребенка, тем легче ему выразить свои мысли, чем шире возможности понимания окружающей его действительности, чем более содержательными и удовлетворительными становятся его отношения со сверстниками и взрослыми, тем активнее его умственное развитие.

**Ключевые слова:** Дидактические игры, дислалия .

**Annotation:** Good speech is the most important condition for the comprehensive development of a child's personality. The richer and more correct the child's speech, the easier it is for him to express his thoughts, the wider his opportunities for understanding the surrounding reality, the more meaningful and satisfying his communication with peers and adults, the more active his mental development will be.

**Keywords:** Didactic games, dislalia .

Сөйлеудің бұзылуы қазіргі кезде жиі кездесетін құбылыс. Бұл бұзылулардың себептері өте әртүрлі. Көбінесе сөйлеу бұзылыстары логопедиялық көмектің уақтылы немесе тиімсіз көрсетілуінің нәтижесі болып табылады. Барлық сөйлеу бұзылыстары, егер балалық шақта уақытында түзетілмесе, басқалармен қарым-қатынаста қиындықтар туғызады және кейіннен «бала - ересек - жасөспірім» даму тізбегінде тұлғаның белгілі бір өзгерістеріне әкеледі, яғни. балалардың табиғи қабілеттері мен зияткерлік мүмкіндіктерін толық ашуға үйренуге кедергі келтіретін кешендердің дамуына әкеледі.

Дыбыстардың айтылуының бұзылуының негізгі және кең тараған түрі дислалия болып табылады. Дислалия - қалыпты есту және сөйлеу аппаратының иннервациясы сақталған дыбыс айтылуының бұзылуы.

Балаларда айтылу ақауларымен қатар сөздерді дыбыстық талдауда кемшіліктер, жазудағы нақты қателер, белсенді және пассивті сөздік қорының кедейлігі, ойды жеткізудің грамматикалық құралдарының бұрмалануы жиі кездеседі.

Сондықтан мектеп жасына дейінгі балалардың сөйлеу тілінің кемістіктерінің алдын алу және жоюдың практикалық әдістемелері мен әдістерін іздестіру және жетілдіру, логопедиялық, психологиялық-педагогикалық сөйлеуді түзету практикасында бүгінгі күні де өзектілігін жойған жоқ. Егде жастағы мектеп жасына дейінгі баланың жетекші әрекеті - ойын. Бірақ ойын әрекетінде онымен бірге жүретін тәрбие элементтері пайда болады. Сөйлеу ойындары маңызды әдістемелік міндеттерді орындауға ықпал етеді:

- ауызша қарым-қатынасқа психологиялық дайындықты қалыптастыру;
- сөйлеу материалын көп рет қайталаудың табиғи қажеттілігі;
- балаларды жалпы ситуациялық спонтанды сөйлеуге дайындау болып табылатын қажетті сөйлеу нұсқасын таңдауға үйрету.

Логопедиялық сабақтарда және одан тыс сөйлеу ойындарын қолдану келесі мақсаттарға жетуге мүмкіндік береді:

1. белгілі бір дағдыларды қалыптастыру;
2. сөйлеу дағдыларын дамыту;
3. оқуға қабілеттілікке үйрету;
4. қажетті қабілеттер мен психикалық функцияларды дамыту;
5. таным (өз тілін дамыту саласында);
6. сөйлеу материалын есте сақтау.

Дислалиясы бар үлкен мектеп жасына дейінгі балалардың дыбыс айтылуын түзету жұмыстарының табыстылығын анықтайтын факторлардың бірі дұрыс айтылған дыбыстың қайталану жиілігі болып табылады. Дыбыстардың айтылуын түзету міндетін күні бойы дидактикалық ойындардың, сондай-ақ әртүрлі сәттерде енгізілген ойын жаттығуларының көмегімен шешуге болады.

Дыбыстардың айтылуын түзетуде қолданылатын дидактикалық ойындар артикуляциялық аппаратты бұзылған дыбысты шығаруға дайындау және дыбыстың дұрыс айтылуын бекіту сияқты дидактикалық мәселелерді шешеді.

Күні бойы шағын мөлшерде ұсынылатын ойын әрекеттері балаларды олардың айтылуын бақылауға үйретеді. Бұл бақылау артикуляциялық гимнастика және қозғалыстармен байланысты сөйлеу ойындарының арқасында жүзеге асырылады. Бұл ойын жаттығуларының барлығы шаршатпайды, бірақ сөйлеу мүшелеріндегі статикалық кернеуді жеңілдетеді, бұл дислалиясы бар балаларға тән.

Қате дыбыстар бойынша жасаған түзету жұмыстарым белгілі бір жүйелілікті қамтиды: дайындық жаттығулары, белгілі бір техниканы қолдана отырып дыбыс шығару, оқшауланған, сөзбен, сөйлемде және тәуелсіз сөйлеуде дыбысты автоматтандыру. Дидактикалық ойындар мен ойын жаттығуларын таңдауда түзету жұмыстарының жүйелілігі басты қағида болып табылады.

Көптеген балалар үшін ауызша сөйлеуде жаңа дыбыстың айтылуын бекіту процесі баяу және ұзақ дайындықты қажет етеді. Сөздегі дыбыстың тез, еркін айтылуына қол жеткізу үшін дидактикалық ойындар мен ойын жаттығулары арқылы осы дыбыс бар сөздерді айтуға көп жаттығу керек.

Мен барлық таңдалған дидактикалық ойындар мен жаттығуларды үш топқа бөлдім:

- ысқырған дыбыстардың айтылуын түзетуге бағытталған ойындар;
- [Л]-[Л'] дыбыстарын түзетуге бағытталған ойындар;
- [Р]-[Р'] дыбыстарын түзетуге бағытталған ойындар.

Таңдалған ойындар жүйесін жеке және топтық сабақтар, мұғалімнің жеке түзету жұмыстары, ата-аналармен жұмыс сияқты жұмыс түрлеріне енгіздім.

Дыбыстардың әр тобы бойынша түзету жұмыстары бір ай бойы жүргізіледі, әр кезеңге бір аптаға жуық уақыт бөлінеді. Дидактикалық ойындар жеке және топтық сабақтарда (сөйлеу тілін дамыту), күнделікті сабақта, үй тапсырмасын орындауда қолданылады. Қиындықтар туындаған жағдайда оларға қосымша логопедиялық көмек көрсетіледі.

#### 1. «Көңілді тіл»

Мақсаты: артикуляция мүшелерінің қозғалғыштығын дамыту, ысқырқты дыбыстарды айтуға қажетті артикуляциялық құрылымды қалыптастыру.

Барысы: балаға күлкілі тілмен ойнауға және ысқырқты дыбыстарды шығаруға дайындалу үшін қажетті артикуляциялық жаттығуларды орындауға шақырылады.

2. «Буратино саңырауқұлақ теруге қалай барды»

Мақсаты: артикуляциялық аппаратты ысқырықты дыбыстарды шығаруға дайындау.

Барысы: мұғалім балаға Буратиноның мүйізді ағаш алу үшін орманға кеткенін түсіндіреді. Орманға жету үшін бала оған әртүрлі кедергілерді жеңуге көмектесуі керек (мысалы, өзен арқылы «көпір» салу, «атқа» міну, «саңырауқұлақтарды» жинау және т.б.). бала нақты артикуляциялық қозғалыстарды орындайды.

3. «Футбол»

Мақсаты: ысқырықты дыбыстарды айтуға қажетті тегіс, ұзақ, бағытталған дем шығаруды дамыту.

Жұмыс барысы: балалар бір-біріне қарама-қарсы үстелге отырады. Мұғалім үстелге «жағаларды» қояды. Балалардың міндеті – теннис добын ауа ағынымен қарсыластың қақпасына соғу, балалардың беттерін үрлемейтініне көз жеткізу.

4. «Ең үлкен сабын көпіршігі»

Мақсаты: ысқырықты дыбыстарды айтуға қажетті тегіс, ұзақ, бағытталған дем шығаруды дамыту.

Жұмыс барысы: балаларға сабын көпіршіктері беріледі. Әрбір баланың міндеті - ең үлкен сабын көпіршігін үрлеу. Ұзақ, тегіс дем шығаруды орындаңыз.

5. «Бағдаршам»

Мақсаты: сөздің фонында басқа дыбыстардың арасынан дыбысты ерекшелеу.

Барысы: балаларға жасыл және қызыл сигнал карталары беріледі. Егер мұғалім айтатын дыбыстар тізбегінде балалар берілген ысқырған дыбысты естісе, олар жасыл сигналды, егер басқа дыбыстар болса, қызыл сигналды көтереді. Сөзбен ойын да осылай ойналады.

6. «Дыбыс қайда?»

Мақсаты: дыбыстың сөздегі орнын анықтауға үйрету.

Жұмыс барысы: балаларға үш терезелі үйлер (жолақтар) беріледі. Бала бірінші терезеде дыбыс сөзде бірінші болса, үшінші терезеде дыбыс сөзде соңғы болса, екінші терезеде дыбыс ортасында болса, ызылдаған дыбысты көрсететін чипті қоюы керек.

7. «Сиқырлы текшелер»

Мақсаты: дыбысты талдау және синтездеу дағдыларын бекіту.

Жұмыс барысы: балаға жауапта жұмбақ беріледі, ол ысқырған дыбыспен кездеседі. Бала сөз жасау үшін текшелерді (қиылған әліпбиден) пайдаланады.

8. «Әуедегі доп»

Мақсаты: балаларды сөздердегі бірінші және соңғы дыбыстарды анықтауға үйрету.

Жұмыс барысы: балалар шеңберге тұрады. Ортаға бір бала тұрып, кез келген сөзді айта отырып, допты лақтырады (доп еденге бір-ақ рет соғуы мүмкін). Басқа бала допты қағып алып, лақтырып, алдыңғы сөздің соңғы дыбысынан басталатын сөзді айтады. Балалар допты кезекпен лақтырып, қағып алады. Кім қателессе, ойыннан шығады.

9. «Оркестр»

Мақсаты: ұзақ, тегіс дем шығаруды дамыту.

Барысы: мұғалімнің белгісі бойынша балалар ойыншық үрмелі аспаптарда (кұбыр, флейта, гармоника) ойнайды.

Қорытындылай келе егер баламен ерте жастан жан-жақты дамуға арналған дидактикалық ойындар жүйелі жүргізілетін болса, онда дислалияның алдын-алуға болады деп айтуға болады. Сондай-ақ дидактикалық ойындардың сөйлеу тілі кемшіліктерінің алдын-алып қана қоймай балалардың ақыл-ойының дамуына, еңбек тәрбиесіне және дене тәрбиесіне үлкен ықпал етеді. Сондықтанда мектеп жасына дейінгі балалармен дидактикалық ойындар көп жүргізілгені дұрыс. Дені сау ұрпақ - ұлт болашағы.

### Пайдаланылған әдебиеттер тізімі:

1. Абдуллина, Д.Г. Релаксацияны психогигиеналық қолданудың ғылыми-практикалық аспектілері / Д.Г.Абдуллина // Логопед. – 2009. -№6. – 20-23 б.
2. Акименко, В.М. Жаңа логопедиялық технологиялар / В.М.Акименко. – Ростов-на-Дону: Феникс, 2008 ж.
3. Антонова, Л.Н. Білім беру ұйымдарында денсаулық сақтау технологияларын енгізудің психологиялық негіздері / Л.Н. Антонова, Т.И. Шульга, Қ.Г. Ердынеева. - М.: МГОУ баспасы, 2004.-100 б.
4. Ахутина, Т.В. Денсаулықты сақтайтын оқыту технологиялары: жеке-бағдарлы көзқарас / Т.В.Ахутина // Денсаулық мектебі. - 2010. - Т. 7. - No 2. - С.21 – 28.
5. Барсукова, Е.Л. Мнемоникалық тректер арқылы дыбыстарды автоматтандыру / Е. Л. Барсукова // Логопед. – 2012. - № 5. - 26-30 б.
6. Бачина, О.В. Мектепке дейінгі білім беру мекемесіндегі педагог-логопедтің түзету-дамыту іс-әрекетіндегі интеграциялық көзқарас / О.В.Бачина // Логопед. - 2011. - No 1. - 12-15 б.

## ЖОҒАРЫ БІЛІМ БЕРУ ҰЙЫМДАРЫНДАҒЫ ДӘСТҮРЛІ ЖӘНЕ ИННОВАЦИЯЛЫҚ ОҚЫТУ: САЛЫСТЫРМАЛЫ ТАЛДАУ

*Каримова Гулмира Мусабековна,  
аға оқытушы, магистр,  
Бимаганбетова Нұрдана Төлесінқызы,  
Асылбекова Балқия Арманқызы,  
«Арнайы педагогика» ББ, 2-4 курс студенттері  
Қ.Жұбанов атындағы АӨУ,  
Ақтөбе қ.*

**Аннотация:** Мақалада жоғары білім беру ұйымдарында дәстүрлі және инновациялық оқыту технологияларын ұйымдастыру ерекшеліктері туралы қарастырылады. Сонымен қатар, дәстүрлі және инновациялық оқыту технологияларының артықшылықтары мен кемшіліктеріне салыстырмалы талдау жасалады.

**Кілт сөздер:** Жоғары білім беру ұйымы, дәстүрлі оқыту технологиясы, инновациялық оқыту технологиясы, педагогикалық инновация, оқытушы, студент.

**Аннотация:** В статье рассматриваются организационные особенности традиционных и инновационных технологий обучения в организациях высшего образования. Кроме того, проводится сравнительный анализ преимуществ и недостатков традиционных и инновационных технологий обучения.

**Ключевые слова:** Высшая образовательная организация, традиционная технология обучения, инновационная технология обучения, педагогическая инновация, преподаватель, студент.

**Abstract:** The article discusses the organizational features of traditional and innovative learning technologies in higher education organizations. In addition, a comparative analysis of the advantages and disadvantages of traditional and innovative learning technologies is carried out.

**Keywords:** Higher educational organisation, traditional technology of education, innovative technology of education, pedagogical innovation, teacher, student.

Жоғары оқу орындарында ғасырлар бойы лекциялық әдіс, содан кейін оқытудың лекциялық-тәжірибелік әдісі дәстүрлі түрде үстемдік етіп келеді. Оған тән элементтер:

- студенттердің өзіндік жұмысына индикативтік негіз болуы тиіс жүйеленген ақпараттың үлкен көлемін берудің негізгі түрі ретінде - *лекция*;

- *семинар-тәжірибелік сабақтар* – оқу материалын ұйымдастыру, тереңдету, кеңейту, бекіту, оны практикада пайдалану, дәрістерде және өздік жұмыс процесінде алған білімдерін бақылауға арналған нысаны;

- *оқытудың негізі* – студенттің өз бетінше оқу-танымдық әрекеті;

- *оқу тобы* – тұрақты құрамы университетте оқудың барлық кезеңінде сақталатын студенттерді ұйымдастыру нысаны;

- әдетте екі семестрге, бағалау және емтихан кезеңіне және мерекелерге бөлінген - *оқу жылы*;

- жоғары оқу орнында оқу мемлекеттік емтихандарды тапсырумен және (немесе) дипломдық жұмысты қорғаумен аяқталады. Дәстүрлі білім беру жүйесі қоғамның қажеттіліктерін азды-көпті қанағаттандырды, бірақ ХХ ғасырдың соңы – ХХІ ғасырдың басы революциялық әлеуметтік-экономикалық, ақпараттық өзгерістермен сипатталды, бұл білім беру ортасын түбегейлі өзгертуді талап етті.

Осы кезеңде:

1. Білім беру қоғамның негізгі ресурстарының біріне айналып, оның болашақ интеллектуалдық байлығы қалыптасады.

2. Қоғамдық өмірдің барлық салаларының жаңаруы мен дамуына білім ең белсенді әсер етеді. Бұл әлемнің ең дамыған елдерінде білім деңгейінің артуына ықпал етті және халықтың жалпы жоғары білімге көшу мәселесін күшейтеді;

3. Білім берудің мазмұнын, нысандарын, әдістері мен құралдарын жедел жаңарту, оқыту мерзімін ұзарту, білім берудің өмір бойы үздіксіздік қағидасын бекіту және кешенді технологияландыру арқылы ақпарат көлемінің жылдам өсуі байқалады.

Дәстүрлі білім беруде ақпаратты есте сақтауға және жаңғыртуға назар аударылса, жаңа жағдайда оқушының шығармашылық (өнімді) ойлауын дамыту, оның коммуникативті дағдыларын қалыптастыру және үнемі өзгеріп отыратын әлеуметтік ортада белсенді өмірге практикалық дайындау қажеттілігі туындады.



**Педагогикалық инновация** (жаңа, жаңару, өзгерту) - оқыту мен тәрбиелеудің мақсатына, мазмұнына, әдістері мен формаларына, мұғалімнің (оқытушының) білім беру ұйымындағы іс-әрекетін ұйымдастыруға жаңашылдық енгізу.

«Инновациялық» және «дәстүрлі білім беру» терминдерінің өзі, сондай-ақ олардың баламалық идеясы 1978 жылы Рим клубының баяндамасында бір топ ғалымдармен ұсынылған. Бұл баяндамада әлемдік ғылыми қоғамдастықтың назарын дәстүрлі оқытудың принциптері мен әдістерінің қазіргі қоғамның жеке тұлғаға және оның танымдық қабілеттерін дамытуға қойылатын талаптарына сәйкес келмеуі фактісіне аударды. Баяндама білім беру ортасында елеулі резонанс тудырды, ол жоғары оқу орындарының педагогикалық процесіне инновациялық дидактикалық технологияларды әзірлеуге және енгізуге түрткі болды.

Инновациялық, педагогикалық, атап айтқанда дидактикалық технологияларға тән қасиет – білім алушыға бағытталған білім беру. Оның негізгі заңдары мынадай мағынаға ие:

1. Дәстүрлі педагогикалық процесі жобалау кезінде оқу пәнін оқу білім беру мазмұнының үзіндісі және оның белсенді және процессуалдық қамтамасыз етілуі болса, арнайы бағытталған білім беруде адам өміріндегі оқиға, яғни, оқу пәнін оқытудың негізгі бөлігі болып табылады. дизайн элементі, алынған білім оның элементі, бөлігі болып табылатын тұтас өмір тәжірибесін береді.

2. Оқу үрдісін жобалау - оқытушы мен студенттің бірлескен іс-әрекеті, білім беру субъектілері ретінде өмір сүру тәсілі.

3. Оқу-тәрбие процесі тәжірибе көзіне айналатын зерттеу, ізденіс, тәрбиелік ойын түрінде өтеді.

4. Оқытушы мен студент арасындағы тұлға аралық бақылау функциялары өзгереді: оқытушы студенттің оқу-танымдық іс-әрекетінің көмекшісі, ақпарат көздерінің біріне айналады.

5. «Мен» концепциясының дамуы.

Инновациялық білім беру үдерістерінің өзектілігін ескере отырып, дәстүрлі және инновациялық білім берудің салыстырмалы сипаттамасын қарастырайық.

Критерий	Оқыту технологиясының ерекшелігі	
	Дәстүрлі	Инновациялық
<b>Оқыту үрдісіндегі оқытушының орны мен рөлі</b>	Оқыту процесінің барлық аспектілерін анықтайтын субъект	Оқыту процесін бастайтын және студенттердің оқу процесінің белсенді субъектілеріне айналуын ынталандыратын субъект
<b>Оқу үрдісіндегі студенттің орны мен рөлі</b>	Оқытушы берген ақпаратты қабылдау, игеру және жаңғырту	Әртүрлі көздерден алынған білімді белсенді игеру және генерациялау
<b>Ақпараттық коммуникация түрі</b>	Оқытушы басқаратын ақпарат	Оқытушы мен студенттер арасында ақпаратты қалыптастыратын, сонымен қатар олардың арасындағы ақпараттық өзара әрекетті қамтамасыз ететін көп арналы жүйе
<b>Оқыту процесін басқару әдістері</b>	Тоталитарлық және авторитарлық басқару	Демократиялық басқару
<b>Шығармашылық деңгейі</b>	Шығармашылық оқытушыға тән, студентке тек дайын ақпарат ұсынылады	Оқытушының шығармашылығы барған сайын жан-жақты болып, оқушылардың іс-әрекеті айқын шығармашылық сипатқа ие болады
<b>Оқыту процесінің проблемалық сипаты</b>	Ең жақсы жағдайда проблемалардың немесе проблемалық жағдайлардың сипаттамалары ғана болады	Оқыту негізінен мысалдар бойынша және проблемалық ситуациялар жағдайында өтеді, оларды анықтау және шешу дағдыларын қалыптастыруға ықпал етеді
<b>Оқу процесін бақылау деңгейі</b>	Бақылаудың формальды, жекеленбеген түрлері. Қатаң бақылау	Студенттердің өзін-өзі бақылауға және рефлексияға үйрететін икемді дараланған бақылау формалары
<b>Оқыту нәтижесі</b>	Білімдер жиын	Білімдердің, практикалық дағдылардың жиынтығы, оларды кәсіби қызметте шығармашылықпен пайдалана білу

Кестеден көріп отырғанымыздай, инновациялық технологиялар дәстүрлі технологиялардан ең алдымен оқу-тәрбие процесінің негізгі қатысушылары – мұғалім мен оқушылардың орны мен рөлі, олардың өзара қарым-қатынасы, оқу іс-әрекетінің сипаты мен мазмұны бойынша ерекшеленеді. Ал дәстүрлі білім беруде мазмұнды, оқыту әдістерін және қарым-қатынас стилін анықтайтын субъект рөлін тек мұғалім (оқытушы) атқаратын «субъект – объект» ішкі жүйесі нақты көрсетілсе, инновациялық білім

беру үдерісінде рөлдердің қатаң бөлінуі байқалады. Бұл нұсқада студент оқытушымен белсенді қарым-қатынасқа қосылып, әртүрлі ақпарат көздерімен өзіндік жұмыс барысында алған білімін пайдалана отырып, маңызды білім беру субъектісіне айналады.

#### **Пайдаланылған әдебиеттер тізімі:**

1. Мынбаева А.К., Садвакасова З.М. Инновационные методы обучения или как интересно преподавать // Учебное пособие. – 7-е изд., доп. – Алматы, 2012.
2. ИННОВАЦИОННЫЕ МЕТОДЫ ОБУЧЕНИЯ И ВОСПИТАНИЯ: сборник статей VI Международной научно-практической конференции. – Пенза: МЦНС «Наука и Просвещение». – 2021.
3. Инновационные технологии в образовании: Материалы IV Международной научно-практической видеоконференции (г. Тюмень, 30 ноября 2016 г.) / Под ред. С. М. Моор. – Тюмень: ТИУ, 2017.

ӘОЖ -510.2

### **ЖАЛПЫ БІЛІМ БЕРЕТІН ОРТА МЕКТЕП МАТЕМАТИКАСЫНЫҢ АНЫҚТАМАЛАРЫ ТУРАЛЫ**

*Кенесарина Гулнур Сабыровна,  
математика пәні мұғалімі  
Сырым ауданы БББ  
«Мектеп-лицейі»КММ,  
М.Өтемісов атындағы БҚУ магистрант,  
Орал қ.*

**Аннотация:** Мақала жалпы білім беретін орта мектептің математика курсына анықтамаларды қолдануды оқытудың негізгі тәсілдеріне арналған.

Мақалада анықтамалар мен негізгі ұғымдарды есте сақтау, дұрыс қолдана білу үшін қолданылып жатырған әдіс-тәсілдер жайында айтылады.

**Кілт сөздер:** Математикалық ұғым, ережелер, анықтама, зерттеу, практика, есте сақтау, бағдарламалар.

Мектепте балалар әртүрлі сабақтарда көптеген анықтамаларды меңгереді, бірақ мектеп оқушылары «анықтама» ұғымын меңгеретін сабақты әрең табасыз. Бұл ұғымды 5-сыныптағы математика сабағында түсінуге тырысайық. Анықтаманы «жаңа» мағынасы «ескі» арқылы түсіндірілетін сөйлем ретінде қарастырайық; анықтамадағы «жаңа» және «ескі»- ні анықтау қабілетін дамытайық (шын мәнінде анықтамадағы ұғым түрін анықтаңыз сәйкес терминологияны енгізбестен). Математикалық емес материалды пайдалана отырып, анықтама идеясын әзірлеуге кірісейік. Бесінші сынып оқушыларына белгілі геометриялық фигуралардың анықтамалары біз анықтама ұғымымен және ондағы «жаңа» мен «ескі» анықтау мүмкіндігімен жұмыс істейтін құрал болады.

Жаңа ұғымды енгізу және оны әрі қарай зерделеу жұмысын дұрыс ұйымдастыру, анықтаманы меңгеру үшін де, оны қолдану дағдыларын дамыту үшін де тиімді жаттығулардың оңтайлы жүйесін құру үшін мұғалімнің математикалық ұғымдардың анықтамалары туралы тиісті білімі болуы керек.

Өкінішке орай қазіргі уақыттарда мектептегі математика пәнінде ешқайсысы мұндай білімді нақты түрде бермейді. Математиканы оқытудың әдістемесі бойынша оқулықтарды, әдетте анықтау логикалық операция ретінде қарастырылады, оның көмегімен қарастырылатын ұғымның мазмұны ашылады.

Дәстүрлі түрде логикада қабылданған анықтамалардың классификациясы ұсынылады.(айқын, жасырын, генетикалық, остенсивті, және т.б анықтамалар), ал анықтаманың құрылымы тектік және түрлік айырмашылықтар арқылы талданады.

Біздің ойымызша , осыған байланысты анықтаманың теориялық негіздерін ұсыну оларды зерттеуге арналған әдістемелік ұсыныстарды әзірлеу кезінде талап етілмеген болып қалады. Айта кету керек, мұндай әрекеттер жасалды. Мысалы жұмысында остенсивті анықтамаларды зерттеуге арналған әдістемелік ұсыныстар қарастырылған.

Бірақ өкінішке орай, бір немесе басқа анықтаманы бір немесе басқа түрге жатқызуға болатын сенімді критерийлер әзірленбеген. Осыны түсінген әдіскерлер анықтамаларды жіктеуде кемшіліктерді объектілердің бар болуы жоюға тырысуда. Сонымен, оқулықта [3] анықтамалар тек екі класқа бөлінеді: конструктивті және сипаттамалық (дескриптивтік). Біріншісіне «.. белгілі бір объектілерді салу әдісін көрсететін анықтамалар жатады. Бұл туралы мәселені шешеді.

Сипаттамалық анықтамалар тек жаңа ұғымның қасиеттерін тізімдейді. Сипаттамалық анықтамаларды зерттегенде белгілі бір ұғымдардың бар екендігін дәлелдеуді қарастыру қажет» [3, 12 б.]

Геометрия оқулығынан [7] іргелес бұрыштардың анықтамасын қарастырайық: «Егер Екі бұрыштың ортақ қабырғасы болса, іргелес деп аталады. ал екі жақтары бірін бірі толықтыратын жарты сызықтар» (7 сынып) Бұл анықтаманы [3] келесідей сипаттауға (дескриптивті) жатқызуға болады, бірақ оны конструктивті деп те тұжырымдауға болады: «Егер сіз түзу сызсаңыз, онда белгілі бір бір нүктені тандаңыз, осы нүктеден сәулені мыналардың біріне салыңыз. Жарты жазықтықта сіз көрші деп деп аталатын екі бұрыш аласыз». Осылайша анықтамаларды конструктивті және сипатпушы деп бөлу қате болып шығады.

Ұғымдар дамитындықтан, олардың мазмұны ашылатын теориялар пысықталады, сонымен қатар бір ұғымның әртүрлі теориялары құрылуы мүмкін., содан кейін математиканы оқыту әдістемесінде олардың сөздік құрылымын талдау негізінде математикалық ұғымдардың анықтамаларының жіктелуін қарастыру дидактикалық құндылықтары жоқ.

Әйгілі математик және әдіскер С.Столяр да анықтаманың құрылымын «ең жақын тек пен ерекше айырмашылық арқылы» түсіндіру үшін дәстүрлі логика терминологиясын пайдаланудың қажет жоқ деп есептеді. Ол жиынтық-теориялық тілдегі анықтаманың құрылысын ұсынды. [8] Алайда мектептерде математиканы оқыту тәжірибесінде анықтамаларды зерттеуді ұйымдастыруда мүлде басқа тенденциялар дамуда. Бұл мақалада біз мектептегі анықтамаларды зерттеудің теориялық негіздерін қарастарытын боламыз, олар дәстүрлі логикадан алынған, анықтамаларға қарағанда көбірек дәрежеде анықтамалардың математикалық мәніне сәйкес келеді.

*Мектеп математика курсының анықтамаларының құрылымы.*

Математикалық объектінің (ұғымның) анықтамасы деп осы объектіні белгілеу үшін термин енгізілген және бұл терминнің мағынасы ашылатын математикалық сөйлемді айтамыз.

Демек анықтама амал емес, тек сөйлем, оның мағынасы жаңа терминнің мағынасын нақтылау болып табылады. Ұстаздың анықтамаларды зерттеудегі мақсаты (және кез келген басқа "ақпаратты!") анықтамада берілген ақпараттың оқушымен бірлескен білім беру іс-әрекеті үдерісінде сәйкес білімге айналуына, оқушының менталды тәжірибесі таным объектілерінің қарапайым көшірмесі ретінде емес, өзі таным құралына айналуына қол жеткізу болмақ.

Математика курсындағы анықтамалардың құрылымы төмендегідей болып келеді:

**Түсіндірмелі бөлімі:** *Терминге кіріспе*  $\Leftrightarrow$  *Анықтайтын белгісі*

**Анықтаманың жазылуы:**

$x$  -математикалық объект болсын. Онда  $T(x) \Leftrightarrow P(x)$ .

$T(x)$  « $T$  терминінің атауы  $x$  деп аталады»-терминге кіріспе

$P(x)$  – $T$  терминінің анықталатын ұғымы және белгісі

**І мысал:** *Параллелограммның анықтамасының құрылымын алайық.*

*А: Параллелограмм деп қарама- қарсы жатқан қабырғалары параллель болатын төртбұрышты айтамыз.*

*Яғни анықтаманың түсіндірмелі бөлімі: « $X$ -төртбұрыш болсын»*

*терминге кіріспесі: « $X$ -бұл параллелограмм», Анықталатын ұғымы мен белгісі « $X$ -тің қарама қарсы қабырғалары параллель». Сонда анықтаманы былай оқуға болады: « $X$ -төртбұрыш болса, онда  $X$  параллелограмм бола алады тек қана сонда анықтама бойынша төртбұрыштың қарама қарсы жатқан қабырғалары параллель болса»*

Кез-келген математикалық объект белгілі бір қасиетке ие. Мысалы, шаршының төрт қабырғасы, төрт бұрышы бар, диагональдары тең. Оның бұдан да басқа қасиеттерін көрсетуге болады.

Бір объектіні екіншісінен айыру үшін оның қасиеттерінің ішінде елеулі және елеусіз белгілері болатындары анықталады. Егер бір қасиет сол объектіге ғана тән және онсыз бұл объект анықталмаса, оны елеулі (немесе маңызды существенный) қасиет деп атайды. елеусіз қасиет деп бұл қасиетсіз де объектіні анықтауға болатын қасиетті атайды. Жоғарыда аталған шаршының қасиеттері маңызды қасиеттер болады, ал "ABCD шаршының АД қабырғасы горизонталь" деген елеусіз қасиет, себебі АД қабырғасын  $i$  басқаша да орналастыруға болады. Сондықтан берілген объектіні толық анықтау үшін оның елеулі қасиеттерін білу керек. Бұл жағдайда берілген объект туралы ұғым бар деп есептеледі.

Өзара байланысты қасиеттердің жиыны - сол объект жөніндегі ұғымның мағынасы деп аталады.

Математикалық объект жөнінде сөз қылғанда, бір терминмен аталатын объектілердің жиынын қарастырады. Шаршы туралы айтқанда шаршы болатын барлық геометриялық фигураларды айтады. Барлық шаршылар жиынтығы шаршы ұғымының көлемін құрайды. Жалпы айтқанда, ұғымның көлемі - бір терминмен анықталатын барлық объектілердің жиынтығы. Сонымен, кез-келген ұғым термині, оның көлемі мен мағынасы арқылы бейнеленеді.

Ұғымның көлемі мен мағынасының арасында мынандай байланыс бар: ұғымның көлемі неғұрлым "үлкен" болса, оның мағынасы солғұрлым "аз" болады және керісінше.

Мысалы, "тік бұрышты үшбұрыш" ұғымының көлемі "үшбұрыш" ұғымының көлемінен аз. Себебі, бірінші ұғымның көлеміне барлық үшбұрыштар кірмейді, тек қана тік бұрышты үшбұрыштар қосылады. Бірақ бірінші ұғымның мағынасы екіншісінің мағынасынан "үлкен", өйткені тікбұрышты үшбұрышта басқа үшбұрыштардың барлық қасиеттері орындалуымен қатар өзіне ғана тән қасиеттері де бар.

Жалпы айтқанда анықтама - ұғымның мағынасын ашатын догикалық операция. Ұғым анықтамасының берілуі әртүрлі болады. Алдымен айқын және айқын емес анықтамаларды айырып алу керек.

Айқын анықтама екі ұғымның беттесуі арқылы, яғни теңдігі түрінде беріледі. Олардың біреуі анықталатын ұғым, екіншісі - анықтаушы ұғым деп аталады. Айқын емес анықтама екі ұғымның беттесуі арқылы берілмейді. Бұндай анықтамалардың мысалына контексті және остенсивті анықтамалар жатады. Контексті анықтамада жаңа ұғымның мағынасы мәтіннің үзіндісі, контекст арқылы немесе енгізіліп отырған ұғымның мағынасын ашатын нақты ситуацияларға (жағдайларға) талдау жасау арқылы беріледі. Контексті анықтаманың мысалына теңдеудің және оны шешу ұғымының анықтамасын келтіруге болады.

"Теңдеу - құрамында белгісіз сан бар теңдік, ал теңдеуді шешу - осы белгісіздің орнына бір санды қойғанда ақиқат теңдік алынатын санды табуды айтады".

Остенсивті анықтама объектіні демонстрациялау жолымен термин енгізу үшін қолданылады. Сондықтан остенсивті анықтаманы көрнекілік жолмен анықтау деп те атайды. Мысалы бастауыш мектепте мұндай анықтамаға теңдік және теңсіздік ұғымдарын енгізу жатады.

Қазіргі білім беруде математика шешуші рөл атқарады, ал анықтамалар оны зерттеу процесінде маңызды функцияны атқарады. Мектептегі математика курсы математиканы одан әрі тереңдетіп оқытудың негізін қалайтын негізгі анықтамалардың басталады.

Мектеп математикасындағы анықтамалардың рөлі:

1. *Түсіну негізі*: анықтамалар математикалық ұғымдарды түсінуге негіз болады. Олар оқушыларға математикада зерттелетін объектілерді, құбылыстарды немесе процестерді нақты анықтауға көмектеседі. Мысалы санды, бұрышты, түзуді, ауданды және т.б. анықтау тиісті тақырыптарды одан әрі зерттеудің негізі болып табылады.

2. *Білімді құрылымдау*: анықтамалар білімді құрылымдауда және ұғымдар жүйесін құруға көмектеседі. Бұл оқушыларға әртүрлі математикалық ұғымдар арасындағы байланысты жақсы түсінуге және логикалық дәйекті ойлауды құруға мүмкіндік береді. Жалпы ережелер мен қасиеттерді белгілейді. Мысалы, үшбұрыштардың теңдігін анықтау үшбұрыштардың қандай қасиеттері бірдей және қайсысы әртүрлі екенін түсінуге мүмкіндік береді.

3. *Математика тілін қалыптастыру*: анықтамалар математика тілін қалыптастыруда маңызды рөл атқарады. Олар математикалық объектілер мен операцияларды сипаттау үшін қолданылатын арнайы терминдер мен белгілерді білдіреді.

4. *Дәлдік пен анықтық (нақтылық) қамтамасыз ету*: анықтамалар математикалық мәлімдемелерде дәлдік пен анықтықты қамтамасыз етуге көмектеседі. Олар қолданылатын терминдердің мағыналарын анықтайды және математикалық ұғымдарды түсіндіруде түсініксіздікті жоққа шығарады.

5. *Әрі қарай оқуға дайындық*: мектепте математика курсына оқылатын анықтамалар математиканы тереңірек және жетілдірген зерттеудің негізі болып табылады. Негізгі анықтамаларды түсіну болашақта оқушылардың күрделі ұғымдарды жақсы меңгеруге мүмкіндік береді.

6. *Логикалық ойлауды дамыту*: анықтамалармен жұмыс жасау оқушылардың логикалық ойлауын дамытуға ықпал етеді. Анықтамаларды түсіну аналитикалық дағдыларды қажет етеді. Және математикалық сауаттылықты қалыптастыруға ықпал етеді.

Осылайша анықтамалар мектептегі математика курсына маңызды рөл атқарады, білімді түсінуді, құрылымдауды, математика тілін қалыптастыруды, математикалық тұжырымдардың дәлдігі мен анықтығын және математиканы әрі қарай оқуға дайындықты қамтамасыз етеді. Олар оқу процесінің ажырамас бөлігі болып табылады және оқушылардың математикалық сауаттылығын арттыруда шешуші рөл атқарады.

Мектеп деңгейіндегі математика тек сандар, формулалар мен есептер жиынтығы емес. Бұл біздің әлемнің бүкіл ғылыми бейнесі құрылған логикалық тұжырымдамалар жүйесі. Анықтамалар мен ұғымдар осы жүйені түсінуде рөлі ерекше және кейінірек математиканы тереңдетіп оқытудың негізі болып табылады.

#### **Пайдаланылған әдебиеттер тізімі:**

1. М.А. Артёмова.- Упражнения с математическими понятиями. Учебное методическое пособие для студентов физ-мат. факультета.- Пенза, 1998-246.
2. Г.А.Буткин, И.А.Володарская, Н.Ф.Талызина.- Усвоение научных понятий в школе-Москва: «Академия»,1999.-111 б.
3. Л.В.Виноградова . Методика преподавания математика в средней школе. Учебное пособие- Ростов на Дону: Феникс, 2005, -252 б.
4. А.Қ .Алпысов -Математиканы оқыту әдістемесі. Оқу құралы.- Павлодар, 2012-95б.
5. С.А. Владимирцева. О школьных математических определениях.- Сибирский педагогический журнал, -2008, №4- 256-265 б.
6. М.Б. Волович. -Наука обучать: технология преподавания математики -Москва:LINKA-PRESS,1995,-280 Б.
7. А.В. Погорелов.- 7-11 сынып оқулығы.- Алматы:Рауан-1995
8. Л.М.Фридман.- Теоретические основы методики обучения математике. Учебное пособие. - Москва-2008, 30-35 б.

ӘОЖ 37.014

## ЦИФРЛЫҚ ТЕХНОЛОГИЯЛАР АРҚЫЛЫ ЭЛЕКТРОНДЫ ОҚИТУ ТЕХНОЛОГИЯСЫ

*Кенешова Жансая Сағындыққызы,  
магистрант  
АҚББ «IT мектеп-лицей» КММ,  
Ақтау қ.*

**Кілт сөздер:** пиктограммалар, әліпбилер, фотопенка, Skaysmart, Class Notebook, вебинар, телеконференциялар, Веб-квест, интерактивті тақта, виртуалды зертхана, электронды оқулық, электронды кітапхана

Цифрлық технологиялар арқылы электронды оқыту технологиясы. Электрондық оқыту деп мәліметтер базасында қамтылған және білім беру бағдарламаларын іске асыру кезінде пайдаланылатын ақпаратты қолдана отырып және оны өңдеуді қамтамасыз ететін ақпараттық технологияларды, техникалық құралдарды, сондай-ақ көрсетілген ақпараттың байланыс желілері бойынша берілуін, білім алушылар мен педагог қызметкерлердің өзара іс-қимылын қамтамасыз ететін ақпараттық-телекоммуникациялық желілерді қолдана отырып, білім беру қызметін ұйымдастыру болып табылады.

Қазіргі кезде бүкіл әлемде болып жатқан ғылыми техникалық үрдістер мен қайта құрулар ақпараттық-коммуникациялардың қарқынды дамуына байланысты. Сондықтан қазіргі білім беру саласында өмір ағымына сәйкес оқытудың озық технологияларын оқып-үйреніп меңгермейінше, жоғарғы сапалы – сезімді, білікті және білімді, сауатты кәсіби маман болу мүмкін емес. Бүгінгі тәуелсіз еліміздің болашағы тәрбиеленіп, ауқымды жан – жақты білім нәрімен сусындаған жас ұрпақтың тәжірибесіне байланысты. Ұрпақ үшін кітаптың маңызы қандай болса, компьютер де қоршаған әлемді танудың табиғи құралы болып табылады. Олай болса, барлық сабақтарды компьютердің қуаттауымен жүргізуді үйрену – бүгінгі күннің кезек күттірмейтін өзекті мәселелерінің бірі.

Электрондық оқулық пен оқытудың негізгі мақсаты: «Оқыту процесін үздіксіз және толық деңгейін бақылау, сонымен қатар ақпараттық ізденіс қабілетін дамыту.» [1] Білім берудің кез келген саласында электрондық оқулықтарды пайдалану оқушылардың танымдық белсенділігін арттырып қана қоймай ойлау жүйесін қалыптастыруға шығармашылықпен жұмыс істеуге жағдай жасайды.

Электронды оқулықта барлық мультимедиялық технологияларды тиімді қолдануға болады.

- электронды оқулық мәтінін түрлі-түсті ерекшеленген шрифтпен (жартылай қалың, курсив, асты сызылған) жазуға болады. Арнайы символдарды, пиктограммаларды көптеген әр түрлі әліпбилерді (кириллица, латиница және т.б.) қолданумен математикалық формулаларды және мәтіндерді бір тұтастыққа қалыптастыру мүмкіндігі бар.

- әр түрлі графикалық бейнелерді (суреттерді, фотоларды, кестелерді, гистограммалар мен үш өлшемді бейнелерді) жеңіл құруға болады. Осының барлығын қозғалысқа келтіруге болады.

- нақты ақпарат, сурет, басқару батырмалары блогына және т.б. қатынау барысында жаңа дауыстық бейнелерді немесе дауыс сигналдарын қолдануға болады. Автономды режимде дауыстық клиптарды қоюға, динамикалық процестерді дауыстауға болады.

- білім беру қажеттілігіне дайындалып, магнитті тасымалдаушыларда және фотопенкада сақталған бейнематериал, бейнебаяндарды қолдануға болады.

- мультимедиялық технологиялар анимацияларды, суреттерді «шығаруға», мәтінді және оқулықтың басқа да объектілерін қолдануға мүмкіндік береді.

Бұл технология эксперименталды жұмыстарды визуалды түрде көрсетуге, қауіпті тәжірибелерді жүргізуге мүмкіндік береді.

Цифрлық ғасыр мектебі, мұнда кәсіби байқауларға қатысуға мүмкіндік бар. Сабақтарды немесе іс-шараларды жариялау және жалпы тәжірибе алмасу. Сонымен қатар, онда әдістемелік жаңалықтарды оқып, кәсіби деңгейіңізді көтеруге болады. Қазіргі әлемде шығармашылық және кәсіби әлеуетті толыққанды жүзеге асыру үшін көптеген интернет-ресурстар бар және мен өзіме ыңғайлы болу үшін сабақтарды дайындау және өткізу үшін пайдалы сілтемелерді орналастыру. Сондай-ақ цифрлық білім беру платформаларын пайдаланудың әртүрлі ауқымын ұсынылады: <url>, Skaysmart, Class Notebook және басқа платформалар[2]. Ал оқушылармен, әртүрлі жас топтарымен сабаққа, сыныптан тыс жұмыстарға дайындалу барысында материалды тез таба аламыз.

Интернетті және цифрлық технологияларды пайдалану мұғалім үшін кең мүмкіндіктер ашады: қашықтықтан өткізілетін олимпиадаларға қатысу; конференциялар; виртуалды экскурсияларды ұйымдастыру; әртүрлі ақпаратты іздеуді жүзеге асыру және т.б. Мәселен, жыл сайын географиялық, этнографиялық диктанттарға және басқа жобаларға қатысуға, нәтижелерінде сертификаттар алуға болады. Осылайша мен әртүрлі пәндер бойынша білім деңгей арттырылады.

Цифрлық сауаттылық ғалымдардың көпшілігімен анықталады тұлғаның сандық ресурстардың алуан түрлілігін пайдалану, технологияның соңғы жетістіктерімен жабдықталған ортада ыңғайлы және шығармашылықпен жұмыс істеу қабілеті ретінде. Бұл ретте АКТ-құзыреттілігін дамыту мыналарды көздейді:

- техникалық дағдылардың болуы,
- Интернеттегі ақпаратпен жұмыс істей білу,
- Интернетте тиімді коммуникацияны жүзеге асыру,
- қауіпсіз цифрлық тұтыну.

Сонымен қатар, мектептегі информатика курсының өзі бұл компоненттердің барлығын көрсете бермейді.

Осылайша, білім беруді цифрландырудың әртүрлі аспектілерін қарастыру қайшылықтың бар екенін көрсетті, ол мыналардан тұрады: бір жағынан, қазіргі заманғы мектеп жаһандық цифрландыру процестеріне белсенді түрде қатысуға ұмтылады, екінші жағынан, әдістемелік, дидактикалық, технологиялық сипаттағы бірқатар мәселелерді түсіндіруде белгілі бір қиындықтар бар., мұғалімдердің жаңа әлеуметтік-мәдени шындықта жұмыс істеуге дайындығын қамтамасыз ету [3].

Осыған байланысты **осы әдістемелік әзірлемені құрудың мақсаты** мұғалімдерді ең тиімді заманауи цифрлық білім беру платформаларымен таныстыру, ұсынылған онлайн платформалар форматында сабақты және сыныптан тыс жұмыстарды құрудың негізгі принциптерін көрсету, биология сабақтарында цифрлық білім беру кеңістігіндегі жұмыстың практикалық мысалдарын ұсыну болды.

**Негізгі идея** оқу құралдары цифрлық кеңістікте жұмысты ұйымдастыруды жоспарлап отырған мұғалімдердің заманауи білім беру ресурстарын өз мақсаттарына, міндеттеріне және жоспарланған оқу нәтижелеріне сәйкес тиімді және тиімді пайдалана алуына негізделген. Бұл оқу құралы заманауи мұғалімнің ақпараттық құзыреттілігін арттыру, цифрлық салада жұмыс істеу дағдыларын меңгеруге деген ынтасын арттыру көкжиегін кеңейтуге көмектеседі.

#### **Күтілетін нәтижелер:**

- Жаңа мемлекеттік бағдарламаларды жүзеге асыру аясында оқу үдерісін ұйымдастырудың тиімділігін арттыру;

- Педагогтердің кәсіби шеберлігін арттыру;
- Педагогтардың тұлғалық-кәсіби өзін-өзі жүзеге асыру тұжырымдамасын жүзеге асыру;
- Педагогтар мен білім алушылардың компьютерлік және цифрлық сауаттылығын арттыру;
- Ең тиімді құралдарды пайдалану көлемін кеңейту IT- білім беру үдерісіндегі технологиялар;
- Қиын жағдайларда (карантин, өзін-өзі оқшаулау және т.б.) оқу үдерісін ұйымдастырудың сапасын арттыру.

Цифрлық технологиялардың мұғалім қызметін өзгерту мүмкіндіктері. Енді белсенді қолданылатын оқытудың әдістемелік жүйесінің дәстүрлі элементтерінің бірқатарының цифрлық технологиялар арқылы түрленуі іске асуда.

Цифрлық технологиялар арқылы түрленуі.

**Семинар** – Вебинар, аудио, видео, телеконференциялар

**Пікірталас** – Форум, чат, электронды пошта

**Квест** – Веб-квест

**Тақта** – Интерактивті тақта

**Зертхана** – Виртуалды зертхана

**Оқулық** – Электронды оқулық

**Кітапхана** – Электронды кітапхана

Білім беруді цифрландырудың даму қарқыны электронды оқыту жолындағы кедергілерді жойып, онлайн/офлайн білім беру форматтары арасында өзара кірігу үдерісіне әкеледі және аралас оқытудың өзектілігін көрсетеді.

#### **Пайдаланылған әдебиеттер тізімі:**

1. Теңгебаев Т., Мыңжасарова Т. «Электронды оқулықтар – оқыту үрдісінде» Қазақстан мектебі - №7/2008
2. Шолохович В. Ф. “Информационные технологии обучения” // Информатика и образование – 2008, 2 ]  
Ниязова, Г. Ж. Білім берудің цифрлық трансформациясы жағдайында оқыту әдістемесінің өзгеруі / Г. Ж. Ниязова, У. А. Турсынбеков. — Текст : непосредственный // Молодой ученый. — 2022. — № 10 (405). — С. 212-214.

## THE ANALYZE OF USING DIGITAL RESOURCES IN TEACHING GRAMMAR IN ENGLISH LESSONS IN SECONDARY SCHOOL

*Kondudayeva Dinara,*

*Master of pedagogical science*

*Teacher of English language, "Saulat" school-lyceum*

*Taskala district, Taskala village.*

**Annotation :** *This study delves into the efficacy and implications of integrating digital resources into the teaching of grammar in secondary school English classrooms. In this article are given some effective digital resources which were used in the 5<sup>th</sup> and the 6<sup>th</sup> grades.*

**Key words:** *digital resources, result, technology, kahoot, wordwall, canva, telegram, Instagram, Social network, grammar, teaching.*

In today's digital age, technology has become an integral part of education, offering a myriad of opportunities to enhance teaching and learning experiences. This article delves into the advantages and disadvantages of incorporating digital resources in teaching grammar within secondary school English lessons. By examining both sides of the equation, educators can make informed decisions about how to leverage technology effectively in the classroom.

The aim of modern education is to develop an active, conscious, responsible, constructive personality. The availability of computers, electronic materials, textbooks, encyclopaedias allows to raise the learning process to a new level[1 , p 40].

The relevance of the chosen topic is as follows: the use of digital educational resources in the educational process can increase the interest in learning and help to master the educational material.

in the educational process of digital educational resources can increase interest in learning and help in learning the educational material.

The problem of the study is the quality of students' learning of educational material and increase interest in the subject.

The object of the study is digital educational resources.

Nowadays, English as a school subject is gaining importance. It is becoming on a par with such subjects such as Russian and maths. The increasing role of a foreign language requires from the teacher qualified training and the ability to use all modern educational resources

What is included in the concept of digital educational resources? Digital educational resources are not just information and communication technologies used in the educational process, but any textbooks, tests, articles, video clips, interactive models, assignments, presented in digital electronic form[2 , p 50].

The purpose of digital educational resources is to strengthen students' mental abilities in the information society and to improve the quality of learning at all levels of the educational system.

Objectives of digital educational resources:

1. To help the teacher prepare for the lesson.
2. Help the teacher to conduct the lesson.
3. Helping the student to learn new material[3, p 67]

Thus, the use of digital resources in teaching English is very important, especially in teaching grammar. Examples and results of using digital resources by me will be given below.

**Canva** is a great digital resource for creating new presentation designs. There are so many templates to choose from, especially nowadays when we need to use ACT in English lessons. For example, I have analysed my lessons. Lesson materials that were given in solid text or with a dull and boring interface did not attract students' attention. However, after introducing this resource into the lesson, the material became more engaging[ 4 ]

**Wordwall-** Another important site that I use very often. Especially for grammar assignments. For modern students studying grammar is a boring business[5] They can't sit still and concentrate on the topic, especially if the topic is very complex, for example *Past Simple*. To solve this problem, I used this resource in the 5th grade (see **Pic.1**). There are 15 students and I found the following results (see **Table №1**).

**Tabl.№1 Results of the grammar knowledge test in the programme Wordwall**

№	Mark	Number of students.
1	5	6
2	4	6
3	3	3



**Pic.№1. Players of Wordwall concerning the theme Past Simple**

As you can see, using such an easy to use resource brings good results.

The next service that I often use in my lessons is **Kahoot**. Here you can create both quizzes and surveys and educational quests[7]. Especially when checking homework or consolidating a new grammar topic. For example, in the 6<sup>th</sup> grade I did a grammar topic called **Present perfect**. The topic is quite difficult, in the sense that pupils can confuse the main verb or not putting the auxiliary verb correctly (see **Pic.2**).The result was very positive, as it allowed pupils not only to consolidate the new topic, but also to compete with the class to see who could cope better(see **Table№ 2**).

**Table № 2 Results of using the Kahoot resource in the 6<sup>th</sup> grade concerning theme Present perfect**

№	%	Number of students.
1	100%	1
2	85%	7
3	65%	10



- 5 I \_\_\_\_\_ a photo of you on my mobile phone. Quiz
- 6 My grandad \_\_\_\_\_ a caravan. Quiz
- 7 Where's Laura? She's \_\_\_\_\_ to the park. Quiz
- 8 Have scientists found a cure for cancer? Quiz
- 9 I \_\_\_\_\_ chocolate for three weeks. Quiz
- 10 We \_\_\_\_\_ Sandra since her birthday. Quiz

**Pic № 2. Players of kahoot concerning the theme Present Perfect**

**Telegram Easy learn/ Instagram.** In today's world when the trend is towards social media.

And they can be integrated into lessons. Social networks have a great influence in the perception of information. This is how grammar can be introduced and it allows students to remember new material better. For example, I used **Instagram** to reinforce the topic of **Pronouns(Some,Any,No)** in particular for the 5th grade, but students from other classes were also included in the survey (see Pic. 3).

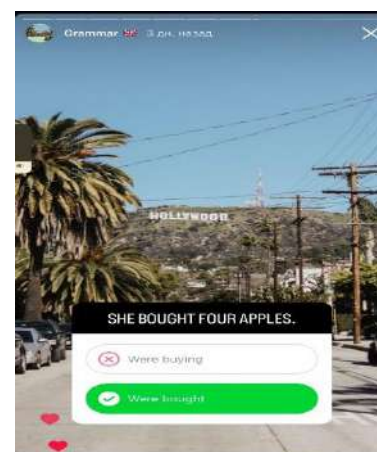

**Pic.№ 3 .Using Instagram in English lessons .**

The next, not insignificant, personal project is a telegram channel, which is aimed at learning foreign languages, in particular English. I use this channel for

training in listening, speaking, reading and in particular grammar. After the handouts are given out, the channel participants are given the opportunity to participate in a survey and test themselves (see Pic.№4).



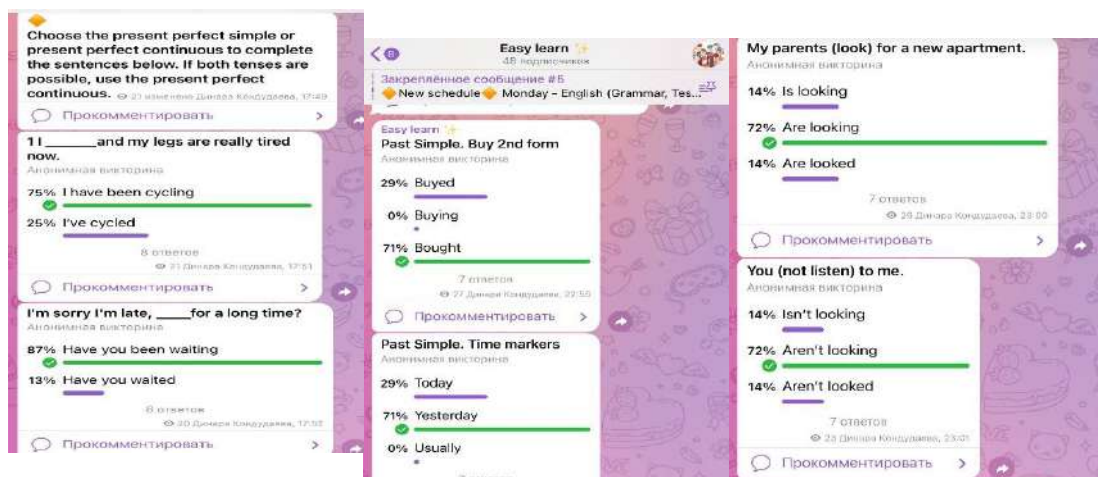

**Pic.№4. Using telegram channel in English lessons.**

**Socrative.com**- a similar application like Kahoot and Wordwall. Here you can create grammar tests. This will save not only the teacher's time but also the students' time. I used this resource to reinforce the difficult topic of Present and Past Simple Passive for the 6<sup>th</sup> grade. The results had a positive effect on the motivation to learn grammar (see Table№ 3).

**Table 3 Results of using Socrative resource in the 6<sup>th</sup> grade.**

№	Marks	Number of students
1	5	9
2	4	5
3	3	4

In conclusion, it can be noted that English lessons with the use of digital educational resources are much more interesting and effective. It should also be noted that the use of digital learning resources provides an opportunity to organise students' independent work effectively and contributes to the formation of a free, active and independent personality. As mentioned above, in a world of technologisation and digitalisation, it is necessary to find our resources and use them correctly in order to develop students' functional competences.

**List of references :**

1. Zherlygina S.P. Use of computer technologies in teaching history/S.P. Zherlygina // Teaching history at school. - 2005.
2. Dubakov A.V. Analysis of domestic and authentic Internet resources for teaching and learning English // Information and communication technologies in teaching foreign languages : Collection of scientific articles / edited by A.V. Dubakov ; Shadrinsk State Pedagogical Institute. - Shadrinsk : ShGPI, 2012.
3. Kushnirenko A.G., Leonov A.G., Kuzmenko M.A., etc. What is the Internet?
4. <https://www.canva.com/?ysclid=luydr9zx8g329660993>
5. <https://wordwall.net/ru/myactivities>
6. <https://create.kahoot.it/discover>
7. <https://www.socrative.com/>

УДК 821.161.1

**ПРИЁМЫ ФОРМИРОВАНИЯ ЧИТАТЕЛЬСКОЙ ГРАМОТНОСТИ  
НА УРОКАХ РУССКОГО ЯЗЫКА И ЛИТЕРАТУРЫ**

*Коптлеу Айгуль Булатовна,  
учитель русского языка и литературы,  
КГУ СОШ № 16,*

*Коцел Светлана Олеговна,  
преподаватель русского языка и литературы,  
ЧУ Уральский высший медицинский колледж «Максат»,  
г.Уральск.*

**Аннотация:** В данной статье представлены методы и приёмы для формирования читательской грамотности на уроках русского языка и литературы, адаптированные для учащихся 5-х и 6-х классов

(на основе исследовательской работы успешных учеников), а также рассмотрены особенности инструментария для обучающихся 10-11 классов медицинского колледжа (с учетом профессиональной ориентации).

Основными методами для написания данной работы стали анализ отечественной и российской научно-методической литературы, в частности теоретические положения Г.А. Цукерман, отраженные в документе «Оценка читательской грамотности: материалы к обсуждению».

За основу принято определение, предложенное в исследовании PISA: «Читательская грамотность – это способность понимать, использовать, оценивать тексты, размышлять о них и заниматься чтением для того, чтобы достигать своих целей, расширять свои знания и возможности, участвовать в социальной жизни».

В статье рассматриваются различные подходы к формированию читательской грамотности, включая работу с текстами разного жанра и сложности, использование интерактивных методов обучения, а также интеграцию чтения с другими областями обучения. Особое внимание уделяется разработке уроков, направленных на развитие навыков анализа и интерпретации текстов, а также на повышение мотивации к чтению и осознанному общению через текст. Текст, представляя собой важный коммуникативный элемент письменного и речевого общения, способствует развитию и совершенствованию различных читательских умений и навыков, к использованию их содержания для достижения собственных целей, развития знаний и возможностей, ориентированных не только на профессиональное обучение, но и на гармонично развитую личность, стремящуюся реализовать свои способности и таланты. При отборе текстов особое внимание обращалось на их информационную ценность, а также учитывался потенциал содержащихся в текстах сведений в плане профессиональной подготовки студентов.

**Ключевые слова:** Читательская грамотность, интерпретация, коммуникативный элемент, интеграция.

Согласно стандартам нового поколения, процесс обучения должен быть практико-ориентированным, т.е. результаты обучения могли бы применяться за пределами системы образования - в повседневной жизни, в процессе социальных отношений, возможно, в профессиональной сфере. Обучение учащихся самостоятельно добывать, анализировать, структурировать и эффективно использовать информацию для максимальной самореализации и полезного участия в жизни общества выступает ведущим направлением модернизации системы образования.

Ядром данного процесса выступает функциональная грамотность, так как под ней понимают способность человека вступать в отношения с внешней средой и максимально быстро адаптироваться и функционировать в ней.

Базовой основой функциональной грамотности является читательская грамотность.

Достаточно рассмотреть результаты исследования PISA-2018 и 2023, проведенные Организацией экономического сотрудничества и развития, которые показывают не только положительные изменения в результатах PISA-2023 - среди 81 стран Казахстан по математике занял 46-е место (54-е в 2018 году), по чтению – 61-е место (69-е в 2018 году), по естествознанию – 49-е место (69-е в 2018 году), но и реальные ситуации снижения уровня функциональной грамотности 15-летних учащихся PISA-2018, когда показатели оказались намного ниже собственных результатов прошлых лет

(представлено в Таблице 1).

Предмет	2009	2012	2015	2018
Математика	405	432	460	423
Естествознание	400	425	456	397
Читательская грамотность	390	393	427	387

Показатели баллов PISA в разбивке по годам и предметам / Таблица Informburo.kz

Анализ полученных результатов позволил определить основные дефициты у наших школьников: - неумение работать с информацией: сопоставлять, соотносить, искать, конкретизировать, прогнозировать;

- не обладают навыком преобразования информации, представленной в различных знаковых системах (текст, схема, таблица, диаграмма);
- отсутствие навыка целостного анализа информации.

Для решения данной проблемы нами эффективно применяются следующие педагогические технологии:

- технология развития критического мышления
- проектная деятельность
- исследовательская деятельность учащихся

Задания практических работ помогут школьникам научиться:

- понимать, анализировать, видоизменять текст;
- составлять план для краткого и подробного пересказа текста;
- находить в тексте практическую информацию и осмысливать ее;

- создавать свой текст под определенные задачи (составить и произнести монолог, опубликовать пост, буктрейлер, видеоролик).

Соцсети – наша реальность, поэтому их необходимо приспособить под профессиональные цели, направив энергию в нужное русло, то есть взяв на вооружение популярность и доступность социальных сетей, удалось не только улучшить технику чтения 6-классников на начало II-полугодия, но и вовлечь учащихся в творческую, исследовательскую деятельность.

Остановимся на самых продуктивных и интересных, на наш взгляд, приемах формирования читательской грамотности на уроках русского языка и литературы:

1) Организация исследовательской работы может значительно способствовать развитию читательской грамотности на уроках русского языка и литературы. Вот несколько способов, как это может происходить:

Активное чтение: при выполнении исследовательской работы учащиеся активно читают различные источники информации, анализируя их и извлекая смысловую нагрузку. Это развивает навыки критического мышления и понимания текста.

Поиск и выбор информации: исследовательская работа требует от учащихся умения эффективно искать и выбирать информацию из различных источников. Это включает работу с различными текстами, что способствует развитию навыков работы с текстом и его интерпретации.

2) Описанные ниже приемы основаны на увлечении современных школьников социальными сетями.

1. «Инстаграм» как способ подготовки к демонстрации учащимися умения грамотно составить и произнести монолог, если учащимся дать задание записывать в оговоренный день сторис на заданную учителем тему, такое задание не будет восприниматься как нечто неинтересное и навязанное извне. Напротив, учащийся сделает то, что привык делать, но только по заданному направлению. Ученики, которые не желают записывать сторис, могут получить более традиционное домашнее задание.

2. «Тикток» как площадка для отработки правил русского языка на практике. Не менее популярная площадка для самовыражения современной молодежи—это социальная сеть «ТикТок». Никаких текстов здесь нет, статей и постов не предусмотрено. Весь контент состоит из 15-секундных видео: танец, песня, процесс нанесения рисунка на лист, полезный бытовой совет и так далее. Ребята получают задание снять 15-секундный ролик с целью объяснить правило на практике - нестандартно или стандартно, с помощью листа и бумаги или своих актерских способностей. Главные требования—соблюдение временных рамок и наглядность.

Считаем, если системно вести работу по формированию читательской грамотности, полученный навык станет для выпускника школы определяющим для успешного обучения в ТИПО, ВУЗе овладении социальными компетенциями. А самое главное - вырастет ученик, умеющий работать на результат, способный к определенным, социально значимым достижениям во взрослой жизни.

На первый курс приходят молодые люди с крайне низким уровнем читательской грамотности и не случайно задача формирования и развития читательских умений начинается уже в школах.

Последнее десятилетие в обществе нарастает противоречие - работодатели хотят видеть у выпускников такие качества, как умение сопоставлять, анализировать имеющуюся информацию, использовать полученные знания для решения жизненных задач. А учащиеся, наоборот, испытывают трудности при решении задач, ориентированных на жизненные ситуации.

Почему именно умение выявлять проблемы и находить их решение в жизненных ситуациях так важно именно сегодня? Долгое время в обществе не задумывались над этим вопросом, но и набор жизненных ситуаций, с которыми сталкивался каждый человек, был меньше, чем сейчас, и имеющихся знаний было достаточно для их решения. Сегодня поток информации огромен, и количество ситуаций, в которые мы попадаем, велико и разнообразно. Поэтому каждый человек должен уметь обрабатывать информацию, анализировать ее и применять в зависимости от жизненной ситуации - быть функционально грамотным членом общества.

Чтение всегда являлось своего рода системным ядром нашей культуры. Писатель Юрий Олеша говорил, что каждый из нас собирает свою золотую полку в течение всей жизни, помещая на нее самые дорогие его сердцу книги. Следуя его совету, среди студентов I курса была организована акция «Золотая полка». Студентам было предложено назвать одну книгу, которую они считают самой важной в своей жизни. Для многих выбор был непростым, но в итоге все нарисовали книжные полки, заполнив их любимыми книгами.

В современном информационном обществе умение грамотно и компетентно работать с текстом необходимо, а читательская грамотность подразумевает под собой умение грамотно оперировать с текстовым материалом. И поскольку большую часть времени молодёжь проводит в социальных сетях, целесообразно использовать этот аспект современной жизни студентов для формирования читательской грамотности.

В наши дни практически невозможно встретить студента без какого-либо гаджета, зато студенты с книгой в руках встречаются всё реже. Смартфоны, планшеты, социальные сети и различные Интернет-каналы стали неотъемлемой частью нашей жизни и это надо воспринимать как данность, тогда как книги

зачастую теряют свою значимость для молодёжи. Но чтение продолжает оставаться основной составляющей когнитивной деятельности студента и, не овладев основными приёмами читательской грамотности, студент не сможет достаточно успешно ориентироваться в информационном потоке. Современный студент довольно большую часть своей жизни проводит в цифровом мире, общается в социальных сетях, но, как правило, не всегда умеет не то что усвоить нужную ему информацию, но порой даже и просто найти её. К сожалению, современная молодёжь разучилась осмысленно читать и перерабатывать текст.

Поскольку основную массу информации современные студенты получают именно из Интернет-ресурсов, то для решения задачи формирования читательской грамотности в полной мере можно использовать возможности социальных сетей. Общение в социальных сетях стало неотъемлемой частью нашей жизни, и было бы неразумно и дальше рассматривать это явление как исключительно развлекательное времяпрепровождение. Как правило, о литературных новинках, событиях культурной сферы жизни общества, различных обучающих программах, вебинарах и многом другом мы уже привыкли узнавать из Интернета. Электронные книги становятся всё более популярными, на различных форумах и каналах идёт обсуждение книг, появляются рецензии и отзывы о прочитанных произведениях. И создание такого ресурса, как «ПРОчтение», позволяет увидеть новые горизонты.

Резюмируя всё вышесказанное, мы можем сказать, что формирование читательской грамотности у обучающихся является одной из важнейших задач процесса обучения. Читательские умения необходимы им не только во время обучения, но и в дальнейшем профессиональном становлении. Современные реалии таковы, что квалифицированный специалист должен уметь работать с большими объёмами информации, находить баланс между её потоком и скоростью восприятия и анализа. Педагоги должны взять на вооружение все предлагаемые цифровым миром средства, в том числе и сетевое общение.

Несомненно, у общения в социальных сетях две стороны, и то самое клиповое мышление сформировано не без их участия. Кроме того, многие лингвисты отмечают явную тенденцию к засорению языка и массовой языковой безграмотности подростков. Но именно через сетевое взаимодействие можно сформировать интерес к чтению, развить творческое мышление, научить ориентироваться в немислимом объёме информации, предлагаемом Интернетом.



**Список использованной литературы:**

1. Инструктивно-методическое письмо «Об особенностях учебно-воспитательного процесса в организациях среднего образования Республики Казахстан в 2023-2024 учебном году». – Астана: НАО имени И.Алтынсарина, 2023. – 102с.  
Электронный доступ: <https://www.uba.edu.kz/storage/app/media/RUS%2028.pdf>;
2. Цукерман Г.А. Оценка читательской грамотности: материалы к обсуждению [Электронный ресурс] URL: <http://2020strategy.ru/data/2011/07/15/1214720557/4.pdf> (дата обращения 20.02.2024);
3. Результаты PISA-2018; Электронный доступ: <https://informburo.kz/stati/pisa-2018-kazahstanskie-shkolniki-vpervye-za-10-let-pokazali-snizhenie-urovnya-gramotnosti.html>;
4. Забродина Н.П. Читательская грамотность: пособие по развитию функциональной грамотности старшеклассников. – М.: Академия Минпросвещения России, 2021;
5. Русский язык. Сборник задач по формированию читательской грамотности. 8–9 классы: учебное пособие для общеобразовательных организаций. – Кострома: Костромской областной институт развития образования, 2021.
6. Ибраева Л.Б., Каспанова Ф.А., Тюлегенова К.К. Практический курс профессионального русского языка для учащихся медицинского колледжа. 2019г.

**Ссылки на опубликованные работы обучающихся:**

1. <https://vm.tiktok.com/ZMMYckT9b/>
2. <https://vm.tiktok.com/ZMM6mPy2T/>

3. <https://vm.tiktok.com/ZMMrRBM5x/>
4. <https://vm.tiktok.com/ZMM6JsAdP/>
5. <https://www.instagram.com/reel/C4VJDn0IlzR/?igsh=NHZmdXZhZ2h0dzJw>
6. <https://www.instagram.com/reel/C5NWISZNP-p/?igsh=MWQ3YzVmanZkdzhreg==>
7. <https://www.instagram.com/reel/C5NW15tKVw0/?igsh=MXFtMWc0aHpzOXJrcw==>
8. <https://www.instagram.com/reel/C5DyAsuqddt/?igsh=cmFodHlyN3FxbHF1>
9. <https://www.instagram.com/reel/C5NZnXOqKFm/?igsh=ZHIhamQ0cG5obnhl>
10. <https://www.instagram.com/reel/C5NZp27M38l/?igsh=MWR1aW5wb2FpNTVvdQ==>

ӘОЖ: 373.3 (043.3)

## **БАСТАУЫШ СЫНЫП ОҚУШЫЛАРЫНЫҢ ЖАРАТЫЛЫСТАНУ ПӘНІНЕН ОҚУ ЫНТАСЫН АРТТЫРУДА ИНТЕРАКТИВТІ ҚОСЫМШАЛАРДЫ ҚОЛДАНУ НЕГІЗДЕРІ**

*Кужакова Кулайша Амандаулетовна,*

*1-курс магистранты,*

*М.Өтемісов атындағы БҚУ,*

*Орал қ.*

***Аннотация:** Мақалада бастауыш сынып оқушыларының жаратылыстану пәнінен оқу ынтасын арттыруда интерактивті қосымшаларды қолдану бағыттарындағы ерекшеліктері берілген.*

***Кілт сөздер.** Бастауыш сынып, интерактивті, қосымшалар, білім, білік, дағды.*

Бүгінгі таңда бастауыш мектеп оқушыларына білім беру үрдісінде қоғамдағы болып жатқан үлкен өзгерістерге орай жаңа буынға өзгермелі өмірге дайын болу мақсатында жаңаша білім беруді жетілдіру міндеті тұр. Бұл тұрғыда оқушыларға дайын білімді беруден қарағанда оларды өзіндік шығармашылыққа баулитын, оқушылардың қайталанбас қабілеттері мен ерекшеліктерін ашу мақсатында оқу үдерісін ұйымдастыруда жаңа идеялар туындатуға қабілетті, сындарлы ойлауға бейім оқушыларды даярлау өзекті мәселеге айналууда. Қазіргі мектептегі білім беру процесі оқушылардың қолданбалы немесе теориялық сипаттағы мәселелерді өз бетінше шешуге жеткілікті болатын білім деңгейіне жетуге бағытталуы тиіс. Бұл мақсатқа зерттеу бағытындағы оқу қызметін ұйымдастыру арқылы қол жеткізуге болады. Зерттеуге алынып отырған мәселе әсіресе бастауыш сынып оқушылары үшін өзекті, дәл осы кезеңде тұлғаның танымдық қабілеттерін дамытуға оқу қызметі жетекші болып табылады.

Мемлекеттік білім беру стандарттарын іске асыру жағдайындағы заманауи білім беру міндеттерінің ішінде білім алушылардың білім алу қабілеті мен тілектерін, өзін-өзі дамыту және өзін-өзі ұйымдастыру қабілеттерін, командада жұмыс істеу қабілеттерін қалыптастыруға бағытталған міндеттерді атауға болады.

Бастауыш мектеп кезеңі бала өміріндегі ең басты құндылық бағдарлардың қалыптасуына себеп болатын маңызды кезең. Бұл кезеңде баланың дамуында бірнеше өзгерістер орын алады. Ол бала тұлғасының әлеуметтенуі, өз қарым қатынас ортасының кеңеюі, өз сезімдерін білдіруге деген қажеттілігінің оянуы, осыған орай ең негізгі өмірлік қажеттіліктерді өтеуге байланысты жетекші іс-әрекеттердің орындалуымен ерекшеленеді. Бастауыш сыныптағы оқу тәрбие процесі білім берудің алғашқы фундаменті болғандықтан келер оқыту кезеңдерінің негізгі фундаментін қалау осы этапқа байланысты болмақ. Алғаш жаратылыстану білімінің қалыптасуы мен дамуының алдыңғы бай тәжірибесі және жүргізілген ғылыми зерттеулер оқушылардың жаратылыстану білімін қалыптастыру қажеттілігі мен мүмкіндігін көрсетеді. Бұл білімнің маңыздылығы жайында М.В. Ломоносов, В. Ф. Зуев, К. Д. Ушинский және т. б. атап көрсеткен болатын (6, 41, 47). Жалпы оқу үрдісін ақпараттандыру мен компьютерлендіру мәселесіне Б.С.Гершунский [1], А.П.Ершов [2], М.П.Лапчик [3], Л.И.Гриценко [4], Е.А.Машбиц [5], В.М.Монахов [6], И.В.Роберт [7] және басқалардың еңбектері арналған. студенттерді ақпараттық-коммуникациялық технологияларды пайдалануға әдістемелік даярлау Д.Е.Сағымбаева; шетел тілін оқытуда телекоммуникациялық технологияларды пайдалану А.Б.Нұрова, ағылшын тілін электрондық оқулықтар арқылы оқыту әдістемесі Ұ.Т.Нұрманалиева, ғалым Б.Б.Баймұхановтың мектебі оқу үдерісінде компьютерлік технологияларды енгізу мәселелері, осының негізінде оқу үдерісінде әртүрлі бағдарламалық құралдарды қолданудың әдістемесін жасау мәселелері зерттелінгендігін көруге болады.:

Адамзаттың әлеуметтік және экономикалық қажеттіліктері табиғат туралы ғылымды басқа ғылымдардың арасында бірінші орынға қоюды шарт деп қарастырады. Жаратылыстану білімінің шарттылығы сонымен қатар алынған ақпаратты ұрпақтан-ұрпаққа беру қажеттілігінен және қазіргі экологиялық проблемалардан туындайды.

Жаратылыстану білімінің маңыздылығын дәлелдеу бастауыш мектепте маңызды рөл атқарады. Бастауыш сынып оқушыларын табиғатпен таныстыру нақты ақпараттың, бастапқы ұғымдардың, кейбір табиғи заңдылықтар туралы білімнің жинақталуына ықпал етеді.

Оқыту әдістері мен құралдарын таңдау оқу материалының мақсаттары мен мазмұнына, оқушылардың дайындығына, олардың ұйымдастырылуына, тәртібіне және жас ерекшеліктеріне байланысты.

Оқу іс-әрекетін ұйымдастырудың негізгі формасы – сабақ. Сабақ – жалпы білім беру процесінің салыстырмалы дербес, ажырамас бірлігі. Сабақтың түрі сабақтың мақсатына, мазмұнына және оған таңдалған оқыту әдістеріне байланысты жоспарланады. «жаратылыстану» пәнінің әрбір тақырыбы олардың мазмұнының логикасымен анықталатын жүйелілік бойынша бірнеше сабақтардан тұрады. Бөлінген сағаттар санына қарай көптеген тақырыптарда сабақтар: кіріспе, тақырыптың мазмұнын ашатын және қорытынды немесе жалпылау болып бөлінеді. Шағын тақырыптар бойынша мұғалім бірінші сабақтың басында кіріспе, соңғысының соңында қорытынды жасайды.

Тақырып бойынша бірінші сабақта негізгі мәселе қойылады, ол бүкіл тақырыпты өту барысында ашылады, оның мазмұнының негізгі мәселелері көрсетіледі, аяқталған және кейінгі тақырыптармен байланыс орнатылады. Бірінші сабақта оқушыларға тақырыптың негізгі немесе бірнеше негізгі сұрақтары қойылса, қорытынды сабақта бұл сұрақтарға жалпылама жауаптар беріледі. Тақырып бойынша қорытынды сабақтың міндеті өткенді қайталап, оқушылардан сұхбат алу ғана емес, ең бастысы, оқушылардың алған түсініктерін нақтылау және жалпылау. Өзінің мәні бойынша сабақ және оны өткізу білім беру мазмұнымен анықталады, ол бағдарлама тақырыбымен көрсетілген білімнің құрамына және оны оқуға бөлінген сағаттардың санына байланысты болады.

Мәселен, «Ауа райы. Жансыз табиғат құбылыстары» ауа-райы және оны анықтайтын факторлар туралы жалпы түсінік беретін кіріспе сабағын береді. Содан кейін қарапайым түсініктер (жел, ауа температурасы, бұлттылық, жауын-шашын т.б.) қалыптасатын сабақтар топтамасы оқытылады. Тақырыпты зерделеудің соңында қарапайым ұғымдар «ауа райы» деген күрделі ұғымға жинақталады, метеорологиялық өлшеулер мен ауа райын бақылау әдістері жалпыланады (9).

Әрбір сабақ белгілі бір құрылым бойынша өтеді. Құрылым деп ішкі логикалық байланыспен анықталатын жұмыс сәттерінің, кезеңдерінің, олардың тәртібінің жиынтығы түсініледі. «Жансыз табиғат құбылыстары» тақырыбын оқу барысында «жаратылыстану» пәні бойынша сабақтың әртүрлі кезеңдерінің ерекшеліктерін және әр кезеңде ақпараттық және компьютерлік технологияларды пайдалану мүмкіндіктерін қарастырайық.

1. Үй тапсырмасын тексеру. Оны қысқа мерзімде бүкіл сыныптың жүзеге асыру фактісін анықтау мақсатында жүзеге асырылады; жалпы қателерді жою. Бұл жағдайда үй тапсырмасының түрі мен мақсатына, берілген сыныптағы оқушылардың үй тапсырмасын орындауға қатынасына байланысты бақылаудың әртүрлі формалары қолданылады. Сабақтың бұл кезеңінде электронды үй тапсырмалары мен тесттерден тұратын оқу бағдарламалық құралын пайдалануға болады. Сонымен қатар, бұл тапсырмаларды бүкіл сынып үшін де, жеке оқушылар үшін де қолдануға болады.

2. Оқушыларды жаңа материалды белсенді және саналы меңгеруге дайындау. Сабақтың бұл кезеңінің дидактикалық мақсаттары: оқушылардың оқу-танымдық іс-әрекетінің мақсаттарын мотивациясын және қабылдауын қамтамасыз ету, негізгі білім мен дағдыны жаңарту. Ол фронтальды, топтық немесе жеке түрде өтуі мүмкін.

«Табиғат құбылыстары және ауа-райы» сабағында оқушылар қандай объектілерді тірі немесе өлі табиғатқа жатқызуға болатынын, табиғат объектілерінің құбылыстардан айырмашылығын және ауа райының қандай белгілерін бұрыннан білетінін есте сақтауы керек.

Оқушылар естіген (жер сілкінісі, жанартау атқылауы), бақылаған (ауа-райы, жауын-шашын т.б.), бірақ олардың пайда болу себептерімен таныс емес құбылыстардың себептері түсіндірілетін жағдайларда жаңа тақырыпқа қызығушылық туындайды. Оқушылардың қызығушылығын ояту үшін оларға «Ауа райы мен климатты зерттеу нәліктен маңызды?», «Ненің өкілдері үшін» сұрақтары арқылы зерттелетін құбылыстардың, процестердің және оларды зерттеудің практикалық маңызын көрсету маңызды. мамандықтар үшін ауа райы болжамын білу маңызды ма?»

Мұнда тақырыптық және пәндік интернет-ресурстарды пайдалануға болады; көрнекі құралдар, бейне және анимациялық материалдар; Оқушыларға компьютерде бірқатар тапсырмаларды орындау ұсынылуы мүмкін. Оларды орындау кезінде мектеп оқушылары жаңа материалды кейіннен меңгеру үшін қажетті алған білімдерін еске түсіреді.

3. Жаңа материалды оқу. Зерттелетін объектідегі білім мен әрекет тәсілдерін, байланыстар мен қатынастарды қабылдауды, түсінуді және алғашқы есте сақтауды қамтамасыз ету.

Сабақтың бұл элементі мектеп оқушыларында жаратылыстану бойынша жаңа білім, білік, дағдыларды қалыптастыру және дамытумен байланысты. Мұнда мұғалім қойылған оқу мақсатына жету үшін әртүрлі әдіс-тәсілдерді қолданады және сабақтың негізгі және қосалқы, көмекші ұғымдарын анықтайды, оларды оқу уақытын белгілейді.

Жаңа материалды меңгеру кезінде PowerPoint презентация редакторы арқылы жасалған слайд-фильмдерді пайдалануға болады. Слайд фильмдер тақырыптың ең ұтымды сәттерін, әсерлі

эксперименттер мен трансформацияларды көрсете алады; Экранда да анықтамалар пайда болуы мүмкін, балалар оларды дәптерлеріне көшіреді, ал мұғалім қайталауға уақыт жоғалтпай, көбірек айтып береді. Сондай-ақ электрондық басылымдарды немесе оқу-дамыту ортасында жасалған тапсырмалар жүйесін пайдалануға болады.

Бағдарламалық қамтамасыз етумен өз бетінше жұмыс істеудің алдында мұғалімнің проблемалық жағдайды құруы керек, бұл кезде оқушылар не бірнеше ықтимал жолдардың ішінен шешім жолын таңдау керек, немесе бар білім мен теориялық түсіндіруді қажет ететін жаңа фактілер арасындағы қайшылықтарды шешу керек, немесе жаңа материалды жүйелеу қажеттілігі. Мұндай жағдаяттар оқушылардың қызығушылығын оятып, белсенді өздік жұмысын ынталандырады.

Мысалы, «Жауын-шашын» тақырыбындағы сабақта оқушылар бұлттардың жауын-шашынның әртүрлі түрлерін тудыратынын біледі. Сұрақ туындайды, бұл не нәрсеге байланысты? Бұлттар қалай пайда болады? Жағдайды теориялық түсіндіру үшін белсенді ізденіс басталады. Жаңа тақырып материалын өз бетінше меңгеру барысында оқушылар «ауа температурасы», «булану» т.б ұғымдармен танысады, электронды басылымдар мәтінімен жұмыс істеу дағдыларын игереді, ондағы негізгі нәрсені бөліп көрсетеді. Мәтінде қосымша анықтамалық материалдарға сілтемелер болуы мүмкін және суреттермен, диаграммалармен және динамикалық үлгілермен қамтамасыз етілуі мүмкін. Оқушылар бағдарламалық қамтамасыз ету арқылы жаңа материалды өз бетінше меңгергеннен кейін мұғаліммен бірге материалды жалпылау және бекіту жүргізіледі.

4. Оқыған материалды қайталау және бекіту. Дидактикалық мақсат: тапсырмаларды өз бетінше орындау арқылы таныс және өзгерген жағдайда қолдану деңгейінде жаңа білім мен әрекет тәсілдерін меңгеруді қамтамасыз ету; білімді бекітудің әртүрлі әдістерін қолдану, ой әрекетін қажет ететін сұрақтар, материалды шығармашылықпен түсіну. Бұл кезеңде оқушыларға осы сабақта қалыптасқан білімнің дұрыстығына, толықтығына, хабардар болуына және іс жүзінде қолдануына арналған тапсырмаларды ұсынуға болады.

Сонымен, «Жел» тақырыбын оқу кезінде келесі тапсырмаларды ұсынуға болады:

- мәтіндегі түсіп қалған сөздерді қою;
- желдің өздері білетін ерекшеліктерін ата;
- шатастырылған логикалық тізбекті қалпына келтіру;
- Неліктен ұшқыштар мен теңізшілер желдің бағыты мен күшін білуі керек?
- әдеби шығармалардан үзінді тыңдап, «Желдің қандай қасиеті туралы айтып отырмыз?» деген сұраққа жауап беру;
- Үйден шықпай-ақ далада жел соғып тұрғанын қалай анықтауға болады?

Бағдарламалық құралдарды пайдалана отырып, мұғалім оқушылардың ерекшеліктерін, олардың бұрынғы қателіктерінің сипатын және оқу материалының күрделілігін ескере отырып, оқитудың жеке тәсілін жүзеге асыра алады. Бұл жағдайда мұғалімнің білім беру-дамыту ортасында жасаған тапсырмалар жүйесін, сонымен қатар дайын педагогикалық бағдарламалық құралдарды ұсынуға болады.

5. Білімді бақылау. Білімді компьютерлік басқару дәстүрліге қарағанда айтарлықтай артықшылықтарға ие, олар мыналар:

- білімді бақылауды дараландыру жүзеге асырылады (оқушылардың жұмысының әртүрлі жылдамдығын ескере отырып, жұмысты қиындық дәрежесіне қарай саралау);
- бағалаудың объективтілігі артады;
- оқушы өз кемшіліктерінің толық суретін көреді;
- бағалау жұмыстың соңында ғана емес, әр сұрақтан кейін де қойылуы мүмкін;
- бағалау процедурасына ең аз уақыт жұмсалады.

Компьютерлік құралдарды пайдалана отырып бақылау нысандары: тапсырмалар, тесттер (ашық және жабық), репродукциялық тапсырмалар, қолданбалы, шығармашылық қолданбалы және т.б.

Компьютер мұғалімге оқу процесін басқаруға көмектеседі, тақырып бойынша жіберілген қателерді және өткізілген уақытты ескере отырып, оқушылардың тест тапсырмаларын орындау нәтижелерін көрсетеді; әр түрлі оқушылардың бір тапсырма бойынша орындауын салыстырады.

6. Үй тапсырмасы – оқулықпен жұмыс істеуге де, табиғаттағы заттарды күнделікті бақылауға арналған тапсырмаларды да қамтитын сабақтың қажетті элементі. Мұғалім не істеу керектігін және оны қалай жасау керектігін егжей-тегжейлі түсіндіруі керек. Үй тапсырмасы арқылы келесі сабақпен байланыс орнатылады.

Сабақтың құрылымы оның түріне, нақты мазмұнына және қолданылатын әдістемесіне байланысты өзгереді. Компьютерлік технологияларды пайдалану оқу процесінің кез келген кезеңінде дерлік мүмкін. Бұл мыналарды ескеру керек: оқытылатын материалдың мазмұны; мектептің компьютерлік техникамен және бағдарламалық қамтамасыз етумен қамтылу деңгейі; сыныптың және әрбір баланың психологиялық және социометриялық сипаттамасы; сабаққа қойылатын классикалық талаптар (логикалық толықтық, әдістер мен құралдардың әртүрлілігі және т.б.).

Жаратылыстану бойынша бастауыш жалпы білім беру стандартында оқушылар бастауыш мектептің соңына қарай жанды және жансыз табиғаттың байланысын түсінуі, табиғат құбылыстарын, жыл мезгілдерінің ерекшеліктерін білуі керек деп көрсетілген. Сонымен қатар, олар табиғатты бақылап,

байқалатын объектілердің қасиеттерін салыстыра білуі керек. Осы талаптар негізінде оқушылардың әртүрлі арнайы дағдылар мен дағдыларды меңгеруіне ерекше көңіл бөлінеді: табиғатты бақылау, бақылауларды жазу және өңдеу, өз бетінше оқу, табиғат құбылыстарын түсіндіру және болжау т.б.

4-сыныпта оқушылар көлеңкенің ұзындығын, ауа температурасын өлшеу, жергілікті белгілер бойынша желдің күшін анықтау, қар жамылғысының биіктігін өлшеу, желдің бағытын анықтау дағдыларын бекітеді және дамытады. Компас. Географиялық учаскеде жұмысты орындау барысында мектеп оқушылары сыныпта зерттелетін табиғат құбылыстарының кейбір байланыстары мен заңдылықтарын түсінуге үйренуі керек. Қоғам дамуының қазіргі кезеңі адам қызметінің басым бөлігін ақпараттандырумен, компьютерлендірумен, цифрландырумен ерекшеленеді. Соған байланысты мектепте берілетін білім аясы кеңейіп, білім берудің компьютерлік ресурстарын қолданудың практикалық сұранысы артуда.

#### **Пайдаланылған әдебиеттер тізімі:**

Гершунский Б.С. Прогностический подход к компьютеризации // Советская педагогика. - 1988. - № 7. – С. 42-46.

1. Ершов А.П. Концепция информатизации образования // Информатика и образование. - 1988. - № 6. - С. 3-30.

2. Лапчик М.П. Информатика и информационные технологии в системе общего и педагогического образования. – Омск: Изд-во ОГПУ, 1999. – 321 с.

3. Гриценко Л.И., Соловов А. Информационные технологии обучения в профессиональной подготовке // Высш.образов. в России. – 1995. - №2. –С. 34-36.

4. Машбиц Е.А. Компьютеризация обучения: проблемы и перспективы. - М.: Знание, 1986. - 80 с.

5. Монахова Л.Ю. Информационная культура в информационном обществе // Образование взрослых в поликультурном мегаполисе: междунар. конф. - СПб., 1999. - С. 106 -107.

6. Роберт И.В. Современные информационные технологии в образовании. - М.: Школа–Пресс 1994. – 205с..

ӘОЖ 372.851

### **КЕЙБІР ҚОЛДАНБАЛЫ ЕСЕПТЕРДІҢ ДИФФЕРЕНЦИАЛДЫҚ МОДЕЛІ**

**Құспан Бұлбұл Батырғалиқызы,**  
*математика пәнінің мұғалімі,*  
*1 ЖОББМ,*  
*Орал қ.*

**Аннотация:** Мақалада математикалық модель ұғымы соның ішінде шешімі дифференциалдық моделі болатын, яғни дифференциалдық теңдеуді интегралдауға алып келетін нақты есептер қарастырылған. Бұл есептерді шешу кезінде әуелі дифференциалдық теңдеу құрылады және есептің типіне байланысты шешіледі. Шешу жолымен толық келтірілген есептерді шешу арқылы зерттелетін әр құбылыстың немесе үдерістің нәтижесін болжауға болады.

**Кілт сөздер:** Математикалық модель, дифференциалдық модель, дифференциалдық теңдеу, қолданбалы есеп, жылдамдық, жарық, шағылысу.

«Математикалық модель» ұғымы объектінің қызметі мен құрылымын сипаттайтын математикалық тәуелділіктер жүйесі, яғни математикалық формулалар мен теңдеулер арқылы өрнектелетін объектілердің математикалық сипаттамалары. Ол соңғы жылдары ғылыми әдебиеттерде, әсіресе жаратылыстану және техникалық әдебиеттерде жеткілікті көп кездеседі. Қазіргі кезде кезкелген жобалық жұмыстарда немесе құрылыстарда математикалық модель жиі қолданылады.

Дифференциалдық теңдеулер курсына қолданбалы есептерді зерттеу математикалық модель ұғымымен тығыз байланысты. Осындай модельдердің құруды үйрету математикалық білім берудің негізгі есептерінің бірі болады.

Жалпы білім беретін мектептерде математиканы оқытудың пәндік жүйесі әр бөлімнің мазмұнының тұтастығы және практикалық тәжірибемен тексерілген оның оңтайлы көлемін анықтау арқылы білім сапасын арттыруға мүмкіндік береді. Бұл жағдайда тақырыпты зерттеу барысында барлық бөлімдердің, ұғымдардың, әдістердің, ережелердің, теоремалардың өзара әрекеттесуі маңызды рөл атқарады. Мұның бәрі оқушының білімін тереңдетуге және нығайтуға ықпал етеді, бұл оған шынымен мағыналы, терең және берік білім әкеледі.

Дифференциалдық теңдеулер теориясының элементтерімен орта мектеп оқушылары, мысалы, физика курсына кездестіреді. Атап айтқанда, дифференциалдық теңдеуді интеграциялау нәтижелерімен



оқушылар 9-сыныпта тең үдетілген қозғалысты қарастырған кезде кездеседі [1]. Теңдеулерді шешуге байланысты есептерді талдау мектептің математика курсына академик Д. В. Аносов [2] "Бұл түрдегі ең маңызды және кең таралған есептер дифференциалдық теңдеулер болуы мүмкін. Мектептегі математика курсына олар туралы әңгіме жоқ, бірақ дифференциалдық теңдеулердің қарапайым мысалдары мектептегі физика курсына кездеседі" деп айтқан. Дифференциалдық теңдеулер теориясының элементтері 11-сынып оқушыларына түсінікті. "Мұнда талап етілетін ең қиын нәрсе - туынды және дифференциалдаудың бастапқы қабілеті тұжырымдаманың мағынасын түсіну" [2].

Механикалық, физикалық, химиялық және техникалық есептердің шарты бойынша дифференциалдық теңдеуді құру айнымалы шамалар мен олардың өсімшелерінің арасындағы математикалық тәуелділікті анықтаудан тұрады [3-5].

Көптеген жағдайларда дифференциалдық теңдеулер өсімшелерді қарастырусыз – олардың алдын-

ала есептеуінен алынады. Мысалы,  $v = \frac{ds}{dt}$  өрнегімен жылдамдықты қабылдай отырып, біз  $\Delta s$  және

$\Delta t$  өсімшелерін қабылдамаймыз, бірақ олар

$$v = \frac{ds}{dt} = \lim_{\Delta t \rightarrow 0} \frac{\Delta s}{\Delta t}$$

негізінде ескерілген.

Қандай да бір  $t$  уақыт мезетінде үдеу келесідей тәуелділікпен өрнектеледі:

$$j = \frac{d^2 s}{dt^2} = \frac{dv}{dt} = v \cdot \frac{dv}{ds}.$$

Дифференциалдық теңдеулерді құру кезінде өсімше бірден сәйкес дифференциалдармен алмастырылады.

Кез келген үдерісті зерттеу келтіріледі:

- 1) оның жеке мезеттерін анықтауға;
- 2) оның жүрісінің ортақ заңдылығын орнатуға.

Үдерістің жеке мезеті үдерістің айнымалы шамаларын олардың дифференциалдарымен немесе туындыларымен – дифференциалдық теңдеуімен байланыстыратын теңдеумен өрнектеледі; үдерістің жалпы жүрісінің заңдылығы үдерістің айнымалы шамаларын байланыстыратын, бірақ бұл шамалардың дифференциалсыз берілген теңдеумен өрнектеледі.

Дифференциалдық теңдеуді құру кезінде нақты ережелер жоқ. Көптеген жағдайда техникалық есептердің шешімінің методикасы қарапайым дифференциалдық теңдеулер теориясын қолданумен төмендегідей жағдайларға келтіріледі [4]:

- 1) есептеің шартының толығымен талқылану және оның мағынасын ашатын сызбаны құру;
- 2) қарастырылатын үдерістің дифференциалдық теңдеуін құру;
- 3) құрылған дифференциалдық теңдеуді интегралдау және осы теңдеудің жалпы шешімін анықтау;
- 4) берілген бастапқы шарттар негізінде есептің дербес шешімін анықтау;
- 5) қажеттілігіне қарай қосымша параметрлерді (мысалы, пропорционалдық коэффициенті және т.б.) анықтау, ол үшін есептің қосымша шарттарын қолдану;
- 6) қарастырылатын үдерістің жалпы заңдылығын және берілген шамалардың сандық анықтамаларын шығару;
- 7) жауаптың талдауы және есептің берілген жағдайын тексеру.

Бұл тұжырымдардың кейбірі есептің сипатына қарай болмауы да мүмкін.

Мысал есептер келтірейік.

**Есеп 1.** Жарықтың қайнар көзі  $O$  нүктесінде орналасқан болсын. Сәуленің шағылысуы  $Ox$  өсіне параллель болу үшін айнаның формасы қандай болу керек?

Шешімі. Айна бетінің  $xOy$  жазықтығымен қиылысуынан пайда болған қисықты, және осы қисықта – кез келген  $P(x, y)$  нүктесін қарастырамыз (Сурет 1). Сәуленің түсу бұрышы шағылыс бұрышына тең және сондықтан

$$\angle OPQ = \alpha.$$

$\angle OQP = \alpha$  болғандықтан, онда  $\Delta OPQ$  үшбұрышы – тең қабырғалы. Осылайша,

$$|OQ| = |OP| = \sqrt{x^2 + y^2}.$$

$y > 0$  деп есептей отырып, алатынымыз:

$$\frac{dy}{dx} = \operatorname{tg} \alpha = \frac{|PR|}{|QR|} = \frac{y}{\sqrt{x^2 + y^2} + x}, \quad (1)$$

немесе бөлшектің бөлімі мен алымын  $\sqrt{x^2 + y^2} - x$  өрнегіне көбейте отырып

$$\frac{dy}{dx} = \frac{\sqrt{x^2 + y^2} - x}{y}, \quad (2)$$

немесе

$$\frac{x + yy'}{\sqrt{x^2 + y^2}} = 1.$$

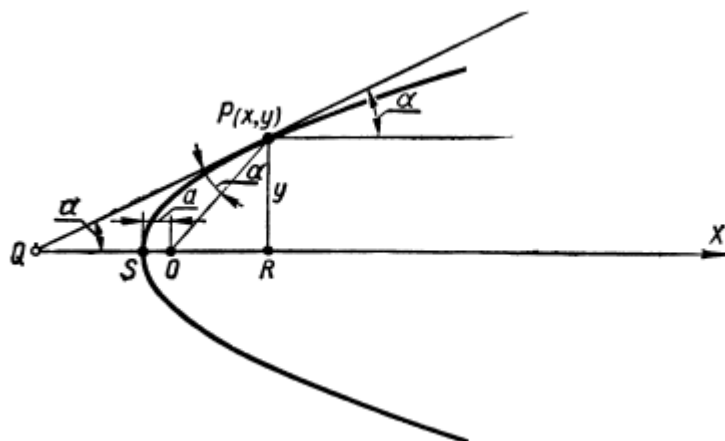

Сурет 1.

Басқа сөзбен айтқанда,

$$\frac{d}{dx} (\sqrt{x^2 + y^2}) = 1$$

және олай болса, тікелей интегралдай отырып

$$\sqrt{x^2 + y^2} = x + C$$

аламыз, бұдан

$$y^2 = 2Cx + C^2 = 2C \left( x + \frac{C}{2} \right). \quad (3)$$

Есептің шарты бойынша қисық  $Ox$  өсіне қатысты симметриялы болу керек, яғни (3) формуласы  $y < 0$  үшін нақты болады. (3) теңдігі ізделінді қисық өсі  $Ox$  болатын парабола екенін көрсетеді. Жарықтың қайнар көзі  $O$  дан айнаның центріне дейінгі қашықтық берілген болсын  $S : |OS| = a$ . Сонымен қатар біз бастапқы шартты аламыз:

$$y|_{x=-a} = 0. \quad (4)$$

(4) шартын (3) формуласына қоя отырып,

$$O = 2C \left( -a + \frac{C}{2} \right)$$

аламыз, бұдан

$$C = 2a.$$

$C = 0$  мәні есептің физикалық мағынасы бойынша үйлеспейді. Осылайша, ізделінді параболаның теңдеуі мына түрде болады:

$$y^2 = 4a(x + a).$$

Бұл  $p = 2a$  параболасы үшін, сонымен қатар  $\frac{p}{2} = a$  фокустық қашықтығы, яғни жарықтың қайнар көзі  $O$  фокуста жатады.  $y^2 = 4a(x + a)$  параболасы жатқан  $xOy$  жазықтығы  $Ox$  өсі арқылы өтеді. Егер  $xOy$  жазықтығы  $Ox$  өсі маңайында айналатын болса, парабола теңдеуі өзгермейді. Бұл айнаның беті айналудың параболоиды болатындығын білдіреді. Бұл параболоид  $Ox$  өсімен өтетін кез келген жазықтықпен қиылысында теңдеуі жоғарыда табылған параболаны беретін болады.

**Есеп 2.**  $m$  массалы материалдық нүкте тұрақты  $\omega$  бұрыштық жылдамдығымен вертикаль ось маңайында айналатын,  $AB$  қисығында орналасқан (сурет 2). Егер материалдық нүкте қисықта кез келген күйде тыныштықта орналасқан болса,  $AB$  қисығының теңдеуін табыңыз.

**Шешімі.** Тыныштық күйінде тең әсер ететін ауырлық күштері мен центрлік күш нормаль бойынша  $AB$  қисығына бағытталған, өйткені байланыс әсері нормаль бойынша бағытталған.  $M$  нүктесіне әсер ететін күштер:

1) ауырлық күшін  $P = mg$ ;

2) центрлік күш  $F = m\omega^2 x$ .

Мұнда  $m$  - масса,  $g$  - ауырлық күшінің үдеуі (еркін түсу үдеуі).

Ізделінді  $AB$  қисығының теңдеуі  $y = y(x)$  түрінде болсын.  $AB$  қисығына жүргізілген нормальдың бұрыштық коэффициенті  $-\frac{1}{y'}$  тең; бірдей әсер ететін бұрыштық коэффициент

$$-\frac{mg}{m\omega^2 x} = -\frac{g}{\omega^2 x} \text{ тең.}$$

Олай болса,

$$-\frac{1}{y'} = -\frac{g}{\omega^2 x}$$

немесе

$$\frac{dy}{dx} = \frac{\omega^2}{g} x,$$
$$dy = \frac{\omega^2}{g} x dx.$$

Бұл теңдеуді интегралдай отырып, параболалар үйірін аламыз:

$$y = \frac{\omega^2}{2g} x^2 + C,$$

мұндағы  $C$  – үйірлердің қисықтарының арақашықтығы.

Осылайша, дифференциалдық теңдеулерге келтірілетін геометриялық және физикалық есептерді шешу негізінде білім беру жүйесінде математикалық модельдеу әдісін оқыту маңызды элементтерді игеруге ғана емес, бұл әдісті құрайтын, сонымен қатар білім алушылардың білімін тереңдету және нығайту ықпал етеді, шын мәнінде мағыналы, терең және берік білімге алып келеді.

#### Пайдаланылған әдебиеттер тізімі:

1. Лобанова Н.И. Элементы теории дифференциальных уравнений в системе дополнительного образования // Интернет-журнал «Мир науки» 2016, Том 4, номер 6 <http://mirnauki.com/PDF/32PDMN616>.
2. Аносов Д.В. Дифференциальные уравнения: то решаем, то рисуем. – М.: МЦНМО, 2008. – 200 с
3. Пономарев К.К. Составление дифференциальных уравнений. Минск 1973.
4. Пономарев К.К. Составление и решение дифференциальных уравнений инженерно-технических задач. М. 1962.
5. Матвеев Н.М. Дифференциальные уравнения: Учеб. пособие для студентов пед. ин-тов по физ.-мат. спец / Н.М. Матвеев. — М.: Просвещение, 1988. – 256с.

УДК 004.421

## ВОЗМОЖНОСТИ СРЕДЫ DRAFTBIT

**Нарымбаева Мадина Алмасқызы,**  
**Нағашығали Абай Мәдіғалиұлы,**  
Магистранты,  
научный руководитель: **Шангытбаева Г.А.**  
доцент, PhD доктор,  
APY имену К. Жубанова,  
г. Ақтөбе

**Аннотация:** *Среда разработки приложений Draftbit представляет собой инновационный инструмент, который обеспечивает быструю и эффективную разработку мобильных приложений без необходимости глубоких знаний программирования. В данной статье проводится обзор основных возможностей и применений Draftbit, а также анализируются его преимущества и ограничения. Рассматривается использование Draftbit для создания MVP для стартапов, разработки прототипов и тестирования концепций, а также ускорения процесса разработки для опытных разработчиков. Также освещаются преимущества визуального подхода к созданию интерфейсов, компонентная модель, автоматическая генерация кода, интеграция с внешними сервисами и API, поддержка адаптивного дизайна и мультиплатформенности, а также возможности для коллаборации и работы в команде. В заключении обсуждаются перспективы развития и использования Draftbit в будущем, подчеркивая его потенциал как ключевого инструмента для разработки мобильных приложений.*

**Ключевые слова:** "Draftbit", "среда разработки приложений", "мобильные приложения", "визуальный редактор интерфейса", "MVP (Minimum Viable Product)", "прототипирование", "генерация кода", "интеграция API", "адаптивный дизайн".

В наше время создание мобильных приложений стало неотъемлемой частью цифрового бизнеса. Среди многочисленных инструментов и сред разработки приложений одним из наиболее перспективных является Draftbit.

Создание мобильных приложений требует не только глубоких знаний программирования, но и умения работы с пользовательским интерфейсом, дизайном и функциональностью приложения. Draftbit представляет собой инструмент, который позволяет разработчикам быстро и легко создавать качественные мобильные приложения без необходимости написания большого объема кода.

Важным аспектом при создании мобильных приложений является удобство и эффективность процесса разработки. Среда разработки помогает разработчикам повысить производительность и сократить время, необходимое для создания мобильных приложений, а также значительно упростить процесс работы с пользовательским интерфейсом и функциональностью приложения.

Визуальный редактор Draftbit предоставляет широкий выбор заранее разработанных компонентов интерфейса, таких как кнопки, текстовые поля и изображения, что позволяет разработчикам легко манипулировать этими компонентами на рабочем пространстве для создания желаемого дизайна приложения. Изменения, внесенные в интерфейс приложения через визуальный редактор, отображаются непосредственно во время работы, что позволяет разработчикам мгновенно видеть результаты своей работы и оперативно корректировать их в процессе. Draftbit также обеспечивает создание адаптивных пользовательских интерфейсов, которые автоматически подстраиваются под различные размеры экранов и разрешения устройств, включая смартфоны и планшеты. Визуальный редактор позволяет настраивать стили компонентов, а также применять различные эффекты и анимации, предоставляя разработчикам возможность создавать уникальные и привлекательные пользовательские интерфейсы, отражающие индивидуальный стиль и бренд приложения.



Рисунок 1. Интерфейс среды Draftbit. Dashboard.

Основные аспекты интерфейса и функциональности включают интуитивный пользовательский интерфейс, холст для макетирования, библиотеку компонентов, настройку стилей, предварительный просмотр и интеграцию с внешними сервисами.

Генерация кода в среде разработки приложений Draftbit представляет собой важную функциональность, которая позволяет автоматически создавать исходный код на основе созданного пользовательского интерфейса. Рассмотрим основные аспекты этой функции. После того, как пользователь создал макет интерфейса с помощью визуального редактора в Draftbit, среда разработки автоматически генерирует соответствующий исходный код. Этот код обычно содержит определения компонентов интерфейса, их расположение и стилизацию, а также необходимые обработчики событий и логику приложения. Автоматическая генерация кода существенно упрощает процесс разработки, так как уменьшает необходимость вручную писать множество повторяющегося кода. Draftbit поддерживает генерацию кода на различных языках программирования и фреймворках, что делает его универсальным инструментом для разработки мобильных приложений под различные платформы. Среди поддерживаемых языков программирования могут быть JavaScript, TypeScript, Swift, Kotlin и другие, в зависимости от целевой платформы и используемых технологий.

Что касается фреймворков, Draftbit может генерировать код для популярных мобильных фреймворков, таких как React Native, Flutter, Ionic и других, что позволяет разработчикам выбирать наиболее подходящий инструмент для своих нужд.

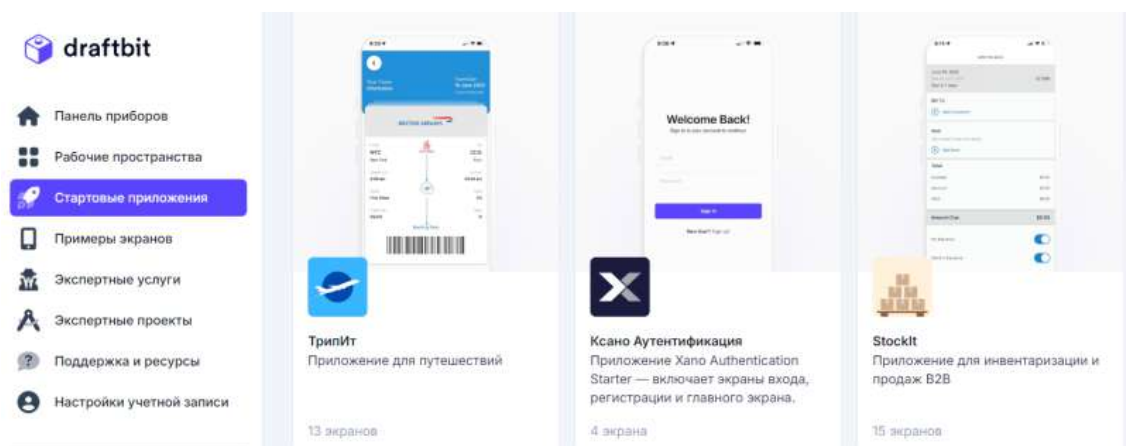
Данная среда предоставляет множество возможностей для интеграции с внешними сервисами и API, что расширяет функциональность приложений. Благодаря поддержке адаптивного дизайна и мультиплатформенности, созданные приложения могут корректно отображаться на различных устройствах и платформах.

Одна из ключевых особенностей Draftbit - это возможность совместной работы над проектами. Разработчики могут работать одновременно, видя изменения в интерфейсе и коде в реальном времени. Среда также обеспечивает управление версиями проектов, позволяя отслеживать изменения и восстанавливать предыдущие версии при необходимости. Кроме того, инструменты для обсуждения и комментирования изменений способствуют эффективной коммуникации внутри команды.

Совокупность продвинутых возможностей и интеграций делает Draftbit мощным инструментом для разработки мобильных приложений, обеспечивая разработчикам гибкость и удобство в работе.

Преимущества использования среды разработки мобильных приложений Draftbit включают быструю разработку благодаря визуальному редактору интерфейса и автоматической генерации кода, отсутствие необходимости в глубоких знаниях программирования благодаря использованию готовых компонентов и интуитивно понятному интерфейсу, гибкость и кроссплатформенность, а также возможность легкой интеграции с внешними сервисами и API для расширения функциональности приложений. Кроме того, Draftbit предоставляет инструменты для прототипирования и тестирования концепций приложений, что помогает уточнить требования и собрать обратную связь до начала полноценной разработки.

Однако существуют ограничения и возможные сложности при работе с этой платформой. Ограниченные возможности кастомизации могут стать проблемой для проектов с высокими требованиями к дизайну и функциональности. Кроме того, ограниченный контроль над сгенерированным кодом может затруднить изменение кода или добавление специфической функциональности. Зависимость от сторонних сервисов может привести к проблемам с их надежностью и доступностью. Сложности масштабирования и ограниченная гибкость при кастомных решениях также могут ограничить использование Draftbit для некоторых проектов.

В данной среде мы создали прототип приложения планера для магистрантов, чтобы протестировать платформу и рассмотреть возможности бесплатного сервиса. В бесплатном сервисе имеется 17 готовых шаблонов для бизнеса. Данное приложение состояло из 16 функциональных окон. Это – титульная страница, вход, авторизация, контактная информация, добавление встреч и мероприятия, виртуальная библиотека. Данный планер предназначен для личного использования отдельной команды. Функции бесплатного сервиса можно использовать в качестве тренажера для детей старшего школьного возраста на уроках факультатива, а также в качестве дополнительного образования. Тем более у среды Draftbit очень понятная платформа, везде имеются подсказки, практические видеоуроки по созданию мобильных приложений. Очень много материала на Dashboard, здесь можно найти и новости, сообщество, запросить пошаговое руководство, учебники и руководства, просмотреть видео и познакомиться с документацией.

Среда разработки мобильных приложений Draftbit представляет собой мощный инструмент, обладающий рядом преимуществ и широким спектром применений в области мобильной разработки. Эффективная и быстрая разработка обеспечивается благодаря визуальному редактору интерфейса и автоматической генерации кода, что позволяет создавать приложения без глубоких знаний программирования. Draftbit также идеально подходит для создания прототипов и минимально жизнеспособных продуктов (MVP) для тестирования концепций и сбора обратной связи от пользователей. Интеграция с внешними сервисами и API расширяет функциональность приложений, а гибкость и кроссплатформенность делают платформу универсальным инструментом для создания кроссплатформенных приложений.

В перспективе, развитие Draftbit может включать расширение возможностей кастомизации и гибкости при создании приложений, улучшение интеграции с внешними сервисами и API, развитие средств тестирования и аналитики для более полного контроля над работой приложений, а также расширение сообщества пользователей и обучение новых пользователей для повышения доступности и удобства использования платформы.

Draftbit - подходящая среда для образовательных целей. Этот инструмент предоставляет уникальную возможность погружения учеников старших классов в мир дизайна интерфейсов и разработки мобильных приложений. Мы рекомендуем использовать Draftbit в учебном процессе, чтобы дети могли экспериментировать с различными компонентами, цветовыми схемами, шрифтами и макетами, что способствует развитию их творческого мышления и дизайнерских навыков.

Как учителя, мы видим большой потенциал в интеграции Draftbit в учебные курсы по информатике и дизайну. Это поможет ученикам овладеть основами разработки приложений, не вдаваясь в сложности программирования. Под руководством учителей, ученики будут создавать свои собственные проекты

мобильных приложений, что позволит им применить полученные знания на практике и развить навыки самостоятельной работы.

Кроме того, мы уверены, что коллаборативная работа в Draftbit будет способствовать развитию командных навыков учеников. В группах они будут обмениваться идеями, давать обратную связь друг другу и совместно работать над созданием приложений. Этот опыт не только обогатит их знания, но и подготовит к сотрудничеству в будущем, как в учебе, так и в карьере.

Таким образом, использование Draftbit в образовательном процессе позволит нам, в качестве учителей, эффективно развивать учеников, обеспечивая им доступ к современным технологиям и инструментам, которые помогут им успешно освоить основы дизайна интерфейсов и разработки мобильных приложений.

#### Список используемой литературы.

1. Официальный сайт Draftbit: сайт – URL: [https:// docs.draftbit.com/docs/welcome-to-draftbit/](https://docs.draftbit.com/docs/welcome-to-draftbit/) (дата обращения 24.02.2024)
2. Тестирование конструкторов мобильных приложений [Электронный ресурс]. - URL: <http://wnfx.ru/19-platform-dlya-sozdaniya-mobilnyih-prilozheniy/> (дата обращения 01.03.2024).
3. Конструктор мобильных приложений — в чем плюсы для разработчиков? [Электронный ресурс]. - URL: <http://app-global.ru/blog/konstruktor-mobilnyih-prilozheniy-v-chemplyusy-dlya-razrabotchikov/> (дата обращения 28.02.2024)

УДК 37.046.14

## ИСПОЛЬЗОВАНИЕ ТЕХНОЛОГИЙ ДИСТАНЦИОННОГО И ОНЛАЙН ОБУЧЕНИЯ ДЛЯ ОБЕСПЕЧЕНИЯ ИНКЛЮЗИВНОГО ОБРАЗОВАНИЯ

*Нарымбаева Мадина Алмасқызы,  
Магистрант,*

*научный руководитель: Байганова Алтынзер Мынтургановна,  
кандидат педагогических наук,  
доцент,  
АРУ имени К. Жубанова,  
г. Актөбе.*

**Аннотация:** В современном образовании использование технологий дистанционного и онлайн обучения приобретает все большее значение в контексте обеспечения инклюзивного образования. Этот исследовательский обзор анализирует роль и влияние технологий дистанционного и онлайн обучения на создание равных возможностей для всех учащихся, включая тех, у кого есть особенности в обучении. Обсуждаются преимущества и вызовы, связанные с использованием этих технологий в контексте инклюзивного образования, а также предлагаются пути и стратегии их эффективного внедрения и использования в образовательной практике.

**Ключевые слова:** "Технологии дистанционного обучения", "онлайн обучение", "инклюзивное образование", "равные возможности", "особенности в обучении", "преимущества и вызовы", "стратегии внедрения".

Современные информационные и коммуникационные технологии, еще недавно представлявшие далекие и фантастическими, быстро стали интегральной частью повседневной жизни и нашли широкое применение в различных сферах, включая строительство, образование в школах и детских садах.

Понятие «технология обучения» на сегодняшний день отсутствует в широко используемых педагогических терминах. В документах ЮНЕСКО технология обучения рассматривается как системный подход к созданию, применению и оценке процесса обучения и усвоения знаний с учетом технических и человеческих ресурсов, направленный на оптимизацию форм образования. [1]

Дистанционные образовательные технологии определяются как методы образования, в основном реализуемые с использованием информационно-телекоммуникационных сетей, при которых обучающиеся и педагогические работники взаимодействуют удаленно.

В современной системе образования Казахстана дети с различными особенностями развития и формами инвалидности получают возможность инклюзивного образования. Они могут обучаться в обычных школах, где им предоставляются специальные условия и поддержка, в том числе с использованием индивидуализированных образовательных программ и технологий. Это позволяет им учиться вместе со сверстниками, что способствует их социализации и развитию не только учебных, но и

социальных навыков. Такой подход также способствует близкому взаимодействию с семьей и обществом, что важно для полноценного физического, психического и эмоционального развития каждого ребенка.

В соответствии с подходом ЮНЕСКО «образование должно взять на себя выполнение сложной задачи по преобразованию различий между людьми в конструктивный фактор, способствующий укреплению взаимопонимания между отдельными членами и обществом в целом» [2].

Интеграция детей с особыми образовательными потребностями в образовательный процесс общеобразовательных учреждений в соответствии с их местом жительства представляет собой новый подход в сфере образования. Этот метод концептуально связан с понятием «инклюзии в образовании», а сам процесс обучения, основанный на данном подходе, описывается как «инклюзивное образование».

В законе «Об образовании» 27 июля 2007 года № 319-III указано понятие инклюзивное образование – как «процесс, обеспечивающий равный доступ к образованию для всех обучающихся с учетом особых образовательных потребностей и индивидуальных возможностей» [3].

Образовательные потребности учащихся с различными функциональными ограничениями представляют собой разнообразный комплекс требований. С одной стороны, они сходны с потребностями их нормативных сверстников в получении знаний, необходимых для адаптации к современному обществу. С другой стороны, у этих учащихся имеются специфические образовательные потребности, обусловленные их функциональными ограничениями, которые ограничивают применение обычных образовательных методов и затрудняют успешное освоение учебного материала.

Важное значение для обеспечения доступности и качества образования имеет использование информационных и коммуникационных технологий (ИКТ). Эти технологии широко распространены по всему миру и обеспечивают возможность удаленного взаимодействия в рамках образовательного процесса на новом уровне.

Хотя применение информационно-коммуникационных технологий (ИКТ) в образовании людей с особыми потребностями охватывает различные сферы, можно выделить следующие ключевые направления в их использовании:

**1. Использование ИКТ для решения компенсаторных задач:** Применение технологий в качестве адаптивных инструментов позволяет учащимся с особыми потребностями активно участвовать в учебном процессе и взаимодействии. Например, для учащихся с двигательными нарушениями ИКТ обеспечивают возможность писать, а для учащихся с зрительными нарушениями – чтение. Эти технологии предоставляют учащимся возможность контролировать обучающую среду, решать учебные и социальные задачи, а также иметь доступ к информационным ресурсам.

**2. Использование ИКТ для решения дидактических задач:** Применение ИКТ в качестве дидактического инструмента способствует изменению методов обучения и стимулирует появление новых стратегий обучения и оценки знаний. Это позволяет минимизировать различия между учащимися и обеспечивает применение современных педагогических методов, направленных на улучшение взаимодействия между учащимися и преподавателями. Кроме того, в связи с ограниченными возможностями передвижения некоторых категорий учащихся и нехваткой преподавательских кадров, использование дистанционных методов общения может быть важным для обучения.

**3. Использование ИКТ для решения информационно-коммуникационных задач:** Применение информационно-коммуникационных технологий (ИКТ) для решения коммуникативных задач представляет собой важный аспект в области поддержки пользователей с особыми потребностями в общении. Технологии могут служить посредниками в процессе взаимодействия индивидов с ограниченными коммуникативными возможностями. Для каждой группы пользователей, сталкивающихся с трудностями в коммуникации, необходимо разработать и адаптировать специализированные вспомогательные устройства и программное обеспечение. Особое внимание уделяется использованию компьютеров для пользователей с двигательными нарушениями, где технологии часто являются единственным средством связи с внешним миром, обеспечивая возможность выражать свои мысли и потребности.

В качестве иллюстрации применения подобных технологий можно упомянуть Стивена Хокинга, который, ввиду своих жизненных обстоятельств, вынужден был прибегать к использованию современных разработок в области информационных технологий для общения с внешним миром. Стивен Хокинг, родившийся 8 января 1942 года, завершил обучение в Оксфордском университете в 1962 году и начал заниматься теоретической физикой. Однако, в это же время у него начали проявляться симптомы бокового амиотрофического склероза, в результате чего он оказался парализованным. Вследствие операции на горле в 1985 году он утратил способность к разговору. Его друзья подарили ему синтезатор речи, установленный на его инвалидном кресле, и единственной оставшейся подвижностью остался указательный палец на правой руке. Впоследствии у Хокинга сохранилась лишь мимическая мышца щеки, около которой установлен инфракрасный датчик, с помощью которого он управляет компьютером, позволяющим ему взаимодействовать с окружающими.

Основные средства информационно-коммуникационных технологий (ИКТ), применяемые для обучения инвалидов, включают в себя следующие категории:



- Стандартные технологии, такие как компьютеры, оснащенные встроенными функциями настройки для людей с ограниченными физическими возможностями.

- Доступные форматы данных, известные также как альтернативные форматы, такие как доступный HTML, системы голосового доступа к информации, такие как говорящие книги в формате DAISY (Digital Accessibility Information System), а также "низкотехнологичные" форматы, включающие в себя систему Брайля.

- Вспомогательные технологии, такие как слуховые аппараты, устройства для чтения с экрана, специализированные клавиатуры и т.д. Вспомогательные технологии (BT) представляют собой устройства, продукты, оборудование, программное обеспечение или услуги, направленные на поддержку или улучшение функциональных возможностей людей с ограниченными физическими возможностями. Термин "доступность" (accessibility) означает обеспечение доступа к информации или ресурсам для пользователей с ограниченными физическими возможностями. Важно отметить, что термины "доступность" (accessibility) и "удобство использования" (usability) не являются синонимами.

Для обеспечения доступности информационно-коммуникационных технологий (ИКТ) всем пользователям необходимо прибегать к нескольким практическим решениям:

1. Максимальное использование специальных возможностей, обеспечивающих доступность современных технологий. Большинство распространенных ИКТ, таких как компьютеры и планшеты, применяемые в образовательных учреждениях, обладают многочисленными специализированными функциями, которые могут быть настроены для соответствия индивидуальным потребностям учащихся. Эти функции способны значительно облегчить процесс освоения учебного материала и фиксации результатов учебной работы.

2. Помощь учащимся в освоении ИКТ путем овладения особыми функциями компьютера, наиболее соответствующими их потребностям. Способность персонализировать технологию, чтобы она соответствовала индивидуальным предпочтениям и потребностям, является необходимым навыком, который приобретается учащимися в процессе обучения и будет полезен им в дальнейшей жизни.

3. Необходимо проводить мониторинг и анализировать потенциал новейших разработок и предполагаемых технологий, как одного из методов преодоления текущих препятствий. Среди важных технологических тенденций следует отметить обучение с использованием мобильных систем, облачных вычислений, сенсорных экранов, интерактивных пользовательских интерфейсов с поддержкой распознавания жестов, а также исследования, касающиеся применения игровых консолей для образовательных целей.

4. Формирование инклюзивного и позитивного отношения к использованию технологий в образовании является важной задачей. Поведенческие барьеры и страх перед новыми технологиями, которые могут преподавать учителя, родители и администраторы, существенно ограничивают возможности использования доступных информационно-коммуникационных технологий, даже в условиях обеспеченных ресурсами.

5. Очень важно обеспечить подготовку и поддержку для преподавателей. Чтобы убедить их в ценности доступных информационно-коммуникационных технологий в классной комнате, они должны обладать соответствующими навыками, пониманием и знаниями.

6. Создание возможностей, обучение и постоянная поддержка, необходимые для эффективного использования доступных информационно-коммуникационных технологий, представляют собой совместную задачу.

7. Инклюзивная учебная программа предусматривает учет потребностей учащихся с самых ранних этапов разработки учебного курса. Создание учебной программы, которая с самого начала учитывает потребности большинства учеников, снижает необходимость затратного по времени и ресурсам процесса ее корректировки (принцип универсального дизайна).

8. Доступные информационно-коммуникационные технологии являются ключевым фактором национальной и региональной образовательной политики. Национальные органы образования и министерства должны полностью использовать потенциал этих технологий для обновления образовательной политики на национальном и региональном уровнях, чтобы стимулировать их применение в качестве средства реализации инклюзивного образования.

9. Внедрение доступных информационно-коммуникационных технологий должно стать неотъемлемой частью плана по внедрению информационно-коммуникационных технологий.

В контексте быстрого развития технологий и информационного прогресса в различных сферах человеческой жизни важным и необходимым условием для модернизации государства становится интеграция индивидуумов с особыми потребностями в новую образовательную среду, основанную на использовании информационно-коммуникационных технологий (ИКТ). Это также включает обеспечение равных возможностей для лиц с ограниченными возможностями.

#### **Список используемой литературы:**

1. Концептуальный доклад UNESCO 2003 Инклюзивное образование Секция воспитания детей младшего возраста и инклюзивного образования Отдел базового образования. «Преодоление отчуждения

УДК 377.112.4

## ЭЛЕКТРОННЫЕ СРЕДСТВА ОБУЧЕНИЯ НА ЗАНЯТИЯХ ПО РУССКОМУ ЯЗЫКУ В ТЕХНИЧЕСКОМ ВУЗЕ

*Насырова Алия Базарбаевна,  
к.п.н., доцент кафедры русского языка и культуры  
КарГУ им.Абылкаса Сагинова  
г.Караганда,*

**Аннотация:** статья посвящена вопросам использования электронных презентаций на занятиях по русскому студентам технических вузов. Рассматриваются положительные и отрицательные стороны применения электронных средств, возможности их использования на занятии

**Ключевые слова:** Мультимедиа технологии, презентация, русский язык

Необходимым условием целенаправленной работы по развитию интеллектуальных способностей личности является организация собственной учебно-познавательной деятельности обучающихся. Восточная мудрость гласит: «Можно коня привести к воде, но нельзя заставить его пить».

К основным отличительным признакам мультимедиа технологий относятся:

- объединение аппаратных и программных средств в многокомпонентную информационную среду (текст, видео, фото, графика, звук);
- обеспечение надежности хранения, передачи, использования и хранения больших объемов информации;
- унификация и простота переработки информации.

Тот факт, что мультимедийные ресурсы обладают огромными преимуществами и существенно расширяют возможности преподавателя и учащихся, признается всеми специалистами. Положительные стороны использования мультимедийных ресурсов в обучении сводятся к следующим аспектам:

1) Возможность обучающихся расширить кругозор, выйдя за рамки учебной аудитории: с помощью интерактивной мультимедиа обеспечивается связь с другими учащимися и педагогами в общемировом контексте.

2) Повышение эффективности обучения за счет повышения мотивации обучающихся.

По мере роста популярности и всё более широкого распространения мультимедийных технологий в педагогической литературе стали появляться и более радикальные мнения. В частности, можно встретить заявления следующего характера: «Технологиям успешно удалось заменить традиционное преподавание языков». Существует также мнение, что мультимедийные технологии постепенно «подрывают значимость учебной аудитории как места учебы».

Актуальность применения мультимедиа технологий в образовательном процессе связана с дальнейшим развитием информатизации и повсеместным распространением глобальной компьютерной сети Интернет.

«Существует несколько факторов, влияющих на процесс внедрения новых информационных технологий в образование: повсеместное внедрение компьютерных технологий вообще, большое количество пользователей компьютерной техникой в среде учащихся и, как основной, - необходимость существенного повышения качества учебно-воспитательного процесса» [1, 15].

При этом внедрение новых технологий по своей сути - проблема междисциплинарная, комплексная. И это не кратковременный процесс или модное направление, а вполне новая сфера педагогики как науки, в которой приветствуются инновационные методы, цель которых - повысить качество знаний новых поколений учащихся, что в результате приводит к повышению уровня знаний населения в целом.

Не подлежит сомнению факт, что одним из наиболее важных факторов ускорения подачи, а, следовательно, скорого осознания практической значимости получаемых знаний и их дальнейшего совершенствования является всё более широкое использование мультимедийных сопровождений к учебной литературе [2].

Вполне естественно, что внедрение мультимедийных источников информации в сфере образования становится настоятельным велением времени, ведь современное общество развивается сейчас на фоне

прогресса компьютерных технологий, появления источников информации нового поколения (компьютерных сетей, цифрового телевидения).

В первую очередь информационные технологии в образовании тесно связаны с понятием мультимедиа.

Однако в последнее время всё больше исследований указывают на то, что при внедрении в учебный процесс интерактивных мультимедийных средств, в том числе массовых онлайн-курсов, важно избегать ряда сопутствующих проблем. Среди выделенных проблем называют следующие:

– отвлекающие факторы (например, осознанный учебный процесс содержит только развлекающую или механическую составляющие);

– когнитивная перегрузка обучающихся, вынужденных одновременно получать поток информации по нескольким каналам восприятия (сочетание динамического визуального ряда, аудиосопровождения и интерактивной составляющей);

– уменьшение взаимодействия между обучающимся и преподавателем, увеличение дистанции;

– «искусственность» создаваемой электронной среды по сравнению с более «естественной» средой очного обучения;

– трудности, возникающие при составлении проверочных работ и тестов для электронных ресурсов с функцией автоматической проверки, так как они требуют от преподавателя тщательнее прорабатывать опции ответа и серьезнее подходить к формулировке самого вопроса во избежание двусмысленностей.

Как отмечает Ф.О. Каспаринский, использование аудиовизуальных материалов в сфере образования, как предполагалось, «будет способствовать увеличению эффективности и привлекательности обучения. Однако первоначальная эйфория от самого факта использования динамической графики и звука вскоре уступила место требовательности по отношению к качеству содержания, удобству сервиса и универсальной совместимости с программно-аппаратными средствами воспроизведения. Как оказалось, именно эти три признака определяют пригодность аудиовизуальных материалов для превращения в образовательный или развлекательный ресурс, а также срок их эффективного использования» [3, с. 2].

По мнению Каспаринского Ф.О., «непродуманное применение спецэффектов при обновлении изображений на экране и анимаций мешает восприятию информации и превращает образовательный ресурс в развлекательный. Большинство преподавателей классической университетской школы сходится во мнении, что уровень подготовки учащихся качественно снизился после внедрения в образовательный процесс технологии электронных презентаций. Это не удивительно, поскольку многие начинающие преподаватели, приходящие на смену мастерам, используют свои электронные презентации как легальные шпаргалки, позволяющие замаскировать отсутствие владения лекционным материалом. По нашему мнению, электронные презентации с последовательным сценарием демонстрации подавляют профессиональный рост молодых преподавателей и вредят образовательному процессу в целом» [3, с. 7].

Мы считаем, что можно и нужно использовать мультимедиа ресурсы не только как дополнительный ресурс, но и превратить презентацию в увлекательный способ вовлечения студентов в образовательную деятельность. Причем презентация может стать своеобразным планом занятия, его логической структурой, т.е. может быть использована на любом этапе занятия или на любом виде занятия, будь то: изучение нового материала или закрепление, контроль знаний или домашнее задание и др. Презентация дает возможность преподавателю проявить творчество, индивидуальность, избежать формального подхода к проведению уроков. Она обеспечивает преподавателю возможность для:

- информационной поддержки;
- иллюстрирования;
- использования разнообразных упражнений;
- экономии времени и материальных средств;
- построения канвы урока;
- расширения образовательного пространства урока.

Благодаря использованию презентаций у студентов наблюдается:

- концентрация внимания;
- включение всех видов памяти: зрительной, слуховой, моторной, ассоциативной;
- более быстрое и глубокое восприятие излагаемого материала;
- повышение интереса к изучению предмета;
- возрастание мотивации к учебе.

Главными достоинствами использования обучающих презентаций в учебном процессе являются интерактивность и повышенная эффективность восприятия. Применение цвета, графики и анимации, звука, современных средств видеотехники позволяет моделировать различные ситуации и среды, развивая при этом творческие и познавательные способности обучающихся. Презентации способствуют превращению занятия в интерактивное действие.

Несомненные достоинства этого вида обучения:

- интеграция гипертекста (использование гиперссылок) и мультимедиа (объединение аудио-, видео- и анимационных эффектов) в единую презентацию позволяет сделать изложение учебного материала системным, ярким и убедительным;

- сочетание устного лекционного материала с демонстрацией слайд-фильма позволяет концентрировать визуальное внимание обучающихся на особо значимых (важных) моментах учебного материала.

Формы и место использования мультимедийной презентации (или даже отдельного ее слайда) на занятии зависят, конечно, от содержания этого занятия, цели, которую ставит преподаватель.

Использование мультимедиа технологий в образовании обладает следующими достоинствами по сравнению с традиционным обучением:

- допускает использование цветной графики, анимации, звукового сопровождения, гипертекста;
- допускает возможность постоянного обновления;
- допускает возможность размещения в нем интерактивных веб-элементов, например, тестов или рабочей тетради;
- допускает возможность нелинейности прохождения материала благодаря множеству гиперссылок [4].

На наш взгляд наиболее прогрессивные возможности мультимедиа заключаются в использовании их в учебном процессе в качестве интерактивного многоканального инструмента познания. Исследовательский подход в системе обучения студентов, разработка ими собственных мультимедиа/гипермедиа проектов, постоянное использование мультимедиа учебного назначения по всем блокам дисциплин общекультурной и предметной подготовки, позволяют трансформировать традиционный процесс обучения в развивающий и творческий.

Обучение с помощью мультимедиа презентации подготовленную с помощью PowerPoint имеет ряд преимуществ:

- обеспечение более ясной, эффективной и динамичной подачи материала;
- развитие мотивации студентов благодаря разнообразному увлекательному и динамичному использованию ресурсов;
- использование различных стилей обучения обеспечение хорошего темпа занятий;
- предоставление возможности сохранения использованных презентаций в компьютерной сети для организации повторения изученного материала;
- упрощение проверки усвоенного материала на основе сохраненных файлов [5].

Методы обучения имеют тесную связь с характером подачи и восприятия информации как для обучающегося, так для обучающего. И в связи с этим фактом следует отметить, что использование мультимедийных технологий существенно влияет на характер подачи информации, а, следовательно, и на методы обучения.

Появляются возможности использования методического приема «делай как я» – речь идет о совместной деятельности преподавателя и ученика. Во время просмотра компьютерной презентации на уроке обучающиеся получают представление о возможностях программы Power Point и, сами того не подозревая, учатся грамотно оформлять слайды.

Можно использовать разные варианты: презентация не доводится до конца, а предлагается обучающемуся самому иллюстрировать текст; можно дать задание на выстраивание логической цепочки презентаций, наименование презентации и т.п.

Конечно, в этом случае презентации уподобляются обычному тексту, с которым студент и преподаватель привыкли работать на практическом занятии. В данном случае мы учим работе с текстом и одновременно созданию презентации. Ведь для того, чтобы создать презентацию, надо уметь выделять главную и второстепенную информацию, представить ее в наиболее лаконичном и наглядном виде, подобрать необходимый иллюстративный материал.

Мультимедийные элементы создают дополнительные психологические структуры, способствующие восприятию и запоминанию материала, например подведение итогов в каждой презентации можно предварять определенным звуком или мелодией, настраивающими обучаемого на определенный вид работы.

Как мы уже заметили, в применении мультимедиа в процессе обучения можно выделить немало положительных аспектов:

- происходит повышение внимания учащихся во время обучения;
- у учащихся развивается более осознанный и глубокий подход к процессу обучения;
- процесс обучения можно подстраивать под свои индивидуальные предпочтения, способности и возможности;
- способность экономить время, т.к. время обучения значительно сокращается.

Однако, несмотря на все преимущества, мультимедиа может оказывать негативное влияние, которое в первую очередь выражается в:

- уменьшении времени живого общения между студентами, между преподавателем и обучающимися;

- пагубное воздействие мультимедийной техники на здоровье всех участников процесса обучения;
- немотивированного увлечения собственными потребностями обучающихся.

Компьютер и мультимедиа ресурсы могут стать не только мощным средством становления и развития студента, но и, наоборот, способствовать формированию «шаблонного» мышления, формального и безынициативного отношения к деятельности и т.п. Поэтому в обсуждении перспектив использования мультимедиа ресурсов в образовании не должны умиляться, как иногда это делается, ни роль предметного обучения, ни роль преподавателя, хорошо знающего свой предмет и умеющего управлять развитием учебно-познавательной деятельности студентов. Только сделав преподавателя своим союзником, вооружив его конкретными мультимедиа ресурсами, пригодными для использования на учебном занятии, и методиками их применения, можно надеяться на успешное развитие педагогических технологий на новой технологической базе.

Применяя в образовании современные информационные технологии и мультимедиа ресурсы, не следует забывать, что «творческий» уровень интерактивного взаимодействия человека с компьютером определяется содержанием и уровнем интеллектуального развития самого человека. А это означает, что в основе взаимодействия, объединяющего человека и мультимедиа ресурсы, должна лежать система личностных знаний.

#### Список использованной литературы:

1. Захарова И.Г. Информационные технологии в образовании. Учеб. пособие для студ. высш. пед. учеб. заведений. — М.: Издательский центр «Академия», 2003. — 192 с.
2. Кирмайер М. Мультимедиа /Пер. с нем. - СПб.:ВНУ - Санкт- Петербург,1994. - 192 с.
3. Каспаринский Ф.О. Мультимедийные интерактивные ресурсы в образовательном процессе: реалии и перспективы развития//В кн.: Биологическое образование и общество знаний: Материалы Всероссийской конференции, Брянск, Брянский государственный университет им. Г.И. Петровского, 22-24 ноября 2006 года. – М: МАКС Пресс, 2007 г., стр. 166-182 (дата обращения: 20.03.2024).
4. Половина Г.Б. Интеграция мультимедийных технологий с традиционными учебными дисциплинами в системе повышения квалификации учителей-предметников // Информатика и образование. – 2009. – №5.
5. Горвин, Ю. М. Интерактивная доска Smart Board: до и во время уроков// Информатика и образование. — 2006. — № 2 — с. 123

ӘОЖ 811.512.122 : 004.9

## ОРЫС ТІЛДІ АУДИТОРИЯҒА ҚАЗАҚ ТІЛІН ОҚЫТУДА ЦИФРЛЫҚ БІЛІМ БЕРУ РЕСУРСТАРЫН ПАЙДАЛАНУ

*Нугумарова Айнуր Нурнағымовна,*

*қазақ тілі мен әдебиеті пәнінің оқытушысы,*

*«Өскемен жоғары политехникалық колледжі» КМҚК*

*Өскемен қ.*

**Аннотация:** Мақала орыс аудиториясында қазақ тілін меңгеру үдерісінде цифрлық білім беру ресурстарын пайдалану мүмкіндіктерін зерттеуге арналған. Қазақ тілін оқыту үдерісінде цифрлық білім беру ресурстарын пайдаланудың артықшылықтарының ішінде мыналарды атап өтуге болады: оқытудың оң уәждемесін күшейту, білім алушылардың танымдық қызметін жандандыру; жоғары эстетикалық және эмоционалдық деңгейде сабақтар өткізу; дидактикалық материалдың үлкен көлемін тарту; оқытуды саралаудың, дараландырудың жоғары дәрежесін қамтамасыз ету; дербес қызмет мүмкіндігін кеңейту; жобалау-зерттеу қызметінің дағдыларын қалыптастыру; әртүрлі анықтамалық жүйелерге, электрондық кітапханаларға, басқа да ақпараттық ресурстарға қол жеткізуді қамтамасыз ету.

**Кілт сөздер:** Қазақ тілін орыс тілді аудиторияға үйрету, мемлекеттік тіл, цифрлық білім беру ресурстары, ақпараттық технологиялар, өзіндік қызмет, танымдық қызметті жандандыру.

Қазіргі уақытта елімізде қызметтің барлық салаларында мемлекеттік тілдің беделі мен сұранысын арттыру бойынша орасан зор жұмыс жүргізілуде. Елдің ұлттық жаңғыруы мен бәсекеге қабілеттілігін арттыру мақсатында негізгі мемлекеттік тілдің мәртебесін көтеруде көптеген жұмыстар жасалып жатыр. Осыған байланысты колледж студенттері арасында қазақ тілін оқытуда жаңа ақпараттық технологияларды қолдану арқылы оқу үдерісін жетілдіру мен оңтайландырудың, студенттер үшін сабақты қызықты етуге мүмкіндік беретін әдістемелік құралдар мен әдістердің арсеналын байытудың маңызды аспектілерінің бірі болып табылады деп есептеймін. Бүгінгі таңда оқыту сапасын арттыру үшін орасан зор мүмкіндіктері бар заманауи цифрлық білім беру ортасын дамыту өте өзекті болып отыр. Білім беру ортасында цифрлық

технологияның уақыты келді. Біз оқытушылар ретінде өз пәніміз бойынша білім беріп қана қоймай, балаларды тез өзгеретін әлемде өмір сүруге, техникалық және әлеуметтік инновациялар туралы ойлауға үйретуіміз керек деп санаймын. Менің ойымша, осындай инновациялардың бірі - білім беру үдерісінде цифрлық құралдарды пайдалану. Колледждерде цифрлық білім беру ортасын қалыптастыру қажеттілік болып табылады, өйткені колледждің міндеті – білікті маман, жоғары дамыған ақпараттық қоғамда білімін жалғастыруға дайын, қажетті құзыреттер мен құзыреттер жиынтығы бар жан-жақты дамыған тұлғаны даярлау. Колледждің цифрлық білім беру ортасын дамытудың мақсаты - білім берудің жоғары сапасын қамтамасыз ету. Бұл білім алушылардың оқу тәуелсіздігі мен жауапкершілігін дамытуға көмектеседі, оқушыларға өнімді іс-әрекеттің әртүрлі құралдарын ұсынады. Өз бетінше білім алуға, сондай-ақ шексіз ақпараттың ішінен керектісін сараптап алуға мүмкіндік береді. Оқытудың интерактивті түрлерін қолданған кезде студенттің өзінің білімін игеруге жол ашады, ал оқытушы бұл жағдайда көмекші болып табылады және оның басты міндеті — оқу үдерісін ұйымдастыру және ынталандыру. Ғаламтор көптеген бағдарламалық және коммуникациялық мүмкіндіктерді ұсынады.

Осы мақсатта қазақ тілінің қолданылу аясын кеңейтуге бағытталған электронды ресурстардың кейбіреулерін атайтын болсам ол - «Бәйтерек» ұлттық басқарушы холдингі» акционерлік қоғамының Операциялық қызмет департаменті Қазақстан Республикасындағы тіл саясатын іске асырудың 2020-2025 жылдарға арналған мемлекеттік бағдарламасын орындау мақсатында, 2021 жылы, Қазақстан Республикасының Ғылым және жоғары білім министрлігі Тіл саясаты комитетінің тапсырмасы бойынша Шайсұлтан Шаяхметов атындағы «Тіл-Қазына» ұлттық ғылыми-практикалық орталығы әзірлеген қазақ тілін үйренуге болатын <https://baiterek.gov.kz/ru/electronnye-resursy/> электронды ресурсы. Бұл жерде мультимедиялық, интерактивті ресурстары бар оқулықтардың электронды формалары, автоматты түрде тексерілетін тренажерлер бар. Мысалы «Tilqural.kz», «Tilalemi.kz», «Tilmedia.kz» жобаларын және «Abai.institute» сайтындағы «қазақша үйрену» бөлімін атап өтуге болады. «Тілқұрал» <https://www.tilqural.kz/> - интерактивті өздігінен жүретін курстың орны ерекше десем, артық емес деп ойлаймын. Өйткені, бұл тілді үйренудің тегін, көңілді және тиімді жолы. Студенттермен жұмыс істеу барысында бұл курстың кейбір элементтерін пайдалуға болады, мысалы, 1 курста «Қазақ тілі мен әдебиеті» пәніндегі Бердібек Соқпақбаевтың шығармаларын өткен кезде осы электронды ресурстан дайын А1 деңгейдегі, Мұхтар Әуезовтың шығармасын талқылаған кезде, С1 жоғары деңгейдегі мәтіндерді, тағы да басқа танымал кітаптардың үзінділерін талқылау арқылы қазақ тілін орысша аудармасымен оқып үйрену мүмкіндіктері қарастырылған. Бұл жерде мәтін үзінділері аудиожазба арқылы тыңдалым және айтылым машықтарын дамытуға бағытталған. Тілді өз бетінше оқып, үйренем деген білім алушыға «Бейнероликтер» бөлімі таптырмас қазына деп санаймын. Бұл жерде қазақ тілін 50-ден аса фильмдер мен мультфильмдердің үзіндісін көру арқылы қызықты үйренуге болады. Қазақ авторларының деңгеймен бөлініп шығарылған кітаптарын оқып, тіл байлығыңды арттыруға болатын «Оқулықтар» бөлімі тағы бар. Терминком <https://www.termincom.kz/> — бірыңғай терминологиялық электрондық базасы 2 курс студенттеріне «Кәсіби қазақ тілі» пәнін берген кезде өте пайдалы деп санаймын. Өйткені, жасыратыны жоқ қазіргі кезде термин сөздерді аударуда тіліміздің аясын кеңейтеміз деген желеумен халықаралық терминдердің барлығын қазақ тіліне қалай болса солай аударып, тіл мәдениетін ұмытып барамыз. Сауатсыз аудармашылар көбейіп барады. Сондықтан, көптеген терминдер атауын бірізділікке келтіріп отырған бұл базаның болашақ мамандарға кәсіби қазақ тілін оқу барысында берері мол деп есептеймін. Базада барлығы 386 350 термин бар; «Емле кз» <https://www.emle.kz/> қазақ тілінің орфографиялық электрондық базасында кез келген сөзді теріп, дұрыс жазылуын тексеруге болады. Базада 100 мыңнан астам сөз бар. Сонымен қатар бұл жерде студенттің өз білім деңгейін тексеруге арналған қарапайым, орташа және қиын деңгейдегі «Онлайн диктант» бөлімі де бар. «Аббревиатура», «Кітапхана» деген пайдалы бөлімдері де қарастырылған.

Студенттермен жұмыс кезінде Kahoot және Quizizz сынды платформалар да пайдалы және қызықты болып табылады. Онда сіз викториналар мен сауалнамалар, сондай-ақ білім беру квесттерін жасай аласыз. Жүйеде оқушыларды тіркеу қажет емес. Оның көмегімен тест, сауалнама, немесе білім марафонын жасауға болады. Студенттер смартфондары арқылы қосылып, еркін жұмыс істей алады, сонымен қатар жаңа материалды терендету үшін Kahoot платформасы кеңінен қолданады. Тесттер автоматты түрде тексеріледі. Тесттерде әр түрлі жауаптар бар нұсқалар қолданылады. Мұғалім студенттердің тапсырмаларды орындауы туралы толық ақпарат алады.

Әрбір білім беру платформасының оң және теріс жақтары бар. Оқытушы қойған мақсаттарына, білім алушылардың білім деңгейлеріне қарай өзі және студенттері үшін жұмыс істеуге қолайлы платформаны таңдай алады.

Цифрлық білім беру ресурстарын пайдалана отырып оқу үдерісі білім алушылардың логикалық және сыни ойлауын, қиялын, дербестігін дамытуға бағытталған. Білім алушылардың танымдық белсенділігі мен тәуелсіздігін сәтті дамыту оқу үдерісі әр студенттің интеллектуалды белсенділігі ретінде ұйымдастырылған кезде, оның ерекшеліктері мен мүмкіндіктерін ескере отырып, әр түрлі заманауи құралдарды қолдана отырып мүмкін болады. Сонымен қатар, қазақ тілі сабақтарында цифрлық білім беру ресурстарын пайдалану: білім берудің тиімділігі мен сапасын жақсартуға; оқытудың заманауи мақсаттарына бағытталуына; білім алушылардың оқуға деген ынтасын арттыруға; елтану аспектісін

ескеруге; сабақтарды қызықты әрі есте қаларлық етуге; жеке тәсілді іске асыруға; оқушылардың білімін объективті бағалауға мүмкіндік береді. Мен өз жұмысымда сандық білім беру ресурстарын сабақтың әртүрлі кезеңдерінде қолдануға тырысамын:

- жаңа лексиканы енгізу кезінде жаңа сөздерді көрсететін суреттерді қолдану;
- жаңа лексикалық бірліктерді пысықтауға арналған жаттығулармен жұмыс істеген кезеңде презентацияларды қолдану;
- грамматикалық материалды зерттеу кезінде, грамматикалық материалды түсінікті және қызықты түсіндіруге көмектесетін, грамматикалық кестелерді, схемаларды, сызбаларды қолдану, нақты грамматикалық материалды пайдалану жағдайларын көрсету;
- Елтану материалын зерттеу кезінде Еліміздің дәстүрлері мен мәдениеті туралы бейнефильмдерді көру;
- мәтіндерді тыңдау, оқушылардың білімін тексеру кезінде – тесттер мен тесттерді құрастыру үшін бағдарламаларды, бақылау және өлшеу материалдары бар презентацияларды қолдану.

Цифрлық білім беру ресурстарын пайдалана отырып қазақ тілі сабақтарын өткізу, дәстүрлі сабақтарға қарағанда әлдеқайда қызықты әрі тиімді өтеді. Бұл жерде айта кетерлік жайт ол цифрлық білім беру ресурстарын пайдалану оқушылардың өзіндік жұмысын тиімді ұйымдастыруға мүмкіндік береді және еркін, белсенді және тәуелсіз тұлғаның қалыптасуына ықпал етеді.

Бірақ қазақ тілін оқыту үдерісінде компьютерді қолдануда белгілі бір шектеулер бар. Колледжде мемлекеттік тілді оқыту студенттің коммуникативтік құзыреттілігін қалыптастыруға бағытталған, ал осы мақсатқа жетудің құралы коммуникативтік әдістеме болып табылады. Тікелей диалогтан тыс байланыс үдерісі мүмкін емес. Осылайша, қазақ тілін оқытудағы компьютердің рөлі сабақтың жалпы жоспарымен анықталатын көмекші болып табылады. Қорытындылай келе, дәстүрлі оқыту әдістерін ақпараттық технологияларды қолданатын жаңа әдістермен ұштастыру білім алушыларының қазақ тілі сабақтарындағы үлгерімі мен білім сапасын арттыруға мүмкіндік береді деп айтқым келеді.

#### **Пайдаланылған әдебиеттер тізімі:**

1. Ошанова Н.Т., Бидайбеков Е.Ы., Гриншкун В.В., Сагимбаева А.Е., Бостанов Б.Г. (2018) Педагогикалық бағыттағы бакалаврларға білім берудегі цифрлық технологияларды оқытудың ерекшеліктері// Научно-методический журнал Педагогика и Психология, No2. 142-151.
2. Электронные ресурсы для изучения казахского языка <https://baiterek.gov.kz/ru/electronnye-resursy/> (қаралым мерзімі: 30.03.2024)
3. Что такое цифровизация образования и зачем она нужна – Режим доступа: <https://skillbox.ru/media/education/chto-takoe-tsifrovizatsiya-obrazovaniya-i-zachem-ona-nuzhna/> (қаралым мерзімі: 10.04.2024)
4. Панюкова С.В. (2020) Цифровые инструменты и сервисы в работе педагога. Учебно-методическое пособие. М: «Про-Пресс». 2020. 33с.
5. Құлмаханова А.И. Қазақ тілі деңгейлік оқу-әдістемелік кешенінің Оқу және тіл дамыту кітабы. «Фольклор әлемі» (қарапайым деңгейге арналған) – Алматы, 2013.

ӘОЖ 004.054

### **ҒЫЛЫМИ ТЕРМИНДЕРДІ МЕҢГЕРУГЕ АРНАЛҒАН «MYSÖZDIKQOR» МОБИЛЬДІ ҚОСЫМША**

**Онайбаева Нарғыз Нұрланқызы,**  
магистрант

**Оралбек Мерей Мейрамұлы,**  
магистрант

ғылыми жетекші: **Шанғытбаева Г.А.,**  
доктор PhD, доцент  
**Қ. Жұбанов атындағы АӨУ,**  
Ақтөбе қ.

**Аннотация:** Бұл мақалада *MySözdikQor* мобильді қосымшасын білім беру ортасында пайдалану талқыланады. Бұл қолданбаның негізгі сипаттамалары мен мүмкіндіктері, оның оқушылардың сөздік қорын кеңейтудегі рөлі, сондай-ақ оқу процесіне кіріктірудің келешегі мен артықшылықтары талданады. Оқытудың тиімділігін арттыру және оқушылардың тілдік құзыреттілігін дамыту үшін заманауи технологияларды пайдаланудың маңыздылығы атап өтілді.

**Кілт сөздер:** Ұялы телефон, Google, *MySözdikQor*, мобильді қосымша.

Қазіргі білім беру жаңа технологиялар мен цифрландырудың әсерінен үздіксіз өзгерістерге толы. Осындай өзгерістердің жарқын мысалдарының бірі – оқу үдерісінде мобильді қосымшаларды белсенді пайдалану. Мобильді қосымшалар біздің оқу әдісімізді өзгертті және оқушылардың білімдері мен дағдыларын кеңейту мүмкіндіктерін байытты.

Білім беру саласында оқушылардың тілдік дағдыларын дамытуға ықпал ететін мобильді қосымшаларды пайдалану өзекті болып отыр. Назар аударуға және зерттеуге лайық қолданбалардың бірі - MySözdikQor. Бұл қолданба сөздік қорыңызды кеңейтуге, тілдік дағдыларды жақсартуға және тіл сауаттылығын арттыруға кең мүмкіндіктер береді.

Білім беру саласында қолданылатын Android Studio мобильді қосымша құру ортасында Java бағдарламалау тілінде терминдерді түсінуге және меңгеруге арналған мобильді қосымша құрылды.

Android Studio — 2013 жылдың 16 мамырында Google I/O конференциясында жарияланған Android платформасымен жұмыс істеуге арналған біріктірілген әзірлеу ортасы (IDE).

Ең алдымен мобильді қосымшаның белгішесіне тоқталатын болсақ, жасыл, көк, сары түстері қолданушының қызығушылығын ояту үшін қосылды. Қосымшаның атауы “ MySözdikQor ” латын әріптерімен жазылған қазақша сөзден құралды(1-сурет).



1-сурет. Мобильді қосымшаның белгішесі

Негізгі терезеде терминдердің тізімінен, іздеу жүйесі мен жаңа сөзді қосу батырмасы бар терезе ашылады(2-сурет).

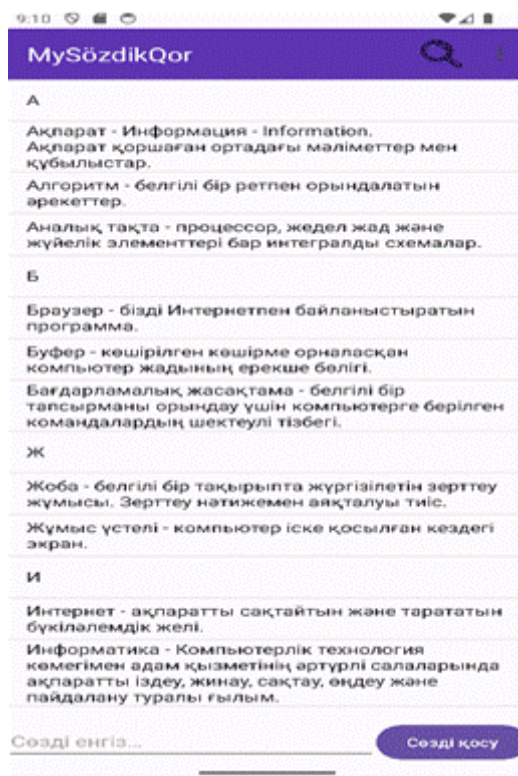

2 сурет – Негізгі терезе

“Сөзді қосу” функциясының қалай жұмыс жасайтын қарастырайық. “Сөзді енгіз” деген жерге өзіміздің сақтап алғымыз келетін термин мен оның мағынасын теріп, “Сөзді қосу” батырмасын басамыз(3-сурет).



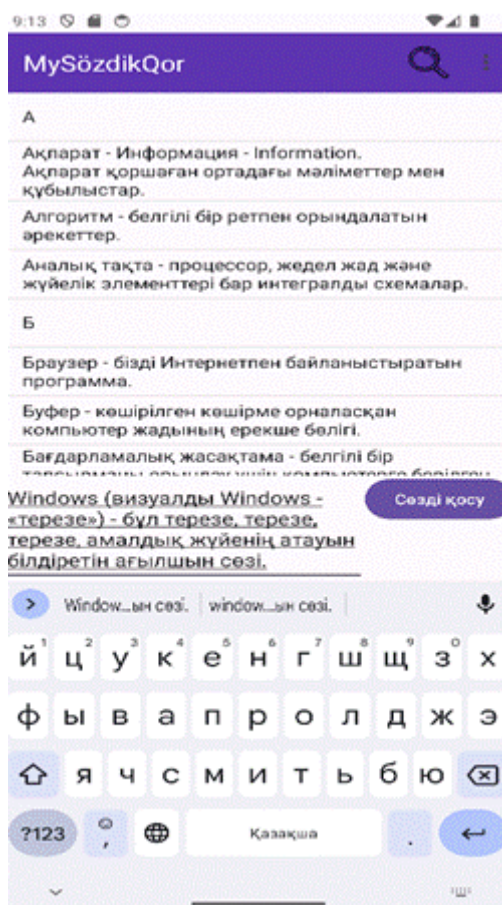

3 сурет - “Сөзді қосу” функциясы

Жаңағы қосылған сөзді іздеу үшін “Іздеу” батырмасын басып, бастапқы әріпін енгізгеннен-ақ жаңа сөзіміз көрінеді(4-сурет).

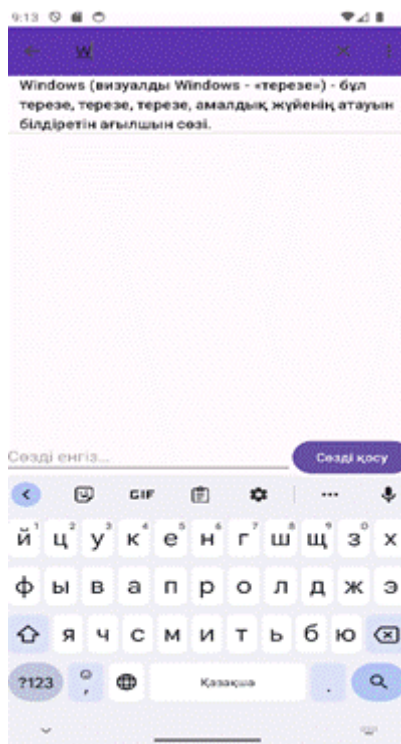

4 сурет - “Іздеу” функциясы

Меню бетіндегі үшнүктелік функцияны басқанда, “Қосымша туралы” және қосымшадан “Шығу” функциясы ашылады(5-сурет).

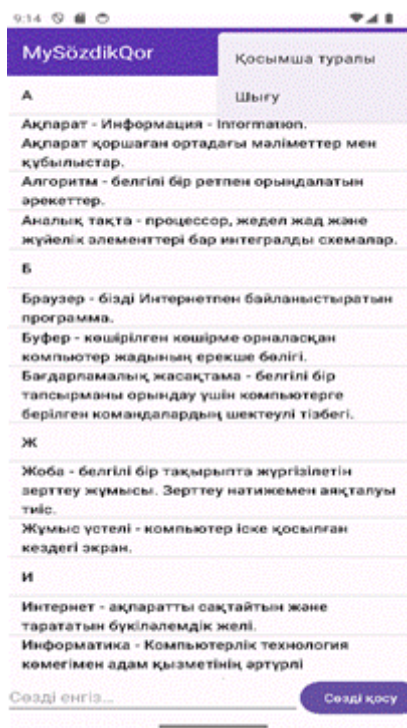

5 сурет – Меню терезесі

“Қосымша туралы” батырмасын бассақ, осы жасалған қолданба туралы толық мәлімет көрсетілетін басқа ашылады(6-сурет).

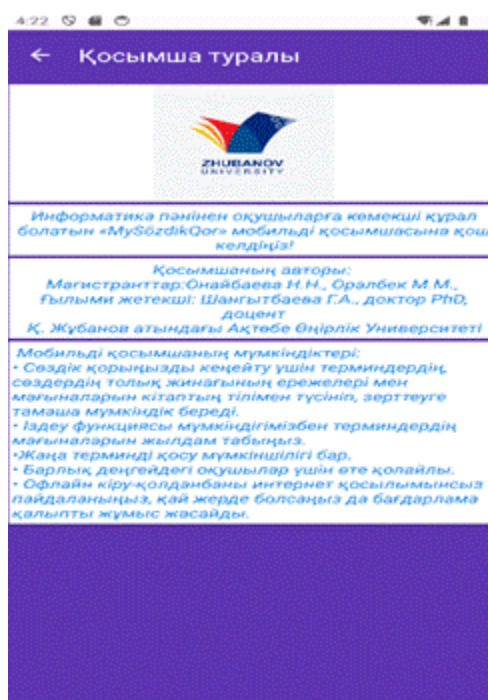

6 сурет – Қосымша туралы терезе

Осылайша, қазіргі заманғы цифрландыру жүйесі белсенді дамып, пайдаланушыларға жаңа анықтамалық ресурстарды ұсынуда. Сонымен қатар, қазіргі қоғам өмірінің әртүрлі салаларында байқалып отырған цифрландырудың бір көрінісі – ұялы телефондарда сөздіктердің пайда болуы. Мұндай құрылғылардағы анықтамалықтарды пайдалану оңай, навигация ыңғайлы және тілдік материалдарға жылдам қол жеткізуді қамтамасыз етеді. Осылайша 21 ғасыр пайдаланушысының нақты қажеттіліктері мен талаптарын қанағаттандырады. Білім беру жүйесінде MySözdikQor мобильді қосымшасын пайдалану оқушылардың тіл байлығын дамытуға ықпал етіп қана қоймай, жалпы білім сапасын арттырады. Сөздік қосымша жаңа сөздерді тереңірек және ұзақ меңгеруге ықпал етеді, бұл өз кезегінде оқушылардың тілдік сауаттылығы мен қарым-қатынас дағдыларын жақсартуға көмектеседі.

### Пайдаланылған әдебиеттер тізімі:

1. Википедия: сайт. - URL: [https://ru.wikipedia.org/wiki/Android\\_Studio](https://ru.wikipedia.org/wiki/Android_Studio) (дата обращения 10.04.2024)
2. Nation, P. (2008). Teaching Vocabulary: Strategies and Techniques. Heinle Cengage Learning. - URL: [https://www.asian-efl-journal.com/sept\\_05\\_pn.pdf](https://www.asian-efl-journal.com/sept_05_pn.pdf) (дата обращения 10.04.2024)
3. Григорьева Е.М., Карпова О.М. Современные англоязычные словари на мобильных телефонах // Вестник Ивановского государственного университета. Серия: Гуманитарные науки. 2022. Вып. 4. С. 58—66 – URL: <https://cyberleninka.ru/article/n/sovremennye-angloyazychnye-slovari-na-mobilnyh-telefonah/viewer> (дата обращения 10.04.2024)

ӨОЖ 37.004

## С++ ТІЛІНДЕ БАҒДАРЛАМАЛАУ БОЙЫНША БАЗАЛЫҚ КУРСТЫ ҚҰРУ ЕРЕКШЕЛІКТЕРІ

**Өміржан Ақкербез Бауржанқызы,**  
7М01503-Информатика БББ  
I курс магистранты

*ғылыми жетекшіі: Казимова Динара Аиубасаровна,*  
*п.ғ.к., профессор, академик*  
*Е.А. Бөкетов атындағы Қарағанды университеті,*  
*Қарағанды қ.*

**Аннотация:** Мақалада авторлар бағдарламалау тілінің негіздерін меңгергісі келетін студенттерге арналған С++ тілінде бағдарламалау базалық курсының сипаттайды. С++ бағдарламалау тілінде тиімді бағдарламалау үшін негізгі ұғымдар мен құралдарға жан-жақты шолу қарастырылғады. С++ тілінде бағдарламалау саласындағы табысты мансап үшін қажетті негізгі дағдылар мен білім анықталды.

**Кілт сөздер:** бағдарламалау, студент, бағдарламалау тілі, практикалық дағдылар, заманауи құралдар мен технологиялар.

Тәжірибені оқу процесіне біріктіру С++тілінде бағдарламалауды үйренуде маңызды рөл атқарады. Тәжірибеге баса назар аудара отырып, негізгі курсты құру студенттерге материалды тиімді игеруге және бағдарламалау дағдыларын дамытуға мүмкіндік береді, бұл олардың ІТ-мамандық мансабын сәтті бастауына ықпал етеді.

С++ тіліндегі бағдарламалаудың базалық курсы болашақ ІТ мамандарының маңызды бағдарламалау тілінің негіздерін меңгеруге мүмкіндік береді. Бұл курс С++бағдарламалау саласында табысты мансапқа қажетті негізгі дағдылар мен білімдерді айқындай отырып, Қазақстандағы ақпараттық технологиялар саласындағы еңбек нарығының талаптарын мұқият талдаудың нәтижесі болып табылады.

Курстың негізгі мақсаты студенттерді С++бағдарламалаудың практикалық дағдыларымен қамтамасыз ету болды. Осы мақсатқа жету үшін курс материалын кезең-кезеңімен құруды, әртүрлі практикалық тапсырмалар мен жобаларды, сондай-ақ тұрақты кері байланыс пен түзетуді қамтитын кешенді тәсіл қолданылды [1].

С++ тіліндегі бағдарламалаудың негізгі курсы осы қуатты бағдарламалау тілінің негіздерін меңгергісі келетін бастаушы студенттерге арналған. Курс С++тиімді бағдарламалауға қажетті негізгі тұжырымдамалар мен құралдарға жан-жақты шолу болып табылады.

Курсты әзірлеу алдында Қазақстандағы ақпараттық технологиялар саласындағы еңбек нарығының талаптарына талдау жүргізілді. С++бағдарламалау саласында табысты мансап үшін қажетті негізгі дағдылар мен білім анықталды. Бұл тілдің теориялық негіздерін де, оларды іс жүзінде қолдана білуді де қамтиды.

Курстың негізгі мақсаты студенттерді С++бағдарламалаудың практикалық дағдыларымен қамтамасыз ету болды. Осы мақсатқа жету үшін келесі принциптер қолданылды [2-7]:

1. *Курстық материалды кезең-кезеңімен құру:* Курс негізгі тұжырымдамалардан бастап күрделі тақырыптарға дейінгі дәйекті модульдерге бөлу, бұл студенттерге материалды сенімді түрде тереңдетуге мүмкіндік береді.

2. *Практикалық тапсырмалар мен жобалар:* әрбір модуль студенттерге жаңа білімді тәжірибеде қолдануға мүмкіндік беретін практикалық тапсырмаларды қамтиды. Студенттер С++ бағдарламалау тілінде шағын бағдарламалар мен қосымшалар әзірлейтін жобалар да жасау мүмкіндігі.

3. *Кері байланыс және түзету:* тұрақты кері байланыс және курстық түзетулер тапсырмалар мен жобалардың нәтижелерін талдау негізінде жүзеге асырылады.

Тиімді оқыту үшін заманауи құралдар мен технологиялар, соның ішінде синтаксисті бөлектейтін бағдарламалау орталары, практикалық тапсырмаларды орындауға арналған онлайн платформалар және үлгі кодтары бар кітапханалар мен ресурстары қол жетімді болды.

Бұл курс білім беру курстарын құру үшін ыңғайлы және тиімді шешім ұсынатын GetCourse платформасын пайдалануға негізделген. Платформада әртүрлі материалдар, соның ішінде бейне дәрістер, қосымша материалдар мен әдебиеттер, тесттер мен практикалық тапсырмалар бар. Бейне дәрістер студенттерге сапалы оқу мазмұнына қол жеткізуге мүмкіндік береді, ал қосымша материалдар мен әдебиеттер тақырып бойынша білімді тереңдетуге көмектеседі. Тесттер материалды игеруді тексеруге мүмкіндік береді, ал практикалық тапсырмалар алған білімдерін іс жүзінде қолдануға ықпал етеді. GetCourse платформасын пайдалану оқу процесін едәуір жеңілдетті және оны интерактивті және студенттерге қол жетімді етті.

C++ тіліндегі бағдарламалаудың негізгі курсы үш негізгі блоктан тұрады:

1. Дәрістер блогы (бейне сабақтар):

Бұл блокта студенттер курстың барлық тақырыптарын қамтитын бейне сабақтарының кең кітапханасына қол жеткізе алады. Бейне дәрістер тұжырымдамаларға егжей-тегжейлі түсініктемелер, код мысалдары және C++ бағдарламалау бойынша практикалық кеңестер береді.

2. Тесттер блогы (тақырып бойынша тестілеу):

Әр тақырыпты оқығаннан кейін студенттер өздерінің білімдері мен материалды игеруін тексеруге мүмкіндік беретін сынақтардан өтеді. Тесттер әр түрлі күрделілік пен түрлі форматтағы сұрақтардан тұрады, бұл студенттерге олардың үлгерімін бағалауға және әлсіз жақтарын анықтауға көмектеседі.

3. Тәжірибе блогы (үй тапсырмасы және өздігінен орындауға арналған практикалық тапсырмалар):

Бұл блокта студенттер үйренген білімдерін іс жүзінде қолдануға көмектесетін әртүрлі практикалық тапсырмаларды орындайды. Тапсырмалар бағдарламаларды жазуды, мәселелерді шешуді, сондай-ақ дағдыларды бекіту үшін практикалық жаттығуларды орындауды қамтуы мүмкін.

Осы үш блоктың комбинациялары курс материалын толық және тиімді меңгеруді, сондай-ақ C++ тілінде бағдарламалау дағдыларын дамытуды қамтамасыз етеді.

Курс мазмұны:

Курс 18 модульге бөлінген C++ тілінде бағдарламалауды кешенді оқыту болып табылады. Әрбір модуль студенттерге әр тақырыпты терең түсінуге және алған білімдерін іс жүзінде қолдануға мүмкіндік беретін дәрістерді, тестілерді және практикалық тапсырмаларды қамтиды.

Курс мазмұны 1-ші кестеде берілген.

Кесте 1

№	Модуль	Модуль мазмұны
1	C++ Intro	C++ тілімен жұмысты бастау - Интеграцияланған программалау ортасын орнату (IDE)
2	Syntax	"#include" директиваларын және атаулар ("namespace") кеңістігін пайдалану
3	Output	Деректерді шығару үшін "cout" және "printf" операторларын пайдалану
4	Basic Data Types	Деректердің негізгі түрлері: бүтін сандар ("int"), өзгермелі нүкте ("float", "double"), символдар ("char"), логикалық ("bool")
5	Variables	Айнымалыларды хабарлау
6	User input	Пайдаланушы деректерін енгізу үшін "cin" және "scanf" операторларын пайдалану
7	Operators	Арифметикалық; меншіктеу; салыстыру; логикалық операторлар
8	Strings 1	Символдық жолдармен негізгі операциялар
9	Strings 2	Жол кітапханаларының функцияларын қоса алғанда, жолдармен жұмыс істеудің озық әдістері
10	Math	Математикалық операциялар
11	Conditions 1	"if", "else" операторларын және логикалық мәндерді пайдалану
12	Conditions 2	«else if» операторын және қысқартылған шартты сөздерді қолдану
13	Loops 1	«while» циклын қолдану
14	Loops 2	«for» циклын қолдану
15	Loops 3	«break» және «continue» циклды басқару нұсқаулықтарын қолдану
16	Arrays 1	Бірөлшемді массивтер
17	Arrays 2	Екіөлшемді массивтер
18	Functions	Функцияны жариялау мен қолдану

Getcourse платформасындағы "C++ тілінде бағдарламалаудың базалық курсы" курсы студенттерге C++ бағдарламалау негіздерін сәтті меңгеру үшін барлық қажетті құралдар мен ресурстарды ұсынады. Курстың басты беті мен видео сабақтардың көрінісі 1-ші және 2-ші суреттерде берілген.

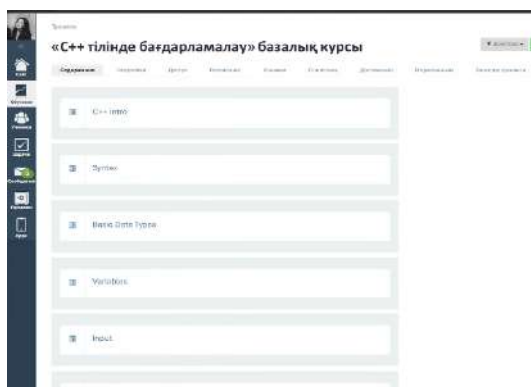

Сурет 1. Базалық курс интерфейсі

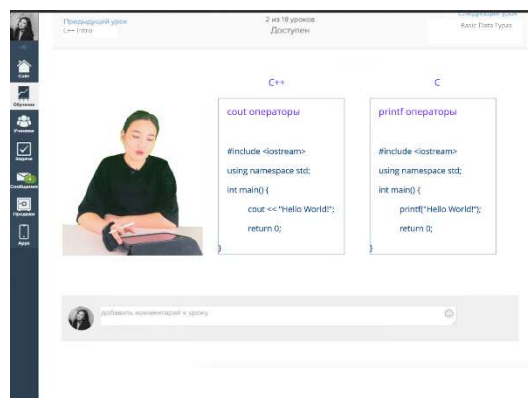

Сурет 2. Видео сабақтар блогы

Курс C++ тілін үйренуге қызығушылық пен мотивация көрсеткен белсенді студенттердің қатысуымен өткізілді. Практикалық тапсырмалар мен жобалар материалды жақсы меңгеруге және бағдарламалау дағдыларын дамытуға ықпал етті. Курс нәтижесінде студенттер C++ тілін қолдануға деген сенімділікке қол жеткізді және өз жобаларын сәтті жүзеге асыра алды.

Осылайша, тапсырмаларды орындау үшін синтаксисті бөлектейтін даму орталары және онлайн платформа сияқты заманауи құралдар мен технологияларды пайдалану оқу процесін интерактивті және студенттерге қолжетімді етті. Атап айтқанда, GetCourse платформасының интеграциясы студенттерге оқу мен тәжірибе үшін әртүрлі материалдар мен құралдарға қол жеткізуге мүмкіндік беретін оқу процесін тиімді ұйымдастыруға мүмкіндік берді.

#### Пайдаланылған әдебиеттер тізімі:

1. Шилдт Г. C++. Базовый курс. – 3-е изд. – Москва: Вильямс, 2019. – 624 с.
2. Бородихин В.Н. Языки программирования (СИ/СИ++): учебно-методическое пособие. – Омск: ОмГУ, 2013. – 200 с. [Электронный ресурс]: <http://e.lanbook.com/book/753>
3. Шилдт Г. Самоучитель C++. – 3-е изд. – Санкт-Петербург: БХВ-Петербург, 2006. – 688 с.
4. Пахомов Б. C/C++ и MS Visual C++ 2012 для начинающих. – Санкт-Петербург: БХВ-Петербург, 2013. – 512 с.
5. Б. Страуструп. Язык программирования C++. Специальное издание. – Москва: Бином, 2017. – 1136 с.
6. Ирэ Пол. ООП с использованием C++. – Киев: ДиаСофт, 1999. – 480 с.
7. Сэвитч У. C++ в примерах. – Москва: Диалектика-Вильямс, 2002. – 704 с.

ӘОЖ 378

## ПЕДАГОГТЕРДІҢ ЦИФРЛЫҚ ҚҰЗЫРЕТТІЛІГІН БІЛІКТІЛІКТІ АРТТЫРУ КУРСАРЫ ШЕҢБЕРІНДЕ ЖЕТІЛДІРУ МӘСЕЛЕЛЕРІ

**Өтегүл Гүлмаржан Кәрімқызы**  
М. Өтемісов атындағы БҚУ  
Орал қ.

ғылыми жетекшісі: **Абильдинова Гульмира Маратовна,**  
Л.Н.Гумилев атындағы  
Еуразия ұлттық университеті  
п.ғ.к., профессордың м.а.,  
Астана қ.,

**Аннотация:** Бұл мақалада педагогтердің біліктілігін арттырудың кейбір мәселелері қарастырылған. Мәселелерді шешу ретінде «Өрлеу» БАҰО» АҚ БҚО ҚДИ филиалының білім беруде педагогтердің цифрлық құзыреттіліктерін жетілдірудің тәжірибесі ұсынылған. Мақалада педагогтердің цифрлық құзыреттілігін жетілдіру бойынша мұғалімдердің кәсіби қиындықтары мен қажеттіліктерін зерттеуі сипатталған. Зерттеу жұмысының нәтижелері орта жалпы білім беретін мектеп мұғалімдері үшін цифрлық білім беру технологиялары бойынша педагогикалық кадрлардың біліктілігін арттыру курстарының білім беру бағдарламасын жасауға негіз болды.

Білім беру технологиялары негізінде оқу процесін ұйымдастыру бойынша педагог кадрлардың біліктілігін арттыру курсы бағдарламасының өзекті тақырыптар мен оқу материалдарын зерделеу.

Сондай-ақ, "Өрлеу" БАҰО"АҚ филиалдарының оқытушылары мен мамандары мектеп педагогтеріне көмек ретінде әзірленген цифрлық білім беру ресурстарын пайдалану тәжірибесі ұсынылды.

**Кілт сөздер:** Біліктілікті арттыру курстары, цифрлық білім беру, цифрлық трансформация, оқытуды ұйымдастыру, құзыреттілік, білім беру процесі.

**Аннотация:** В данной статье рассматриваются некоторые вопросы повышения квалификации педагогов. В качестве решения проблем представлен опыт филиала АО «НЦПК «Өрлеу» ИПКПР ЗКО по совершенствованию цифровых компетенций педагогов в образовании. В статье описывается исследование профессиональных трудностей и потребностей педагогов в совершенствовании цифровой компетентности педагогов. Результаты исследовательской работы послужили основой для разработки образовательной программы курсов повышения квалификации педагогических кадров по цифровым образовательным технологиям для учителей средней общеобразовательной школы.

Изучение актуальных тем и учебных материалов программы курса повышения квалификации педагогических кадров по организации учебного процесса на основе образовательных технологий. Также преподавателями и специалистами филиалов АО "НЦПК" Өрлеу " был представлен опыт использования цифровых образовательных ресурсов, разработанный в помощь учителям школ.

**Ключевые слова:** Курсы повышения квалификации, цифровое образование, цифровая трансформация, организация обучения, компетентность, образовательный процесс.

**Annotation:** This article discusses some issues of professional development of teachers. As a solution to the problems, the experience of the branch of JSC NCPC "Orleu" IPKPR of the West Kazakhstan Region on improving the digital competencies of teachers in education is presented. The article describes the study of professional difficulties and needs of teachers in improving the digital competence of teachers. The results of the research work served as the basis for the development of an educational program for advanced training courses for teachers of digital educational technologies for secondary school teachers.

The study of relevant topics and educational materials of the program of the advanced training course for teaching staff on the organization of the educational process based on educational technologies. Also, teachers and specialists of the branches of JSC NCPC Orleu presented the experience of using digital educational resources developed to help school teachers.

**Keywords:** Advanced training courses, digital education, digital transformation, training organization, competence, educational process.

Қазіргі Қазақстанда әлемдік білім беру кеңістігіне бағдарланған жаңа білім беру жүйесі қалыптасуда. Бұл жағдайда педагог жаңа буын оқу материалдарын жобалаудың заманауи инновациялық тәсілдерінің кең ауқымын басшылыққа алуы керек. Оқу материалдарының жаңа түрлерін дайындау, олардың функциялары мен білім беру практикасында қолдану тәсілдерін өзгерту білім беруді жаңғыртудың құрамдас бөліктерінің бірі болып табылады. Күн сайын Интернетте білім беру процесін сәтті ұйымдастыруға арналған жаңа және жаңартылған веб-қызметтер мен бағдарламалар пайда болады, сондықтан қазіргі заманғы мұғалім мобильді болуы керек және оқытуда ақпараттық-коммуникациялық технологиялардың мүмкіндіктерін барынша пайдалануы керек.

Қазақстан Республикасының білім мен ғылымды дамытудың 2020 - 2025 жылдарға арналған мемлекеттік бағдарламасын іске асыру педагог кадрлардың біліктілігін арттыру жүйесін жаңартуды көздейді. Білім беруді дамытудың осы кезеңінде біліктілікті арттыру институттарында нормативтік-құқықтық, оқу-әдістемелік және материалдық-техникалық база жетілдірілуде [1]. Осындай қайта құрулар аясында педагогикалық қызметкерлердің біліктілігін арттыру институттарының міндеттерінің бірі оқыту процесіне инновациялық технологиялар мен озық әлемдік білім беру тәжірибесін енгізу негізінде курстық даярлықты және ұйымдастырушылық-әдістемелік іс-шаралар жүйесін жетілдіру арқылы кадрлардың кәсіби құзыреттілік деңгейін арттыруды әдістемелік қамтамасыз ету болып табылады [2].

Цифрлық құзыреттілік-бұл біздің заманымызда маңызды болып табылатын 21 ғасырдағы дағдылар, өйткені цифрлық қоғамда дамуға, өсуге және инновацияларға қатысуға мүмкіндік бар.

Сандық сауаттылық-бұл адамның өз бетінше ала алатын қасиеті емес. Бұл цифрлық қоғамда өмір сүру үшін қажетті білім, дағдылар мен принциптер жүйесі, олардың қалыптасуы мен дамуы саналы және басқарылатын болуы керек, тек осы жағдайда цифрландырудың негізгі мақсатына – адамдардың өмір сүру сапасын арттыруға қол жеткізуге болады.

Білім берудің цифрлық трансформациясының дамуы цифрлық теңсіздікті жеңу мәселесімен тығыз байланысты [Дедюлина, 2017].

Білім беруде цифрлық теңсіздік мектепте және үйде Интернетке және цифрлық құрылғыларға, құралдарға, көздерге және қызметтерге қол жеткізе алатын білім беру процесіне қатысушылар мен мұндай қолжетімділігі жоқ адамдар арасында туындайтын айырмашылықтармен байланысты.

Цифрлық теңсіздікті азайту үшін сайлауалды бағдарламасын жүзеге асыру аясында «Ауылдық цифрлық мектеп» жобасы енгізілуде. Қ-Ж.Тоқаевтың «Әділетті Қазақстан – барлығына және әрқайсысына» атты мақаласында «пәндерді оқытудың инновациялық әдістері енгізіледі, қажетті оқу материалдары цифрлық форматқа ауыстырылады, пәндерді оқытудың инновациялық әдістері енгізіледі, қажетті оқыту материалдар сандық форматқа көшіріледі». [3]

Оқыту мен оқуды цифрлық түрлендірудің негізгі құрамдас бөлігі педагогикалық тәжірибедегі өзгерістер болып табылады, онсыз оқу процесіне цифрлық түрлендіруді енгізу аса тиімді емес. Мұндай өзгерістердің сапалы түрде әр-түрлі болуы мүмкін екенін, жақсы білеміз. Өзгеріс дәрежесіне қарай оқу процесіне цифрлық трансформацияны енгізудің төрт деңгейін ажырату әдетке айналған. Цифрлық трансформациялар дәстүрлі педагогикалық құралдарды алмастыру және оларды жетілдіру деңгейлерінде де, педагогикалық тәжірибені өзгерту және түрлендіру деңгейлерінде де қолданылуы мүмкін. [7]

Шетелде оқу үдерісіне цифрлық трансформацияны жүзеге асыру деңгейлерінің мұндай бөлінуі әдетте SAMR моделі деп аталады. (The Substitution-Augmentation-Modification-Redefinition Model).

SAMR Моделі - бұл компьютерлік технологияның оқуға әсерін талдау. Ол инновация білім берудің бір бөлігіне айналатын төрт кезеңнен тұрады.

Осы кезеңдерді білу Сізге жаңа құралдармен өзара әрекеттесуге көмектеседі. Біз жұмыс принципін зерттедік және оны сіздермен бөлісеміз:

Ауыстыру (Substitution)

Бұл деңгейде инновация ескірген бағдарламаларды ауыстырады. Мұғалім мен оқушылар технология арқылы стандартты әрекеттерді орындайды.

Мысалы: PowerPoint бағдарламасындағы әдеттегі презентациялардың орнына мұғалімдер кеңейтілген интерфейсі бар қызметтерге жүгіне бастайды.

Жинақтау (Augmentation)

Компьютерлік технологиялар оқуды оңтайландыруды бастайды. Олар ресурстарды үнемдеуге мүмкіндік береді: уақыт, материалдар, ақша.

Мысалы: мұғалімдер дәптерлерде тест өткізудің орнына викториналар үшін онлайн-қызметтерді пайдалануды жөн көреді.

Модификация (Modification)

Дәстүрлі білім беру жүйесін трансформациялаудың басталуы. Бұл деңгейде бүкіл сынып орындайтын тапсырмалар технологиямен бірге жүреді.

Мысалы: оқушылар келесі жылы өздеріне бейне хабарлама жазып, Google қоймасындағы ортақ қалтаға жүктеу тапсырмасын алады. Бұл материалдарды жинауға уақытты үнемдейді және оқушыларды бірлесіп жұмыс істеуге тартады.

Түрлендіру (Redefinition) [6]

Қазір педагогтер үшін жұмыс барысында түрлі технологияларды қолданудың жаңа көкжиектері ашылууда.

Бүгінгі таңда "Өрлеу "біліктілікті арттыру ұлттық орталығы" акционерлік қоғамының "Батыс Қазақстан облысы бойынша педагог қызметкерлердің біліктілігін арттыру институты" филиалында оқыту әдістемесін жетілдіру бойынша жұмыс жүргізілуде және smart-білім беру (smart-education) белсенді енгізілуде [5].

Педагогтердің интерактивті технологияларды қолдана отырып, сапалы оқу материалын құруда техникалық қиындықтары бар.

Бұл проблемалар қашықтықтан оқытуды ұйымдастыру мәселелері бойынша педагогтердің кәсіби қиындықтары мен қажеттіліктерін диагностикалау мақсатында жүргізген сауалнама негізінде анықталды.

Сапалы білім беруді ұйымдастыру мақсатында барлық санаттағы педагогтарды интернет-платформалар мен бағдарламалардың мүмкіндіктерін барынша пайдалана отырып, қашықтықтан білім беру технологияларын қолдануға үйрету қажет болды.

"Өрлеу "Біліктілікті Арттыру Ұлттық орталығы" АҚ жалпы білім беретін мектептердің педагогтері үшін қашықтықтан білім беру технологиялары бойынша педагог кадрлардың біліктілігін арттыру курстарының білім беру бағдарламасын әзірлеу үшін 2020 жылдың 16-17.05 аралығында қашықтықтан оқытуды ұйымдастыру мәселелері бойынша педагогтердің кәсіби қиындықтары мен қажеттіліктерін диагностикалау мақсатында сауалнама жүргізілді.

Сауалнама қазақ және орыс тілдерінде қосымшаны пайдалана отырып әзірленді "google.com/forms" және жедел сауалнама арқылы жүргізілді:

[https://docs.google.com/forms/d/e/1FAIpQLScfpwj-7xsrZAJ3CYvcX-R9mmqM94BS8zn-9DzgfYxRnBm0Q/viewform?usp=sf\\_link](https://docs.google.com/forms/d/e/1FAIpQLScfpwj-7xsrZAJ3CYvcX-R9mmqM94BS8zn-9DzgfYxRnBm0Q/viewform?usp=sf_link) -қазақ тіліндегі сауалнама;

[https://docs.google.com/forms/d/e/1FAIpQLSeR23tLqVNOIS9NyESKZAwA2WZQw847MsOGGHYV-MfUJx-eNBg/viewform?usp=sf\\_link](https://docs.google.com/forms/d/e/1FAIpQLSeR23tLqVNOIS9NyESKZAwA2WZQw847MsOGGHYV-MfUJx-eNBg/viewform?usp=sf_link) - орыс тіліндегі сауалнама.

Сауалнамаға Қазақстанның барлық өңірлерінен барлығы 2898 – ден астам респондент қатысты, олардың 42% - ы ауылдық жерлердегі мектептерден және 58% - ы қалалық мектептерден. БҚО, Ақмола және Маңғыстау облыстарының ең белсенді қатысушылары. Пән бойынша: 32% бастауыш сынып мұғалімдері, 31% жаратылыстану-математикалық цикл мұғалімдері және 37% қоғамдық-гуманитарлық цикл мұғалімдері.

Сауалнама нәтижелері бойынша мұғалімдердің ең үлкен қиындықтары келесі аспектілер бойынша екені анықталды:

- Қашықтықтан оқыту жағдайында жиынтық бағалауды ұйымдастыру,
- Қашықтықтан білім беру технологияларын меңгеру,

- Оқыту формаларын, оқыту әдістерін және кері байланысты таңдау.

- АКТ құзыреттілігі.

Ашық сұраққа: басқа қандай қиындықтар бар, респонденттер атап өтті:

- Оқушылардың жұмысты уақтылы тапсырмауы;

- Кері байланысты ұйымдастыру;

- Жұмыстарды бағалау кезінде объективтілік, себебі көбінесе ата-аналар оқушыларға жұмыс істеуге көмектесуі.

Респонденттер зерттеу және игеру бойынша мына интернет-платформаларға қызығушылық танытып, игергісі келетін тақырыптары анықталды:

- Интерактивті мультимедиялық презентациялар жасау

- Көпфункционалды қосымшаларды қолдану

- Файлдарды сақтау үшін бұлтты қызметтерді пайдалану

- Цифрлық білім беру ресурстарын құру

Сондай-ақ: Kahoot.it және After Effects – бейне монтаж.

Вариация ретінде тақырыптарды таңдаудағы ең жоғары артықшылықтар:

- Интернет желісінде ақпаратты іздеу, өңдеу және жариялау үшін АКТ құралдарын пайдалану.

- Orq.kz -Қашықтықтан оқытуға арналған электронды оқулықтар.

Сондай-ақ, тілектер арасында тақырыптар бөлінді: АКТ-ның тиімді мүмкіндіктері; Google Classroom; жанартылған бағдарламаны үйренудің жаңа технологиялары.

Сауалнама нәтижесінде жалпы білім беретін мектеп педагогтері үшін "Оқу процесін ұйымдастыру бойынша педагогтердің кәсіби құзыреттілігін қалыптастыру" тақырыбында педагог кадрлардың біліктілігін арттыру курстарының білім беру бағдарламасы әзірленді.

Сондай-ақ педагогтердің пәндер бойынша цифрлық құзыреттілігін жетілдіруде біліктілікті арттыру білім беру бағдарламаларының ІТ құзыреттілікті арттыру, яғни 4- модулінде келесі интерактивті цифрлық білім беру ресурстарын құруға арналған көптеген сервистер мен құралдар қарастырылды. Олардың кейбіреулері бейне, аудио, интерактивті тапсырмалар мен тестілерді қоса алғанда, әртүрлі контент түрлерін әзірлеу үшін кең мүмкіндіктер береді. Міне, бірнеше танымал қызметтер:

Google Classroom - Google Classroom оқу материалдарын, тапсырмалар мен тесттерді жасауға және таратуға мүмкіндік береді. Ол сондай-ақ Google Docs, Google Forms және Google Slides сияқты басқа Google қызметтерімен интеграцияланады.

Microsoft OneNote - OneNote мәтінді, суреттерді, аудио және бейне файлдарды қоса алғанда, интерактивті жазу кітапшаларын жасауға мүмкіндік береді. Сіз сондай-ақ басқа пайдаланушылармен бірге жұмыс істей аласыз.

Nearpod - Nearpod қосымша мазмұн мен интерактивті тапсырмаларды үнемі кірістіре отырып, интерактивті сабақтар, презентациялар мен тесттер жасау үшін құралдар ұсынады.

Edpuzzle - Edpuzzle оқытушыларға интерактивті бейне сабақтар жасауға мүмкіндік береді, оларға сұрақтар, түсініктемелер және оқушылардың материалды түсінуін тексеруге көмектесетін басқа да элементтер қосылады.

Quizlet - Quizlet түрлі пәндер бойынша интерактивті карточкалар мен тесттер жасауға арналған құралдарды ұсынады.

Padlet - Padlet пайдаланушылары мәтіндік ақпаратты, суреттерді, бейнелерді және басқа да мазмұнды ортақ пайдалана алатын интерактивті қабырғаларды жасауға мүмкіндік береді.

ThingLink - ThingLink оларға сілтемелер, аудио, бейне және мәтіндік түсініктемелер қосу арқылы интерактивті суреттер жасауға мүмкіндік береді.

BookWidgets - BookWidgets тапсырмалар, тесттер, жұмбақтар және т.б. сияқты интерактивті оқу материалдарын ұсынады.

Genially - Genially интерактивті презентациялар, инфографика, оқыту ойындары және басқа да интерактивті материалдар жасауға мүмкіндік береді.

Storyboard That - бұл қызмет сандық комикстерді, тарихтарды және нобайларды ғылыми мақсаттарда пайдалануға мүмкіндік береді.

Kahoot! - Студенттердің білімін тексеру үшін интерактивті викториналар мен ойындар жасауға мүмкіндік береді.

Adobe Spark - Adobe Spark интерактивті бейнелерді, веб-беттерді, постерлерді және презентацияларды жасауға арналған құралдарды қамтиды.

Socrative - Socrative Студенттердің материалдарын тез тексеру үшін сауалнамалар, викториналар және пішіндер жасауға мүмкіндік береді.

Quizizz - бұл ойынға қысқа мерзімде қатысуға мүмкіндік беретін интерактивті викториналар мен тесттер жасауға арналған тағы бір қызмет.

Prezi - Prezi интерактивті элементтермен дамыту презентацияларын жасауға мүмкіндік береді.

Canva - Canva презентациялар, инфографика, плакаттар және т.б. сияқты интерактивті графикалық материалдарды жасау үшін үлгілердің кең түрін ұсынады.

Flipgrid - Flipgrid оқушыларға бейне хабарламалар мен талқылаулар жасауға мүмкіндік береді. [10]



Пәндер бойынша білім беру бағдарламаларында АКТ арқылы оқытудың құралдары мен әдістерін таңдаудың негізгі тәсілдерін анықтау, ақпараттық ресурстарды пайдалана отырып сабақты жобалау және интернет-платформаларды қолдана отырып, білім беру процесін дидактикалық қамтамасыз етуді құру дағдыларын дамытуға ықпал етеді.

Қорыта айтқанда, педагогтердің цифрлық құзыреттілігін жетілдіруді іске асыруда орта білім берудегі оқыту әдістемелерінің дамуына, оқыту сапасының артуына қолжеткізуге болады. Педагогтерге арналған біліктілік жетілдіру курсының, білім берудің цифрлық трансформациясы жағдайында цифрлық технологияларды білім беру процесіне ендіру мен іске асыру цифрлық құзыреттілікті жетілдіруде оң нәтиже берері сөзсіз.

#### Пайдаланылған әдебиеттер тізімі:

1. Государственная программа развития образования и науки Республики Казахстан на 2020-2025 годы <http://adilet.zan.kz/rus/docs/P1900000988>
2. Ахметова Г.К., Караев Ж.А., Мухамбетжанова С.Т. Методика внедрения системы электронного обучения в организациях образования. Методическое пособие. Алматы: РИПКСО, 2012. – 76 с.
3. Қасым-Жомарт Тоқаевтың «Әділетті Қазақстан: бәріміз және әрқайсымыз үшін. Қазір және әрдайым» сайлауалды бағдарламасын іске асыру жөніндегі шаралар туралы Астана, 2022 жылғы 26 қараша.
4. «Қазақстан Республикасының мектепке дейінгі, орта, техникалық және кәсіптік білім беруді дамытудың 2023-2029 жылдарға арналған тұжырымдамасын бекіту туралы» Қазақстан Республикасы Үкіметінің 2023 жылғы 28 наурыздағы № 249 қаулысы. 2023-2029 жылдарға арналған», «Педагог» кәсіби стандарты.
5. Сафуллин Е.Н., Дускалиев Н.К., Шагиров С.С. Смарт оқытуға алғашқы кадам. Әдістемелік құрал. - Орал: «Өрлеу» БАҰО» АҚ филиалы «БҚО ПҚ БАИ» баспа орталығы.- 49 б.
6. Россия на пути к Smart обществу/Под ред. Н.В.Тихомировой, В.П.Тихомирова.-М.: НП «Центр развития современных образовательных технологий», 2012.
7. Гейбл Э. Мектептегі білім берудің цифрлық трансформациясы. Халықаралық тәжірибе, трендтер, жаһандық ұсыныстар [Мәтін] / транс.; астында ғылыми. ред. П. А. Сергоманова; «Экономика Жоғары Мектебі» Ұлттық зерттеу университеті, білім беру институты. -- М.: ЕХБ НИУ, 2019. – 108 б. [Электрондық ресурс]. Кіру режимі <https://ioe.hse.ru/pubs/share/direct/408113543.pdf>
8. Колихматов В.И. Білім беруді цифрландыру жағдайындағы заманауи педагогтың цифрлық дағдылары // Ф.Лесгафт атындағы университеттің ғылыми жазбалары. – 2018. – № 9 (163). – 152-158 б.
9. Уваров А.Ю. Образование в мире цифровых технологий: на пути к цифровой трансформации / А.Ю. Уваров. – М.: Изд. дом ГУ–ВШЭ 2018. – 168 с. [Электронный ресурс]. Режим доступа <https://clck.ru/MVNd4>
10. Цифровые ресурсы для организации образовательного процесса и оценки достижений обучающихся в дистанционном формате: обзор цифровых ресурсов для дистанционного образования. Н.Новгород: Мининский университет, 2020. – 50 с. [Электронный ресурс]. Режим доступа <https://clck.ru/ZH5VT>

УДК 37473

## ИНФОГРАФИКА КАК ИНСТРУМЕНТ ЦИФРОВИЗАЦИИ И ТРАНСФОРМАЦИИ ОБРАЗОВАНИЯ

*Полулях Елена Владимировна,  
учитель информатики,  
педагог-исследователь,  
ОСШЛОД №8,  
г.Уральск*

***Аннотация:** С развитием технологий, образовательные учреждения и преподаватели все чаще используют инфографику для более эффективного обучения. Инфографика способствует улучшению визуального мышления, критического анализа и запоминанию информации. Создание интерактивных учебных материалов стимулирует внимание обучающихся, что позволяет создавать увлекательные учебные материалы и обучающие курсы.*

***Ключевые слова:** Инфографика, графические данные, визуализация данных, критическое мышление, чтения графиков, «сворачивание» информации, «разворачивание» информации,*

В современном мире цифровизация и трансформация образовательных систем является неотъемлемой частью обучения и подготовки учащихся к жизни в цифровом мире. Одним из ключевых инструментов, способствующих этому процессу, является инфографика - графическое изображение информации с использованием диаграмм, графиков, карт и других визуальных элементов.

С развитием технологий и доступностью интернета, образовательные учреждения и преподаватели все чаще обращаются к инфографике как эффективному инструменту для обучения и усвоения знаний. Данные методы обучения способствуют формированию навыков сворачивания и разворачивания информации, и критического анализа по представленным графическим данным, что позволяет оперативно ориентироваться и принимать решения.

Процесс цифровизации образования предполагает не только использование новых технологий, но и изменение методик преподавания и организации учебного процесса. Инфографика, как инструмент цифровизации образования, способствует переходу к более интерактивной и эффективной форме обучения, учитывая потребности современных учащихся, привыкших к информационному обилию и краткости сообщений.

Использование инфографики в образовании способствует повышению визуальной привлекательности учебного материала, упрощает восприятие сложных понятий, стимулирует внимание студентов и способствует запоминанию информации. Благодаря цифровым технологиям, современные инфографики становятся активными и интерактивными, что позволяет создавать увлекательные учебные материалы и обучающие курсы.

**Как инфографика помогает анализировать информацию?** ... за счет визуализации данных. Она позволяет представить сложные данные и факты в более понятной и удобной форме, что упрощает их восприятие и анализ. Благодаря использованию различных цветов, форм, графиков и диаграмм, инфографика помогает выделить ключевые моменты, сравнить данные, выявить тенденции и закономерности, а также сделать быстрые выводы. В результате, анализ информации становится более эффективным, а сама информация более доступной и запоминающейся.

**Как инфографика способствует формированию навыков сворачивания информации?** ... она выделяет и представляет основные и ключевые моменты в удобной и лаконичной форме. Зрительно привлекательные элементы инфографики (графики, диаграммы, иконки и т.д.) позволяют сразу сосредоточиться на самом важном и пропускать ненужные детали. Читатель быстрее оценивает информацию и легче усваивает ее визуально, что в свою очередь улучшает способность к свертыванию информации. Постепенно пользуясь инфографикой, человек начинает анализировать и сжимать информацию, определяя ключевые аспекты, что помогает улучшить навыки концентрации на главном.

**Как через инфографику организовать обучение разворачиванию информации?** ...можно использовать следующие методы:

1. Создание образовательной инфографики, которые демонстрируют примеры свертывания и разворачивания информации. На таких примерах инфографики можно показывать, как начать с обширного объема данных и последовательно выделять ключевые моменты для их упрощения и укрупнения.

2. Использование интерактивных инфографик, которые позволяют учащимся самостоятельно взаимодействовать с информацией, переключаться между деталями и общими выводами, делая свои заключения и выводы.

3. Задания и упражнения на анализ инфографики, где учащиеся будут выявлять ключевые моменты, делать выводы, и строить свои собственные графики на основе предоставленной информации.

4. Обсуждение и анализ реальных примеров инфографики из различных источников, где студенты будут тренироваться в интерпретации данных и выделении важных фактов.

Использование инфографики в обучении разворачиванию информации поможет стимулировать визуальное мышление, улучшить навыки анализа и синтеза данных, а также развить критическое мышление и способность концентрации на основной информации.

**Какие когнитивные процессы задействованы при работе с инфографикой?** ... задействованы различные когнитивные процессы, включая:

**1. Визуальное восприятие:** обработка и интерпретация визуальной информации, такой как формы, цвета, размера и расположения элементов на инфографике.

**2. Внимание и концентрация:** умение сосредоточиться на ключевых деталях и исключить ненужную информацию, основываясь на визуальных сигналах и различных элементах графического изображения.

**3. Работа с памятью:** запоминание и удержание важных фактов и связей между данными на инфографике, а также их последующее использование для анализа и принятия решений.

**4. Мышление и анализ:** способность усваивать информацию, выявлять взаимосвязи между данными, делать выводы и сравнивать различные аспекты представленной информации.

**5. Пространственное мышление:** возможность понимать пространственные отношения между объектами на инфографике, такие как направление, расстояние, иерархия и т.д.

В целом, работа с инфографикой требует комбинации различных когнитивных процессов, таких как визуальное восприятие, внимание, память, мышление и пространственное мышление, что способствует

развитию когнитивных навыков и улучшению способности анализировать и интерпретировать информацию.

Применение инфографики в образовании открывает широкие возможности для улучшения усвоения знаний и развития навыков обучающихся. Например, сервис [Canva.com](https://www.canva.com) позволяет быстро и легко создавать инфографику, используя различные шаблоны и графические элементы. Преподаватели могут использовать Canva (рис. 1) для создания наглядных презентаций с ключевыми идеями и концепциями, что делает процесс обучения более интересным и запоминающимся.

Сервис [Easel.ly](https://www.easel.ly) позволяет создавать интерактивные инфографики с возможностью добавления анимации, гиперссылок и видео. Обучающиеся могут самостоятельно исследовать информацию, наводя курсор на различные элементы инфографики и получая дополнительные материалы.



Рис.1 Примеры инфографик, созданных в Canva.com

Приведем примеры использования инфографики в обучении информатики.

**Инфографика о базовых понятиях программирования:** на инфографике представлены основные понятия и принципы программирования, такие как переменные, условия, циклы и функции, визуализированные в виде схем и диаграмм. Это помогает студентам понять логику работы программ и языков программирования, а также упрощает запоминание ключевых аспектов.

**Инфографика о структурах данных:** инфографика может быть использована для визуализации различных структур данных, таких как массивы, списки, хэш-таблицы и деревья. Примеры инфографики помогают студентам лучше понять различные типы данных, их применение и особенности в контексте программирования.

**Интерактивные инфографики о алгоритмах:** создание интерактивных инфографик, например, о сортировочных алгоритмах (например, сортировка пузырьком, сортировка слиянием и т. д.), помогает студентам визуализировать процесс работы алгоритмов, следить за изменениями данных и лучше понимать их эффективность и сложность.

**Инфографика о языках программирования:** инфографика может быть использована для сравнительного анализа различных языков программирования. На инфографике можно представить основные особенности, синтаксис, область применения и примеры кода на популярных языках, таких как Python, Java, C++ и других.

Эти примеры позволяют обучающимся визуализировать информацию, лучше усваивать сложные понятия и процессы, а также помогают преподавателям сделать обучающий материал более доступным и интересным для студентов.

Для качественного понимания данных инфографики необходимо тренировать навыки «сворачивания» (создания инфографики по данным) и «разворачивания» (анализа данных) на них.

Графики, диаграммы и таблицы содержат большое количество информации, представленной в доступном и легко понимаемом виде. Когда вы работаете с графиком или диаграммой, важно понять ее

цель, т.е. каким образом подана информация, и что именно она показывает: частоту выполнения действий, процентное соотношение долей, делит что-либо на категории, показывает ли темп роста и т.д.

На рисунке 2. видна графическая разница между ними. Все графики или диаграммы, в каком бы виде они не были представлены, отображают информацию последовательно, значит, главная задача при их описании - найти так называемый старт, в ходе чего следуя алгоритму, который приведен ниже, вы сможете описать график.



Рис.2 Готовые шаблоны инфографик, созданных в Canva.com

Ниже приведен пример алгоритма «разворачивания» информации по инфографике. **Алгоритм чтения/анализа инфографики:**

1. Внимательно изучите графические объекты график (диаграмму, таблицу) и комментарии к ним, сконцентрируйтесь на фактах. Выберите, какая информация является важной, а какую можно и опустить.
2. Составьте примерный план, в котором будет введение, основная часть и заключение. Причем, вступление и заключение – это всего два предложения: вводное предложение, как правило, описывающее, что изображено на графике (таблице, диаграмме), и одно заключительное предложение – вывод.
3. Не требуется высказывания своего мнения, таким образом нельзя употреблять слова «я думаю», «мне кажется». Также не стоит оценивать информацию, плохо это или хорошо с вашей точки зрения, не нужно объяснять возможные причины роста или падения, это лишнее. Используйте более официальный стиль.
4. Не отвлекайтесь на детали, не уходите в описание подробностей. Нельзя разрозненно говорить о данных графика, диаграммы, то есть, терять главную мысль. Не описывайте каждый пункт на графике отдельно (например, какие данные были в каждом году), а делайте обобщения, отмечайте тенденции, взлеты/падения и т.д.
5. Подбирайте синонимы к словам, не используйте одинаковые грамматические конструкции.

Таким образом, инфографика является неотъемлемым инструментом цифровизации образования, способствует более эффективному усвоению знаний, активизации учебного процесса и развитию цифровых навыков студентов.

#### Список использованной литературы:

1. Гуничева Е. М, Голубев О.Б. Дидактические возможности образовательной инфографики //Педагогическая информатика. – 2018. — №1 – с.15-21.
2. Берман Н. Д. Визуализация как эффективный инструмент обучения//Постулат. — — №4.
3. Дридигер Е.И. Инфографика как способ подачи учебного материала// Вторая Всероссийская научно-методическая конференция, 10 ноября 2014 — 10 февраля 2015// «Педагогическая технология и мастерство учителя
4. Волкова А.Е., Шмелева И.В. "Инфографика как средство визуализации информации и обучения" // Журнал "Наука и образование". – 2016. — №3 – с.87-94.

5. Котельников В.М. "Визуализация данных: примеры в образовании" // Книга "Современные методики обучения". – 2019. — гл.4 – с.112-125.
6. Степанова Н.И., Красавина А.В. "Инфографика в процессе обучения как средство эффективного восприятия информации" // Журнал "Педагогический вестник". – 2017. — №2 – с.35-41.
7. Строева Е.Л., Грекова О.Ю. "Применение инфографики в современном образовании" // Книга "Инновации в образовании". – 2018. — гл.7 – с.204-215.

ӘОЖ 373.3

## **БАСТАУЫШ СЫНЫП ОҚУШЫЛАРЫН ОҚЫТУДА SMART-ТЕХНОЛОГИЯЛАРДЫ ҚОЛДАНУДЫҢ ТИІМДІ ЖОЛДАРЫ**

***Рахметова Ақгүл Жәрдемқызы,**  
педагогика ғылымдарының магистрі,  
Эстетикалық бағыттағы гимназияның  
бастауыш сынып мұғалімі,  
**Балгабаева Жанаргүл Женисовна,**  
педагогика ғылымдарының магистрі  
Эстетикалық бағыттағы гимназияның  
бастауыш сынып мұғалімі,  
Орал қ.*

***Аннотация:** Мақалада бастауыш сынып оқушыларын табысты оқыту үшін қажетті Smart-технологияларды қолдану туралы айтылады. Білім беру сапасын арттыруға ықпал ететін Smart – технологиялардың мүмкіндіктері ашылады. Бұл технологиялар дәстүрлі жұмыс түрлерімен ұштастыра отырып, коммуникативтік дағдыларды дамыту тұрғысынан өте тиімді болып табылады. Олар оқу үдерісін қызықты, етуге мүмкіндік береді. Smart –технологияларды білім беру үдерісінде қолдану оқытудың маңызды міндеттерінің бірі – білім деңгейін арттыруды шешуге мүмкіндік береді.*

***Кілт сөздер:** Smart – технологиялар, Smart – оқыту, ақпараттық технологиялар.*

Білім беруді дамытудың қазіргі кезеңінде Smart-технологияларды енгізу білім сапасын арттыруға мүмкіндік береді, мұғалімге оқу мүмкіндігін кеңейтуге көмектеседі. Біз өзгерістер қарсаңында тұрмыз және әлемдегі жаңа білім беру жүйесін - цифрлық білім беруді қалыптастыру процестеріне қатысамыз.

Smart - "ақылды" дегенді білдіреді, ал Smart білім беру - бұл автоматтандырылған, басқарылатын және кез келген жерден қол жетімді білім беру процесі-мектепке енгізудің күрделі жүйесі.

Білім беру процесіндегі Smart тұжырымдамасы келесі технологиялардың пайда болуын талап етеді: ақылды тақта, ақылды экрандар, кез-келген жерден интернетке кіру. [1]

Smart білім беру цифрлық педагогиканың жаңа ұғымдарын біріктіреді:

ашық білім беру ресурстары

жаппай ашық онлайн курстар

оқу платформалары

электронды оқулықтар

электрондық кітапханалар

мобильді оқыту

сандық бейнекоммуникация

ғаламдық медиа

білім беру ұйымдарын басқарудың автоматтандырылған жүйелері

электрондық портфолио және жеке электрондық кабинеттер.

Мұғалімнің басты міндеттерінің бірі Smart – технологияларды пайдалана отырып, заманауи білім берудің тиімділігін арттыру болып табылады. Оқытудың жаңа түрлерін сәтті қолдану үшін мұғалімдердің өздері білім алушыларға айналады. Ақпараттық технологиялар саласында кең ауқымды білімнің болуы электрондық оқытуды тиімді енгізудің және Smart – оқытуға жоспарлы көшудің басты шарты болып табылады.

Smart-технологияларды енгізу мұғалімдерге өздерінің кәсіби саласында жақсы хабардар болуға мүмкіндік береді, сондай-ақ білім алушылардың шығармашылық қабілеттерін, коммуникабельділігін, креативтілігін дамытуға, туындаған мәселелерді шешуде сыни ойлауды дамытуға, оқытудың инновациялық әдістерін қолдануға көмектеседі.

Бастауыш мектеп жасындағы балалар оқу мақсатын қоюда қиындықтарға тап болады. Беделді жұмыс, табысты мансап, бастауыш сынып оқушысы үшін адамзаттың ғасырлар бойғы тәжірибесін игеру өзекті емес. Бастауыш сынып оқушыларының негізгі іс-әрекеті ойын екенін ескере отырып, бұл мәселені

шешуге көмектесетін интерактивті өзара әрекеттесудің кең мүмкіндіктері бар компьютер деп болжауға болады. Smart-технологиялар студенттердің алдына нақты, түсінікті, қол жеткізуге болатын мақсат қояды: сіз мысалдарды дұрыс шешесіз – суретті ашасыз, барлық әріптерді дұрыс енгізесіз – сіз ертегі кейіпкерінің мақсатына жақындайсыз. Осылайша, ойын барысында бастауыш сынып оқушылары білімді игеруге оң мотивация алады.

Smart-технологияларды қолдану оқушылардың өзіндік жұмыс істеу мүмкіндігін кеңейтеді, зерттеушілік іс-әрекет дағдысын қалыптастырады, түрлі анықтамалық жүйелерге, электрондық кітапханаларға, басқа да ақпараттық ресурстарға қол жеткізуді қамтамасыз етеді

Интерактивті тақта мұғалімдерге де, студенттерге де үлкен мүмкіндіктер береді. Мұғалім тақтада тінтуір сияқты электронды маркермен жұмыс істейді, мұғалім жұмыстың бір немесе басқа әдісін тез және көрнекі түрде көрсетеді. Мұғалім назар аударған кезде түсініктеме әлдеқайда жақсы қабылданады, барлығы оның әрекеттерін көреді және ол өзі оқушыларға қарайды. Мұғалім үнемі назарда болады, білім алушыларға бет бұрады және интерактивті тақтамен жұмыс жасай отырып, сыныпшпән үнемі байланыста болады. Интерактивті тақтада жұмыс істеген кезде бастауыш сынып оқушыларының зейіні жақсарады, оқушылар оқу материалын тезірек игереді.

Оқу процесіне аудио және бейне құралдарын қосу оқуға деген қызығушылықты айтарлықтай арттырады. Бұл ақпарат құралдары көрнекілік принципіні жүзеге асыруға мүмкіндік береді және бастауыш мектеп жасындағы балалардың дамуы мен оқуында маңызды рөл атқарады. Көбінесе мұндай оқыту құралдарын дүниетану, бейнелеу өнері сабақтарында қолдануға болады. Табиғаттың сұлулығын, тарихи оқиғаларды немесе тарихи орындарды, сурет галереяларын, мұражайларды және т.б. бейнелейтін жарқын кадрлар балаларға қиялдауға, армандауға мүмкіндік береді, көргендерімен бөлісуге, өз пікірін білдіруге деген ұмтылысты тудырады. Бірлесіп, мұндай Оқыту құралдары балаларды жаңа біліммен байытады, олардың жаңа нәрсені үйренуге және білімнің жаңа көздерін іздеуге деген ұмтылысын тудырады. [2]

Интерактивті тақтаны сабақта қолданудың келесі артықшылықтары бар:

\* Сабақтың материалдарын алдын - ала дайындауға болады-бұл сабақтың жақсы қарқынын қамтамасыз етеді және талқылауға уақытты үнемдейді.

\* Сілтемелерді бір файлдан екіншісіне жасауға болады - мысалы, аудио, бейне файлдар немесе Интернет парақтары. Бұл сізге қажетті ресурстарды іздеуге уақыт жұмсамауға мүмкіндік береді. Сонымен қатар, басқа аудио және бейне жабдықтарын интерактивті тақтаға қосуға болады.

Білім беру жүйесін дамытудың басты мақсаты тұрғылықты жеріне, денсаулық жағдайына, отбасының әлеуметтік-экономикалық мәртебесіне қарамастан азаматтар үшін сапалы білім беру қызметтерінің қолжетімділігін қамтамасыз ету болып табылады, бұл мамандық алуға және өзін лайықты іске асыруға мүмкіндік береді.

Қазіргі білім берудің негізгі міндеттерінің бірі - оқушылардың білім алуға тұрақты мотивациясын қалыптастыру, екіншісі-осы білімді игерудің жаңа формалар мен құралдарын іздеу шығармашылық шешімдер. Оқу процесінде SMART-технологияларды қолдану мұғалімнің кәсіби құзыреттілігінің өсуіне әсер етеді және білім беру сапасын едәуір арттыруға ықпал етеді.

Өз сабақтарымызда түрлі платформада орындалған тапсырмаларды пайдаланамыз. PowerPoint пайдаланып , түрлі интерактивті ойындар құрастыруға болады. Ол ойындар оқушылардың сабаққа қызығушылығын арттырады, себебі олар ойнап отырып, білімдерін пысықтай түседі.



керемет келеді.

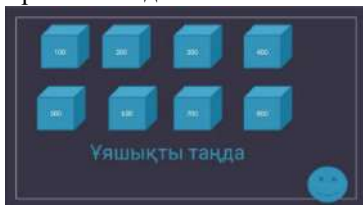

«Банкомат» ойыны барлық пәндерге пайдалануға өте қызықты ойын түрі. Балалар алдымен картаны алып, банкоматқа салады да, пин-код тереді. Пин -код терген уақытта , экранда түрлі сомма пайда болады. Балалар керекті сомманы таңдау арқылы сұраққа түседі. Егер сұраққа дұрыс жауап берсе, банкомат ақша береді. Осы ойынды әсіресе «Қайталау», «Білімді пысықтау», «Өзіңді тексер» тақырыптарына

«Ұяшық таңда» ойыны. Бұл ойынды да тәрбие сағаттарында, қайталау сабақтарында қолданған тиімді. Бұл жерде де оқушылар өздері қалауы бойынша ұяшық таңдайды. Ұяшықты басқан уақытта сұрақ ашылады, дұрыс жауап берілсе, келесі ұяшықты таңдауға болады.

«Қолшатыр» ойыны

«Балалар жаңбырдың астында қалды. Олардың қолшатырлары бар, бірақ оны қолдану үшін ,біздер сұраққа жауап беру арқылы ашып бере аламыз. Сондықтан балалар жаурап қалмас үшін көмектесіп жіберейік» - деп мұғалім балаларды қызықтыру үшін сұрақтарды осылай қоюына болады.



Математика сабағында «Көбейту кестесі» тақырыбы бойынша балалардың қандай деңгейде жаттағанын білу үшін «Жас жолаушылар» ойынын қолдануға болады.



Көлік түрін таңдау арқылы оқушы тиісті санның көбейту кестесін тексере алады. Мысалы машинаны таңдаса 2-нің көбейту кестесі, велосипед таңдаса 6-ның көбейту кестесін қаншалықты меңгергені көрінеді.



Ұшақты таңдау арқылы оқушы 5-тің көбейту кестесін тексереді. Егер дұрыс жауап нұсқасы таңдалса, ұшақ сол дұрыс жауапқа ұшып барады. Егер қате болса, ұшақ қозғалмайды, бірақ гүрілдеп тұрады.



Сондай-ақ сабақта learningapps, wordwall, game.educaplay, Plickers қосымшаларын жиі қолданамыз.

Бұл қосымшалар арқылы оқушыларды қызықтыратын, сонымен қатар білімін пысықтайтын, бекітетін түрлі тапсырмалар арқылы оқушылардың сабақтағы белсенділігі артады.



«Іс-әрекеттегі зерттеу адамдардың тәжірибесін, тәжірибе туралы түсінігін және тәжірибе жүргізілетін жағдайды түсінуін өзгертеді. Ол жаңа үлгілерді – жаңа өмірлік бағыттарды қалыптастыра отырып, «сөйлеу», «тәжірибе» санаттарының мазмұнын өзгертеді. Бұл тәжірибе– басқа тәжірибелерді өзгертетін мета тәжірибе. Метатәжірибе өз кезегінде басқа тәжірибелер қалыптастыратын дәйектерді, әрекеттер мен байланыстарды өзгертеді» (Kemmis, 2007). Басқаша айтқанда, тәжірибені өзгерту – бұл істеп жатқан ісімізді өзгерту, түсінікті өзгерту– бұл біз қалай ойлайтынымызды өзгерту, жағдайды өзгерту – бір-бірімізге деген қарым-қатынасымызды өзгерту дегенді білдіреді.

«Дағдарыспен күресу идеялар, батылдық, шешімділік, ізденістер мен өзгерістерге ұмтылу мен үйлесімдегі өзін-өзі сыни тұрғыда бағалай білу» деп Ф.Г.Кумбс айтқандай мұғалім өзін жан-жақты психологиялық жағынан әрбір нәрсеге бағалай алуы тиіс. Мұның өзі өз –өзіне сыни тұрғыда баға беруімен ұштасады. Өйткені заттардың жасалуы, сапасы, құндылығы, қасиеті арқылы өз-өзіне нақты, шынайы баға берген ұстаздың өзгеріс сатысындағы қадамы көшбасшылықтың сипаттамасына жетелейді.

#### Пайдаланылған әдебиеттер тізімі:

1. Білім берудегі ақпараттық технологиялар: интерактивті әдістер: оқу құралы / О.Б.Воронкова. - Ростов қ. : Феникс, 2010. - 315 б. : науқас. - (Жүрегімді балаларға беремін). - Библиография: б. 309-310. - ISBN 978-5-222-16618-5
2. Интерактивті әдістер құқықтық білім беруді жаңғырту құралы ретінде [Мәтін] / П.Д.Гаджиева // Білім берудегі инновациялар. - 2011. - N 1. - 81-87 б. - Библиография: б. 87 (3 атау). - ISSN 1609-4646

## ГАММА.АРР – ПРЕЗЕНТАЦИЯЛАРДЫ ӘЗІРЛЕУДЕГІ ЕҢ ҮЗДІК НЕЙРОНДЫҚ ЖЕЛІ

**Сабырғалиева Алима Сәлімжанқызы,**  
*6B01503 Информатика ББ, 3-курс студенті*  
 ғылыми жетекшісі: **Байганова А.М.,**  
*п.ғ.к., доцент*  
*Қ.Жұбанов атындағы АӨУ,*  
*Ақтөбе қ.*

**Аннотация:** Қазіргі заманда жасанды интеллекттің адам қызметінің барлық салаларына, соның ішінде білім беру саласына енуі. Мақалада *Gamma.app* нейрондық желісінде дайын презентацияны алудың ең тиімді тәсілі туралы қарастырылады. *Gamma.app* нейрондық желісі дайын презентация әзірлеуге бағыт бағдар беретін көмекші құрал. Презентацияны әзірлеу кезеңдеріне нақты тоқталып, “Білім берудегі жасанды интеллект” тақырыбында әзірленді.

**Кілт сөздер:** *Gamma.app*, презентация, шаблон, жасанды интеллект.

Цифрландыру және жаһандану дәуірінде білім беру саласы жаңа жоғары интеллектуалды реңктерге ие болып, өзгерістерге ұшырауда, атап айтқанда, нейрондық желілер, жасанды интеллект және т.б. сияқты сандық іргелі құралдарды енгізу. Қазақстандағы білім беру жүйесі мемлекетіміздің дамуының маңызды құрамдас бөлігі болып табылады, ол еңбек нарығында қажетті бәсекелестік артықшылықтарға ие және цифрлық экономикада өз әлеуетін іске асыруға дайын жоғары білікті мамандарды дайындауға ерекше назар аударуды талап етеді.

Соңғы уақытта жасанды интеллекттің адам қызметінің барлық салаларына, соның ішінде білім беру саласына енуі туралы жиі естуге болады. Бұл зерттеуде біз мұның не екенін және оның қоғам мен білімнің дамуына қалай әсер ететінін түсінуге тырысамыз. Жалпы алғанда, нейрондық желілер - бұл математикалық модель, берілген сұрақтың критерийлерін бағалау негізінде берілген интеллектуалды мәселені шешу арқылы болжам жасауға қабілетті массивтік есептеу коды, ақпараттың үлкен көлемін, деректер қорын талдау деп анықталады. Мақалада жасанды интеллектке байланысты *Gamma.app* нейрондық желісінің қолданысына, яғни, нейрондық желінің адам өмірінің жеңілдетуінің бірден бір жолы екендігіне нақты тоқталамын[1,2].

*Gamma.app* - керемет және әсерлі презентациялар жасау үшін арнайы әзірленген инновациялық нейрондық желі. Ол идеяларды тартымды көрнекіліктерге айналдыру үшін машиналық оқытудың озық технологиясын пайдаланады. Ең негізгісі тақырыпты ұсыну арқылы дайын презентацияларға қол жеткізуге болады.

*Gamma.app* нейрондық желісінде ең алғаш жұмысты бастау үшін басты беттегі *Create new* батырмасын басу арқылы жаңа бет ашамыз. Ашылған беттен өзімізге керегі *Presentation* бөлімін тандап, қажетті бет санын белгілеп, тақырыбымызды жазамыз. Бұл нейрондық желі қазақ тілін қабылдамағандықтан, орыс тілінде немесе өзімізге ыңғайлы басқа тілдерді қолдануға болады[3]. Орыс тілінде іздендім (сурет 1).

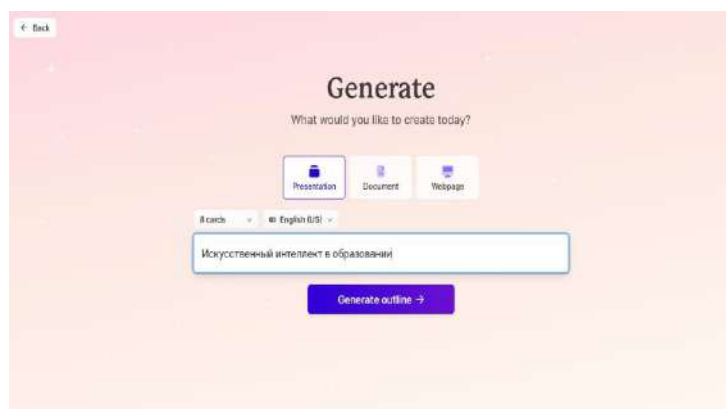

1-сурет. Дайын презентацияға бағыт бағдар берілуі

Берілген тақырыпқа *Gamma.app* нейрондық желісі автоматты түрде жоспарын тізіп жазып береді. Егерде сізге бұл жоспар ұнамаса, тақырып жанындағы генератор батырмасын басып жаңартуға болады. Болған соң *Continue* батырмасын басамыз (сурет 2).



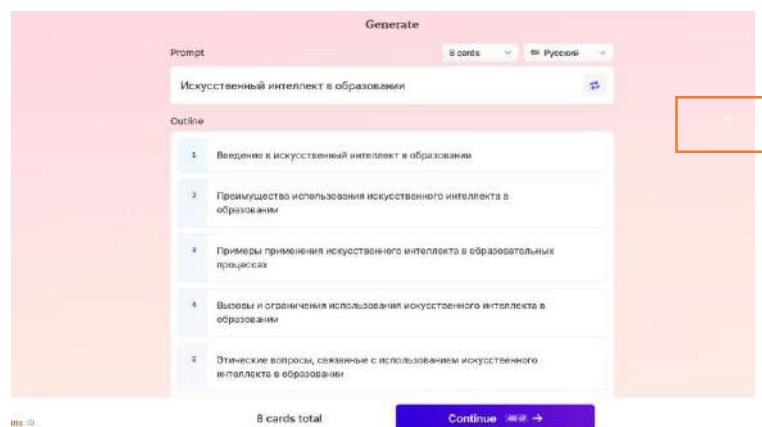

2-сурет. Нейрондық желіде жоспардың құрылуы

Келесі қадамда презентация шаблонын таңдаймыз. Тақырыпқа сай түрлі-түсті шаблондардың түрлері өте көп. Таңдаған соң *Generate* батырмасын басып презентациямыздың дайын болуын күтеміз.

“Искусственный интеллект в образовании” тақырыбындағы презентациямызды нейрондық желі жасақтап берді (сурет 3).

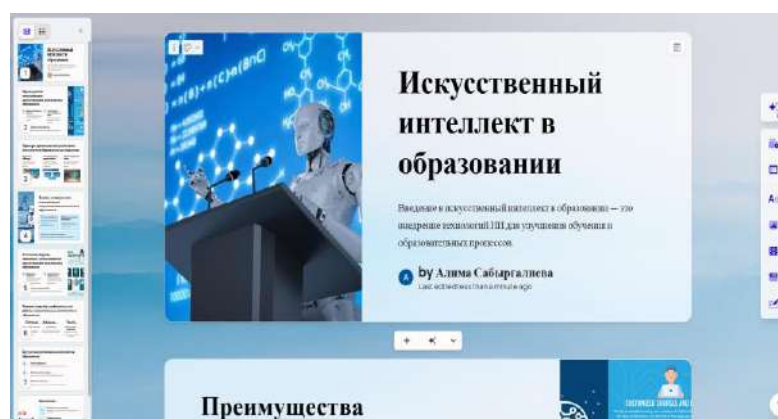

3-сурет. “Искусственный интеллект в образовании” тақырыбында презентация дайын

Дайын болған презентацияны қазақшаға аударып, өзімізге ыңғайлы болатындай етіп түзету жұмыстарын жүргізіп алуымызға болады. Барлық сөздерін қазақ тіліне аударып, презентацияны безендірдік (сурет 4).

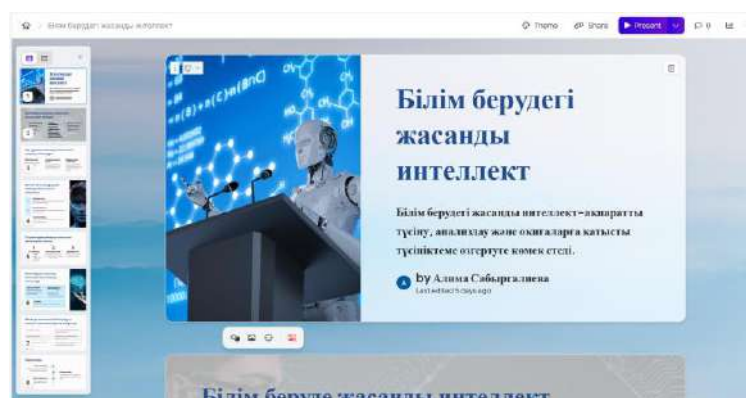

4-сурет. *Gamma.app* нейрондық желіде презентация дайын

Қорытындылай келе, *Gamma.app* нейрондық желісі кәсіби және сенімді презентациялар жасауға арналған инновациялық шешім екенін атап өткім келеді. Жетілдірілген машиналық оқыту алгоритмдерімен және мүмкіндіктердің кең ауқымымен ол пайдаланушыларға ыңғайлы, тиімді және жоғары сапалы презентацияларды ұсынады. *Gamma.app* презентацияларды жасау және басқару кезінде уақыт пен күш-жігерді үнемдеуге мүмкіндік береді, сонымен қатар мазмұнның көрнекі дизайны мен

ұйымдастыруын жақсарту үшін әртүрлі құралдарды пайдалану мүмкіндігі қамтылған. Бұл презентация жасауды анағұрлым қолжетімді және тиімді ететін құрал, пайдаланушыларға үлкен әсерге қол жеткізуге және байланыс пен презентация мақсаттарына жетуге көмектеседі.

#### **Пайдаланылған әдебиеттер тізімі:**

1. Фирсов, М.В. Опережающие обучение навыкам будущего (Future Skills) посредством разработки компьютерных тренажеров и цифровых ассистентов с искусственным интеллектом / М.В. Фирсов, О.Н. Филатова, А.В. Гушин // Известия Балтийской государственной академии рыбопромыслового флота. - 2020. - №3(53).

2. Филатова, О.Н. Применение нейросетей в профессиональном образовании / О.Н. Филатова, М.Н. Булаева, А.В. Гушин // Проблемы современного педагогического образования. – 2022. – №77-3. – С.243-245.

3. <https://gamma.app/>

ӘОЖ 373.3

### **ҚАЗІРГІ ЦИФРЛЫҚ ҚОСЫМШАЛАРДЫ БАСТАУЫШ СЫНЫП САБАҚТАРЫНДА ҚОЛДАНУ ТИІМДІЛІГІ**

***Сайфулланова Диляра Ерболатқызы,  
Жәмигұлова Жанерке Бақытбекқызы,***

*«Құмаш Нұрғалиев атындағы гимназиясы» КММ, Педагог  
ШҚО, Күршім ауданы, Боран ауылы,*

**Аннотация:** Бұл мақалада біз қазіргі жасөспірімдердің басты проблемаларын шешу жолдарын ұсынуға тырыстық. «Learning Apps», «Kaoot», «Додокаэдр» цифрлық қосымшалары, әдістерімен қандай жұмыстар жүргізгеніміз жайында айттық.

**Кілт сөздер:** Инновация, галамтор, смартфон, платформа, ұлттық құндылық, миссия, IT саласы.

Қазіргі білім беру жүйесінің мақсаты - бәсекеге қабілетті маман дайындау. Мектеп – үйрететін орта, оның жүрегі - мұғалім. Ізденімпаз мұғалімнің шығармашылығындағы ерекше тұс - оның сабақты түрлендіріп, тұлғаның жүрегіне жол таба білуі. Жаңа формация мұғалімі- рефлексияға қабілетті, өзін-өзі жүзеге асыруға талпынған әдіснамалық, зерттеушілік, дидактикалық - әдістемелік, әлеуметтік тұлғалы, коммуникативтілік, ақпараттық және тағы басқа құдыреттіліктердің жоғары деңгейімен сипатталатын рухани- адамгершілікті, азаматтық жауапты, белсенді, сауатты, шығармашыл тұлға.

Елбасымыздың Жолдауында: «Ұлттың бәсекеге қабілеттілігі бірінші кезекте білім деңгейімен айқындалады» - деген байламы жеке адамның құндылығын арттыру, оны дайындайтын оқытушы жауапкершілігінің өсуі, танымсыз еңбек, сапалы нәтиже деген ұғыммен егіз. Тәуелсіз ел тірегі-білімді ұрпақ.

«Бала оқытудың жұмысы ширақ, жігерлі, қызу болғаны дұрыс» Ж.Аймауытов.

Ең бірінші мұғалімнің ұстанымы мықты болу керек, оқыту үдерісінде қалыптасқан дағды мұғалімнің сыныптағы барлық іс-әрекеттеріне әсер етеді. Мұғалім өз жұмысында арнаулы, пәндік білімдермен ғана шектелмей, педагогика мен психологияның, тәрбие салаларының қазіргі заманғы жаңашылдықтарын да қамтуы тиіс болғандықтан онан үлкен дайындық (педагогикалық инновацияны қабылдау, бағалау және іске асыруға дайындық) талап етіледі.

Инновация – ол құрал және үдеріс ретінде әлдебір жаңалықты ендіру, жаңашылдық, өзгеріс деген ұғымды білдіреді. Инновация өздігінен пайда болмайды, ол ғылыми ізденістердің, жекелеген мұғалімдер мен тұтас ұжымның озық педагогикалық тәжірибесі.

Қазіргі таңда кәсіптік және технологиялық білім беру үрдісінде кеңінен қолданылып жүрген бірнеше инновациялық технологияларды атап көрсетуге болады.

Білім беру жүйесіндегі инновациялық технологиялар:

- проблемалық оқыту;
- дамыта оқыту;
- деңгейлеп оқыту;
- дәстүрлі оқыту;
- модульдік оқыту
- сұрақ-жауап ойындары;
- цифрлық білім беру ресурстары.

Біз проблемалық оқыту, дамыта оқыту, модульдік оқыту, сұрақ-жауап ойындарын қамти отырып оқу процесін жүргіземіз.

Жалпы, біздің тәжірибемізде кездескен мәселелерге тоқталар болсақ:

Бәріміз білетіндей, қазіргі таңда көптеген балалар ғаламтормен дос. Ата-аналар балаларын қатарынан кем қылмай, барлық жағдайларын жасауда. Бүгінде бастауыш сынып оқушыларының смартфондарды жиі қолданатыны белгілі. Ғаламторға деген тәуелділік қазір ғаламдық мәселеге айналып бара жатыр. Мектеп оқушылары смартфонды көп пайдалануына байланысты уақыттарын тиімді ұйымдастыра алмайды.

Оқушылар уақыттарын дұрыс пайдалана алмағандықтан оқуда үлгерімдері нашарлайды. Қазір көптеген оқушыларда оқылым, айтылым, жазылым, тыңдалым дағдылары әлсіз.

Проблемаларды шешу жолында ұстаз ретінде мектеп оқушыларының сабаққа деген қызығушылықтарын арттыруымыз керек. Мәселен, цифрлық технологиядағы платформаларды қолдана отырып, балалардың зейінін сабаққа аудара аламыз. Біз өзіміздің практикамызда «Learning Apps», «Kahoot» платформаларын пайдаланамыз. Мысалы: 2 «А» сыныбында жаратылыстану пәнінен «Ғаламшарлар қалай орналасқан?» тақырыбы бойынша сабақ өткізілді. Сабақ барысында «Learning Apps» платформасында ғаламшарларды аттарымен сәйкестендіру тапсырмасы орындалды.

Оқу процесі кезінде қолданатын бірден-бір тиімді әдісіміз «Додокаэдр» әдісі. Бұл әдіс-тәсілді кез-келген сабаққа, тақырыпқа қолдана аламыз. Мектеп оқушыларының сабаққа деген қызығушылықтарын тудырамыз. Мәселен: Мектепалды даярлық сыныбына өткізілген ашық сабақ. Тақырып: «Мақал- сөздің азығы, жұмбақ- ойдың қазығы»

Цифрлық технологиялардың педагогикалық негізгі қағидалары:

- баланың танымдық күшін қалыптастыру және дамыту;
- баланың өз бетімен әрекеттену әдістерін меңгерту;
- баланың танымдылық және шығармашылық икемділігін дамыту;
- әр оқушының дамуы үшін жүйелі жұмыс істеу;

Болашақта, біздің жоспарда цифрлық технологиялар аясын кеңейтіп, «4exam, EdApp, Padlet, Whell Decide» платформаларын қолдану бар. Цифрлық технологиялардың балалардың білім сапасына беретін әсерлері өте көп.

Нәтижесінде, мектеп оқушылары ІТ саласын меңгереді және ғаламторда цифрлық платформалардың бар екенін біледі, білім сапасы жақсарады.

Қорыта келе, заманауи дағдыларды игерген, тез бейімделе алатын, сонымен қатар, ұлттық құндылықтарды бойына сіңірген ұрпақ тәрбиелеу педагогтың алдында тұрған үлкен миссия. Сол миссияны өз деңгейінде орындау үшін жас маман, яғни біздер аянбай жұмыс жасауымыз қажет. Саналы ұрпақ тәрбиелеуге және іздену, дамуға біз қашан да дайынбыз!

#### Пайдаланылған әдебиеттер тізімі:

1. «Білім берудегі инновация» Астана қ., 2012 жылғы 14 желтоқсан.
2. Раджерс Э. Инновация туралы түсінік. – //Қазақстан мектебі, №4, 2011.
3. «Әлеуметтік әріптестік жағдайында техникалық және кәсіптік білім беру», Білім беру мекемесі басшыларының анықтамалығы №2 (26) 2013ж;

ӘОЖ 378.147

## ЦИФРЛЫҚ БІЛІМ БЕРУ-ЗАМАНАУИ ОҚЫТУДЫҢ КІЛТІ

*Саламатова Айнұр Саламатқызы,  
Арал индустриалды-техникалық  
колледжінің әдіскері,  
Қызылорда облысы, Арал қ.*

**Кілт сөздер:** *Цифрландыру, коронавирус, онлайн мектеп, мобильді платформа, College SmartNation, мультимедия.*

Қазіргі уақытта әлемде орын алып жатқан төртінші өнеркәсіптік революция – қарқынды ақпарат ағыны мен жоғары технологиялық инновациялар өмірімізге сан қырлы жолмен ықпал етіп, осы өзгерістерге бейімделуді және жаңа шарттар жағдайында дами білуді талап етіп отыр. Осыдан ширек ғасыр бұрын атауы мен мазмұны көпшілікке бейтаныс болған цифрлық технологиялар бүгінде барлық салаға терең енді десем болады. Мемлекеттегі цифрландыру деңгейі мен оның азаматтарының мұндай технологиялар туралы сауаттылық көрсеткіші елдің әлемдік аренадағы бәсекелік қабілетін, халықтың әл-ауқатын айқындайтын факторлардың қатарына енді. Осыған байланысты, цифрлық жүйе мен сауаттылықты дамыту барлық қоғамдар үшін өзекті мәселелердің біріне айналды.

Цифрлік сауаттылық - бұл адамның өмірдің барлық салаларында цифрлік технологияларды сенімді, тиімді, сыни және қауіпсіз қолдануға дайындығы және қабілеті. Цифрлік сауаттылық - ақпараттық қоғамдағы қауіпсіздіктің негізі, XXI ғасырдың ең маңызды білімі. Цифрлік сауаттылықты қалыптастыру оқырмандық, математикалық және жаратылыстану сауаттылығымен тең дәрежеде назар аударылуы керек.

Расымен де, адамзат қауымы жыл санап емес, ай санап, тіпті апта мен күн санап цифрландыру заманының сиқырлы әлеміне еніп барады. Цифрландыру технологиялары дегеніміз – бұл бұрын-сонды адамзат бастан кешпеген ғажайып әлемнің жаңа құралдары. Қазіргі күні бұл технологиялар жасақталу үстінде. Олар қазірдің өзінде біз тамсанып айта беретін ақпараттық технологиялардың өзін жолда қалдыра бастады. Осы заман мұғалімі ақпараттық-коммуникациялық технологиялар саласындағы білімді ғана біліп қана қоймай, қазіргі уақытта мектепте өзінің кәсіби қызметінде цифрлық технологияларды кеңінен пайдаланатын кәсіби маман болуы тиіс. Сонымен қатар, оқытудың цифрлық технологияларының қарқынды дамуы болашақ мұғалімдерден нақты бағдарламалық құралдарды ғана емес, олардың мәні мен мүмкіндіктерін, цифрлық технологияларды оқытудың болашағымен оларды пайдаланудың психологиялық және дидактикалық негіздемесін оқып білуін талап етеді. Бұл студенттердің кәсіби даярлығының цифрлық технология саласындағы заманауи талаптармен сәйкестігін қамтамасыз етуге мүмкіндік береді. Біздің елімізде адам потенциалын дамытуда, жаңа инновациялық технологияларды білім саласына ендіруге қолайлы жағдайлар жасалуда.

Цифрлық құзыреттіліктер оқытушының принципіалды жаңа, цифрлық ортада жұмыс істеуге мәжбүр болуымен және білім беру процесінің басқа қатысушыларымен: тікелей білім алушылармен, басқа оқытушылармен, әкімшілікпен және ата-аналармен, сондай-ақ оқу процесіне қатысатын үшінші тұлғалармен өзара әрекеттесуімен байланысты екенін түсіну өте маңызды.

Цифрландырудағы негізгі мақсат – бәсекеге қабілеттілікті арттыру, халықтың өмір сүру сапасын жақсарту, оқу-тәрбие процесін жеделдету және жеңілдету, балаларға, ұстаздарға, ата-аналарға жүктемені азайту. Ең бастысы – білім беру сапасын арттыру. Біздің балаларымыз халықаралық деңгейде әртүрлі салаларда, оның ішінде жасанды интеллект және ауқымды деректер жасау саласында бәсекеге қабілетті болуға тиіс. Мемлекет басшысы атап көрсеткендей, елді цифрландыру – бұл мақсат емес, бұл – Қазақстанның абсолюттік артықшылыққа қол жеткізу құралы. Сондықтан қазіргі цифрлық білім беру – заманауи оқыту кілті деп есептеймін.

Бүгінгі XXI ғасырдың негізгі құндылығы – ақпарат. Ақпарат ағынына ілесу және одан қажетті ақпаратты ала білу, пайдалану басты міндет болып табылады. Ақпарат таратудың теледидар, газет, журналмен қатар ғаламтордың да үлес салмағы артып келеді. Әсіресе қоғамның ақпараттық әлемге енуіне байланысты білім технологиялары үлкен өзгеріске ұшырауда. Соңғы жылдары бүкіл әлемге таралған пандемия жағдайында осы салаға екі есе салмақ салғаны белгілі. Еліміздегі ахуалға байланысты әр мұғалім Интернетте жұмыс істеп, өзінің мүмкіншіліктері мен мүмкіндіктеріне қарай заманауи бағдарламаларды игерді, бірақ пандемияға қатысты жағдай көрсетті: цифрлық қалаулы жағдайдан міндетті және қажет бола бастады.

Білім беру ұйымдарын жаппай цифрландырудың маңызы болашақ ұрпақтың кез келген салада ақпараттық сауаттылығын арттырып, шеберліктерін шындап, жан-жақты іскерлігін дамытып, бәсекеге қабілетті етіп, білім кеңістігінде өз мүмкіндіктерін тиімді пайдалануға жағдай жасайды. Сонымен қатар, бұл – білім сапасын арттыру, оқыту үдерісін қолжетімді ету, мұғалімдердің, оқушылардың, ата-аналардың байланыстарын жеңілдету тұрғысынан да өзекті. Осы мақсатта білім саласын цифрландыру жұмыстары кең қанат жайып келеді. Атап айтсақ, орта мектептерді жаппай компьютерлендіру, соңғы модельдегі техникалармен жабдықтау, ақпаратты тасымалдаудың ыңғайлы жолдарын дамыту болып саналады. Бұл контексте қашықтан оқытудың да осы цифрлық жүйеге жататынын айтып өткен дұрыс. Пандемия жағдайында өзекті болған онлайн білім беру алдағы уақытта дәстүрлі форматпен қатар маңызды болады және оның нарықтағы үлесі ұлғаяды деп болжануда.

Коронавирус індеті қайсы бір мемлекеттің болмасын цифрлық жүйеге көшуге бағытталған мақсаттарын барынша жылдамдатып, онлайн оқу тұжырымдасына түрлі өзгерістер енгізгені даусыз. Жаһандық даму үдерісіндегі басқа да жаңалықтар білім мен ғылым саласындағы трансформацияның сапалық тұрғыдан тереңдеуіне негіз қалайтыны хақ. Цифрландыру тікелей бұрын қол жетімді болмаған жоғары оқу орындары мен мектептер үшін ашылатын цифрлік технологияның оқу құралдарымен байланысты. Олардың ішінде онлайн оқу аса ерекшеленеді.

Онлайн мектеп — еліміздің барлық нүктелерінен оқушыларды қашықтан оқытудың онлайн платформасы болып табылады. Online мектеп елдің жалпы білім беретін мектептерінің оқушылары үшін үлгілік оқу жоспарларына сәйкес 1-11 сыныптарға арналған барлық пәндерден цифрлық білім беру контентін қамтиды. Негізгі мақсат – жалпы білім беретін мектеп оқушылары, колледж студенттерін онлайн режимде бейімдеп оқыту мүмкіндігін беру болатын.

Балабақшадан бастап, мектеп, жоғары оқу орындарына дейінгі жүйелі білім беру орындарының жұмысы жаңа арнаға бұрылды. Сонымен қатар күнделікті ақпараттық әлем мен білім жүйесі бір орында тұрмай тек алға жылжуы білім беру технологиясының революциясына алып келді. Қашықтықтан білім алу, онлайн сабаққа қатысу, өздік жұмысты атқару, жаңа білімді өзінше игеру әр бала мен студенттің еркін және белсенді болуына себеп болды. Сайттар арқылы керекті мәлімет алуды меңгерді. Интернет

желісіндегі сайттардың саны да үнемі артып келеді және оның әрбірі өз пайдаланушысын табады. Ақпараттың өте жылдам өсу жағдайында оны қабылдау мен өңдеу күрделене түсті. Бұл жағдайдан шығудың бірден бір жолы ақпаратты жинаудың және өңдеудің автоматтандырылған тәсілдерін енгізіп, белсенді қолдану болып табылып отыр. Қазіргі біз өмір сүріп отырған заманды ақпараттық деп атайды, ақпарат қоғам өмірінде, оның өмір іс-әрекетінде маңызды бір элементі болып табылады. Жаңа ақпараттық технологиялар ғылымның және ғылыми қоғамның дамуында жаңа беттерді ашты. Электронды пошта, компьютерлік бағдарламалар адамдардың тығыз байланысын қамтамасыз етіп, жылдам ақпаратты тарату мүмкіндігіне ие. Ғылыми зерттеулердің ақпараттануды зерттеу объектілері туралы дер кезінде толық білімді алуға бағытталған кешенді шараларды жүзеге асыру болып табылады. Білім мен ғылымның егіз ұғым ретінде қарастыру арқылы олардың дамуына жаңа технологиялардың әсері зор екендігі дәлелденіп отыр. Себебі қазіргі таңда қоғамның ақпаратпен тығыз қарым-қатынаста болуы күнделікті жаңалықтарға толы әлемнің жаңа қырларын ашып, қоғамның өзгеруіне алып келді. Әлеуметтік дамудың қазіргі кезеңі ақпараттандырудың нәтижесінде қоғам өмірінің барлық саласында болып жатқан сапалық революциялық өзгерістердің көптігімен ерекшеленеді. Ақпарат пен білім рөлінің өсуі, коммуникациялық құрал-жабдықтардың көз ілеспес жылдамдықпен жетілуі, желілік құрылымдардың дамуы – қоғамның ақпараттық әлемге енуінің көрінісі деп есептеймін. XXI ғасырдың білім беру технологиясының сан қырлы түрлерімен қоғамды алға жетелеу және сапалы білім беруді басты мақсат ретінде қарастырып, жаңаша білім беру технологиясының да бірінші кезекте өзгеріске ұшырауы дұрыс деп есептеймін.

Сондықтан мұғалім мамандығы – үнемі білімнің мен біліктілігінді жетілдіру арқылы шеберлігінді шыңдайтын қиын да күрделі кәсіптің біріне айналды. Жас ұрпаққа сапалы білім мен қатар саналы тәрбие беру арқылы бәсекеге қабілетті тұлға қалыптастыру барысында ұдайы оқудың тіпті түрлі сынақтар тапсыру мен жаңа жобаларды белсенді түрде сәтті қорғаудың мәні мен маңызы әрбір ұлағатты ұстаз үшін ерекше.

Цифрлық қоғам жағдайында, оның дамуының негізі цифрлық экономика мен білім болған кезде, дәстүрлі мектептен цифрлық мектепке көшу қажеттілігі айқын болады. “Цифрлық мектеп” ұғымы, ең алдымен, технологиялық құбылыс емес, педагогикалық құбылыс ретінде қарастырылады. Әрбір білім алушының цифрлық мектептің мүмкіндіктерін пайдалана отырып, оның жеке әлеуетін жан-жақты дамытумен бірге білім берудің әрбір сатысында білім беру даярлығының талап етілетін (білім беру бағдарламасында бекітілген) деңгейіне сөзсіз қол жеткізуі туралы мәселені шешу жолдары ұсынылады.

Заманауи технологияларды енгізу процесінің басталуымен мекемелердің білім беру мүмкіндіктері едәуір кеңейді. Атап айтқанда, корпоративті онлайн оқыту, инвертелген білім беру, Мобильді платформалардың барлық түрлері, микро оқыту және басқалары сияқты оқыту форматтары белсенді дамуда. Бұл білім алушының да, оқытушының да бір орынға ұтқырлығы мен байланысуын қамтамасыз етеді. Электрондық білім беру ресурстарын енгізу студенттер мен оқытушыларға оқу материалдарының кең таңдауына ыңғайлы қол жеткізуге мүмкіндік береді.

Білім беруді цифрландырудың нәтижелері жеке білім беру процестеріне және білім алушы қызметінің үздіксіз мониторингінге негізделген тиімді дербес білім беру болады. Цифрландыру сабақтардың топтық және жеке нысандарын пайдалану мүмкіндіктерін едәуір кеңейтеді, кәсіби білім мен дағдыларды толық меңгеруді қамтамасыз етеді

Цифрлық білім беру ресурстарының маңызды артықшылықтарының бірі - ақпарат беру мүмкіндігі. Өз жұмысын жақсы көретін және оның тақырыбын қызықтыратын мұғалім, оның қателіктерін объективті түрде талдап, өзгеріп жатқан жағдайға байланысты бейімделе алады. Мұғалім ақпаратпен жұмыс істей білу, заманауи әдістер мен оқытудың әдістерін қолдана білуі керек және оларды іс жүзінде қолдану керек. Білікті оқытушы білім беруде цифрландырудың маңызы туралы біледі. Ол ақпаратты қалай табуға, сыни тұрғыдан бағалауды біледі, цифрландыру мәселелері бойынша өз орнын қалыптастырады.

Цифрлық білім беру ортасында мұғалім нені білуі керек:

- қойылған білім беру міндеттеріне сәйкес электронды оқулықтардан, дискілерден және Интернетте басқа да оқу құралдарынан ақпаратты таба білу, бағалау, іріктеу және көрсету;

- қолданылатын бағдарламаны демонстрациялық компьютерге орнату, проекциялық техниканы пайдалану, электрондық дидактикалық материалды құру әдістерін меңгеру;

- білім беру мәселелерін шешу үшін тиімді түрде ақпаратты түрлендіре және ұсына білу, қолда бар дереккөздерден өз оқу материалын құра білу, әртүрлі деректерді жалпылау, салыстыру, түрлендіру;

- оқу-тәрбие процесіне қажетті материалдарды оңтайлы ұсыну үшін бағдарламалық қамтамасыз етуді (сілтемелер, мәтіндік және кестелік редакторлар, буклеттер, сайттар, презентациялар жасауға арналған бағдарламалар) таңдау және пайдалана білу;

Қазіргі таңда College SmartNation - техникалық және кәсіптік білім беру саласында мемлекеттік қызметтерді алуға арналған бірыңғай портал\*, колледждердің жалпыға қол жетімді тізілімі және колледжді басқару жүйесі жұмыс жасайды. Арал индустриалды-техникалық колледжі де осы портал бойынша жұмыс жасап отыр. Журнал бөлімінде күнделікті 45 оқытушы 250 білім алушымен онлайн режимінде жұмыс жасауда. Сондай-ақ порталда 180 кітапқа жуық ғылыми және әдеби кітап қоры

жүктелген білім алушылар жүктеп пайдалану үшін ашық. Колледждің ютуб каналы, Facebook, aitk\_aral парақшамыз үзбей жұмыс жасауда.

Сандық білім ресурсы мұғалімді алмастыра алмайды, бірақ мұғалімге қосымша материалдарды ұсынады, яғни сабақ мазмұнын ақпараттық коммуникациялық технологиялардың жаңа мультимедиялық мүмкіндіктерімен толықтыруға, оқушылардың назарын аса маңызды оқу тақырыптарына аударуға, қажет болған жағдайда оқушылардың назарын зерделенген көріністердің ерекшеліктеріне шоғырландыруға, оны көрнекі түрде көрсетуге, сабақтың мазмұнын қоғамда болып жатқан өзгерістермен, өмірлік тәжірибелермен, оқушылардың пәнге деген қызығушылықтарымен және т.б. құбылыстармен байланыстыруын қамтамасыз етуге мүмкіндік береді.

Әрине, сандық оқыту барлық қиындықтардан құтқарады десек жалған айтармыз. Көп мәселе адамға келіп тіреледі. Адам тұлғасын өсіру одан да маңызды шаруа. Қысқасын айтқанда, цифрландырудың сиқырлы әлеміне ену жөніндегі Қазақстанның қазіргі ынта-жігері және ұмтылысы көптеген бағалаулар бойынша жаман емес. Дегенмен қол жеткенге қанағат қылудың ешбір реті жоқ. Керісінше, үдерісті одан әрі үдете түсу қажет.

#### **Пайдаланылған әдебиеттер тізімі:**

1. Бузаубакова К.Д., Амирова А.С., Маковецкая А.А. Цифрлы педагогика: Оқулық. -Тараз: «ИП «Бейсенбекова Ә.Ж.», 2022. -314 б.
2. Палфри Дж. Дети цифровой эры. – М.: Эксмо, 2011. – 368 с.
3. Воинова О.И., Плешаков В.А. Киберонтологический подход в образовании: Монография / Под ред. В.А.Плешакова. – Норильск: НИИ, 2012. – 244 с.
4. Иванько А.Ф., Иванько М.А., Воронцова С.С. Новые образовательные технологии // Молодой ученый. – 2017. –№49. – С. 364- 368. – URL <https://moluch.ru/archive/183/46993/>. 5. Николас Негропонте. Media Lab MIT «One Laptop per Child», 2002
6. The Role of Education Quality in Economic. Growth.» -Policy Research Working Paper 4122 .- Hanushek, Wößmann, 2007.

ӨОЖ 004.032.6

### **МУЛЬТИМЕДИЯЛЫҚ ТЕХНОЛОГИЯЛАР ЗАМАНАУИ КІТАПХАНАНЫҢ ИМИДЖІН ҚАЛЫПТАСТЫРУ ҚҰРАЛЫ РЕТІНДЕ**

**Горбачева Валентина Алексеевна,**  
*педагогика ғылымдарының кандидаты, доцент*  
**Серикбаева Назира,**  
*Кітапхана ісі БББ 4 курс студенті,*  
*М.Өтемісов атындағы БҚУ,*  
*Орал қ.*

**Аннотация:** Бұл ғылыми мақалада заманауи кітапханалардың имиджін қалыптастырудағы мультимедиялық технологиялардың рөлі қарастырылған. Технологиялар дамыған сайын кітапханалар ресурстар мен қызметтердің алуан түрін ұсынатын динамикалық және тартымды кеңістікке айналууда. Мультимедиялық технологияларды біріктіру кітапханаларға өзгермелі пайдаланушы күтулеріне бейімделуге және олардың жалпы имиджін жақсартуға мүмкіндік береді. Мақалада виртуалды шындық, интерактивті дисплейлер және сандық жинақтар сияқты мультимедиялық технологиялар кітапхана пайдаланушыларын тартуға және сақтауға қалай көмектесетінін, заманауи және инновациялық кітапхана тәжірибесін жасауға көмектесетінін зерттейді.

**Кілт сөздер:** Мультимедиялық технологиялар, заманауи кітапхана, кескін қалыптастыру, виртуалды шындық, интерактивті дисплейлер, цифрлық жинақтар.

Мультимедиа – компьютер жүйесінде мәтінді, дыбысты, бейнені, графиканы және анимацияны (анимацияны) біріктіруге мүмкіндік беретін заманауи компьютерлік ақпараттық технология [1].

Мультимедиа – компьютерге мәтін, графика, анимация, цифрланған қозғалыссыз кескіндер, бейне, дыбыс, сөйлеу сияқты мәліметтер түрлерін енгізуге, өңдеуге, сақтауға және шығаруға мүмкіндік беретін технологиялар жиынтығы [2].

мультимедиялық технологияларды қолдану аясы айтарлықтай кең және тұрақты өсуде. Төмендегі салаларда олардың өсу қарқыны өте жоғары.

Бизнес. Өндіріс процестерін және корпоративтік көліктердің қозғалысын нақты уақыт режимінде онлайн бақылауды жүзеге асыру, сонымен қатар компьютерлендірудің арқасында қызметкерлермен әрдайым байланыста болу, мұның бәрі бүгінде интернеттің арқасында мүмкін болып отыр. Сондай-ақ,

мультимедиялық құрылғылар бөлшек сауда орындарында тауарларды көрсету кезінде еркін пайдаланылады, содан кейін клиент қажетті санатты таңдауға қатысуға мүмкіндік алады. Бұл жүйелер банк, туризм және автомобиль секторларында қолданылады. Өртүрлі маңызды орындарға виртуалды турлардың ең жылдам дамып келе жатқандығы да тікелей интернет желілеріне байланысты.

Білім. Әлемнің әртүрлі елдерінде жоғары оқу орындарында онлайн презентациялар мен лекциялар кеңінен қолданылады. Ал бағдарламалық зертханалық жұмыс қымбат жабдықты үнемдеуге тамаша мүмкіндік беріп қана қоймай, студенттерге материалды жақсы түсінуге мүмкіндік береді. Ақпаратты қабылдаудың әртүрлі формаларында қабылдау ассимиляция мен есте сақтау пайызын ұлғайтады.

Тіл білімі. Бұл ым, дауыс және тіпті көз қозғалысы арқылы қызметтерді басқаруға мүмкіндік беретін мультимедиа. Кейбір аудармашы бағдарламалары алынған мәтінді кез келген тілде дереу аударуға болады, сондықтан оны жасанды айтылымнан ажырату қиын болады.

Ойын-сауық индустриясы. Мультимедиялық технологиялар ойын-сауық индустриясында да үлкен маңызға ие. Бүгінгі күні виртуалды шындықты прогрессивті дамудың шыңы деуге болады. Соңғы ширек ғасырда біз компьютерлік ойындардың екі өлшемді аркадалардан өмірдің толыққанды алмастырғыштарына дейінгі эволюциясын бақылап отырмыз. Көзілдірік, құлаққап пен қолғап көру мен естуге ғана емес, жоқ заттарды сезінуге де мүмкіндік береді. Киноиндустриядағы жаңа өнімдердің барлығы дерлік 3D форматында жасалған; орталықтар көптеген қалаларда ашылған, онда үш өлшемді бейне, дыбыс, иіс және кинетикалық сезімдердің үйлесімінің арқасында виртуалды шындыққа жүз пайыз енуге болады. Олардың нақты күнделікті қолданыстағы нәрселерден айырмашылығы жоқ.

Мультимедиялық технологиялар адамның компьютермен байланысуын қамтамасыз ететін аппараттық және бағдарламалық құралдардың жиынтығы деуге болады. Қазіргі адамзаттың мәдени дамуының интернет желісінің таралуының жаһандық ауқымымен және адам болмысының және оның әлеуметтік өмірінің барлық салаларына әсер етуімен сипатталады.

Бүгінгі таңда әрбір заманауи газеттің, журналдың, тіпті кітап желісінің интернетке қолжетімділік бар жерде көруге болатын өзінің электронды нұсқасы бар. Электронды нұсқа жалпыға қолжетімді жаңалықтарды қалаған кез келген адаммен бөлісуге мүмкіндік берді. Бүгінгі таңда жаһандану мен гиперконнективтілік әлемнің кез келген бұрышында болған оқиғаларды үлкен аймақтық ауқымда да, жеке деңгейде де бір-екі секундта білуге мүмкіндік береді.

Кітапханаларда мультимедиа құралдарының қолданылуы оқырман тартуға үлкен себеп болып отыр. Электронды нұсқаның пайда болуы кітапханалардағы жұмыс көлемін біршама оңтайландырды. Оның үстіне электрондық энциклопедиялар, анықтамалықтар, сөздіктер ақпараттың үлкен көлемін қамтиды. Қазіргі кітапханалар өмір мен қызметтің барлық салаларындағы жеке мәліметтер базасын тұтас алуға мүмкіндік береді. Мультимедиа бейнеклиптерді, деректі жазбаларды көрсетуге мүмкіндік береді, мысалы, жануарлар әлемі туралы энциклопедияда, мыңдаған құстардың ұшуы және құстардың дауысы дыбыстары бейнеленген. Олар шағын және оларды сақтау оңай, мысалы, CD энциклопедияларының онлайн нұсқалары, ақпараттық порталдар және т.б.

Кітапханада мультимедиялық өнімдерді пайдалану:

1. Кітапхананың жағымды имиджін қалыптастыруға ықпал етеді.
2. Кітапхана іс-шараларына сұранысқа оң әсер етеді, олардың сапасын, көрнекілігін, эстетикалық және ақпаратты зерттеу тиімділігін арттырады.
3. Кітапханаға бастамашыл жастарды тартады
4. Оқырмандардың білім алуына, танымдық қызығушылықтарын дамытуға, кітап оқуға ықпал етеді, білімнің негізгі көзі ретінде кітапқа бет бұруды ынталандырады [3].

Жоғарыда айтылғандарды негізге ала отырып, мультимедиялық технологиялар арқылы ақпаратты ұсынудың және оны өңдеудің әртүрлі әдістерін қолдану біздің заман мәдениетіне, атап айтқанда, бұқаралық коммуникацияның ерекшеліктеріне айтарлықтай әсер етеді деген тұжырым жасауға болады. Бүгінгі таңда заманауи қоғамда мультимедиялық технологиялар өмірдің көптеген салаларында жиі қолданылады, мәдениетті бейнелеудің жарқын формаларында сақтау және беру үшін кең мүмкіндіктер береді және мәдениеттер диалогын жүзеге асыру үшін қолайлы жағдайлар жасайды.

Мультимедиялық технологиялар және пайдаланушының қатысуы:

1. Виртуалды шындық (VR): VR технологиясын кітапханаларға енгізу пайдаланушыларға бірегей және иммерсивті тәжірибе ұсынады. Олар виртуалды орталарды зерттей алады, тарихи орындарға бара алады немесе тіпті интерактивті оқиғалар уақытына қатыса алады, кітапхана ресурстары мен қызметтерімен өзара әрекеттесу деңгейін арттырады.

2. Интерактивті дисплейлер: сенсорлық экрандар және толықтырылған шындық интерфейстері сияқты интерактивті дисплейлер кітапхана кеңістігін бірлескен және интерактивті ортаға айналдырады. Пайдаланушылар сандық жинақтармен өзара әрекеттесе алады, ақпарат ала алады және оқу іс-шараларына қатыса алады, бұл кітапхана тәжірибесін серпінді және белсенді етеді.

3. Цифрлық жинақтар: Мультимедиялық технологиялар электрондық кітаптарды, аудиокітаптарды, бейнелерді және басқа медиа форматтарын қоса алғанда, сандық жинақтарды құруды және оларға қол жеткізуді жеңілдетеді. Бұл жинақтар пайдаланушылардың әртүрлі ақпараттық қажеттіліктерін

қанағаттандырады және кітапхананың цифрлық дәуірге бейімделуін көрсете отырып, заманауи және қолжетімділік сезіміне ықпал етеді.

Кітапхана имиджін жақсарту:

1. Инновация және заманауилық: Мультимедиялық технологиялардың интеграциясы кітапханаларға инновациялар мен заманауилықтың бейнесін жасауға мүмкіндік береді. Осы технологияларды пайдалана отырып, кітапханалар өздерін технологияны игеретін және пайдаланушы тәжірибесін жақсарту үшін цифрлық құралдардың күшін түсінетін мекеме ретінде орналастырады.

2. Өртүрлі пайдаланушылар тобын тарту: Мультимедиа технологиясы кітапхана пайдаланушыларының кең ауқымын, соның ішінде технология әуесқойларын, жас ұрпақты және студенттерді тартады. Бұл технологиялардың заманауи және интерактивті аспектілері дәстүрлі кітапханалармен байланысты стереотиптерді бұзуға көмектесіп, оларды неғұрлым тартымды және кеңірек аудитория үшін қолжетімді етеді.

3. Кітапхана туралы хабардарлық пен көрнекілікті арттыру: Мультимедиялық технологияны пайдалану арқылы кітапханалар өздерінің көрнекілігін арттырып, қоғамда хабардар болуы мүмкін. Әлеуметтік медиа науқандары, виртуалды кітапхана турлары және онлайн іс-шаралар кітапхана туралы оң қабылдауды қалыптастыру және цифрлық дәуірде өзекті болып қалуға деген ұмтылысын көрсету үшін бірге жұмыс істей алады.

Қорытындылайтын болсам, мультимедиялық технологиялар заманауи кітапханалардың имиджін қалыптастыруда және жақсартуда маңызды рөл атқарады. Виртуалды шындықты, интерактивті дисплейлерді және сандық жинақтарды енгізу арқылы кітапханалар пайдаланушылардың өзгеретін күтулеріне бейімделіп, тартымды және инновациялық орталар жасай алады. Бұл технологияларды пайдалану кітапханаларға әр түрлі пайдаланушыларды тартуға көмектеседі және барлығына қол жетімділік пен қолжетімділік сезімін арттырады. Кітапханалар дамып келе жатқанда, мультимедиялық технологияларды біріктіру олардың пайдаланушыларының санасында кітапханалардың оң және заманауи бейнесін қалыптастыруда маңызды болып қала береді.

#### **Пайдаланылған әдебиеттер тізімі:**

1. Лукьянов В.А. Компьютерные сети, интернет и мультимедиа технологии / В.А. Лукьянов. – Ульяновск: УлГПУ им. И. Н. Ульянова, 2017. – 38 с.

2. Мультимедийные технологии в библиотеке: опыт и перспективы / А.Глухов, Е.Бабенищева // Путь к совершенству. – 2020. – № 3. – С. 43-47.

3. Мультимедийные технологии в библиотеке и их влияние на развитие библиотечных услуг / А.Богданова // Вестник научно-исследовательского института информационных технологий. – 2021. – № 1. – С. 38-43.

4. Digital Libraries: Implementing Strategies and Sharing Experiences / K. Karunanithi, G. Szajnowski, H. Joho (eds.). – Springer International Publishing, 2020.

5. Zhardemova, M. G. Distance education in the training of specialists in information and library activities in the context of the covid 19 pandemic / M. G.Zhardemova, A. A.Gorbachev, V. A.Gorbacheva, D. A. Gorbacheva // SHS Web of Conferences **121**/International Scientific Conference “Eurasian Educational Space: Traditions, Reality and Perspectives”. - 07 September, 2021. <https://doi.org/10.1051/shsconf/202112103014>

ӘОЖ 371.64

## **ЭЛЕКТРОНДЫҚ КІТАПХАНАНЫ ҚАЛЫПТАСТЫРУДЫҢ ТЕОРИЯЛЫҚ АСПЕКТІЛЕРІ**

***Горбачева Валентина Алексеевна,**  
кандидат педагогических наук, доцент,  
**Сәлеш Сая,**  
Кітапхана ісі БББ 4 курс студенті,  
М.Өтемісов атындағы БҚУ,  
Орал қ.*

**Аннотация:** «Электрондық кітапхананы қалыптастырудың теориялық аспектілері» электронды кітапханаларды құру мен жүргізуге қатысты негізгі принциптер мен тұжырымдамаларды жан-жақты қарастырады. Бұл мақалада зерттеушілер, кітапханашылар және ақпарат мамандары үшін құнды түсініктер ұсынатын электронды кітапханаларды жобалау, әзірлеу және басқаруды басшылыққа алатын теориялық негіздерді зерттейді. Сандық сақтау, ақпаратты ұйымдастыру, пайдаланушыларға қолжетімділік және технологияларды біріктіру сияқты факторларды зерттей отырып, бұл жұмыс электронды кітапхана бастамалары туралы ғылыми дискурсқа үлес қосады және табысты цифрлық кітапхана ортасын қалыптастырудағы теориялық негіздердің маңыздылығын көрсетеді.



*Кілт сөздер:* Электрондық кітапхана, теориялық аспектілер, сандық сақтау, фактор, цифрлық кітапхана

Электрондық кітапхана – жаһандық тарату желілері арқылы ыңғайлы түрде қолжетімді электронды құжаттардың әртүрлі топтамаларын сенімді жинақтауға, сақтауға және тиімді пайдалануға мүмкіндік беретін таратылған ақпараттық жүйе.

Құрылымдық және қолжетімділіктің бір идеологиясымен біріктірілген жергілікті және таратушы электрондық ресурстардың жиынтығы ретінде электрондық кітапхана (ЭК) әрекет етеді.

Электронды кітапхананың нақты анықтамасының жоқтығын атап өтіп, көрсетілген критерийлерге сәйкес жасалған және жалпыға ортақ пайдалануға арналған электрондық құжаттардың реттелген жинағын, сондай-ақ бағдарламалық қамтамасыз ету кешенін қамтитын ақпараттық жүйе ретінде қарастыруды А.Б.Антопольский ұсынады. Зерттеуші осы қорды құру, пайдалану және сақтау функцияларын жүзеге асыратын технологиялық құралдар қатарын да жіктеді.

А.Б.Антопольский пікірінше, электрондық кітапхана қорының белгілі бір жерде (нақты мекен-жайда) орналасуы оның анықтаушы критерийі ретінде қарастырылады. Электрондық кітапханада қалыптастырылған жалдау саясатының болуы; ұйымдастырылған метадеректер жүйесі және электронды кітапхананың жергілікті немесе желілік болуы, оның жіктелу қасиеттерін анықтайды. Бірақ бұл кітапхананы ұйымдастыру әдістемесі үшін барлық уақытта тиімді бола бермейді.

Ю.В.Нохриннің зерттеуінде, дәстүрлі және дәстүрлі емес кітапхана функцияларын орындауға бағытталған, интеграциялық әлеуметтік-техникалық кешен болып табылатын – электронды кітапхана ақпараттық қоғамдағы кітапхана өмірінің салыстырмалы түрде тәуелсіз, перспективалы түрі ретінде қарастырылады. Электрондық кітапхана жаңа ақпараттық технологияларды, перифериялық аппараттық құралдарды қоса алғанда, принципті жаңа технологиялық негізді, бағдарламалық, математикалық, лингвистикалық қамтамасыз етуді, телекоммуникацияны, желілік ақпараттық ресурстарды өз функцияларын жүзеге асыруда қолданады.

Электронды кітапхана бүгінгі таңда қоғамның электронды ортасының қажетті элементі болып табылады. Ол қоғамның электрондық білім беру ортасының әрбір құрамдас бөлігін қажетті ресурстармен қамтамасыз етіп, деректердің үлкен көлемінің каталогталған репозиторийін қалыптастырады.

Электронды кітапханаға дәстүрлі «ресурстық» көзқарасты жеңуге ақпараттық-коммуникациялық технологиялардың дамуы мүмкіндік береді. Салалық әртүрлі зерттеулер қоғам қызметіндегі электронды кітапханалардың белсенділігі уақыт өткен сайын артып келе жатқанын көрсетеді. Соған сәйкес, жаңа рөлдерге ие болған электронды кітапханалар – жаңа идеялар мен білімдердің, әртүрлі салалардағы оңтайлы шешімдердің қалыптасуының, ғылымды дамытудың «қоректік ортасына» айналды.

Электрондық кітапхана дәстүрлі кітапхананың негізгі функциялары мен жұмыс істеу принциптерін сақтайды. Ол дәстүрлі кітапханадан өмір сүру формасымен және пайдаланушыға көрсетілетін қызметімен, өзінің мүмкіндіктерімен айтарлықтай ерекшеленеді.

Жаңа құбылыс ретінде электронды кітапхана, салыстырмалы түрде, оқу-тәрбие функцияларына, пайдаланушымен және басқа кітапханалармен өзара әрекеттесу формалары мен әдістеріне, сондай-ақ виртуалды кеңістіктегі кітапханалық диалог мәдениетіне қатысты көптеген әдістемелік мәселелерді шешеді.

Кітапхананың ақпараттық ресурстары дәстүрлі және электронды құрамдастарды қатар қамтиды. Бұл қазіргі кітапхананың маңызды ерекшелігі болып табылады. Осы жағдайды ескере отырып, бүгінгі күні электронды кітапхана өзіне қойылған міндеттер мен профиліне сәйкес таңдалған және пайдалануға арналған жеке құжаттар мен деректер массивтерінің реттелген жиынтығы, сондай-ақ жергілікті және қашықтан қол жеткізу деректерінің массивтері ретінде анықтауға болады.

Электрондық кітапхана қоғамның барлық қызметтерімен және оның барлық қызмет бағыттарымен септесетін ақпараттық интеграция кітап оқуды ақпараттандырудың қажетті құрамдас бөлігі болып табылады және оны жүзеге асырудың байыпты теориялық түсінігі мен жаңа тәсілдерін талап етеді [21, б. 200].

Қазіргі уақытта күнделікті және кәсіби қарым-қатынаста, ғылыми конференциялардағы баяндамалар мен басылымдарда «электрондық кітапхана», «цифрлық кітапхана», «виртуалды кітапхана» терминдері кеңінен қолданылады. Физиктер, бағдарламашылар, дәрігерлер, кітапханашылар және т.б. бірқатар мамандықтардың мамандары электронды кітапхана технологияларын әзірлеуге қатысады. Соның салдарынан электрондық кітапхана ұғымы салалық пікірлердің тұтас спектрінің болуы мен оларды жан-жақты талдауды талап етеді.

Электронды кітапхананың нақты атқаруға міндеттелген қызметін орындау үшін мамандар компьютер тілін жетік меңгеріп, кітапханадағы өңдеу, іздеу әдістерін жетік меңгеруі керек. Кітапханашылар мен баспагерлер бір салада ақпараттық технологияларды әзірлеушілер жүргізетін зерттеулердің жетістіктері мен бағыттары туралы, ал компьютер ғалымдары көбінесе кітапханашылардың ақпаратты өңдеу, талдау және іздеу саласындағы тәжірибесі мен жетістіктері туралы біле бермейді. Екі мамандық иелері олардың кәсіби қызығушылық салаларына экономикалық және құқықтық факторлар әсер ететінін түсінеді және бір-біріне берілген міндетті орындау мүмкін болмайтынын біледі.

Ақпаратты өңдеу, талдау, сақтау, іздеу әдістерінің эволюциясының және компьютерлік және желілік технологиялардың адам қызметінің тәжірибесіне кеңінен енуінің табиғи нәтижесі ретінде электронды кітапханалар пайда болды. Уильям Армс өзінің «Сандық кітапханалар» кітабында американдық ғалымдар В.Буш пен Дж.Ликлидерді «электронды кітапханалардың пионерлері» деп атайды. Бұл екі ғалымның еңбектері кейінгі ұрпаққа айтарлықтай оң әсер етті.

АҚШ-тың Ғылыми зерттеулер және даму кеңсесінің директоры В.Буш «Атлантикалық айлық» журналында 1945 жылы шілдеде «Біз ойлағандай» атты мақаласын жариялады, онда сол кездегі перспективалық технологиялар ғалымдарға ғылыми зерттеулер жүргізу үшін бере алатын ақпаратты жинау, сақтау, іздеу және өңдеу сынды әлеуетті мүмкіндіктерді ұсынды. В.Буш ақпаратты сақтау үшін фотосуреттерді пайдалануды ұсынды. Осы ұсыныстың көп жылдардан кейін тиімділігі дәлелденіп, микрофильмдер мен микрофиштер өздерінің технологиялық сипаттамаларына байланысты ақпаратты сақтаудың ең қолайлы және салыстырмалы түрде арзан әдісі екені анықталды.

В.Буш – электронды кітапхана туралы көзқарасын білдірген бірінші адам. Оның мақалаларының көп бөлігі ақпарат пен ғылыми зерттеулердің байланысын анық көрсетіп, жаңа технологиялардың жасырын мүмкіндіктеріне арналды.

Массачусетс технологиялық институтының қызметкері, американдық ғалым Дж.Ликлидер 1960 жылдары компьютерлендірудің кітапханалардың болашағына әсерін зерттеді. Ликлидер 1965 жылы жарық көрген «Болашақтың кітапханалары» кітабында заманауи компьютерлік технологияның көптеген жетістіктерін болжап, пайдаланушыға шынымен ыңғайлы кітапхана жасау үшін жасалуы керек зерттеулер мен әзірлемелерді талдады.

Көптеген авторлардың компьютердің қандай болатыны туралы өте батыл болжамдары орындалғанымен, олар ультра жылдам процессорлар мен жадтың үлкен көлемін пайдаланатын заманауи қуатты компьютерлердің мүмкіндіктерін жете бағалай алмағанын атап өткен жөн.

1960 жылдардың аяғында компьютерде үлкен көлемді ақпаратты сақтаудың алғашқы байыпты әрекеті жасалды. Процесс барысында біршама күрделі техникалық мәселелер туындады. Компьютерлердің қымбаттығы (1 байт жадтың құны шамамен \$1), ыңғайсыз пайдаланушы интерфейстері және компьютерлік желілердің болмауы ақпаратты сақтауды біршама тежеді. Сақтау құны жоғары болғандықтан, бастапқы дизайн сақталған деректердің шағын көлемімен жұмыс істеді.

Электрондық оқу құралдарын анықтау кезінде ғалымдардың көпшілігі ұғымның қасиеттерін тізімдеу әдісін пайдаланады. Бірақ кейбір сарапшылар ақпараттық технологияның қарқынды өзгеруі мен дамуын және ақпаратты ұсынудың жаңа тәсілдерінің пайда болуын болжау мүмкін еместігін ескере отырып, қасиеттерді жоққа шығару жолын пайдаланады.

Білім беру электрондық ресурстары – берілген әдістемелік оқыту жүйесі шеңберінде оқу процесін толық қамтамасыз ету үшін қажетті электрондық басылымдар жиынтығы.

Оқу электронды басылымының, электронды оқулықтың, оқу электронды ресурсының басты ерекшелігі – олардың дидактикалық қасиеттерінде, оларды алып тастамай, қағаз нұсқаға айналдыру мүмкін емес.

Интернеттен ғылыми оқу ақпаратын іздеу – қазіргі оқу процесінің күрделі міндеттерінің бірі. Іздеудің күрделілігі интернетте жарияланатын ақпараттың үлкен және үнемі өсіп келе жатқан көлеміне байланысты, онда қажетті білім беру ресурсын табу көп жағдайда қиынға соғады. Осыған байланысты білім беру порталдарында, оқу орындарының веб-сайттарында, электронды кітапханаларда және т.б. жинақтарда білім беру интернет-ресурстарын және басқа да АКТ құралдарын жіктеу қажеттілігі туындады.

Кітапхананың электронды нұсқасы кітапхана объектісі қолжетімсіз адамдарға ақпаратты жеткізеді. Шалғай аймақтарда тұратын оқырмандар кітапханада орналасқан ақпаратқа аптасына 7 күн, тәулік бойы қол жеткізуге болады. Дегенмен, біздің жағдайда интернет әлі де барлық жерде жалпыға қолжетімді қызмет емес екенін ескеру қажет.

Интернет жылдамдығына сәйкес пайдаланушылар қолданатын технология деңгейі айтарлықтай өзгереді. Кейбір пайдаланушылардың жұмыс үстелінде жоғары жылдамдықты желі арқылы интернетке қосылған ең заманауи бағдарламалық жасақтамасы бар дербес компьютерлердің соңғы үлгілері бар. Бұл компьютерлер жабдықты конфигурациялау, ақауларды шешу және бағдарламалық құралдың жаңа нұсқаларын орнату үшін жоғары білікті техникалық қолдаудан көмек алу мүмкіндігіне ие.

Электронда кітапхананың пайдаланушыларының көбісі, толық жетілген технологияларды қолдануға мәжбүр болады. Бұның негізгі себептері аппараттық құралдар ескірген, бағдарламалық жасақтамасы жаңартылуға бейімсіз, байланыстары тұрақсыз және баяу, компьютердің жүйесі кәсіби еместігінен болуы мүмкін. Сондықтан, осындай жүйелерді құру электронды энергиямен жабдықтауды дамытудағы маңызды міндеттердің бірі болып табылады. Интернеттің қарқынды қуаты бізге әртүрлі жағдайларда заманауи технологияларды пайдалануға мүмкіндік береді.

Электронды кітапханаларды дамыту көбінесе жеке тұлғалар мен ұйымдардың цифрлық кітапхана технологияларын барабар пайдалану жолдарын табу, заманауи өзгерістерді игеру және қабылдау және қажетті әлеуметтік жағдайларды жасау қабілетімен анықталады. Ақпаратпен айналысатын адамдар өз

тәжірибесін, білімі мен ресурстарын электронды кітап қорына қосады. Жүйені түбегейлі өзгерту үшін осы адамдардың экономикалық, әлеуметтік және құқықтық қатынастарында келісілген өзгерістер қажет.

Электрондық жүйелер оны құрастырушы адамдарға тікелей тәуелді. Ұйым қызметкерлері компьютерлік жүйеге бейімделгеннен кейін, оның жұмысы нақты нәтижелер көрсетеді. Жұмыс нәтижелері жасаушыларға, пайдаланушыларға және электронды кітапхана қызметкерлеріне қатысты бағаланады.

Электронды кітапхананы пайдалана отырып, оқырман белгілі бір мекен жайға бармай-ақ, кітапхана қызметкерлерімен байланыспай-ақ өзіне қажетті ақпаратты тікелей табады. Қолжазбадағы жұмыстың көп бөлігін авторлар жасай алады. Кәсіби мамандар осы жаңа міндеттерді орындау үшін жаңа дағдылар мен әдістерді қажет етеді. Бұл дағдылардың кейбіреулері ұзақ мерзімді тәжірибеден туындайды, ал басқаларын үйретуге болады.

Электронды кітапхана мектептері өз бағдарламаларын өзгерте алады, бірақ бұл өзгерістер бүкіл жүйеге әсер еткенше бірнеше жыл өтеді, өйткені дәстүрлі кітапхананың функциясы ғасырлар бойы жалғасын тауып отырады.

Дәстүрлі және электронды кітапханалардың қатар өмір сүруін жалғастыру өзінің уақыттағы ең тиімді тәсіл болып табылады. Бұл кітапхана ісінде үлкен жинақтарды сақтауды, бір уақытта электронды қызметтерді көрсетуді жалғастырады, баспагерлерге өздерінің дәстүрлі сату нарығын сақтауға ықпал жасайды.

Дегенмен, компьютерлік технологиялар құнының үздіксіз және айтарлықтай төмендеуі мүмкіншіліктердің айтарлықтай өсуімен бірге дәстүрлі кітапханаларды толығымен ауыстыруға әкеледі. Соңғы 20 жыл ішінде мәтіндік процессорлар жазу машинкаларының орнын ауыстырды. Кітапхана карталарының каталогтары да осыған сәйкес форматталды.

Қорыта айтқанда, білім берудің барлық үш құрамдас бөлігін: ақпарат алу, практикалық оқыту және сертификаттауды электрондық ресурстар қамтамасыз етеді. Интернет ресурстарының негізі ретінде электронды басылымдар электронды кітапхананың негізгі қоры болып табылады. Электрондық кітапхананы қалыптастырудың теориялық аспектілері кітапхана қорын цифрландыру мен ұйымдастыруға бағытталған бірқатар ойларды қамтиды. Кейбір негізгі теориялық аспектілерге мыналар жатады: 1. Цифрлық сақтау: қол жетімділікті және пайдалануды қамтамасыз ету үшін сандық материалдарды ұзақ мерзімді сақтауға қалай болатынын түсіну. 2. Метадеректер және каталогтау: цифрлық ресурстардың дәл және тиімді ашылуын қамтамасыз ету үшін тиімді метадеректер мен каталогтау жүйелерін құру. 3. Ақпаратты іздеу: ақпаратты тиімді және дәл іздеуді қолдайтын іздеу алгоритмдері мен интерфейсін әзірлеу. 4. Пайдаланушы тәжірибесі: пайдаланушылардың барлық түрлері үшін қолайлылық пен қолжетімділікті арттыратын ыңғайлы интерфейсдерді жобалау. 5. Авторлық құқық және лицензиялау: авторлық құқықты, лицензиялауды және зияткерлік меншік құқықтарын қоса алғанда, цифрлық ресурстарға қатысты құқықтық және этикалық мәселелерді шешу. 6. Институционалдық репозиторий: зерттеу жарияланымдары мен институционалдық жазбалар сияқты мекеме шығаратын цифрлық мазмұнды басқару және сақтау құрылымын құру. Осы теориялық аспектілерді ескере отырып, кітапханалар цифрлық дәуірде өз пайдаланушыларының қажеттіліктерін қанағаттандыратын электрондық жинақтарды тиімді құра және басқара алады.

#### **Пайдаланылған әдебиеттер тізімі:**

1. Антопольский А.Б. Электронные библиотеки: принципы создания / А.Б. Антопольский. – М. : Либерей-Библинформ, 2017. – 283 с.
2. Абросимов А.Г. Электронные библиотеки научных и образовательных ресурсов / А.Г.Абросимов. – Казань: КГУ, 2018. – 78 с.
3. Земсков А. И. Электронная информация и электронные ресурсы : пуб- ликации и документы, фонды и библиотеки / А. И. Земсков, Я. Л. Шрайберг . – М. : ФАИР, 2017. – 528 с.
4. Адамовский Д.В. Новейшие автоматизированные библиотечные системы России / Д. В. Адамовский . – СПб. : Форум, 2017. – 237 с.
5. Алешин Л.И. Электронная библиотека и проблемы книгообеспеченности в вузе / Л. И. Алешин // Библиография. – 2016. – № 5. – С. 6-10.
6. Вольская Т.А. Информационно-техническая среда электронных читальных залов Научной библиотеки Сибирского федерального университета / Т. А. Вольская // Библиотечные технологии: наука о мастерстве. – 2021. – № 1. – С. 32-34.
7. «Қазақстан ұлттық электрондық кітапханасын қалыптастыру қағидаларын бекіту туралы» Қазақстан Республикасы Мәдениет және спорт министрінің 2017 жылғы 3 шілдедегі № 201 бұйрығына өзгерістер енгізу туралы. URL: <https://adilet.zan.kz/kaz/docs/V2100022379>

## BATTLE OF EDUCATIONAL PLATFORMS: REVIEW OF EDUCATIONAL SERVICES. LEARNING APPS, ONLINE TEST APP AND WORDWALL

*Soltanbek Aruzhan Zhandosqyzy,*  
*master's student*  
*NJSC "Shakarim University of Semey"*  
*Semey*

**Abstract:** *Online platforms are becoming more and more popular in the field of modern education since they provide a variety of tools and resources for learning and knowledge assessment. Three well-known educational services—LearningApps, Online Test App, and Wordwall—are compared in this article. I look at each platform's functional capabilities, including task types, user interface, accessibility, and facilities for creating content. In order to do this, I assess the advantages and disadvantages of each platform by analyzing its salient features. This study attempts to guarantee efficient and convenient learning and knowledge assessment by helping educators and learners choose the best service for their educational needs.*

**Key-words:** *Educational platforms, teaching tools, online learning, technology integration, digital learning, learning resources.*

The emergence of online learning platforms in the digital age of education has revolutionized the accessibility and distribution of knowledge. It can be difficult for instructors and students to choose the best platform for their requirements given the variety of options available. Usability studies conducted by Nielsen (1994) emphasize the importance of intuitive interfaces and user-friendly design in educational technology platforms. Of the many options available, LearningApps, Online Test App, and Wordwall are notable competitors with distinctive features and functionalities for learning. There are, of course, downsides to introducing interactive resources into learning. Lawrence and Tar (2018) suggest that platforms offering specialized activities may require additional support and training to maximize usability. Technical difficulties are one drawback of utilizing interactive resources in the classroom. These difficulties may include things like browser or device incompatibilities, sluggish internet connections that impair the functionality of web-based materials, or software bugs that disrupt educational activities. These technological problems have the potential to impede the learning process and aggravate both teachers and students. To counter this drawback, educators can help users overcome technological difficulties and maintain a positive learning environment by offering technical support, troubleshooting guides, or access to IT support professionals.

In order to offer insightful information to both instructors and students, this article compares and contrasts these three top educational services. This study aims to help users make informed decisions about incorporating technology into their teaching and learning activities by analyzing the advantages and disadvantages of each platform. I hope to examine the various features and functionalities of Wordwall, Online Test App, and LearningApps through this comparison analysis, highlighting the benefits and downsides of each. In the end, I want to equip teachers and students with the skills they need to use these platforms wisely, therefore raising the standard and effectiveness of learning in the digital era.

Technology is a key factor in how teaching and learning are shaped in today's educational environment. Selecting the best online learning platform becomes essential due to the proliferation of options. Therefore, it is quite vital to compare platforms such as LearningApps, Online Test App, and Wordwall. The purpose of this study is to shed light on their advantages and disadvantages so that teachers and students can make well-informed decisions. Teachers can improve their teaching tactics and students can get better learning results and engagement by knowing the features of these platforms. As a result, this research helps to improve learning settings by maximizing the use of educational technology. The goal of the study is to demonstrate the use of interactive resources to develop key competencies in the classroom and analyze their impact on the quality of students' knowledge by conducting lessons with such interactive resources as LearningApps, Online Test App and Wordwall.

Research objectives:

-To study the concept of "interactive resources" by analyzing technologies and their use in the educational process.

-To consider different approaches using interactive resources to determine their usefulness in developing key competencies.

-To determine the role of the selected services in modern learning conditions.

-To consider the differences between a lesson using interactive resources and without using them.

Platforms for educational technology are essential for enabling teaching and learning in the current digital era. With so many interactive tools at their disposal, teachers have the difficult task of deciding which platforms will best engage students and improve learning results. The purpose of this experiment is to evaluate three well-

known educational platforms: LearningApps, Online Test App, and Wordwall, in terms of their usability, efficacy in fostering learning, and user happiness. Teachers must use cutting-edge resources that meet the varied requirements and interests of their students as technology advances. The platforms that have been chosen offer special features and functionality, such as configurable activities and assessment tools, that are intended to enable engaging learning experiences. These platforms' ability to encourage student participation and facilitate learning, however, vary.

This experiment compares LearningApps, Online Test App, and Wordwall in order to have a better understanding of their usability, efficacy, and user satisfaction. My goal is to determine which platform best suits the requirements of teachers and students in various learning environments by combining quantitative data analysis with qualitative feedback gathering.

When choosing and incorporating educational technology platforms into their lesson plans, educators will take the results of this experiment into consideration. Teachers can improve student results by improving the quality of teaching and learning experiences by selecting the best platform based on thorough examination.

Defining the experiment's goals and assessment standards comes first. Teachers and students are invited to take part. Tutorials and resources are given to participants (6 educators, 30 students) so they can become acquainted with Wordwall, Online Test App, and LearningApps.

Teachers create interactive learning activities on a single platform that they are allocated to at random throughout the experimental period. Students participate in these exercises.

Through surveys and activity tracking, information is gathered on user satisfaction, learning outcomes, and user engagement. Statistical techniques are applied to data analysis in order to compare platform performance. The most successful platform is determined by interpreting the results.

After comparing LearningApps, Wordwall, and Online Test App, I discovered that each had unique benefits, with LearningApps coming out on top due to a number of important considerations. With LearningApps' flexible and user-friendly interface, instructors can easily construct a vast array of interactive learning resources. Usability in a variety of educational contexts is further improved by its cross-platform and multilingual accessibility. Wordwall's customized exercises are useful for improving language skills, but because of their unusual interface, they could be difficult to use at first. With its interactive exercises that accommodate a variety of learning preferences and styles, LearningApps promotes active learning and engagement. Interactive activities encourage students' deeper involvement and knowledge retention, according to research. On the other hand, even if Online Test App offers useful tools for assessments, its primary emphasis on evaluation may limit its ability to promote involvement and active participation in the learning process. One important factor in determining how well educational platforms are adopted and used is user happiness. According to feedback from teachers and students, LearningApps' adaptability, user-friendly interface, and capacity to increase student involvement have resulted in increased levels of satisfaction. Users' preferences, however, could differ depending on things like technical skill and educational approach.

In conclusion, LearningApps performs better than Wordwall and Online Test App in terms of usability, engagement, and user happiness, according to my comparison analysis, which is backed by research findings. These results highlight how crucial it is to take user preferences and platform features into account when choosing educational tools that best suit the requirements of both instructors and students. Because of its flexible and user-friendly interface, LearningApps received the best usability evaluations from teachers and students, according to the article's findings. Because of its interactive activities' ability to accommodate a wide range of learning styles and preferences, it also proved to be more effective in encouraging learning outcomes than Wordwall and the Online Test App. The adaptability, user-friendliness, and efficiency of LearningApps in encouraging involvement led to increased levels of satisfaction among participants. Overall, Wordwall and Online Test App received mixed reviews compared to LearningApps, which was deemed the most popular platform by educators and students.

Thirty students with a range of educational backgrounds and levels participated in the experiment with six teachers. The findings showed that while Wordwall and the Online Test App scored lower, with just 50% of educators and 40% of students finding them easy to use, LearningApps obtained good usability ratings from 83% of educators and 75% of students.

When comparing LearningApps to Wordwall and Online Test App, the former was more effective in improving learning results. With an average 20% rise in pre- and post-assessment scores, students utilizing LearningApps showed the greatest improvement in learning outcomes. Wordwall's influence was less noticeable, with only a 10% increase, compared to Online Test App's 15% increase in better results.

With 90% of educators and 80% of students reporting happiness, LearningApps had the highest level of user satisfaction. Feedback on Wordwall and the Online Test App was mixed; just 50% of students and 60% of educators expressed satisfaction. Compared to Online Test App and Wordwall, these results imply that LearningApps had the greatest beneficial effects on usability, effectiveness in fostering learning, learning outcomes, and user satisfaction. The results indicate that LearningApps is unique in terms of user pleasure, usability, and effectiveness in generating learning outcomes. Because of its adaptability and user-friendly interface, a variety of interactive activities may be facilitated, increasing engagement and encouraging deeper learning opportunities. On the other hand, Wordwall and the Online Test App drew mixed reviews due to their limited usefulness and efficacy. Wordwall's advantages are concentrated in particular areas, including vocabulary

development, but Online Test App can be the best at activities centered around assessments. Nonetheless, LearningApps becomes the go-to platform for teachers looking to improve instruction with interactive materials. These findings emphasize how crucial it is to take particular learning objectives and student needs into account when determining which platform is best. Additional aspects determining platform efficacy, such as multimedia integration and adaptability to various learning settings, could be investigated in future studies.

#### **List of literature:**

1. Nielsen, J. (1994). Usability Engineering. Morgan Kaufmann.
2. Black, P., & Wiliam, D. (1998). Inside the black box: Raising standards through classroom assessment. Phi Delta Kappan, 80(2), 139-148.
3. Lawrence, D., & Tar, S. (2018). The usability of educational software: Principles, recommendations, and strategies. Springer.
4. Liu, S., Liao, H., & Pratt, J. A. (2019). Examining the antecedents of user satisfaction in the context of e-learning systems. Information & Management, 56(8), 103168.

УДК 373.2

### **«ЦИФРОВИЗАЦИЯ» ДОШКОЛЬНИКОВ: ЗА ИЛИ ПРОТИ?**

*Султанова Алена Вадимовна,  
воспитатель, ТОО «Детский сад «Одарёшка»  
Казахстан, г. Караганда*

***Аннотация:** В статье обсуждается сложный и многогранный процесс цифровизации дошкольников, который набирает обороты в современном мире. Автор рассматривает влияние цифровых технологий на развитие детей дошкольного возраста, акцентируя внимание на как положительных, так и отрицательных аспектах их использования. Обсуждаются основные причины раннего знакомства детей с цифровыми устройствами, включая упрощение интерфейсов, поведенческие модели взрослых, развитие контента для детей и привлекательность гаджетов для младшего поколения. Автор подчёркивает естественность цифровой среды для современных детей, которые ориентируются на результат и продукт своей деятельности, а также раньше осваивают цифровые технологии, чем традиционные навыки чтения и письма. В статье обсуждаются исследования, посвящённые взаимодействию дошкольников с цифровыми технологиями, включая предпочтение планшетов перед ПК и акцент на игровой деятельности как основном виде активности для детей. Также затрагиваются вопросы преждевременного взросления, связанного с использованием гаджетов, и изменения в поведенческих моделях современных дошкольников. Автор поднимает проблему "экранный зависимости" и обсуждает потенциальные пути решения, включая более грамотное и осознанное использование цифровых технологий в образовательной среде. В заключение статьи предлагается взвешенный подход к цифровизации дошкольников, призывая к совместным усилиям детских садов и семей для формирования у детей эмоционального благополучия и психологического комфорта в условиях активного использования цифровых устройств.*

***Ключевые слова:** Цифровизация, интернет, дошкольник, рефлекс свободы.*

Модернизация, инновация, информатизация... со всех сторон нас окружают компьютеры и разнообразные «гаджеты». XXI век наступил и уже не просто шагает по планете, но активно диктует нам свои правила. Процесс модернизации коснулся, в том числе и системы образования, меняются способы и средства обучения детей. Принцип один - современным детям - современное образование. Современных детей можно назвать цифровыми детьми или детьми будущего. Они буквально с младенчества знают, что такое смартфон, умеют им управлять. Исследователи называют ряд объективных причин, по которым цифровые технологии стали доступны детям уже со столь раннего возраста:

- создание сенсорного экрана, который значительно упростил процесс использования компьютерных устройств;
- поведенческие паттерны родителей и других взрослых, которые сами испытывают потребность обращаться к своим устройствам, и подают соответствующий пример подрастающему поколению;
- привлекательность цифрового устройства для ребёнка делает его незаменимым «помощником родителя», ведь он является универсальным средством для утешения, отвлечения и развития ребёнка;
- развитие индустрии развлекательного и обучающего контента для детей всех возрастов: существуют приложения для смартфонов, адресованные детям раннего возраста, от 0 до 3 лет.

Использование цифровых устройств детьми разных возрастов является предметом исследования многих учёных. Изучаются виды активности ребёнка в этой сфере, вопросы безопасности в сети Интернет, значение цифровых технологий для развития и обучения детей и многое другое.

Цифровая информационная среда – естественный культурный фон для нового поколения детей.

- Уже в дошкольном возрасте они способны ориентироваться на результат и продукт своей деятельности.

- Чаще задают вопрос «зачем?», а не «почему?».
- Современные мобильные устройства интуитивно понятны им.
- Овладевают цифровыми технологиями раньше, чем чтением и письмом.

В настоящее время значительно усилился интерес к исследованию многообразных тенденций развития современных детей, детей новой технологической эры .

Естественно, это меняет взгляд на картину детства. Педагоги и психологи подчёркивают, что ребёнок XXI века стал не хуже или лучше своего сверстника, жившего лет двадцать-тридцать назад, он просто стал другим!

Особое внимание исследователи уделяют характеру взаимодействия дошкольников с цифровыми технологиями. Так, в ходе недавнего исследования получены результаты, свидетельствующие о том, что детям дошкольного возраста гораздо проще осваивать планшет, чем персональный компьютер, поскольку он удобнее в обращении (отсутствие мышки, клавиатуры и т. д.). Благодаря простоте интерфейса и многофункциональности, цифровые устройства становятся любимой игрушкой ребёнка, при этом главным видом активности для дошкольников является игра. Что касается Интернета, социальных сетей и онлайн-общения, то большинство детей дошкольного возраста находят их скучными и неинтересными.

Сегодня дети благодаря цифровым технологиям раньше взрослеют, умеют рассуждать на "взрослые" темы, смотрят видеоролики, разбираются в хитросплетениях сюжетных линий, хорошо запоминают все происходящее с героями видеороликов. Дошкольники иногда делают такие неожиданные выводы и умозаключения в недетских ситуациях, что взрослые всерьёз начинают думать о преждевременном взрослении своих детей. Все чаще педагоги дошкольных учреждений «рисуют» такой портрет современного дошкольника : развитый, любознательный, умный, эрудированный, раскрепощённый, воспитываемый компьютером и ноутбуком ребёнок. Однако у современных детей имеется достаточно большие проблемы с развитием творческой активности, у них очень снижена фантазия. Современный ребёнок нацелен на получение быстрого и готового результата путём нажатия одной кнопки. Хотя современные дошкольники технически "подкованы", легко управляют с телевизором, электронными и компьютерными играми, но строят что-либо из конструктора они так же, как их сверстники прошлых лет, ни в чем их не опережая .

Прямой доступ к информации разрушает зависимость детей от взрослых. Раньше в некоторых вопросах родитель мог быть авторитетом. Сейчас дети успевают попробовать что-то, прежде чем взрослый заканчивает это осознать. Порой дети знают по любой теме больше взрослого.

Раньше у ребёнка был развит на высоком уровне рефлекс подражания, он повторял действия за взрослым. На сегодняшний день, у современного дошкольника практически отсутствует рефлекс подражания и преобладает рефлекс свободы, который позволяет ему выстраивать свои стратегии поведения. Если ребёнок понимает и принимает смысл поступка или действия, которое должен совершить, то он будет его выполнять. Если нет, то откажется, выражая протест, вплоть до агрессии. Дети настойчивы, требовательны, имеют завышенную самооценку, не терпят насилия, иногда не слышат указаний взрослых. Отмечается их врождённое стремление к самореализации, к проявлению своей деятельной натуры. У них есть проблемы с эмоциональностью. Многие не понимают, что такое плохо, больно, страшно. Эти дети менее романтичны и более прагматичны. Их мир заполнен материальными ценностями. Современный ребёнок дошкольник говорит много, но плохо, в большей степени страдает связная речь и словарный запас. Здоровье подрастающего поколения также претерпевает изменения с учётом экологической обстановки и нередко физические показатели здоровья оставляют желать лучшего. Для современного ребёнка, особенно жителя города, природа выступает чуждой, неизвестной средой. На сегодняшний день, все в большей степени исчезает естественное детское "дворовое" сообщество: дети теперь реже свободно играют и общаются со сверстниками, усиливается тенденция индивидуализации игры, и, как следствие, социального отчуждения детей. Причины этого явления кроются не только в изменении характера игры, но и в тех моментах развития детской индивидуальности, о которых уже было сказано выше.

С одной стороны, положительными сторонами развития современных детей являются умения быстрого поиска информации и высокий уровень мотивации к изучению информационных средств.

К негативным проявлениям развития цифровых детей можно отнести :

- подмену реальной жизни виртуальной;
- искажённые представления о творчестве и этических нормах и ценностях.
- низкий уровень информационной культуры;
- низкая читательская компетентность;
- «экранная зависимость».

Современная наука фиксирует феномен «экранной зависимости». Ребёнок, который привык получать информацию с экрана, нуждается в постоянной внешней стимуляции во время обучающих действий, жаждет готовых развлечений, не стремится к живому общению со сверстниками или взрослыми.

Однако существует и другой подход к решению проблемы использования детьми-дошкольниками цифровых устройств. Согласно этому подходу, компьютер может стать обогащающим элементом развивающей предметной среды, он способствует развитию познавательной активности детей, созданию благоприятного эмоционального фона, социализации личности.

У детей с помощью родителей должно сформироваться понимание того, что такое цифровые технологии и зачем они нужны.

Проблема в том, что более 80% родителей не видят никаких проблем, связанных с цифровыми технологиями. Многие думают, что у детей должен быть доступ в интернет так же, как и у родителей. Получается, что родители не осознают этой проблемы, и это усугубляет кризис. Ещё в 2010 году исследователи говорили, что многие родители разрешают детям пользоваться цифровыми устройствами, чтобы они могли стать частью общества. Непонимание родителей — это тоже серьёзная проблема.

В связи с этим, воспитание правильного отношения к техническим устройствам, должно ложиться на плечи родителей, а также предъявляет качественно новые требования и к дошкольному воспитанию — первому звену непрерывного образования.

Сегодня, повышая качество дошкольного образования, мы используем в образовательном процессе целый спектр педагогических технологий, тем самым обеспечивая успешную подготовку ребёнка к школе.

В профессиональном стандарте педагога указано, что педагоги должны владеть ИКТ-компетенциями, необходимыми и достаточными для планирования, реализации и оценки образовательной работы с детьми раннего и дошкольного возраста.

Каковы же положительные и отрицательные стороны использования цифровых технологий?

Противники информационно – коммуникативных технологий в качестве аргумента приводят данные о зависимости от компьютера, негативном влиянии длительного сидения за компьютером на состояние здоровья детей.

Помимо этого, проблема ИКТ в том, что они только начинают внедряться в дошкольное образование. Для решения её требуется хорошая материально-техническая база и достаточный уровень ИКТ компетентности педагога .

Учитывая это, первоочередной задачей в настоящее время становится повышение компьютерной грамотности педагогов, освоение ими работы с программными образовательными комплексами, ресурсами глобальной компьютерной сети Интернет для того, чтобы в перспективе каждый из них мог использовать современные компьютерные технологии для подготовки и проведения учебной деятельности с детьми на качественно новом уровне.

На мой взгляд, плюсы применения цифровых технологий, несмотря ни на что, присутствуют. Компьютерные технологии расширяют возможности педагогов в преподнесении детям развивающего и дидактического материала. Очень важно отметить, что занятия с применением цифровых технологий усиливают познавательный интерес дошкольников и активизируют детское внимание. Цифровые технологии можно включить во все виды детской деятельности.

Основным видом цифровой активности для дошкольников является игра, изучению которой исследователи уделяют пристальное внимание. Игра – основное условие использования цифровых технологий в дошкольном учреждении. Появление компьютерной игры в жизни ребёнка может оказать положительное влияние на интеллектуальное развитие и подготовить его к жизни в информационном веке.

Положительное влияние компьютерных игр на развитие детей возможно, потому, что помимо развлекательного направления, в последнее время все больше можно говорить об обучающих и развивающих играх, которые формируют и развивают у детей высшие психические функции – восприятие, память, мышление, речь.

Итак, какие же существуют цифровые устройства применимые для дошкольного образования? Помимо хорошо известных нам компьютеров, ноутбуков, планшетов, интерактивных досок, можно упомянуть и такие специально созданные для обучения дошкольников цифровые устройства, как:

- Интерактивные песочницы
- Интерактивные детские Мультстудии
- Интерактивные полы

•Интерактивные столы для дошкольных учреждений с развивающими играми, мультиками и приложениями.

“Завтра” сегодняшних детей – это информационное общество. И ребёнок должен быть готов психологически к жизни в этом обществе. Компьютерная грамотность сейчас становится необходима каждому человеку .

Сегодня говоря о важных компетенциях подготовки ребёнка к школе важно отметить, цифровую компетентность как одно из условий успешного обучения в школе.

Однако следует отметить, что любая, даже самая совершенная компьютерная программа, не может и не должна заменить высококвалифицированного специалиста.

Что же можно сказать о «цифровизации» дошкольников? Все таки за или против?

Ответ на этот вопрос весьма неоднозначен и, пожалуй, индивидуален. Каждый решает для себя как относиться к этому явлению. На сегодняшний день, важно обеспечить каждому ребёнку внимание и заботу



о его психическом и физическом здоровье и для этого совместными усилиями детского сада, семьи ребёнка важно сформировать у малышей чувство эмоционального благополучия и психологического комфорта, чтоб он смог радостно и полноценно прожить самый, пожалуй, трудный и ответственный период своей жизни - детство. Именно "здесь и сейчас" закладываются основы личности Человека будущего.

#### Список использованной литературы:

1. Бастрыкина А. Ю. Публичная лекция: «Ребёнок – дошкольник в мире цифровых технологий»// infourok.ru
2. Иванова Е. О. Теория обучения в информационном обществе / Е. О. Иванова, И. М. Осмоловская. — М. : Просвещение, 2011. — 190 с.
3. Калинина Т. В. Управление ДОО. «Новые информационные технологии в дошкольном детстве». М, Сфера, 2008
4. Конопатова Н. К. «Информационно образовательная среда как важнейшее условие достижения нового качества образования.» //www.adm-edu.spb.ru : Портал «Адмиралтейский район. Образование» является официальным ресурсом системы образования Адмиралтейского района Санкт-Петербурга.
5. Коротаяева. Е. Дидактические основы интерактивного обучения. // Дошкольное воспитание №2. 2013., с. 105-108.
6. Осенчук А. Компьютер. Интернет! Близкие друзья...Опасные враги // Растём вместе №1, 2014., с. 16-17

ӘОЖ 004.92

## ANIMAKER – ОҢАЙ ӘРІ ЖЫЛДАМ АНИМАЦИЯ

*Сүйеу Бейбарыс Нұртілекұлы,  
6B01503 Информатика ББ, 3-курс студенті  
Қ.Жұбанов атындағы АӨУ,  
Ақтөбе қ.*

**Аннотация:** Animatek – бұл анимация немесе дизайн бойынша арнайы дағдыларды қажет етпестен жоғары сапалы анимациялық бейнелерді жасауға мүмкіндік беретін қарапайым және интуитивті интерфейсін ұсынатын онлайн анимация жасау платформасы. Animatek платформасының мүмкіншілігімен танысу.

**Кілт сөздер:** Анимация, мультимедия, жобалар, бейне, графика, Animatek, бейне инфографикасы, өңдеу құралдары.

Анимация қазіргі әлемдегі мультимедиялық мазмұнның ажырамас бөлігіне айналды. Жарнамалық бейнелерден бастап білім беру материалдарына дейін анимация көптің назарын аударады және ақпаратты тиімді жеткізеді. Дегенмен, анимацияны жасау бұрын айтарлықтай күш пен қаржылық шығындарды қажет етті. Animatek сияқты онлайн платформалардың пайда болуымен бұл процесс кең аудиторияға қол жетімді және ыңғайлы болды (1-сурет).

Animatek көмегімен пайдаланушылар анимацияның әртүрлі түрлерін, соның ішінде түсіндірме бейнелерді, жарнамаларды, презентацияларды және т.б. оңай жасай алады [1].

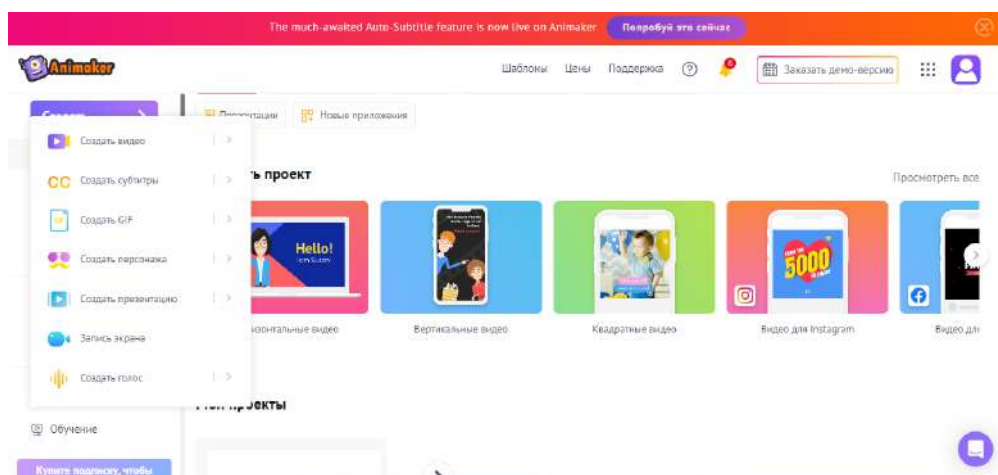

### 1-сурет. Animaker негізгі беті

Сіз жаңадан бастаушы болсаңыз да, дизайнер болсаңыз да, Animaker сізге өз жобаларыңызда қолдануға болатын сапалы анимациялар мен интерактивті бейнелерді жасауға көмектеседі.

Animaker анимация жасау үшін элементтерді сүйреп апаруға мүмкіндік беріп қана қоймайды, сонымен қатар анимациялық элементтердің кең кітапханасы бар. Мұндай элементтердің әрқайсысының өзіндік визуалды әсері және кіріктірілген қозғалыс мүмкіндіктері бар, бұл алдын-ала дайындық пен тәжірибесіз сапалы анимация жасауға мүмкіндік береді.

Платформа ішінде кез келген анимация жасауға ыңғайлы шаблондар көп. Сондықтан анимация жасау барысы жеңіл әрі ыңғайлы. Сонымен қатар мүмкіншіліктер артты [2](2-сурет).



2-сурет. Animaker шаблондары

Animaker көмегімен 2D және 3D анимацияларын, инфографика мен бейне инфографикасын жасауға болады. Платформада типография мен мәтіндік дизайнмен жұмыс істеуге арналған көптеген құралдар бар (3-сурет).



3-сурет. Инфографика

Animaker-желілік бұлтқа негізделген қызмет, ол интернетке қосылған кез келген компьютерден әлемнің кез келген жерінде өз жобаларымен жұмыс істеуге мүмкіндік береді.

Animaker платформасының басты мақсаты-әр пайдаланушыға графика тәжірибесіне қарамастан қызметті өзінің анимациялық студиясы ретінде пайдалануға мүмкіндік беру [3].

Қазіргі уақытта Animaker бета-тестілеу сатысында және жобаға қатысу үшін электрондық пошта мекенжайын қалдыру қажет [4](4-сурет).

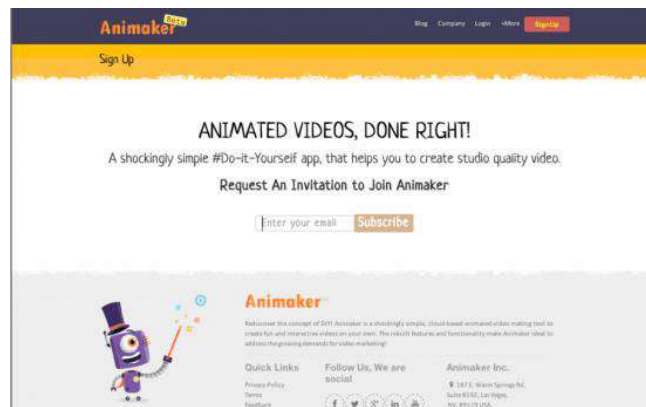

4-сурет. Электронды мекен жай қалдыру

Animaker тәжірибесі мен дағдыларына қарамастан сапалы анимация жасағысы келетіндер үшін жаңа мүмкіндіктер ашады. Пайдаланудың қарапайымдылығымен, ресурстардың кең кітапханасымен және әртүрлі өңдеу құралдарымен Animaker білім беруден бастап маркетинг пен ойын-сауыққа дейін әртүрлі салаларда анимациялық мазмұнды жасау үшін танымал таңдау болып табылады [5](5-сурет).

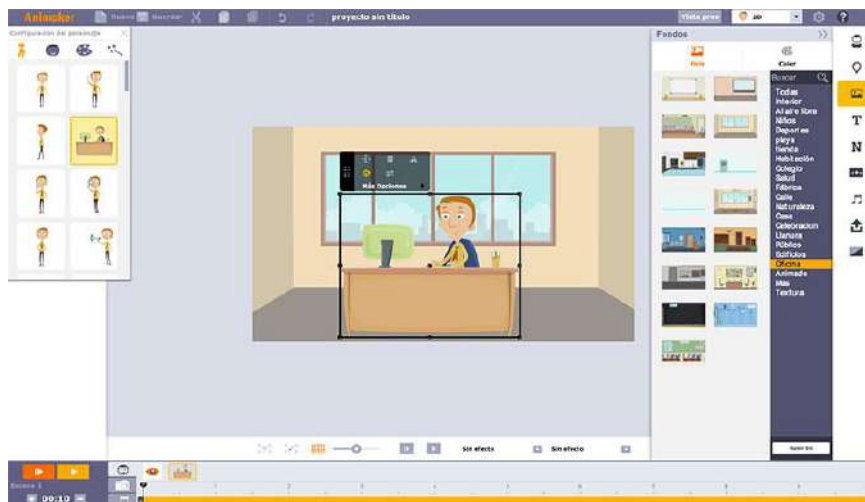

5-сурет. Animaker бағдарламасын қолдану барысы

Тұтастай алғанда, Animaker пайдаланушыларға шығармашылықпен айналысуға, байланыс тиімділігін арттыруға және уақыт пен ресурстардың ең аз шығынымен өз мақсаттарына жетуге мүмкіндік беретін әртүрлі қызмет салаларында анимация жасаудың қуатты құралын ұсынады.

Қорытындылай келе, Animaker – әртүрлі тәжірибе мен шеберлік деңгейлері бар пайдаланушылар үшін кең ауқымды опцияларды ұсынатын қуатты анимация жасау құралы. Оның қарапайым интерфейсі, анимациялық эсерлердің бай кітапханасы және дайын шаблондар анимация жасау процесін интуитивті және қызықты етеді. Жоғары сапалы және кәсіби бейнені қамтамасыз ететін Animaker - білім беру, маркетинг немесе ойын-сауық сияқты әртүрлі салалар үшін қарапайым және жоғары сапалы анимациялар жасау үшін тамаша таңдау.

#### Пайдаланылған әдебиеттер тізімі:

1. Rodriguez, A. (2019). Creating Animated Videos with Animaker: A Step-by-Step Guide.
2. Абрамова, Е. (2020). Использование анимации в образовательном процессе с помощью онлайн-сервиса Animaker
3. <https://te-st.org/2014/08/14/animaker/>
4. <https://ru.martech.zone/animaker-do-it-yourself-animation-video-publishing/>
5. <https://nitforyou.com/animaker/>

ӘОЖ 372.851

**Таңатар Ақгүл Алексейқызы,**  
7M05401 математика ББ 2 курс магистранты,  
**Бекбауова Алтыншаш Упуқызы**  
физика-математика ғылымдарының кандидаты, доцент,  
Қ.Жұбанов атындағы АӨУ,  
Ақтөбе қ.

**Аннотация:** Бұл мақалада STEM оқыту әдісі туралы айтылады. Математика пәнін оқытуда STEM технологиясын қолдана отыра оқытудың схемасы, оның негізгі категориялары, математикалық білім берудегі Stem оқытудан оқушының бойындағы дамитын кейбір негізгі құзіреттіліктері көрсетілген.

**Кілт сөздер:** Геометриялық түрлендірулер, STEM оқыту әдісі.

Геометрияны оқытуда инновациялық, цифрлық, заманауи технологияларды қолдана отыра оқыту мәселелері шетелдік және отандық ғалымдардың еңбектерінде зерттелген [1].

STEM оқыту – кіріктіріп оқыту – қазіргі заман талабы. Қазіргі жастардың білім алуында еркін самғауына жол ашатын жаңа мүмкіндік, сонымен қатар әлемдегі ғылым құпияларына үңіліп және өз қабілетін танытуына мүмкіншілік болып табылады [2-3].

STEM технологиясы математикаға деген қызығушылықты қолдауға көмектеседі. Мысалы сабақтарда математика мен тарихтың, биологияның, физиканың, әдебиеттің, информатиканың байланысын айқын көрсететін есептерді шешуге болады. Мұғалім тапсырманы тұтас қабылдауды қалыптастырып, бір сабақта алған білімді, дағдаларды және басқа пәнге көшу қабілетін түсіндіруі маңызды.

Математиканы оқытуда жаңа инновациялық әдіс Stem технологиясын қолдану арқылы мазмұн мен барлау процесі арқылы оқушының бойында даритын ғылыми құзіреттіліктер компоненттердің шешілетінін байқауға болады.

Stem технологиясы арқылы оқытудың негізгі категориялары:

1. Жоспардағы пәндерді Stem оқыту
2. Мәселені шешуге бағытталған оқыту (problem centered learning) немесе жобалар негізінде оқыту
3. Жаңалықтар ашу арқылы оқыту
4. Технологиялар мен инженерия негізінде оқыту
5. Командамен оқыту (коллоборативті немесе кооперативті)
6. Тұлғаға бағытталған оқыту
7. Алған білімді практикада қолдана отыра оқыту
8. Бағалау оқытудың бір бөлігі ретінде
9. 21 ғасырдың дағдыларын дамыта отыра оқыту

Оқушылардың түсінуі қиынға соғатын тақырыптар таңдалып, сол тақырыптарға Stem технологиясын қолдана отыра сабақ жоспарлары дайындалды. Тақырыптарды өткенде оқушылар тек ғана математикалық білім алып қоймай, ақпараттық технологиялармен жұмыс жасап, инженерлік сызбалар сызып, кейбір сызбалардың кескінін қағаздан жасап машықтанса, кейбіреулерін 3D модельдеу бағдарламаларымен салып, оларды бояп дизайнерлік құзіреттіліктерін дамыта алды.

Математика пәнін оқытуда STEM технологиясын қолдана отыра оқытудың схемасының мысалдары 1 кестеде көрсетілген.

1 кесте. STEM оқыту схемасы

	S	T	E	M
1	Центрлік және өстік симметрия	Wordwal бағдарламасымен жұмыс жасайды, Geogebra бағдарламасымен кескіндейді	Центрлік және өстік симметрияны қолданылып жасалған ғимаратты таңдап инженерлік есептеулер жасайды	Центрлік және өстік симметрия анықтамасын біледі, жазықтықта кескіндей алады
2	Бұру және параллель көшіру	SketchUp бағдарламасымен Geogebra бағдарламасымен бұрудың суреттерін салады	Нүкте арқылы 60, 90 градустарға бұрылған фигуралардың графиктерін бір бірінен ажыратып бояп үйренеді	Бұру және параллель көшіру есептеулер жүргізе алады.
3	Қозғалыс және беттестіру	Frayer Model кестесін толтыруға тапсырма ұсынылады	Қозғалыстар мен беттестіру арқылы	Практикалық маңызы бар есептерді шығара алады

		SketchUp, Geogebra бағдарламасымен беттесетін фигуралар суретін салады	инженерлік сызбалар сызады	
4	Ұқсас түрлендірулер	Ақпараттық технологиялармен соның ішінде Kahott! бағдарламасымен тез жауап беруге үйренсе, Qr кодтармен тапсырмалар алады	Орындаған тапсырмалардың, үй тапсырмаларының Qr кодын құрады	Ұқсас түрлендірулер мағынасын түсініп үйренеді

STEM оқыту технологиясын қолданып «Центрлік және өстік симметрия» тақырыбын өткізуде сабақ жоспары ұсынылады.

Сабақ мақсаты: STEM технологиясын қолдана отыра, өстік симметрияны түсіну және оқыту, өстік симметрияның маңызымен, қолдану облыстарымен таныстыру.

Сабақ барысы (Слайдтар арқылы жүзеге асады):

1. Ұйымдастыру сәті: Сабақтың мақсатымен таныстыру.

Бұл жерге сабақтың негізгі ұғымын анықтау мақсатында кроссворд шешу беріледі

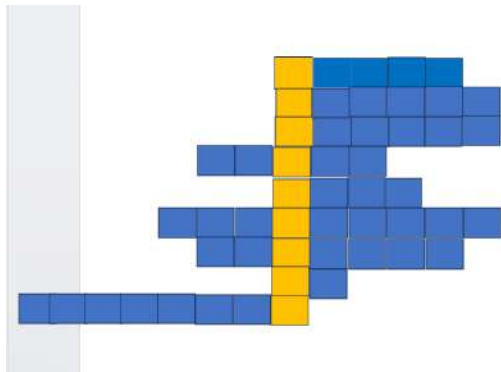

1. Уақыт өлшемі
2. Мақалдағы сөзді тап, Білім ... құдық қазғандай
3. Мақалдағы сөзді тап, ... кеме, білім теңіз
4. Көктем мезгілінің айы
5. Ұзындық өлшемі
6. Төрт нүкте мен қабырғадан құралған фигура атауы
7. Шеңбер сызуға арналған құрал
8. Жеті қазынаның бірі
9. Екі қабырғасы параллель болатын төртбұрыш атауы

Негізгі бөлім:

2. Центрлік және өстік симметрияның анықтамасын беру.

3. Симметриялы объектілерді көрсету.

4. Күнделікті өмірде центрлік және өстік симметрияның қолданысына мысал келтіру.

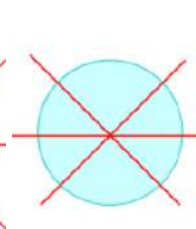
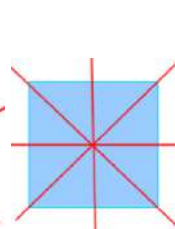
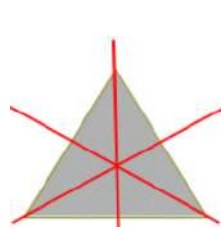
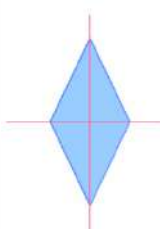
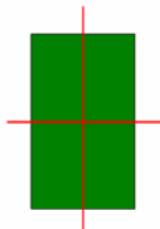
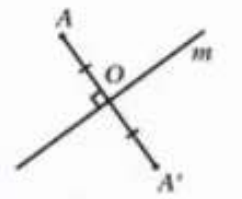
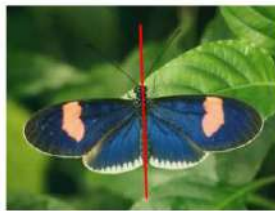

Тең бүйірлі үшбұрыш, тіктөртбұрыш, ромб, тең қабырғалы үшбұрыш, шаршы, шеңбер, яғни геометриялық фигуралардағы өстік симметрия сызығы.

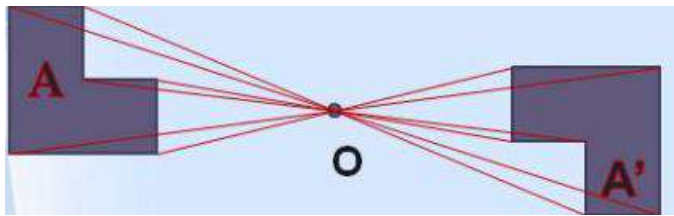

Центрлік симметрия мысалы

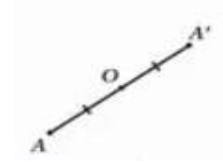

Оқулықпен жұмыс:

5. Шығарылатын есептер мектеп оқулығынан (Ә.Н. Шыныбеков, 73бет ) алынды.

6. Практикалық, шығармашылық тапсырма

№1 класс оқушылары үш топқа бөлінді, 1 топқа табиғаттағы симметрия, 2 топқа техникадағы симметрия, 3 топқа архитектурадағы симметрияны тауып, суретін түсіріп, симметрия өсін жүргізу тапсырмасы беріледі.

№2 Оқушыларға Geogebra ортасында «Өз симметриялы фигуранды құрастыр» атты тапсырмалар беріледі.

Соңы:

7. Үй тапсырмасы

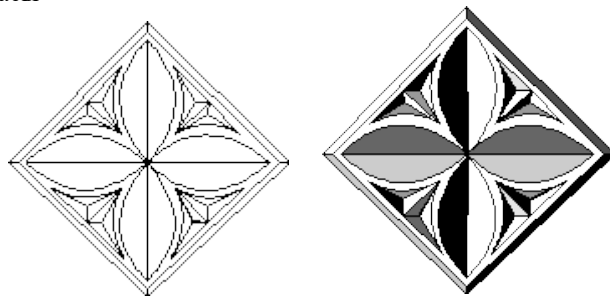

Геометриялық орнамент

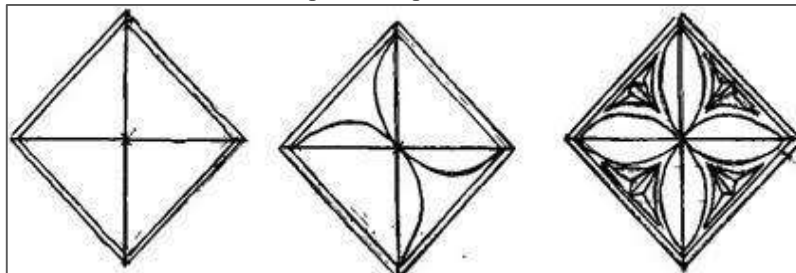

Салу алгоритмі

Тапсырма: Геометриялық орнамент берілген, салу алгоритмі көрсетілген осы тапсырманы Geogebra ортасында орындап, оны суреттегідей бояп, өстік симметрияны қалай қолданғаныңды сипатта.

Кері байланыс. Оқушылар өздері толтырады.



Зерттеу кезінде анықталған математикалық білім берудегі Stem оқытудан оқушының бойындағы дамытын кейбір негізгі құзіреттіліктерді атап айтсақ:

- Математикалық ұғымдардың тарихын біледі
- Экологиялық, экономикалық, физикалық білімі тереңдейді
- Сызбалардың салынуында инженерлік танымы кеңейеді
- Өзіне сенімділігі, ізденімпаздығы, өзін бағалауы артады
- Командалық жұмыс жасауға үйренуде тілтабысу қасиеті артады
- Дизайнерлік дағдысы қалыптасады
- Өз идеясын шешудің жолын іздеуде, жаңашылдық, шығармашылығы артады
- Өз ойын ортаға дәлелдеуді үйренеді, пікірталасқа қатысады
- Логикалық ойлауы тереңдейді
- Жобалар орындау арқылы ғылыми зерттеу жұмысын жасауға машықтанады

- Математика, инженерлік пәндерге қызығушылығы артады, пәнді көңілді қабылдайды
- Заман талабына сай ақпараттық технологияларды қолданып үйренеді
- Цифрлық сауаттылығы артады
- Алған математикалық білімді өмірде қолдана алады

#### **Пайдаланылған әдебиеттер тізімі:**

1. Аширбаев Н.К., Төрбек Е.Ж., Мадияров Н.К., Абдуалиева М.А. Оқытудың ақпараттық технологияларын пайдалану мәселелеріне ғылыми педагогикалық шолу // Абай атындағы ҚазҰПУ Хабаршысы, Физика математика ғылымдары сериясы. – Алматы, 2019. - №1(65). - Б.224-228.
2. Бекбауова А.У., Талипова М.Ж. *Оқушының пәнге құштарлығын арттыруда Stem технологиясын қолдану* // Абай атындағы ҚазҰПУ-нің Хабаршысы, 2022. – Т.76. – №4. – С. 227-239
3. Бекбауова А.У., Талипова М.Ж. Математикалық білім беруде жаңа әдістерді қолдану // Абай атындағы ҚазҰПУ-нің Хабаршысы, 2022. - №3(79), -118

ӘОЖ 373.1.02

## **ИНФОРМАТИКА ПӘНІН ОҚЫТУДА БІЛІМ БЕРУДІ ЦИФРЛЫҚ ТРАНСФОРМАЦИЯЛАУ**

*Татбенова Алтын Избановна,  
информатика пәнінің мұғалімі,  
Д. Қонаев атындағы BINOM SCHOOL  
мектеп-лицейі,  
Майлыбаева Айман Джадгереевна,  
Информатика кафедрасының қауымдастырылған профессоры,  
Х. Досмұхамедов атындағы Атырау университеті,  
Атырау қ.*

**Аннотация:** Мақалада білім беру саласының цифрлық трансформациясы жайында, оның мақсаты неде, қандай құрал екендігі, **білім берудегі маңызы туралы** айтылған.

**Кілт сөздер:** Білім беру жүйесі, цифрландыру, білім беру жүйелерін трансформациялау

Қазіргі заманғы цифрландыру жағдайындағы білім беру саласындағы үрдістер қатарына экономикалық және технологиялық үдерістерді игерудің жаңа заманауи тәсілдері қажет. Бағыттарын айтатын болсақ, мамандардың жаппай цифрлық сауаттылығын және дербестендіруді қамтамасыз ету, білім беру үдерісі жағдайында сандық құзыреттерін қамтамасыз ету, көрсетілген мақсатты іске асыру үшін 2019 жылдан бастап бағдарламалар кезеңмен жүзеге асуда.

Күтілетін нәтиже "Білім беру саласының цифрлық трансформациясы - бұл серпінді ақпараттық (цифрлық) технологияларды игеру негізінде білім беру үдерісінің де, білім беру қызметінің де сапалы өзгеруі". Цифрлық трансформация - бұл ұйым клиенттерге қызмет көрсету әлеуетін түбегейлі өзгерте отырып, өз бизнесінің барлық салаларына цифрлық технологияларды енгізу үшін қолданатын үдеріс.

«Бала балқытылған алтын, оны қандай қалыпқа салып құям десе де, оқытушының қолында» деп ұлы педагог К.Ушинский айтқандай, шәкіртті тәрбиелеп оқытуда, әр мұғалімнің шеберлігі мен әдіс-тәсіліне қойылатын көрсеткіші деп білеміз. Ал, ақпараттық технологияларды пайдалану арқылы білім беру оң нәтижесін беруде. Білім саласы - күрделі үдеріс. Цифрлық сауаттылық - ақпараттық қоғамдағы қауіпсіздіктің негізі, ХХІ ғасырдың ең маңызды білімі, ең негізгі тақырыптарымыздың бірі. Цифрлық сауаттылық - бұл адам өмірінің барлық салаларында цифрлық технологияларды сенімді, тиімді қолдануға дайындығы және қабілеті. Осы технологияны қолдану арқылы халықтың өмір сапасын арттыруға жол ашып отыр.

**Атап айтатын болсақ** цифрландыру – сәнге айналған үрдіске ілесу емес, ұлттың бәсекеге қабілеттілігін арттырудың негізгі құралы. Ең алдымен, цифрлы теңсіздікті жойып, барлық азаматты интернетпен және сапалы байланыспен барынша қамтамасыз ету керек.

Білім беруді цифрландырудағы негізгі мақсат – бәсекеге қабілеттілікті арттыру, халықтың өмір сүру сапасын жақсарту, оқу-тәрбие үдерісін жеделдету және жеңілдету, балаларға, ұстаздарға, ата-аналарға жүктемені азайту.

Ең бастысы – білім беру сапасын арттыру. Біздің балаларымыз халықаралық деңгейде әртүрлі салаларда, оның ішінде жасанды интеллект және ауқымды деректер жасау саласында бәсекеге қабілетті болуға тиіс. Мемлекет басшысы атап көрсеткендей, елді цифрландыру – бұл мақсат емес, бұл –

Қазақстанның абсолюттік артықшылыққа қол жеткізу құралы. Бүкіл үдеріс жүйелілікті, реттілікті және кешенді тәсілді талап етеді.

Қазіргі уақытта әрбір адамның заманауи ақпараттық-технологияларды пайдалануға мүмкіндігі зор. Мамандардың айтуынша, оның ең сапалысы — **цифрлы технология**. Қай салада болмасын, бұл технология жұмысты жеңілдетуге бірден-бір ықпал етіп отыр. Цифрлық технология тек электрондық портал арқылы мемлекеттік қызметтерді пайдалануда ғана емес, тұрғындардың бір-бірімен ақпарат алмасуында да таптырмас құрал болып отыр.

**Цифрлық технологияның білім берудегі маңызы** - білім беру ұйымдарын жаппай цифрландырудың маңызы болашақ ұрпақтың кез келген салада ақпараттық сауаттылығын арттырып, шеберліктерін шындап, жан-жақты іскерлігін дамытып, бәсекеге қабілетті етіп, білім кеңістігінде өз мүмкіндіктерін тиімді пайдалануға жағдай жасайды. Сонымен қатар, бұл – білім сапасын арттыру, оқыту үдерісін қолжетімді ету, мұғалімдердің, оқушылардың, ата-аналардың байланыстарын жеңілдету тұрғысынан да өзекті. Бүгінгі таңда тұжырымдамалық түрде білім беру жүйесі негізгі үш бағыт бойынша жүргізілуде: білім беру үдерісін цифрландыру, цифрлық білім беру контенті, білім беруді басқаруды цифрландыру.

Қазақстанда мектептік білім беруді цифрландыру оны реформалау үрдісіндегі басты тенденциялардың бірі болып табылады. Расымен де, адамзат қауымы жыл санап емес, ай санап, тіпті апта мен күн санап цифрландыру заманының сиқырлы әлеміне еніп барады. Цифрландыру технологиялары дегеніміз – бұл бұрын-соңды адамзат бастан кешпеген ғажайып әлемнің жаңа құралдары. Яғни, қазіргі таңда бұл технологиялар әлі де жасақталу үстінде. Олар қазірдің өзінде біз тамсанып айта беретін ақпараттық технологиялардың өзін жолда қалдыра бастады. Мектеп бойынша білім беруді цифрландыруды жүзеге асырудың жоспары әзірленіп, ауқымды жұмыстар атқарылуда, инфрақұрылымы дамуда. Атап айтқанда, мектептің цифрлық портфелі құрылып, ҰББДҚ, «Kundelik.kz», «Bilimal», «Bilimland», «i-mekter», «i-test», Daryn .online» платформаларымен жұмыс атқаруда. “Күнделік” жүйесіне мектеп 100 пайыз енгізілген.

Қалыпты жұмыс жасау үшін интернет желісінің жұмыс жасауы, мұғалімдерге түсіндіру жұмыстары жүргізілуде. Мектептегі өткізілетін барлық іс-шаралар әлеуметтік желілер мен сайтқа жариялануда. Кабинеттер заманауи құрал-жабдықтармен, компьютер, интерактивті тақтамен талапқа сай жабдықталған. Дамыған елдердегі білім беру жүйесінде ерекше маңызды мәселелердің бірі – оқытуды ақпараттандыру, яғни оқу үрдісінде ақпараттық – коммуникациялық технологияларды пайдалану.

Қазіргі таңда елімізде білім беру жүйесінде жаңашылдық қатарына ақпараттық кеңістікті құру енгізілді. Ақпараттандыру жағдайында білім алушылар меңгеруге тиісті білім, білік, дағдының көлемі күннен күнге артып, мазмұны өзгеріп отыр. Білім беру саласында ақпараттық – коммуникациялық технологияларды пайдалану арқылы білімнің сапасын арттыру, білім беру үрдісін модернизациялаудың тиімді тәсілдері пайдаланылуда және одан әрі жетілдірілуде. Сондықтан барша мұғалімдердің ортақ міндеті – заман ағымына ілесе алатын жаңа тұлғаны тәрбиелеу болып табылады.

Информатика пәніне цифрландыруға қатысты тоқталатын болсақ 7 сыныпта II жартыжылдық Python тілінде алгоритмдерді программалаудан басталады. Алғашқы тақырыбы «Файлдармен жұмыс».

Осы тақырыпты меңгертудегі тәжірибемен бөлісетін болсақ: Файл ұғымына осыған дейін компьютерлік бағдарламада орындалатын әрекеттерді файл атауымен атайтын болсақ енді нақты анықтама беріледі. Яғни, файл-компьютерде биттер тізбегі түрінде сақталған деректер жиынтығы. Python бағдарламалау тілінде файлдар екіге бөлінеді -мәтіндік және бинарлық. Мәтіндік файлдарда адамға түсінікті символдар тізімі сақталады. Блокнот және басқа да стандартты мәтіндік редакторлар файлды оқып, түзете алады және екі форматта сақталады: (.txt) -қарапайым мәтін және (.rtf) -жалпыланған мәтін.

Бинарлық файлдар -компьютердегі кез келген файл. Компьютердегі және онымен байланысты ақпарат тасымалдаушылардағы барлық деректер (сурет, дыбыс, басқа да файлдардың сығылған нұсқадағы нұсқасы, файл мазмұнының кез келген типі) биттер арқылы жазылады. Бинарлық файлдарда деректер кодталған формада көрініс табады да типі (.bin) болады. Файлдарға орындалатын 3 амал ашу, жазу және оқу, жабу. Осы түсініктерді беріп бірден компьютерде жұмысты ұсынуға болады.

#### Тапсырма 1.

1. Блокнот программасын ашу- ішіне Салем сөзін жазу-жұмыс үстеліне сақтау .  
2. Python ортасында жаңа файл құру. `f1=open('12.txt','r')`  
`print(*f1)` жазып, run-run module командасын таңдау немесе F5 батырмасын басса құрылған файлды ашу бірінші жолында ал мазмұнын шығару екінші жолда екені түсінікті.

#### Тапсырма 2. Файлға жазу түсініктірек болуы үшін жұмыс үстелінде:

1. жаңа бума құру.
2. python -да жаңа файл құру және мына кодты теру 3.

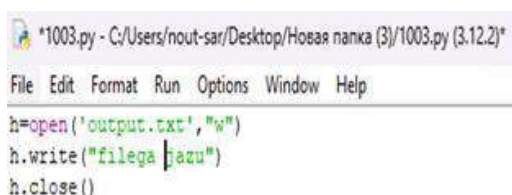

```
*1003.py - C:/Users/nout-sar/Desktop/Новая папка (3)/1003.py (3.12.2)*
File Edit Format Run Options Window Help
h=open('output.txt','w')
h.write("filega jazu")
h.close()
```



3.1001 деген атпен осы бумаға сақтау

4. run-run module командасын таңдау немесе F5 батырмасын басса құрылған файлда filga jazu мәтіні бар жаңа файл пайда болады.

**Тапсырма 3.** Келесі файлға орындалатын амал құрылған файлға мәлімет қосу үшін.

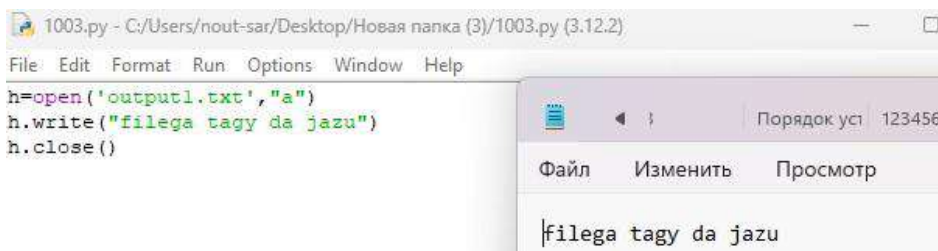

```
1003.py - C:/Users/nout-sar/Desktop/Новая папка (3)/1003.py (3.12.2)
File Edit Format Run Options Window Help
h=open('output1.txt','a')
h.write("filega tagy da jazu")
h.close()
```

**Тапсырма 4.** Кіріс файлында a және b ,c сандары берілген.Кіріс файлынан (inf.txt) осы сандарды оқу ,шығу файлына(out1.txt) осы сандардың арифметикалық ортасын табуды программалауды қарастыралық.

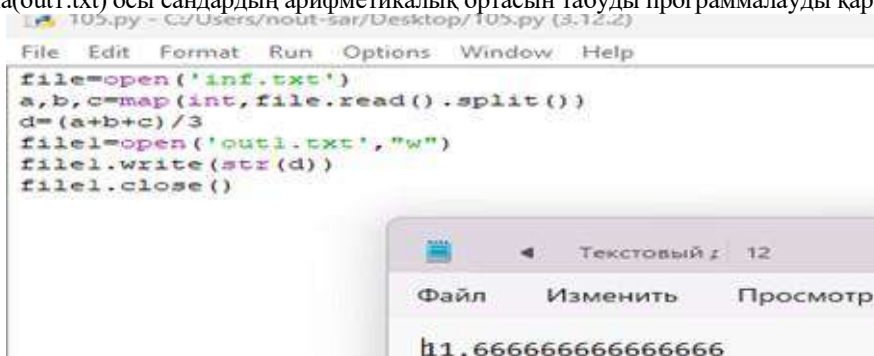

```
105.py - C:/Users/nout-sar/Desktop/105.py (3.12.2)
File Edit Format Run Options Window Help
file=open('inf.txt')
a,b,c=map(int,file.read().split())
d=(a+b+c)/3
file1=open('out1.txt','w')
file1.write(str(d))
file1.close()
```

**Тапсырма 5.** Файлға жазу программа нәтижесін анықтау.

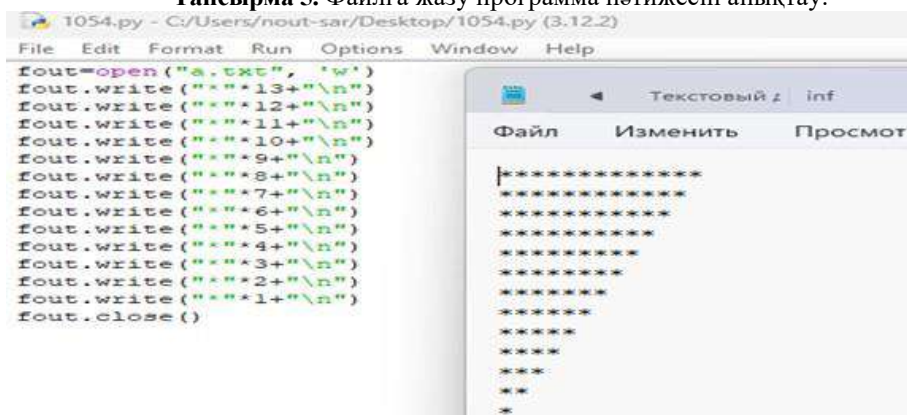

```
1054.py - C:/Users/nout-sar/Desktop/1054.py (3.12.2)
File Edit Format Run Options Window Help
fout=open("a.txt", 'w')
fout.write("*****13*\n")
fout.write("*****12*\n")
fout.write("*****11*\n")
fout.write("*****10*\n")
fout.write("*****9*\n")
fout.write("*****8*\n")
fout.write("*****7*\n")
fout.write("*****6*\n")
fout.write("*****5*\n")
fout.write("*****4*\n")
fout.write("*****3*\n")
fout.write("*****2*\n")
fout.write("*****1*\n")
fout.close()
```

Осындай түрдегі тапсырмаларды орындату қиындық туғызбайды, керісінше қызығушылығын оята отырып қиын тақырыпты оңай жолмен таныстырып меңгертуге болады. Алдымен kundelik.kz, bilimland.kz ресурстарынан бейнесабақтарды ұсынған жағдайда да көп нәтижеге жетуге болады. Осыдан кейін оқушыларға оқулықтағы Абайдың «Қыс» өлеңін экранға шығару тапсырмасы ұсыналады. Қорыта келе бекіту, рефлексия кезінде kahoot,wordwall, learningApps.com ресурстарымен тамамдауға болады.

Жасанды интеллект көптеген дидактикалық материалдар түрлерімен күн санап толығуда. Білім беру саласының цифрлық трансформациясы оқушыларға деректерді ұсынуға, оларды ақпаратпен таныстыруға, білімді беруге және олардың түсінігін қалыптастыруға оқу жұмысының үдерістері мен зейінін шоғырландыруды көздейді.

Оқу үрдісінде оқытудың жаңа әдіс-тәсілдерін қолдану сапалы білім алуына, оны өмір тәжірибесінде пайдалануға және өздігінен білімін жетілдіре отырып оны коммуникативті түрде пайдалануына мүмкіндік туғызады. Ежелгі грек материалісі, философ Демокрит айтқандай, «Еңбек үздіксіз үйренгендіктің арқасында жеңілдей түседі». Олай болса, жас ұрпаққа үйретері мол аға ұрпақтың ісі өрге жүзіп, еңбектері үстем болсын. Сәбит Мұқанов айтқандай, үнемі сыйлы, қадірлі, сүйікті болып, шәкірттерімізді білім нәрімен сусындатып, белестерге жете берейік.

Сондықтан баланы жеке тұлға ретінде өздігінен дамуға итермелеуіміз керек. Себебі, жаңа білім парадигмасы бірінші орынға баланың білім алу арқылы өз бетінше дамуын қойып отыр. Бұл мақсатқа жетуде өз бетінше жұмыстардың алар орны ерекше.

Технологиялық революция еңбек нарығына көптеген жаңа мүмкіндіктер ашады. Бұған дейін дәстүрлі еңбек нарығында белгілі бір қиындықтарға тап болған көптеген қазақстандықтар енді қашықтан жұмыс істеу, фриланс, платформалық жұмыспен қамту мүмкіндіктерінің арқасында өздеріне жұмыс таба алды. Цифрландыру жаңа жұмыс орындарын құрумен қатар, бар жұмыс орындарын түрлендіруде және жаңа тапсырмаларды орындау үшін жұмысшылардан жаңа дағдыларды талап етуде. Сондықтан, одан әрі инновациялар мен экономикалық өсу, ең алдымен, адами капиталдың даму деңгейіне байланысты болады. Бұл өмір бойы үздіксіз біліктілікті арттыру және жаңа білім алу қажеттілігін тағы бір рет көрсетеді. Цифрлық технологиялар, жасанды интеллект, заттар интернеті, робототехника және т. б. кеңінен таралуда. Осы революцияның негізгі термині – цифрландыру, яғни технологиялардың бірігуі мен физикалық және цифрлық әлем арасындағы шекаралардың шайылуы болып табылады.

#### Пайдаланылған әдебиеттер тізімі:

1. «Педагог» кәсіби стандарты, Қазақстан Республикасы Оқу-ағарту министрінің м.а. 2022 жылғы 15 желтоқсандағы № 500 бұйрығы <https://adilet.zan.kz/kaz/docs/V2200031149> 20.12.2022
2. Қазақстан Республикасы Үкіметінің 2023 жылғы 28 наурыздағы № 248 қаулысымен бекітілген Қазақстан Республикасында жоғары білімді және ғылымды дамытудың 2023 – 2029 жылдарға арналған тұжырымдамасы <https://adilet.zan.kz/kaz/docs/P2300000248> 01.04.2023
3. Уваров А.Ю. Модель цифровой школы и цифровая трансформации образования. Исследователь. №1-2 2019. - URL: <https://cyberleninka.ru/article/n/model-tsifrovoy-shkoly-i-tsifrovaya-transformatsiyaobrazovaniya/viewer>
4. Мынбаев А.К., Садвакасова З.М., Искусство преподавания: концепции и инновационные методы обучения.-Алматы, 2011г., 198с.
5. Атаева Г.И., Ақобирова Л. қазіргі білім берудегі ақпараттық технологиялардың рөлі // жас ғалым, 2016. № 10. 1165-1166 ББ.

ӘОЖ 519.612

## МЕКТЕП МАТЕМАТИКА КУРСЫН ОҚЫТУДА MAPLE БАҒДАРЛАМАСЫН ҚОЛДАНУ

*Телешбай Жаңылай Қайратқызы,  
7М01501-Математика БББ білім алушысы  
ғылыми жетекшісі: Нигметова Г.Н  
Ш.Есенов атындағы Каспий технологиялар  
және инжиниринг университеті,  
Ақтау қ.*

**Аннотация:** Мақалада оқу процесінде математикалық пакеттерді қолданудың өзектілігі қарастырылады. Әмбебап математикалық пакеттер білім беруді оның барлық кезеңдерінде жетілдірудің жаңа кең мүмкіндіктерін ұсынады. Математикалық пакеттерді қолдануға байланысты мәселелер мен осы мәселелерді шешу жолдары да атап өтіледі. Мысал ретінде Maple бағдарламасының көмегімен теңдеулер жүйесін шешудің жолдары қарастырылады.

**Кілт сөздер:** Математикалық пакеттер, ақпараттық технология, математика, компьютерлік математика, Maple бағдарламасы.

Компьютерлік математиканың мүмкіндіктері жыл өткен сайын өсіп келеді, ал компьютердің есептеу жылдамдығы жүз есеге дейін артып отыр. Сонымен бірге компьютердің атқаратын қызмет мазмұны да өзгеріп келеді. Қазіргі кезде компьютерлік математика жүйесінде есептеудің мыңдаған кітапханалық функциялары мен операторлары және визуалды графикалық мүмкіндіктері зор компьютерлік бағдарламалары қолданылуда. Солардың қатарына мынадай компьютерлік бағдарламаларды жатқызуға болады: Excel, Derive, MuPAD, MathCAD, Mathematica, MATLAB және Maple сияқты математикалық бумалары және т.б.. Әсіресе, бұл жүйелерді қолданудағы математиканың орны ерекше және шешуші маңызға ие болмақшы. Өйткені ақпараттандыру, яғни оқу бағдарламасын құру арқылы пәнді оқыту негізінен уақыт үнемдеу арқылы білім беруді жеделдетеді. Ең бастысы, түпкілікті мақсат ойлау энергиясын аз жұмсап, есепті шығарудың дұрыстығының сенімділігін арттыру. Адамзат баласы ғылым ғасырының табалдырығын аттағалы компьютер қазіргі таңда өмірдің барлық салаларына енуде. Сонымен қатар орта және арнаулы мектептерді жаппай компьютерлендіру тек информатика пәнін оқытуда ғана емес, жалпы барлық пәндерде, әсіресе математика пәнінде компьютерді қолдану ерекше маңызды

екендігін дәлелдей түсуде. Математика сабақтарында осы аталған жүйелердің ішіндегі ең қуатты саналатын Maple жүйесін математикалық білім беруді ақпараттандырудағы мүмкіндіктері ретінде қарастыруға болады.

Maple – компьютерлік математиканың қуатты, әрі жан-жақты әмбебап жүйесі. Maple – білім мен техниканың, ғылымның әр түрлі салаларындағы математикалық есептерді автоматты түрде шешуге арналған компьютерлік математиканың кең тараған жүйесі. Қазіргі кезде жасалған Maple-дың түрлі нұсқалары математикаға негізделген жан-жақты дамыған жүйелер болып табылады. Maple-да операторлар мен функциялардың негізгі кітапханасы бар. Оның ішіндегі функциялардың көбін түйіндік функциялары сияқты ешқандай хабарлама жасамай-ақ пайдалануға болады, кейбірі хабарлама жасауды қажет етеді. Математикалық есептерді шешуде олар суперкалькулятордың функциясымен қатар, күшті математикалық электрондық анықтамалардың да мүмкіндігін пайдаланады. Maple жүйесі түрлі бағыттағы жүйелер мен қондырғыларды бізді қоршаған ортадағы әртүрлі процестерді математикалық модельдеу негізінде жылдам есептеуге арналған мүмкіндіктерімен ерекшеленеді. Мұның бәрі есептеулерді ең жаңа өте тиімді құралдар арқылы көрнекілеумен ұштасады.

Maple-ді мектепте қолданудың басты артықшылықтарының бірі-математикалық ұғымдарды визуализациялау мүмкіндігі. Графиктер мен диаграммалар арқылы студенттер функциялар, теңдеулер графиктері және т.б. сияқты дерексіз математикалық ұғымдарды жақсырақ түсіне алады. Тағы бір маңызды аспект-сандық эксперименттер мен деректерді талдау мүмкіндігі. Оқушылар Maple-ді күрделі математикалық есептерді шешу үшін, сондай-ақ зерттеу жүргізу және модельдеу үшін қолдана алады. Бұл олардың аналитикалық дағдыларын дамытады және математикалық ұғымдарды терең түсінуге ықпал етеді. Сонымен қатар, Maple теңдеулерді шешу, туындылар мен интегралдарды табу сияқты күнделікті операцияларды автоматтандыруға мүмкіндік береді, бұл мұғалімнің оқушылармен жақсы қарым-қатынас жасауға, күрделі тақырыптарды түсіндіруге және интерактивті сабақтар өткізуге ықпал етеді.[1]

Maple компьютерлік математикалық жүйесін қолдану әдістемесі үш негізгі кезеңнен тұрады.

Бірінші кезең – мектепте математиканы оқыту кезінде Maple бағдарламалық жасақтамасын пайдалануға дайындық. Бірінші кезеңде компьютерлік математикалық жүйелер туралы негізгі ақпарат зерттеледі. Maple бағдарламасының жалпы сипаттамалары және олардың мектептегі математика курсына оқытуда қолданудың негізгі мүмкіндіктері зерттеледі. Әрі қарай, Maple бағдарламалық жасақтамасы толығырақ зерттеледі. Maple бағдарламалық пакетіндегі алгоритмдерді әзірлеу негіздерімен танысады.

Екінші кезең – мектепте математиканы оқытуға арналған Maple бағдарламалық пакетін әзірлеу. Мектеп математикасын оқытуда тақырыптарды таңдау принциптері әзірленуде. Әрі қарай, оқу курсы тақырыптар бойынша жіктеледі және Maple-дің осы тақырыптарды оқыту мүмкіндіктері анықталады. Maple бағдарламасының алгоритмдері мен кодтары әр тақырып бойынша типтік тапсырмалар үшін жасалады. Maple бағдарламалық пакетін қолдана отырып, әр тақырып бойынша есептерді шешу тексеріледі.

Үшінші кезеңде мұғалімнің бағалауы мен бақылауы жүреді. Мұғалім оқушылардың білімін бағалайды, оқушылардың жіберген қателіктерін түзетеді. Оқушылар өз кезегінде бір-бірін және өздерін бағалайды. Оқу кезеңінде оқушыларға мерзімді түрде мектеп математика курсының негізгі міндеттерінен тұратын жеке тапсырмалар беріледі. Оқушы әр тапсырманы өз бетінше орындайды және Maple бағдарламасы арқылы шешімінің дұрыстығын тексере алады. Осы мақсатта Maple компьютерлік математикалық жүйесінің процедурасын қолдана отырып, курстың стандартты міндеттері мен шешімдерін қамтитын оқу құралдары жасалады. Оқушы өзінің есептерін шешудің дұрыстығын тексеріп қана қоймай, Maple бағдарламасын жаңа алгоритм әзірлеу арқылы басқа шешімді жетілдіре және ұсына алады. Оқытудың бұл түрі оқушылардың өзіндік жұмысқа деген қызығушылығын оятуға мүмкіндік береді. Maple компьютерлік математика жүйесін қолданатын сабақтар өте өзгермелі, мұғалімнің нақты жағдайлары мен мүмкіндіктеріне байланысты, сабақтың түріне, құрылымына және ұзақтығына байланысты өзгереді. [2]

Maple-ді білім беру процесіне енгізу мұғалімдерді де, оқушыларды да дайындауды қажет етеді. Мұғалімдер бағдарламамен жұмыс істеудің негізгі дағдыларын игеруі керек, сонымен қатар оны оқу процесіне біріктіру әдістерін жасауы керек. Оқушылар өз кезегінде математикалық есептер мен зерттеулерді шешу үшін Maple-ді қолдануға ынталы және дайын болуы керек.

Maple терезесі Windows терезесі секілді төмендегі қатарлардан тұрады: тақырып жолы, негізгі мәзір, құрал – саймандар қатары және жұмыс үстелі.

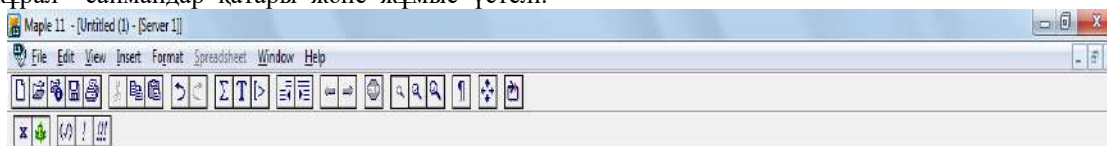

1-сурет. Maple бағдарламасының терезесі

1-суретте Maple бағдарламасындағы тақырып жолы, негізгі мәзір және құрал-саймандар қатары көрсетілген.

Негізгі меню жолының функциялары:

File (Файл) – мұнда файлдармен жұмыс істеуге арналған командалар орналасқан.

Edit (Түзету) – мәтінді өңдеуге арналған стандартты командалар орналасқан.

View (Түр) – Maple терезесінің құрылымын басқаратын командалар тізімі.

Insert (Кірістіру) – кірістіру қызметін атқаратын командалар тізімі.

Format (Формат) – құжаттарды безендіруге арналған командалар тізімі.

Windows (Терезе) – бір беттен келесі бетке өту қызметін атқарушы.

Help (Анықтамалық) – Maple туралы толық анықтамалықтың жинағы. [3]

Maple бағдарламасы оқу сапасын жақсартуға мол мүмкіндік беріп қана қоймай, оны өте ашық және көрнекі етеді, сабақты әр студентке жекелеп шапшаң жүргізуге жағдай жасайды, сондай-ақ оқытушыларды жалықтыратын артықша жұмыстардан босатады. Maple бағдарламасын қолдану мүмкіндіктері 1-кестеде көрсетілген.

1-кесте. Maple бағдарламасын қолданудың дидактикалық мүмкіндіктері

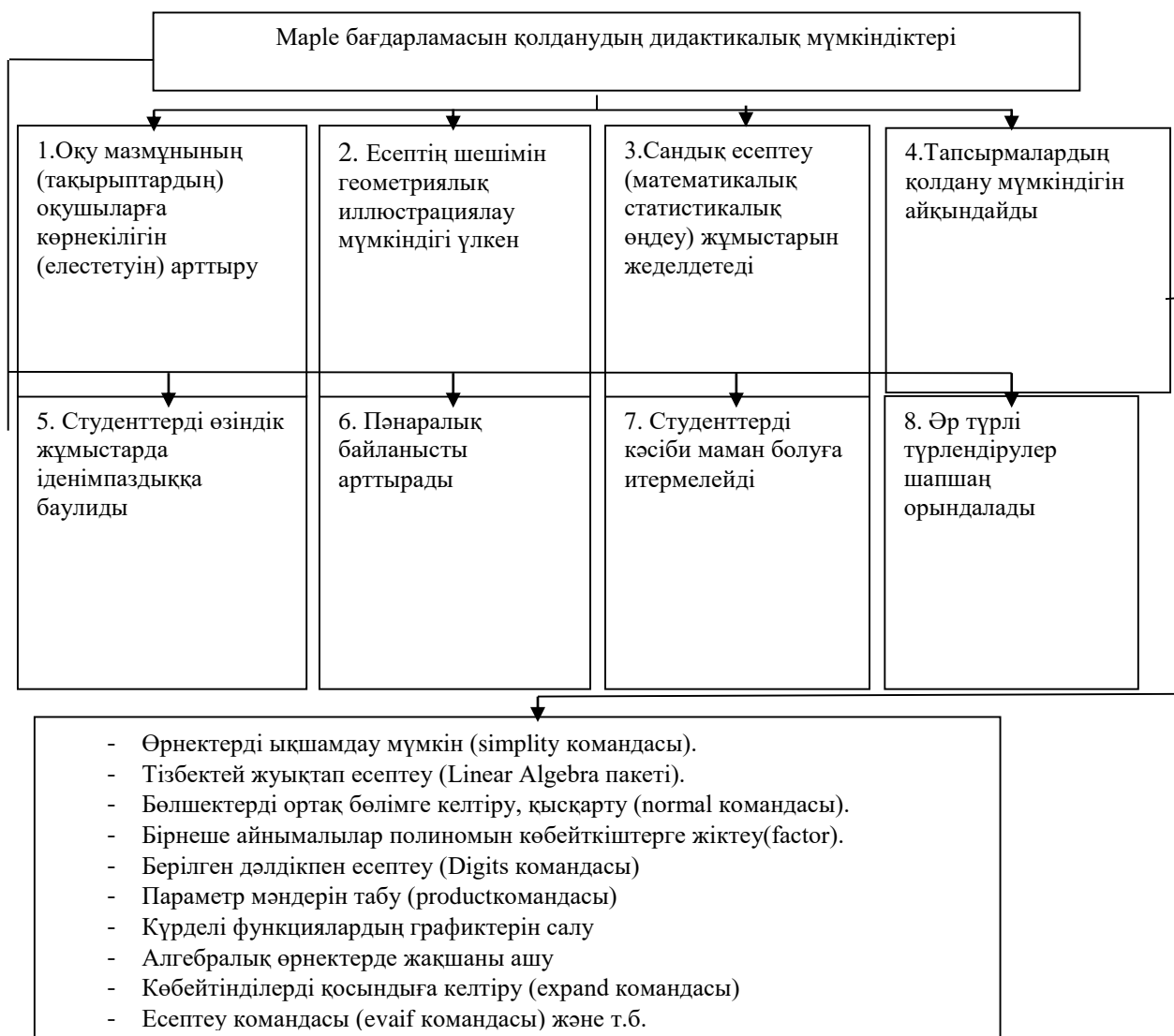

Maple бағдарламаларының негізгі артықшылығы онлайн нұсқасы бойынша пайдалануға болады, қолдану тілінің жеңілдігі және т.б. Оқушылар тек сабақта ғана емес, сонымен қатар сабақтан тыс уақытта да осы бағдарламаларды қолдана алады. Сонымен қатар, бұл бағдарламалар қарапайым графикалық интерфейстерге ие және бағдарламалау тілін немесе бағыт беретін командаларды талап етеді. [4]

Maple бағдарламасында теңдеулер жүйесін шешуде solve бұйрығы қолданылады. Теңдеулер жүйесін шешу үшін жүйенің берілген әрбір функциясын меншіктеп  $f := f(x)$ ,  $g := g(x)$   $[> solve(\{f, g\}, \{x, y\})$  амалын орындаймыз. [5]

1-мысал: 
$$\begin{cases} x - y = 6(x - y) \\ x^2 - y^2 = 6 \end{cases}$$
 теңдеулер жүйесін шешіңіз (2-сурет):

```

> restart
> f := x - y = 6 · (x + y)
                                     f:=x - y=6x + 6y
(1)
> g := x2 - y2 = 6
                                     g:=x2 - y2=6
(2)
> solve({f, g}, {x, y})
                                     {x=-7/2, y=5/2}, {x=7/2, y=-5/2}
(3)

```

2-сурет. Maple бағдарламасындағы шешімі

2-мысал:  $\begin{cases} \frac{1}{y} - \frac{1}{x} = \frac{1}{3} \\ x - 2y = 2 \end{cases}$  теңдеулер жүйесін шешіңіз (3-сурет):

```

> restart
> f := 1/y - 1/x = 1/3
                                     f:=1/y - 1/x = 1/3
(1)
> g := x - 2y = 2
                                     g:=x - 2y=2
(2)
> solve({f, g}, {x, y})
                                     {x=-1, y=-3/2}, {x=6, y=2}
(3)

```

3-сурет. Maple бағдарламасындағы шешімі

4-

3-мысал:  $\begin{cases} y = 0.5x^2 - 2 \\ y - x = 2 \end{cases}$  теңдеулер жүйесін шешіңіз (4-сурет):

```

> restart
> f := y = 0.5x2 - 2
                                     f:=y=0.5x2 - 2
(1)
> g := y - x = 2
                                     g:=y - x=2
(2)
> solve({f, g}, {x, y})
                                     {x=-2, y=0}, {x=4, y=6}
(3)

```

4-сурет. Maple бағдарламасындағы шешімі

Қорытындылай келе, мектепте математика курсы оқытуда Maple бағдарламасын қолдану білім беру сапасын жақсартуға және оқушылардың математикалық дағдыларын дамытуға ықпал ететін перспективалы және тиімді тәсіл болып табылады. Алайда, бұл әдісті сәтті жүзеге асыру үшін мұғалімнің дайындығы, оқушылардың мотивациясы және оқу процесін сауатты ұйымдастыру қажет.

#### Пайдаланылған әдебиеттер тізімі:

1. Дьяконов В.П. Математическая система Maple V R3/R4/R5. - М.: Солон, 1998.
2. Матросов А. В. Maple 6. Решение задач высшей математики и механики. – СПб: БХВ-Петербург, 2001.
3. Ключко Т.В., Парфенова Н.Д. Решение задач комплексного анализа средствами Maple. – ХНУ имени В. Н. Каразина, 2009. – 68 с.
4. Бугров Я.С., Никольский С.М. Элементы линейной алгебры и аналитической геометрии. - М.: Наука. 1989.
5. Говорухин В.Н., Цибулин В.Г. Введение в Maple V. Математический пакет для всех. - М.: Мир, 1997.

ӘОЖ 911.9

### ҮШ ТІЛДІ БІЛІМ БЕРУ НЕГІЗІНДЕ SMART БІЛІМ МҮМКІНДІКТЕРІН БИОЛОГИЯ САБАҒЫНДА ҚОЛДАНУ

*Темирбулатова Индира Темирбулатовна,  
Жаңақала мектеп-гимназиясы,  
7M01509 Биология 2 курс магистранты,  
БҚО, Жаңақала ауданы*

**Аннотация:** Бұл педагогикалық идея заманауи мектепте биологияны оқытудың инновациялық тәсілдерін – цифрлық технологияларды қолдану арқылы және үш тілде білім беру принциптеріне негізделгенін ашады. Электрондық білім беру ресурстары, CLIL әдістемесі, халықаралық ынтымақтастық мүмкіндіктері қарастырылады. Оқушылардың негізгі құзыреттіліктері мен бәсекеге қабілеттілігін дамытуға баса назар аударылады. Ұсынылған жаңалықтарды енгізу биологияны оқуға деген ынтымақ және оқу үдерісінің сапасын арттырады.

**Аннотация:** Данная педагогическая разработка раскрывает инновационные подходы к преподаванию биологии в современной школе - с привлечением цифровых технологий и на основе принципов трехязычного образования. Рассматриваются электронные образовательные ресурсы, методика CLIL, возможности международного сотрудничества. Делается акцент на развитии ключевых компетенций и конкурентоспособности учащихся. Внедрение предлагаемых инноваций повысит мотивацию к изучению биологии и качество образовательного процесса.

**Annotation:** This pedagogical development reveals innovative approaches to teaching biology in a modern school - using digital technologies and based on the principles of trilingual education. Electronic educational resources, CLIL methodology, and opportunities for international cooperation are considered. Emphasis is placed on the development of key competencies and competitiveness of students. The introduction of the proposed innovations will increase motivation to study biology and the quality of the educational process.

**Кілт сөздер:** Цифрлық білім беру ресурстары, CLIL әдістемесі, виртуалды эксперименттер, анимациялар, интерфейс.

Бұл педагогикалық идеяның өзектілігі жедел технологиялық прогресс пен жаһандану жағдайында биологиялық білім беру жүйесін жаңғыртудың маңыздылығына байланысты. Цифрландыру және интернационалдандыру қазіргі қоғам дамуының негізгі тенденциялары болып табылады, олар Қазақстанда оқушылардың жаңа буынын дайындау кезінде ескерілуі тиіс.

Интерактивті модельдер мен виртуалды зертханалар биологияны үйренудің жаңа мүмкіндіктерін ашады. Labster сияқты платформаларда оқушылар ғылыми зертханалардың жұмысын имитациялай алады - виртуалды эксперименттер жүргізеді, микроорганизмдерді зерттейді, генетиканы зерттейді. Cell Visualizer қолданбасы ұяшықтың құрылымы мен қызметін интерактивті түрде зерттеуге мүмкіндік береді. Ал Юта университетінің Learn Genetics симуляторы ДНҚ процестері мен биотехнологияны имитациялауға мүмкіндік береді.

Ағылшын тіліндегі оқу бейнелерінің кең кітапханалары бар. Хан Академиясында егжей-тегжейлі түсіндірмелер, диаграммалар және визуализациялар бар жүздеген биология бейнелері бар. Crash Course Biology және Amoeba Sisters негізгі биология ұғымдарын қол жетімді және қызықты түрде үйретеді. Ал Bozeman Science тестке дайындыққа көңіл бөледі. Бейнелер күрделі процестер мен жүйелерді анық көрсетеді.

Human Anatomy Atlas және Essential Skeleton сияқты танымал мобильді қосымшалар адам денесін 3D форматында егжей-тегжейлі көрсетеді. Виртуалды ұяшықта ұялы құрылымдар мен циклдердің интерактивті анимациялары бар. MITOSIS қолданбасы жасушалардың бөлінуінің күрделі кезеңдерін түсінуге көмектеседі. Quizlet және Kahoot! білімді бекіту үшін оқу викториналарын жасауға мүмкіндік береді.

Coursera, edX, Class Central онлайн платформаларында ағылшын тілінде әлемнің жетекші университеттерінің биологияның әртүрлі пәндері бойынша толыққанды курстары бар. Олар бейнелекцияларды, мәтіндік материалдарды, өзін-өзі тексеруді және интерактивті модельдеуді біріктіреді. Бұл ресурстарды тақырыпты тереңдетіп оқу үшін пайдалануға болады.

Ағылшын тілін меңгеру биологияны оқу үшін шетелдік білім беру ресурстарына кең жол ашады. Бұл оқушыларға пәнді меңгеру кезінде ең заманауи, көрнекі және сапалы материалдарға сүйенуге мүмкіндік береді.

Биология бойынша көптеген түпнұсқа мәтіндер, бейнелер, анимациялар және интерактивті модельдер Khan Academy, Crash Course, TED-Ed сияқты платформаларда еркін қол жетімді. Бұл ресурстарды тәжірибелі оқытушылар немесе академиялық тәжірибешілер жасайды. Олар осы саладағы соңғы жетістіктер мен жаңалықтарды көрсетеді. Электронды аудармашылар мен сөздіктер үштілді білім беру моделін жүзеге асырудың маңызды құралы болып табылады. Олар оқушыларға биологияны оқу кезінде әртүрлі тілдердегі ақпаратпен тиімді жұмыс істеуге мүмкіндік береді.

Google Translate, Microsoft Translator, Promt сияқты онлайн аудармашылар бүкіл мәтіндерді, мақалаларды және нұсқауларды дереу дерлік аударуды қамтамасыз етеді. Бұл шет тіліндегі материалдармен жұмыс істегенде көп уақытты үнемдейді және сөздікке жүгінбей-ақ жалпы мағынаны алуға мүмкіндік береді. Мысалы, мектеп оқушылары зертханалық жұмысты немесе ғылыми журналдағы мақаланы ағылшын тіліне аударуға болады.

Дегенмен, ғылыми терминдер мен ұғымдарды дәл жеткізу үшін арнайы сөздіктер мен глоссарийлерді пайдаланған дұрыс. Мысалы, Multitran биологиялық терминдердің аудармаларының кең дерекқорын, сондай-ақ оларды мәтіндерде қолдану мысалдарын қамтиды. Бұл ең қолайлы эквивалентті таңдауға көмектеседі. Онлайн сөздіктерден басқа, мобильді құрылғыларға арналған қосымшалар бар. Мысалы, Reverso Context аудармасы қолданбасы сөйлемнің контекстіне негізделген аударма опцияларын ұсынады.

Биология бойынша екі тілдегі терминологиялық анықтамалықтардың көмегі зор. Әрбір ұғым үшін олар нақты аудармасын, анықтамасын, синонимдерін және қолдану мысалдарын береді. Мұндай анықтамалықтарды техникалық әдебиеттердің кәсіби аудармашылары дайындайды.

Электрондық ресурстар әртүрлі тілдердегі ақпаратпен жұмыс істеуді айтарлықтай жеңілдетеді. Оқушылар таныс емес сөздердің мағынасын тез тауып, үзінділерді немесе тұтас мәтіндерді аударып, арнайы терминдерді нақтылай алады. Бұл үштілділік жағдайында биологияны меңгеру тиімділігін арттырады.

Сабақтың тақырыбы: ДНҚ құрылымы

Мақсатты аудитория: Ағылшын тілін тереңдетіп оқитын 9-сынып оқушылары

Сабақтың ұзақтығы: 45 минут

Техникалық көмек:

- Компьютер, мультимедиялық проектор

- Сабақтың тақырыбы бойынша презентация

- Әрбір оқушыға арналған ДНҚ құрылымының схемалары мен модельдері

- ДНҚ құрылымы бойынша мәтіннің ағылшын тіліндегі көшірмелері

- Компьютерден / Интернеттен осы тақырып бойынша фильм

- Сабақтың тақырыбы бойынша мәтіндегі бос орындарды толтыруға мысалдар

Сабақтар кезінде:

1. Ұйымдастыру кезеңі. Сабақтың мақсатын қою. (3 минут)

2. Мультимедиялық презентация арқылы тақырып бойынша жаңа лексиканы енгізу және түсіндіру. Оқушыларға сұрақтар қою арқылы түсінуді алдын ала бақылау. (7 минут)

3. Оқушылар физикалық үлестірмелі материалдармен – диаграммалармен және ДНҚ үлгілерімен жұмыс жасайды. Оқушылар 4 топқа біріктірілген, әр топтың өз сызбалары бар. (5 минут)

4. «ДНҚ құрылымы» тақырыбы бойынша мәтінді оқып, талқылау, қойылған сұрақтарға жауап іздеп, белгілі бір жерлердегі бос орындарды толтыру. (15 минут)

5. Тақырып бойынша негізгі ойлардың мультимедиялық көрсетілімі. (5 минут)

6. Тақырып бойынша ағылшын тілінде қысқаша (5 минут) бейнероликті көру, мазмұнын талқылау. (10 минут).

Түсініктемелер: сабақтың бұл фрагменті CLIL әдістемесін көрсетеді, маңызды биологиялық тақырыпты ағылшын тілінде оқуды, әр түрлі жұмыс түрлерін (мультимедиялық презентация, үлестірмелі материалдармен жұмыс, мәтіндерді оқу, бейне көру) және әрбір оқушыны белсенді танымдық белсенділікке тартады. мақсатты тілдегі белсенділік.

Қорытындылай келе қазіргі заманғы мобильді қосымшалар мен онлайн платформалар биологияны шет тілдерінде оқуға кең мүмкіндіктер ашады. Олар инновациялық смарт-технологияларды пайдалана отырып, үш тілде білім беру принциптерін жүзеге асыруға мүмкіндік береді.

Осылайша, смарт технологиялар мен үш тілде білім беру қағидаттарын енгізу заманауи мектепте биологияны оқытудың жаңа перспективаларын ашады.

Интерактивті қосымшаларды, виртуалды зертханаларды және цифрлық білім беру ресурстарын пайдалану оқу процесін шын мәнінде заманауи, көрнекі және тәжірибеге бағытталған етеді. Оқушылар күрделі ұғымдарды жақсы түсінеді және пәнге белсенді түрде араласады.

Биологияны ағылшын тілінде оқыту, сонымен қатар шетелдік білім беру платформаларын пайдалану қазіргі биология ғылымының соңғы жетістіктерін игеру мүмкіндіктерін кеңейтеді. Бұл мотивацияны арттырады және мектеп оқушыларын әлемдік ғылыми қауымдастықпен таныстырады.

#### **Пайдаланылған әдебиеттер тізімі:**

1. Абдрахманова А.Е., Вавилова Л.Н. Биология сабақтарындағы инновациялық технологиялар // Биология мектепте. 2021. №4. 10-15 беттер.

2. Ибраев А. Үштілділік қазақ мектебінің императиві ретінде // Педагогика. 2019. №7. 45-51 беттер.

3. Оразбаева Ф.Ш. Мектептердің халықаралық білім беру серіктестігі даму ресурсы ретінде // XXI ғасыр ғалымы. 2020. №2-2. 82-89 беттер.

4. Жүнісбекова Г.Ж. Биологияны оқытудың биоақпараттық технологиялары. Алматы, 2021. 148 б.

ӘОЖ 372.851

## **БІЛІМ БЕРУ ЖҮЙЕСІНДЕ ЦИФРЛЫҚ ТЕХНОЛОГИЯЛАРДЫ ПАЙДАЛАНУДЫҢ ТИІМДІЛІГІ**

*Тәжібай Бимария Маратқызы,*

**Аннотация:** Мақалада жаңашылдықтың білім беру процесінің тиімділігіне әсері қарастырылады. Қоғам дамуының қазіргі кезеңінде білім беру үдерісіне жаңашылдықты енгізу қажеттілігі негізделген. Жұмыста дәстүрлі және инновациялық білім беруді біріктіретін бірыңғай жүйені құру тәсілі ретінде ақпараттық технологияларды енгізуге ерекше назар аударылады. Заманауи білім беру оқу қабілетін, өзін-өзі дамыту және өзін-өзі жетілдіру қабілетін дамытуды мақсат етеді деген ой негізделеді. Жалпы, білім берудегі жаңа технологиялар бәсекеге қабілетті тұлғаны тәрбиелеу үшін қажет және дәстүрлермен бірігуі керек деген қорытынды жасалған. Жалпы, білім беруде инновациялық технологияларды қолдану қажеттілігін сипаттау мұғалімдерге де, әртүрлі деңгейдегі әдіскерлерге де пайдалы болуы мүмкін.

**Кілт сөздер:** заманауи білім, ақпараттық технологиялар, цифрлық технология, оқыту әдістері мен формалары, жаңашылдық, ғылым, қоғамдық өмір.

Бір ғасырға жуық уақыт бұрын әйгілі француз саясаткері және экономисі Дж.А. Кондорсе: «Білім адамды мектепті бітірген кезде қалдырмауы керек, ол барлық жасты қамтуы керек», - деді [1, 174 б.]. Бұл ескерту, сөзсіз, қазіргі білім беру үшін де жарамды. Оқу процесіне жүйелі іс-әрекеттік тәсілді және көптеген жаңашылдықты енгізу бізді білім берудің бастапқы сатысында адамның жаңа білім алудың қарапайым (кейіннен білім беру сатысының жоғарылауымен күрделене түсетін) тәсілдерін үйренуге және оларды игеруге бағыттайды. Шын мәнінде, білім беру процесі мектеп пен университетті бітіргеннен кейін тоқтамайды, тек өзін-өзі дамыту саласына ауысады. Сонымен бірге, өзін-өзі дамыту қажеттілігі маманның өз жұмысын қаншалықты оңтайландыра алатындығын анықтайды.

Ал тиімді маман Қазақстанды дамыту үшін қажет, өйткені ол мемлекетке өркендеу әкеледі. Осылайша, қазіргі педагогика теоретиктерінің алдында сұрақ туындайды: білім алушыларда оқу процесіне мотивацияны қалай қамтамасыз ету керек, өзін-өзі оқытудың қажетті дағдыларын қалай дамыту керек, ақпаратты іздеу және өңдеу, оқытудың тиімділігін арттырудың қандай жолдары бар? Жауап айқын: бұл мәселелерді шешу педагогикалық процеске жаңашылдықты белсенді енгізу саласында жатыр.

Жоғарыда келтірілген пайымдауларға сүйене отырып, дәстүрлі, уақытпен тексерілген оқыту әдістері мен формаларына, дидактикалық классиктердің педагогикалық идеяларына сүйенбестен инновациялар тиімділігін жоғалтатынын ескеру қажет. Басқаша айтқанда, білім беру әрдайым дәстүрлерге, ұрпақ тәжірибесіне, ұлттық санаға негізделуі керек, бірақ сонымен бірге қазіргі әлем жағдайында қажетті инновациялық элементтерді қамтуы керек. Біздің Отанымызға рухани дамыған, өз тарихын есте сақтайтын және дәстүрлерді бұзбайтын тұлғалар қажет екенін әрдайым есте ұстаған жөн. Бұл қазіргі заманғы технологиялармен таныс, адамгершілік негіздері ата-бабалардың дәстүрлері мен әдет-ғұрыптарына негізделген бәсекеге қабілетті тұлғаны тәрбиелеуге мүмкіндік береді. Бұл біздің ойымызша, бүгінгі білім беру жүйесі ұмтылуы керек үйлесімділік.

Педагогикалық процесс саласында жаңашылдық білім беру ұйымы қызметінің барлық аспектілеріне әсер етуі мүмкін: оқыту процесін МЖМБС белгілеген жаңа мақсаттарға сәйкестендіруден бастап оқыту мазмұнын және білім беру процесін ұйымдастырудың нысандары, әдістері мен технологияларының барлық спектрін жаңартуға дейін. Білім беруде жаңашылдықты енгізудің негізгі үрдісі – қоғамды жалпыға бірдей ақпараттандыру. Қазіргі әлемді есептеу техникасының елестетуі мүмкін емес. Компьютерлер барлық өндірістерде қолданылады, көптеген кәсіптерде ақпараттық технологияларды білмей мансаптық өсуге қол жеткізу мүмкін емес; жаңа компьютерлік технологиялармен таныс емес мектеп түлегі бәсекеге қабілетсіз болып шығады. Сондықтан мектептің міндеті жаңа әлемде табысты болатын тұлғаны қалыптастыру болуы керек.

Жоғарыда айтылғандардың негізінде цифрлық технологияларды қолдану жоғары және кәсіптік білім беру жүйесін дамыту үшін өте маңызды екенін атап өткен жөн, бірақ сонымен бірге оларды енгізуге ғылыми негізделген көзқарасты қалыптастыру қажет.

Білім жүйесіндегі цифрлық технология — біртұтас жүйе ретінде оқыту процесіндегі білім алушы мен педагогтің субъект-субъект қатынасын іске асыру үшін жағдай жасауға бағытталған. Сондықтан цифрлық технологияның табысты болуы, негізінен студенттердің цифрлық негізде оқуға көзқарасы мен дайындығына байланысты [2]

Қазіргі жаһандану дәуірінде адам капиталына, білім саласына қойылатын талаптар күн санап өзгеруде. Бұл мұғалімдерді өзгеріске бейімділік танытып, жаңа дағдыларды игеруге бағыттайды. Заманауи мұғалім көптеген дағдыларға ие болуы керек.

Қазірге жаһандану дәуірінде цифрлық сауаттылық, цифрлық дағды маманның кәсіби қызметін сапалы атқаруына көмек береді. Прогрессивті қоғам дамуында мұғалімде де цифрлық дағдылар болуы керек. 2019 жылы әлемдік эпидемия оқытудың қашықтан оқыту формасына енуіне байланысты цифрлық дағдылардың болуының маңыздылығын айқындап берді. Мұғалімнің цифрлық дағдыларының компоненттеріне мыналар жатады:



а) Цифрлық оқытудың тиімді ортасын қалыптастыра білу. Бұл сабақтарды көрнекі, қызықты етіп өткізу үшін интернет ресурстарды пайдалана білу дегенді білдіреді. Цифрлық оқыту ортасын 2 форматқа бөліп қарастыруға болады (1 сурет).

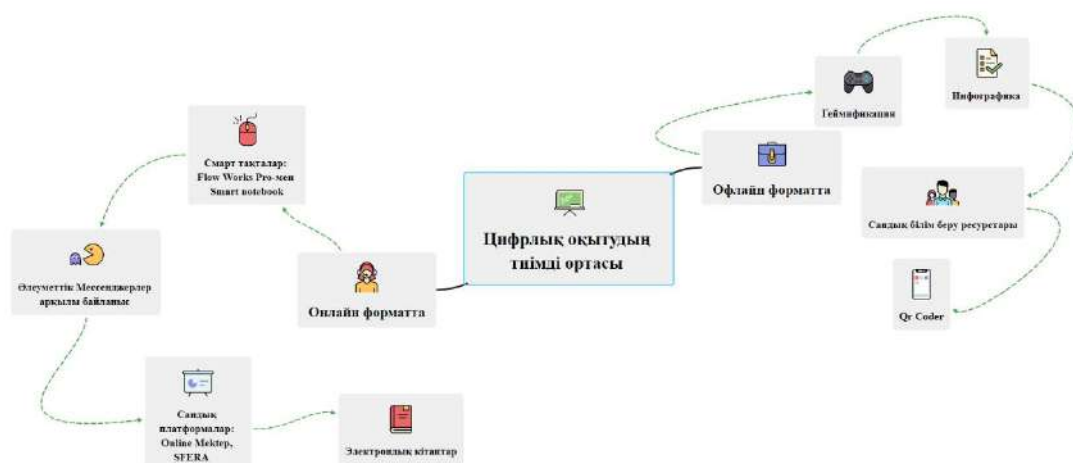

Сурет 1. Цифрлық оқытудың тиімді ортасы

б) Виртуальды сынып жасауға дайындау. Бұл Google classroom, Zoom, MS Teams, Google Meet т.б қызметтерде оқыту мүмкіндігі ғана емес, бұл білім алушыларды осы ресурстарды тиімді пайдалануға үйретуге бағытталады.

с) Әлеуметтік желілердің мүмкіндіктерін тиімді қолдану. Қазір білім алушылардың басым бөлігі Tiktok, Instagram, Youtube аккаунттары бар белсенді қолданушылар қатарын құрайды. Қысқа ғана 30 секундтық ролик, сіздің 45 минуттық сабағыңыздың негізгі формуласымен есебін шығарудың жолын көрсетіп бере алады. Бұл білім берудегі жаһандық заманауи талаптар мен трендтерді ескере отырып, қазіргі зейіннің аударылуы 12 секундтан 8 секундқа дейін қысқаруы дәлел. Қазіргі трендтер әлеуметтік желі арқылы білім алушыларға үлкен әсері бар, бұл мұғалімдер үшін әсіресе жастары үшін зор бәсекелестік туғызады. Бұл салада да жарқын жетістікке жеткен, үлкен оқырмандар аудиториясына ие болған әріптестерімізде бар.

д) Интернеттен ақпаратты тиімді іздей білу. Ақпараттық заманда бұл өте қажет дағды. Ақпараттың барлығы дұрыс бола бермейді. Керек ақпаратты пайдаланарда сыни ойлау арқылы қабылданғаны дұрыс.

Офлайн форматта оқытуда білім алушыларды оқуға белсендендіру үшін ойын элементтері керек. Қазіргі уақытта сабақтарды геймификациялау қарқынды дамып келеді. Геймификация – ойын ойнау және ойын динамикасын аудиторияны тарту және тапсырмаларды шешу үшін пайдалану процесі. Ойын арқылы көңілсіз оқу тапсырмаларын қызықты, күрделіні қарапайым етіп жасауға болады. Ойындық элементтер: интеллектуалдық сабақ; анаграмма; сөзжұмбақтар; ребустар; мозайка (Tarsia); викториналар [3].

Геймификация және күрделі ойындар белгілі бір мақсаттарды көздейді: мәселені шешу, ойын түрінде ойлау және техникалар арқылы оқытуды ынталандыру. Төменде әртүрлі платформаларда жасалған геймификация мысалдары көрсетілген (1, 2 –сурет).

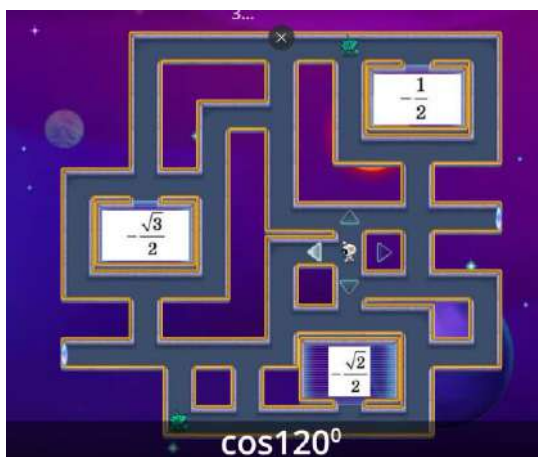

Сурет 2. Wordwall платформасы

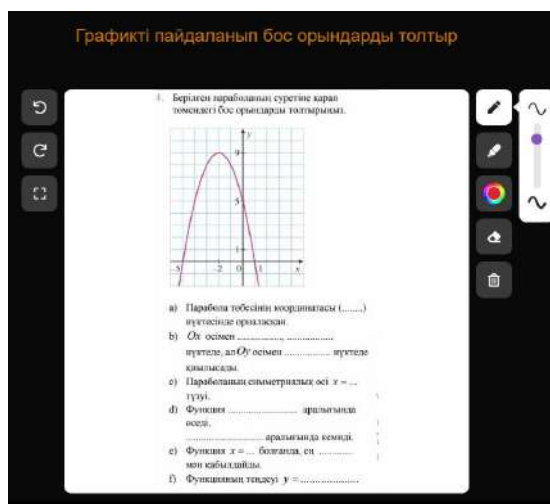

Сурет 3. Quizizz.com платформасы

Осы платформаларды оқыту процесінде қолдану барысында білім алушылардың ақпаратты қабылдауы айтарлықтай өсетіні сөзсіз. Цифрлық технологиялардың артықшылықтарымен қатар денсаулыққа кері әсер беретін теріс жағыда бар. Цифрлық технологияларды қазіргі уақытта өмірімізден алып тастай алмаймыз. Тек арасында демалып шектеумен қолданылғаны дұрыс.

Білім беру жүйесіне ақпараттық жаңа технологияларды енгізу дәстүрлерден бас тартуды және тек прогресс талаптарын ұстануды білдірмейді. Мысалы, интернет бұрын қол жетімді болмаған ресурстарды зерттеу мүмкіндіктерін едәуір кеңейтеді. Бұлтты технологиялар сізге қажетті файлдарды сақтауға ғана емес, сонымен қатар озық педагогикалық тәжірибемен алмасу әлеуетін айтарлықтай байытуға мүмкіндік береді. Тәжірибе алмасу тек аумақтық шектелген шеңберде ғана емес, бүкіл мемлекетте және тіпті әлемде де жүреді. Ақпараттық технологиялардың дамуы кез-келген адамның онлайн режимде сабақтың барлық материалдарына, интерактивті тапсырмаларға, ой-өрісін кеңейтетін қосымша мәліметтерге және тағы басқаларға қол жеткізе алатын кезде сабақтарды веб-парақ форматына ауыстыруға мүмкіндік береді [4, 9 б.].

Әрине, білім берудегі жаңашылдық тек ақпараттық технологиялармен ғана шектелмейді. Бұл жобалық оқыту, сараланған, сыни ойлауды дамыту және модульдік технологиялар. Бұл мұғалімнің болашақ маманды жобалау мақсатына жету үшін қолдана алатын құралдарының толық тізімі емес.

Сонымен, инновациялық білім - бұл дамытып қана қоймай, өзі де үнемі дамып отыратын жүйе. Білім беру әр адамның және жалпы қоғамның дамуын қамтамасыз етуі керек. Бұл оны жүзеге асырудың дәстүрлі жүйесі немесе инновациялық жүйесі болады ма, соншалықты маңызды емес. Ең бастысы, даму, білім сапасының артуы және өз мемлекетін қорғап, оның өркендеуіне үлес қоса алатын бәсекеге қабілетті тұлғаны қалыптастыру.

#### Пайдаланылған әдебиеттер тізімі:

1. Кондорсе, Ж. А. Доклад об общей организации народного образования [Текст] / Ж. А. Кондорсе // Педагогические идеи великой французской революции / Пер. с франц. — М.: Работник просвещения, 1926. — С.163–197.
2. Шаронин Ю.В. Цифровые технологии в высшем и профессиональном образовании: от лично-ориентированной smart-дидактики к блокчейну в целевой подготовке специалистов [Электронный ресурс] / Ю.В. Шаронин // Современные проблемы науки и образования. — 2019. — № 1. — Режим доступа: <http://science-education.ru/ru/article/view?id=28507> (Дата обращения: 02.03.2021).
3. Қажымов А.М. Проактивті ойлай дағдылары. URL: [Проактивті ойлай дағдылары ∞ QAZ MATH](#)
4. Юсупова, Э. Ф. Инновационные процессы в образовании / Э. Ф. Юсупова. — Текст: непосредственный // Педагогическое мастерство: материалы IV Междунар. науч. конф. (г. Москва, февраль 2014 г.). — Т. 0. — Москва: Буки-Веди, 2014. — С. 37–39.

## ЦИФРЛЫ РЕСУРСТАР АРҚЫЛЫ АҒЫЛШЫН ТІЛІН МЕНҒЕРТУГЕ ТИІМДІ ҚАДАМДАР

*Тналиева Гульнур Хайржановна,  
Егіндікөл орта жалпы білім беретін мектебінің  
ағылшын тілі пәні мұғалімі,  
БҚО, Қаратөбе ауданы,*

**Аннотация:** Бұл мақалада бүгінгі күнгі білім беру үдерісіндегі аса маңызды тақырыптардың бірі сабақтарда цифрлық ресурстарды тиімді әрі нәтижелі қолданудың маңыздылығы және білім беру процесінің тиімділігін арттыру үшін оқытушылардың кәсіби маңызды цифрлық құзыреттіліктерін қалыптастыру мәселесі өзекті мәселе ретінде баяндалады. Ағылшын тілін оқытуда цифрлық ресурстарды сапалы қолданудың ерекшеліктеріне тоқталып, тәжірибеден мысалдар келтіріледі. Сабақ барысында түрлі цифрлық ресурстарды пайдалана отырып, ағылшын тілін сапалы меңгеруде тілдік дағдыларды дамытуды жүзеге асыратын технологиялық дағдылар нақтыланады. Педагог мақала барысында педагог өз білім алушыларың тілді меңгеру деңгейіне өзіндік талдау жасай отырып, қандай ресурстарды қолдану қажеттілігіне түйін жасайды, шет тілін оқытуда сапаға қол жеткізуге бағытталған педагогтың жеке тәжірибесіне шолу жасалады.

**Кілт сөздер:** Қолжетімді орта, сапаға бағытталған білім, виртуальды білім, ақпараттық ресурстар.

«Маған айтып берсең - ұмытып қаламын, көрсетсең - есімде сақтаймын, өзіме жасатсаң үйренемін.»- деген ұлы ойшыл Конфуцийдің нақылы сөзі мақалада көтерілетін негізгі өзекті проблеманың шешу жолына нұсқау береді. Ағылшын тілін оқытудың басты мақсаттарының бірі өзге тілдерді үйренуге дағдыларын қалыптастыру және дамыту, білім алушылардың коммуникативтік мәдениетін, қарым-қатынас пен негіз болып табылатын мәдениетаралық өзара әрекеттесу қабілеттерін қалыптастыру болса цифрлы ресурстар арқылы оқушылардың пәнге қызығушылығын арттыруға, бірлесе оқуға, көз жеткізе отырып білім беруге мүмкіндік мол. Әлемдік трендке айналып келе жатырған цифрлық трансформациялау кең көлемде іске асырылу керек дегенмен әр мұғалім өз білім алушыларына қажетті , нәтиже бере алатын ресурстарды таңдай алуы басты шарт екендігі атап көрсетілген. Педагог өз сабақтарында жүйелі қолданып жүрген цифрлық ресурстарды толыққанды түсіндіре отырып, теорияны тәжірибемен ұштастырады.

Бүгінгі білім беру үдерісінде ақпараттық технологиялар, сандық медиа, мобильдік қосымшалар нәтижеге жетелу құралдары ретінде қолдану аймағы кеңейгендігі анық. Заманауи ақпараттық ресурстардың көмегімен білім алушылардың ақпараттарға шапшаң, ыңғайлы қол жеткізу мүмкіндігі туды. Бүгінгі күн оқушыларға тек мектепте, сабақ уақытында ғана білім алу емес үздіксіз даму, өз-өздерін үнемі дамыту талабын қойып отыр. Бүгінгі қоғам өте серпінді және тез, көзілеспес қарқындылықпен даму тенденциясында, сондықтан бізге (яғни мұғалімдерге) оқыту мен оқу процестеріне сай ізденуге, бейімделу аса маңызды.

Шет тілін оқыту - білім алушылардың тілді меңгеруі мен халықаралық еңбек нарығына білім мен дағдыларды алуға мүмкіндік беру. Шет тілін сапалы үйренудің нәтижесі білім алушыларға шексіз әлемде өмір сүруге дайындық бастауы. Мектепте шет тілін сапалы меңгеру, шет тілінен жетістікке жетудің ең маңызды алғышарты пәндік білімге сенімді болу. Жаңартылған оқу бағдарламасы бойынша оқылым, жазылым, айтылым, тыңдалым дағдыларын дамыту оқушылардың алған білімдері мен үйренген дағдыларын кез келген орта жағдайында қарым-қатынас үдерісінде тиімді қолдануға мүмкіндік береді. Қазіргі заман талабы – жан-жақты дамыған, функционалды сауатты тұлға тәрбиелеу. Алдымен, тілді үйреніп, сол тілде ойлап, сол тілде сөйлейтін азамат даярлау- басты мақсат.

Ауыл мектептерінде шетел тілінен сабақ беретін пән мұғалімі ретінде оқушыларымыздың тілді меңгеру деңгейінде қиындықтар туып жататыны мәлім. Осы орайда шет тілін сапалы меңгерту біздің алдымыздағы басты мақсат десек, ауыл баласы мен қала мектептері арасындағы алшақтықты жою талабы да біз үшін бүгінгі күні өте өзекті. Аталмыш мәселелердің оңтайлы шешімін табу мақсатымен мен өзім сабақ беретін шағын жинақталған ауыл мектебіндегі оқушылардың ( бастауыш және орта буындар) ағылшын тілін меңгеру жағдайына SWOT талдама жасадым.

<b>Strengths</b> -білім алушылардың қажетті ресурстармен толыққанды қамтылуы;	<b>Weaknesses</b> -тілді меңгеру мотивацияның аз болуы; -оқушылар арасындағы бәсекелестіктің болмауы; -игерілген білімді бағалау үдерісінде пайдалану дағдысының төмендігі;
<b>Opportunities</b> -білім алушылардың қызығушылығын оятуға түрлі цифрлық ресурстардың қолжетімділігі;	<b>Threats</b> -мектепте базалық білімді толыққанды игермеу салдарынан сауатсыздық;

-тілдік дағдыларды дамытуға арналған ақпараттардың болуы;	-шет тілінде сөйлей, оқи алмау салдарынан өз-өздеріне сенімсіз тұлға; -ғаламдық ақпараттарға қолжетімсіздік;
---	---

Талдау нәтижесін сараптай келе, оқушылардың ағылшын тілінде тілдік дағдыларды жетілдіру арқылы сапалы білім берудің тиімді жолдарының бірі цифрлық ресурстарды тиімді, орынды, жүйелі пайдалану екенін өз тәжірибемнен оң нәтижелерін көре алдым. Шет тілі пәнін оқытуда тиімді цифрлы ресурстарға;

- электронды сөздіктер;
- Аудио, видео контенттер;
- Чаттар, месенджерлер, бейнеконференцияларды пайдалану;
- Аранайы білім беру цифрлы ресурстары;
- Оқушы қызығушылығын арттыратын цифрлы диагностикалар, ойындар т.б.

Цифрлық ресурстарды қолдану тиімді әрі қызықты дегенмен әр педагог өз тәжіриесінде ЦР қолданудың нақты «ережелерін» де ескерген жөн. Мен өз сабақтарымды жоспарлағанда мына ережелерді басшылыққа аламын;

- Таңдалған цифрлы ресурстың оқушы назарын сабақтан тыс жағдаятқа аудармауы;
- ЦР пайдалануда тайм менеджментті сақтау;

Өз сабақтарымда жүйелі қолдану арқылы оқушылардың шет тілін меңгеруге оң ықпал ете алатын ресурстарымның бір бөлігімен бөліссем;

Бағдарламада берілген тақырыптарды видео контентпен ұштастыру – оқушының есте сақтауына үлкен, тиімді әсер етеді. Бұл тұрғыда пән мұғалімдеріне зор көмекті «Bilim land» интрекативті курсы көрсете алады.

Оқу процесін қызықты, тартымды әрі әсерлі жасайтын жаңа әдістемеге негізделіп жасалған Ағылшын тілінің виртуалды курсының мазмұнындағы видео түсіндірілімдер

- жеке және топтық жұмыстарға бағыттауға;
- ең жиі қолданылатын сөздерден тұратын сөздіктерді қолдануға;
- мультимедиялық материалдарды тек көріп қана қоймай, жаттығулармен өз білімдерін бекітуге мүмкіндік береді.

Бәрімізге мәлім оқушылар диаграмма немесе сурет түрінде берілетін ақпаратты мәтінге қарағанда жақсы қабылдайды. Соның бірі Popplet болып табылады. Миға шабуыл кезінде қолданылатын бұл әдіс әр оқушы ұсынған мәліметтер, жаңа деректер немесе идеяларды қалыптастыруға, топтастыруға, нақтылауға, еске сақтауға көмектеседі. Ол – идеялар арқылы сыни тұрғыдан ойлауға және жүйелі түрде жазуға көмектесетін ақыл-ой картасының құралы. Мысалы, 7 -сынып оқушылары Natural disasters тақырыбын өткенде табиғи апаттардың ағылшын тіліндегі атауын, ережелерін, олардың қандай жағдаяттар әсерінен болғанын және алдын алу жолдарын жазып, сынып болып құрастырды. Оқушылар Popplet-тегі жазба қабырғасын тек мәтін түрінде ғана емес фото қолданып және дайын жұмысты компьютерде PDF құжаты ретінде сақтап қойды. Жұмылып жасалған ақыл ой картасы оқушылардың белсенділігін арттырып, өзара қарым қатынасын жақсартуға, сыйласуға және сыныпта ынтымақтастық атмосферасын қалыптастыруға ықпал етті

Бастауыш сыныптарымда өте тиімді нәтиже беретін қосымша Plickers. Білім алушыларды бағалауға, жаңа материалдарды меңгеруін тексеруде қолайлы әдістердің бірі. Үшінші сыныптағы «Art and music» бөлімінде әр музыкалық аспаптың сипаттамаларын жаздым, оқушылар сипаттамалық мәтінді оқып, түсініп өз карталарын көрсетеді. Plickers қосымшасы арқылы оқушы жауаптарын QR кодпен оқиды. Бұл қосымшаның басты ерекшелігі академиялық адалдық қағидасы сақтауға мүмкіндік бар, және ұстаз уақытын үнемдеуге оң ықпал етеді.

Бүгінгі күні кез-келген пән сабақтарында кеңірек қолданылып жүрген викторина ойындарына Kahoot, Quizlet қосымшаларын айтуға болады. Бұл бағдарламалар оқушыларды тез, нақты жауап беруге дағыландыруда үлкен көмекші. Білім алушылар бағдарламаларды тек қолданушы ретінде ғана пайдаланып қоймай, оқушылар белгілі тақырыпқа тест жұмыстарын құрастыру арқылы да өз тілдік дағдыларын дамыта алады.

Ағылшын тілін оқытуда қолданылатын цифрлық ресурстар тізбегі бүгінгі күні өте көп. Әр ұстаз өз білім алушыларын нәтижеге бағыттай отырып, оқушылармен бірлесе таңдап, қолдана білсе түпкі мақсатқа жетуге мүмкіндік зор болмақ.

#### **Пайдаланылған әдебиеттер тізімі:**

1. Пассов Е.И. Шетел тіліндегі қарым-қатынасты оқытудың коммуникативті әдістерінің негіздері. — М.: орыс. т. 2009. 276 б.
2. «Электрондық оқыту ортасында педагогтардың құзырлығын қалыптастыру» Ахметова Г.К., Мұхамбетжанова С.Т. Алматы, 2012
3. Китайгородская Г.А. Шет тілдерін қарқынды оқыту: теория және электронды ресурс тәжірибесі. М.: Орыстілі, 2013. 254 б.
4. «Мектептегі шет тілі» әдістемелік журналы жинағы

## БАҒДАРЛАМАЛАНҒАН ОҚЫТУ ЖӘНЕ ОНЫҢ ОҚУ ҮДЕРІСІНДЕГІ ОРНЫ

*Туркменбаев Асет Бекболатович,*

*п.ғ.к., профессор*

*Ш.Есенов атындағы КТИУ,*

*Тоқымбаева Гүлмира Жүсіпқызы,*

*Ш. Есенов атындағы КТИУ магистранты*

*Ақтау қ.*

**Аннотация:** Бұл мақалада қазіргі әлемде қоғам мен технологияның дамуымен білім беру саласындағы оқытуды өзгертудің маңызды екендігі айтылған. Осы ерекшелікті ескере отырып, авторлар бағдарламаланған оқыту әдісін ұсынады. Бұл мақалада бағдарламаланған оқыту арқылы, мұғалімнің іс-әрекетінде тиімді сабақтарға қол жеткізу үшін, психологиялық ұстанымдарғасүйене отырып оқушылардың оқу іс-әрекетін жандандыруға болатындығы туралы айтылады.

**Кілт сөздер:** Бағдарламаланған оқыту, дәстүрлі, басқарылатын үрдіс, кибернетикалық, нақты, оңтайлы, сызықтық

**Ключевые слова:** Программированное обучение, традиционный, управляемый процесс, кибернетический, конкретный, оптимальный, линейный

**Keywords:** Programmed learning, traditional, controlled process, cybernetic, specific, optimal, linear

Әлімдік ақпараттандыру үрдісі көптеген проблемаларды тудырды, олардың ішіндегі ең маңыздысы-білім беру үрдісі. Осыған байланысты педагогикада оқытуды ақпараттандыру ұғымы пайда болды.

Қазіргі дидактикадағы оқытуды ақпараттандыру көбінесе оқушылардың танымдық іс-әрекетін басқару және мұғалім мен оқушыға білім мазмұнын толықтыратын қажетті мәтіндік және көрнекі ақпарат беру құралы ретінде оқу үдерісінде компьютерлер мен онымен байланысты ақпараттық технологияларды қолдануды білдіреді.

Тренд ретінде оқытуды ақпараттандыру соңғы онжылдықтарда кеңінен таралды, бұл дербес компьютерлердің пайда болуымен байланысты, олар қазіргі уақытта салыстырмалы түрде арзан, білім беру жүйесінде қол жетімді және ақпараттық технологиялардыңоңай басқарылатын түріне айналды.

Бағдарламаланған оқыту теориясы өткен ғасырдың 40-50 жылдары дами бастады. Ол оқыту технологиясын дамытуға, техникалық жағынан күрделі оқыту жүйелерінің теориясы мен практикасын дамытуға серпін берді. Бағдарламаланған оқыту-бұл компьютерлік оқыту құралдары арқылы оқу бағдарламасы бойынша білім мен дағдыларды салыстырмалы түрдеәуелсі және жеке игеру. Дәстүрлі білім беруде оқушы әдетте оқулықтың толық мәтінін оқып, оны қайталап айтады, ал оның көбейту жұмысы басқарылмайды, реттелмейді. Бағдарламаланған оқытудың негізгі идеясы-оқу бағдарламасын қолдана отырып, оқушының оқу іс-әрекетін басқару.

Бұл мақалада бағдарламаланған оқытуға, оның түрлеріне, қағидаларына, құралдарына, мүмкіндіктеріне қатысты материалдар көрсетілген.

Бағдарламаланған оқыту-бұл оқушылардың да, мұғалімнің де іс-әрекетін қамтамасыз ететін алдын ала әзірленген бағдарлама бойынша оқыту. Бағдарламаланған оқыту идеясын ХХ ғасырдың 50-жылдарында американдық психолог Б.Скиннер эксперименттік психология мен техниканың жетістіктерін қолдана отырып, оқу үдерісін басқарудың тиімділігін арттыру үшін ұсынды. Объективті бағдарламаланған оқыту білім беру саласына қатысты ғылымның тәжірибемен тығыз байланысын, адамның белгілі бір әрекеттерін машиналарға беруді, қоғамдық қызметтің барлық салаларында басқару функцияларының рөлінің артуын көрсетеді. Оқу үдерісін басқарудың тиімділігін арттыру үшін осы үрдіске қатысты барлық ғылымдардың, ең алдымен кибернетика – басқарудың жалпы заңдары туралы ғылымның жетістіктерін пайдалану қажет. Сондықтан бағдарламаланған оқыту идеяларының дамуы оқу үдерісін басқаруға жалпы талаптар қоятын кибернетиканың жетістіктерімен байланысты болды. Оқу бағдарламаларында осы талаптарды орындау оқу үдерісінің ерекшеліктерін зерттейтін психологиялық-педагогикалық ғылымдардың мәліметтеріне негізделген. Алайда, оқытудың бұл түрін дамытуда кейбір мамандар тек психологиялық ғылымның жетістіктеріне (бір жақты психологиялық бағыт), ал басқалары тек кибернетика жетістіктеріне (бір жақты кибернетикалық) сүйенеді. [1].

Бағдарламаланған оқытудың жалпы теориясы материалды игеру үдерісін бағдарламалауға негізделген. Оқытудың бұл тәсілі танымдық ақпаратты логикалық тұрғыдан толық, ыңғайлы және тұтас қабылдау үшін қол жетімді белгілі бір мөлшерменменгеруді қамтиды.

Бүгінгі таңда бағдарламаланған оқыту дегеніміз-оқу құрылғысының көмегімен бағдарламаланған оқу материалын басқарылатын игеру. Бағдарламаланған материал-бұл белгілі бір логикалық ретпен

берілген Оқу ақпаратының салыстырмалы түрде аз бөліктерінің сериясы.

Бағдарламаланған оқытуда оқыту нақты басқарылатын үрдіс ретінде жүзеге асырылады, өйткені оқытылатын материал аз, оңай меңгерілетін бөліктерге бөлінеді. Олар оқушыға меңгеру үшін дәйекті түрде ұсынылады. Әр білім көлемі берілгеннен кейін түсіну деңгейін тексеру керек. Белгілі бір білім көлемі игерілді-келесіге көшу керек. Бұл оқытудың «қадамы»: ұсыну, игеру, тексеру [2].

Әдетте, оқу бағдарламаларын құрастыру кезінде кибернетикалық қағидалардан тек жүйелі кері байланыс қажеттілігі, психологиялық - оқу үдерісін даралау ескерілді. Білімді меңгеру үрдісінің белгілі бір моделін жүзеге асырудың кезектілігі болмады. Б.Скиннердің ең танымал тұжырымдамасы-адамның оқуы мен жануарларды үйрету арасында айтарлықтай айырмашылық жоқ деген ілімнің бихевиористік теориясына негізделген. Бихевиористік теорияға сәйкес, оқыту бағдарламалары дұрыс реакцияны алу және бекіту мәселелерін шешуі керек. Дұрыс реакцияны дамыту үшін процесті кішігірім қадамдарға бөлу принципі және кеңестер жүйесінің принципі қолданылады. Процесті бөлу кезінде бағдарламаланған күрделі мінез-құлық қарапайым элементтерге (қадамдарға) бөлінеді, олардың әрқайсысы оқушы қатесіз орындай алады. Нұсқаулық жүйесін оқу бағдарламасына енгізген кезде қажетті реакция алдымен дайын күйінде беріледі (сұраудың максималды дәрежесі), содан кейін жеке элементтерді өткізіп жіберумен (әлсірететін белгілер), оқытудың соңында реакцияны толығымен дербес орындау қажет [3].

Реакцияны бекіту үшін әр дұрыс қадамды дереу күшейту принципі (ауызша көтермелеу, жауаптың дұрыстығына көз жеткізуге мүмкіндік беретін үлгіні беру және т.б.), сондай-ақ реакцияларды бірнеше рет қайталау принципі қолданылады.

Оқу бағдарламаларының түрлері

Бихевиористік негізде құрылған оқыту бағдарламалары: А) Скиннер әзірлеген сызықтық және б) Н. Краудердің тармақталған бағдарламалары болып бөлінеді.

1. Бастапқыда американдық психолог Б. Скиннер 60-жылдардың басында жасаған бағдарламаланған оқытудың сызықтық жүйесі. XX ғ. психологиядағы бихевиористік бағыт негізінде.

Ол оқытуды ұйымдастыруға келесі талаптарды қойды [4]:

- Оқу барысында оқушы мұқият таңдалған және орналастырылған «қадамдар» тізбегін өтуі керек.  
- Оқытуды оқушы үнемі «бос және бос емес» етіп, оқу материалын қабылдап қана қоймай, онымен жұмыс істейтіндей етіп құрылымдау керек.

- Кейінгі материалды оқуға көшпес бұрын оқушы алдыңғысын жақсы меңгеруі керек.

- Оқушыға материалды шағын бөліктерге (бағдарламаның «қадамдары») бөлу, кеңестер, мадақтау т.б арқылы көмектесу керек.

- Оқушының әрбір дұрыс жауабы осы мақсатта кері байланысты қолдана отырып күшейтілуі керек - белгілі бір мінез-құлықты қалыптастыру үшін ғана емес, сонымен қатар оқуға деген қызығушылықты сақтау үшін.

- Осы жүйеге сәйкес, оқушылар бағдарламада келтірілген тәртіппен оқытылатын бағдарламаның барлық қадамдарынан дәйекті түрде өтеді. Әр қадамдағы тапсырмалар ақпараттық мәтіндегі бос орынды бір немесе бірнеше сөзбен толтыру болып табылады. Осыдан кейін оқушы өз шешімін осы уақытқа дейін қандай да бір жолмен жабылған дұрыс шешіммен салыстыруы керек. Егер оқушының жауабы дұрыс болып шықса, онда ол келесі қадамға өтуі керек; егер оның жауабы дұрыс жауаппен сәйкес келмесе, онда ол тапсырманы тағы бір рет орындауы керек. Осылайша, бағдарламаланған оқытудың сызықтық жүйесі тапсырмаларды қатесіз орындауды көздейтін оқыту принципіне негізделген. Сондықтан бағдарлама мен тапсырманың қадамдары ең әлсіз оқушыға арналған. Б. Скиннердің ойынша, білім алушы негізінен тапсырмаларды орындау арқылы үйренеді, ал тапсырманың дұрыстығын растау оқушының одан әрі қызметін ынталандыру үшін күшейту қызметін атқарады [5].

Сызықтық бағдарламалар барлық оқушылардың қадамдарының қатесіздігіне арналған, яғни олардың ең әлсіздерінің мүмкіндіктеріне сәйкес келуі керек. Осыған байланысты бағдарламаларды түзету қарастырылмаған: барлық оқушылар бірдей кадрлар (тапсырмалар) тізбегін алады және бірдей қадамдарды орындауы керек, яғни бір сызық бойымен қозғалу (демек, бағдарламалардың атауы - сызықтық).

2. Бағдарламаланған оқытудың кең бағдарламасы. Оның негізін салушы американдық педагог Н.Краудер. Кеңінен тараған бұл бағдарламаларда мықты оқушыларға арналған негізгі бағдарламадан басқа қосымша бағдарламалар (көмекші салалар) қарастырылып, оның біреуіне қиындық туындаған жағдайда оқушы жіберіледі. Тармақталған бағдарламалар оқуды тек үлгерім қарқыны бойынша ғана емес, сонымен қатар күрделілік деңгейі бойынша дараландыруды (бейімдеуді) қамтамасыз етеді. Сонымен қатар, бұл бағдарламалар когнитивтік белсенділікті негізінен қабылдау мен есте сақтаумен шектейтін сызықтық бағдарламаларға қарағанда танымдық әрекеттің ұтымды түрлерін қалыптастыруға үлкен мүмкіндіктер ашады [5].

Осы жүйенің қадамдарындағы бақылау тапсырмалары тапсырмадан немесе сұрақтан және бірнеше жауаптар жиынтығынан тұрады, олардың ішінде әдетте біреуі дұрыс, ал қалғандары қате, типтік қателіктер бар. Оқушы осы жиынтықтан бір жауапты таңдауы керек. Егер ол дұрыс жауапты таңдаса, онда ол жауаптың дұрыстығын растау және бағдарламаның келесі қадамына өту туралы нұсқау түрінде күшейтеді. Егер ол қате жауапты таңдаса, оған жіберілген қатенің мәні түсіндіріледі және ол

бағдарламаның алдыңғы қадамдарының біріне оралуға немесе кейбір ішкі бағдарламаға өтуге нұсқау алады.

Осы екі негізгі бағдарламаланған оқыту жүйесінен басқа, оқу бағдарламасының қадамдар тізбегін құру үшін сызықтық немесе тармақталған принципті немесе осы принциптердің екеуін де белгілі бір дәрежеде қолданатын көптеген басқалар әзірленді.

Бихевиористік негізде құрылған бағдарламалардың жалпы жетіспеушілігі-оқушылардың ішкі, психикалық қызметін басқарудың мүмкін еместігі, оны бақылау түпкілікті нәтижені (жауапты) тіркеумен шектеледі. Кибернетикалық тұрғыдан алғанда, бұл бағдарламалар «қара жәшік» қағидаты бойынша басқаруды жүзеге асырады, бұл тұлғаны оқытуға қатысты тиімсіз, өйткені оқытудағы басты мақсат-танымдық іс-әрекеттің ұтымды әдістерін қалыптастыру. Бұл жауаптарды ғана емес, оларға апаратын жолдарды да бақылау керек дегенді білдіреді. Бағдарламаланған оқыту практикасы сызықтық бағдарламалардың жарамсыздығын және тармақталған бағдарламалардың жеткіліксіз өнімділігін көрсетті. Бихевиористік оқыту моделі шеңберінде оқыту бағдарламаларын одан әрі жетілдіру нәтижелердің айтарлықтай жақсаруына әкелмеді [6].

Бағдарламаланған оқытудағы ең маңыздысы жоғарыда айтылған пікірлерде қарастырылған талаптарға сәйкес жасалған мәтін (бағдарлама). Дидактикалық мақсаттарды жүзеге асыру үшін бағдарламаны екі жолмен ұсынуға болады: оқулықтардың көмегімен немесе компьютер көмегімен.

Бағдарламаланған оқулықтар бағдарламаның түріне байланысты бір-бірінен ерекшеленеді, олар ұсынылуы керек. Осыған сәйкес сызықтық, тармақталған және аралас құрылымдары бар оқулықтар туралы айтуға болады.

Бағдарламаланған мәтіндерді ұсынуға арналған компьютерлер де әртүрлі. Көбінесе олардың дидактикалық функциялары бөлу негізі ретінде қолданылады. Осы негізге қатысты [2]:

- оқушыларға жаңа ақпаратты беруге арналған ақпараттық құралдар;
- емтихан алушылар оқушылардың білімін тексеруге, дәлірек айтсақ, олар игерген білімді бақылауға және бағалауға қызмет етеді;
- білімді бекітуге арналған құралдар;
- оқушыларда қажетті практикалық дағдыларды қалыптастыру үшін қолданылатын жаттығу тренажерлері, мысалы, техникалық құрылғылардағы ақауларды іздеуді алгоритмдеу, компьютерлерге қызмет көрсету және т. б.

Жоғарыда айтылғандардан басқа, көп функционалды, әмбебап компьютерлер де бар, олар бір уақытта белгілі бір ақпарат береді, оқушылардың білімді игергендігін және қандай дәрежеде тиісті теориялық және практикалық дағдыларды қалыптастыратынын тексереді және т. б. Бейімделгіш деп аталатын кейбір әмбебап компьютерлер оқу қарқынын оқушылардың жеке ерекшеліктеріне бейімдей алады, әр жауапты талдай алады және сол негізде оқу материалының басқа бөліктерін белгілей алады, жауаптарды тіркей алады, көбейтеді немесе азайтады - қойылған сұрақтардың қиындық деңгейіне байланысты — оқушының жауап дайындауына кететін уақыт, сөзбен айтқанда, тамаша тәрбиеші ретінде қызмет етеді [3].

Бағдарламаланған оқулық? Бұл мәселені эмпирикалық зерттеулер негізінде нақты шешу мүмкін болмады. Бағдарламаланған оқулықтар әлдеқайда арзан, бірақ оқушылардың компьютерлер сияқты дұрыс жауаптарды «көшіруін» сәтті ескертпейді. Соңғы жолдар және жалпы алғанда оқулықтармен салыстырғанда, әсіресе кең құрылымымен салыстырғанда жақсы дидактикалық нәтиже бермейді. Осыған байланысты оқулықтар да, компьютерлер де бағдарламаланған мәтіндерді ұсынуға қызмет ететін құралдар екенін тағы бір рет атап өткен жөн. Сондықтан олардың дидактикалық пайдалылығы бағдарламаланған нұсқаудың, бағдарламаның мәнін құрайтын нәрсеге байланысты. Сол себепті бағдарламаланған оқытуды зерттеудің өзегі берілген оқу пәні үшін және оқушылардың белгілі бір топтары үшін оңтайлы бағдарламаларды жасауға әкелетін жұмыс болып табылады [5].

Б. Ф. Скиннер мен оның жақын серіктестері де, басқа зерттеушілер де, тек Американдық емес, оның даму кезеңінде бағдарламаланған оқытумен көп үміт артты. Тіпті «оқытудың жаңа технологиясы» коперниктік типтегі дидактикадағы қайшылықтарды бейнелейді, ол дәстүрлі ұйымды ғана емес, сонымен қатар әртүрлі оқу деңгейлерінде және әртүрлі оқу пәндерін оқытуда дидактикалық жұмыс әдістерін де өзгертеді деген пікір болды.

Алайда, мұндай көзқарас бағдарламаланған оқыту саласындағы зерттеулерден эмпирикалық растауды ала алмады, бұл туралы біз осы мақаланың басында айтқанымыздай, өте көп болды. Осыған байланысты келесі тұжырымдарды тұжырымдауға болады.

Біріншіден, бағдарламаланған оқыту жалпыға бірдей қабылданған әдістердің орнына сәтті қолдануға болатын және барлық дидактикалық мәселелерді шешуге болатын әмбебап әдіс емес.

Айта кету керек, бағдарламаланған оқыту біздің білім беруімізде көмекші әдіс ретінде өмір сүруге құқылы және оны келесі дидактикалық мәселелерді шешуде тиімді қолданады [7]:

- оқушыларды пассивті сипаттағы біліммен, яғни есте сақтауды қажет ететін ақпаратпен таныстыру;
- пассивті білімді бекіту;
- өзін-өзі бақылау мен өзін-өзі бағалаудың үлкен үлесінде оқушылардың осы білімді меңгеру деңгейін бақылау және бағалау;

- оқушылардың біліміндегі кемшіліктер мен олқылықтарды жою арқылы оқудағы артта қалудың әртүрлі түрлерін жеңу.

Сонымен қатар, дидактикалық бағдарламалаудың кейбір әдістерін оқу мазмұнын, мысалы, мектеп оқулықтарының мазмұнын егжей-тегжейлі талдауда сәтті қолдануға болады.

Екіншіден, мектепте оқытуға бағдарламаланған оқулықтар мен компьютерлерді енгізуден туындаған оқытуды автоматтандыру «конвенциялық» оқытушыны скептиктер ойлағандай екінші деңгейлі тұлғаға айналдырмайды. Оқытушының қатысуынсыз бағдарламаланған оқыту оқытудың барлық кезеңдерінде жақсы нәтиже бермейтіні белгілі болды. Ол тек мұғалімнің қолында толыққанды «дидактикалық құралға» айналады және бұл әдісті әртүрлі дидактикалық жағдайларда қолдануға жақсы дайындалған мұғалім болуы керек [5].

Үшіншіден, жүргізілген зерттеулердің нәтижелері бихевиористік көзқарасты растамады, оған сәйкес бағдарламаланған оқытумен балабақшадан бастап ЖОО-ға дейінгі барлық оқу пәндерін және оқу орындарының барлық түрлерін толық көлемде қамтуға болады. Қазіргі уақытта, мысалы, физика, география, математика сияқты бағдарламалауға «ыңғайлы» пәндерге қатысты да, осы әдісті қолдана отырып, кейбір тақырыптарды жүзеге асыру күтілетін нәтиже бермейді деген көзқарас өте айқын болды. Бұл жағдайда біз бағдарламаланған және конвенциялық мәтіндерді мазмұнды және логикалық біртұтас тұтастыққа үйлесімді түрде біріктіруге деген ұмтылысты байқаймыз. Дәл осы тенденцияның көріністерінің бірі – «Бағдарламаланған оқытудың принциптері мен түрлері» бөлімінде сипатталған блоктық бағдарлама тұжырымдамасы. Бұл тұжырымдамада бағдарламаланған мәтіндерді проблемалық элементтермен қанықтыру талабы да алға тартылды, олардың болмауы бірнеше рет «классикалық» бағдарламаларды, әсіресе скиннерлік бағдарламаларды қатты сынға алуға себеп болды [6].

Осылайша, бағдарламаланған оқыту мектеп практикасы мен білім беру теориясында ғылыми-техникалық революция дәуірі деп аталатын жеделдетілген даму дәуірінің үш негізгі тенденциясының қиылысу нүктесі ретінде пайда болды. Бұл үш тенденцияны келесідей тұжырымдауға болады: ғылымның практикамен байланысы, бұрын адам жасаған кейбір әрекеттерді автоматтандыру, өмірдің әртүрлі аспектілерін заманауи ұйымдастырудағы басқару рөлінің артуы. Ағартушылыққа көшкен қазіргі өркениеттің бұл тенденциялары нәтижесінде бағдарламаланған оқытуға әкелді. Бұл тұрғыда ол ғылыми-техникалық даму кезеңіндегі білім беруді дамытудың тарихи заңдылығы болып табылады. Бағдарламаланған оқытуды асыра бағаламау керек, бірақ оны төмендетпеу керек. Бұл әдіс өмірлік және серпінді.

Бағдарламаланған оқытуды дамытудың мысалы ретінде, атап айтқанда, өткен ғасырдың 60-жылдарының ортасында әзірленген басқару бағдарламалары деп аталатын тұжырымдаманы келтіруге болады. Осы тұжырымдамаға сәйкес бағдарламаланған мәтін тақырыпқа сәйкес басқару функцияларын орындайды. Ол оқушыны оқулықтарға, энциклопедияларға және басқа ақпарат көздеріне сілтеме жасайды; оған әңгімелер, бақылаулар мен эксперименттер жүргізуді тапсырады; оқу тиімділігін бақылау және бағалау нәтижелері бойынша ол материалды қайталау қажеттілігін анықтайды; алған білімдерін практикада қолдану тәсілдерін көрсетеді және т. б. Басқару бағдарламалары, осылайша, оқушы үшін классикалық әдістермен бағдарламаланған мәтіндер жағдайында ғана емес, сонымен қатар басқа ақпарат көздері арқылы да бағдарламаланған оқулық ілімдері арқылы білім алуға әкелетін жолдағы нұсқаулық түрі болып табылады. Сызықтық немесе тармақталған бағдарламалар түрінде олар оқушылардың оқуға деген қызығушылығын қалыптастыруға қызмет етеді, оларды оқу барысы мен нәтижелерін бақылауға және бағалауға үйретеді, сонымен қатар осы үрдісте пайда болатын білім олқылықтарын жоюға мүмкіндік береді [3].

Бағдарламаланған оқыту кибернетикалық тәсіл негізінде оқу үдерісін басқарудың тиімділігін арттыруға ұмтылудан тұрады. Оның негізінде бағдарламаланған оқыту оқушының белгілі бір бағдарлама бойынша жұмысын білдіреді, оның барысында ол білімді игереді. Мұғалімнің рөлі оқушының психологиялық жағдайын және оның оқу материалын кезең-кезеңімен игеру тиімділігін қадағалауға, қажет болған жағдайда бағдарламалық әрекеттерді реттеуге дейін азаяды. Осыған сәйкес әртүрлі схемалар жасалды, бағдарламаланған оқыту алгоритмдері - түзу, тармақталған, аралас және басқалары, оларды компьютерлер, бағдарламаланған оқулықтар, әдістемелік материалдар және т. б. қолдана отырып жүзеге асыруға болады.

Жалпы, бағдарламаланған оқытуды мұғалім мен оқушы арасындағы тікелей қарым-қатынастың субъективті факторын мүмкіндігінше жоя отырып, оқу үдерісін формализациялау әрекеті ретінде қарастыруға болады. Қазіргі уақытта бұл тәсіл өзін-өзі ақтамады деп саналады. Оны қолдану оқу үдерісін толығымен автоматтандыру мүмкін еместігін және оқыту үдерісінде мұғалімнің рөлі мен оқушының онымен қарым-қатынасы басым болып қалатынын көрсетті. Дегенмен, компьютерлік технологиялар мен қашықтықтан оқытудың дамуы білім беру практикасындағы бағдарламаланған оқыту теориясының рөлін арттырады.

#### **Пайдаланылған әдебиеттер тізімі:**

1. Пидкасистый П.И. Педагогика. Гриф УМО вузов России. – М.: «Академия», 2014. - 261 б.



2. Воронов В.В. Педагогика школы: новый стандарт. – М.: «Педагогическое общество России», 2012. - 301 б.
3. Беспалько В. П. Программированное обучение. Дидактические основы. - М.: Высшая школа, 2017. - 230 б.
4. Крэм Д. Программированное обучение и обучающие машины. - М.: Мир, 2015. - 274 б.
5. Гальперин П. Я. Программированное обучение и задачи коренного усовершенствования методов обучения. - М.: «Просвещение», 2017. - 340 б.
6. Куписевич Ч. Основы общей дидактики. - М.: «Высшая школа», 2016. - 368 б.

ӘОЖ 373.3

## **БАСТАУЫШ СЫНЫП ОҚУШЫЛАРЫН ОҚЫТУДАҒЫ ЖАСАНДЫ ИНТЕЛЛЕКТ БАҒДАРЛАМАЛАРЫНЫҢ ЕРЕКШЕЛІКТЕРІ**

*Төлепова Айша,*

*Қ.Сағырбаев атындағы мектеп-бөбекжай-балабақша  
кешенінің бастауыш сынып мұғалімі,  
БҚО, Бөкей орда ауданы, Саралжын ауылы*

***Аннотация:** Бұл мақала жасанды интеллект арқылы оқушылардың ойлауын, қызығушылығын дамыту үшін, оқушыларға берілген нұсқаулық пен тапсырмалардың тиімділігін зерттеуге бағытталған. Жасанды интеллект – бұл оқу тапсырмаларын орындау кезінде нейрожелінің түрлерін тиімді қолдану. Оқушылар оқу тапсырмаларын орындау барысында өздерінің ойлау процестеріне қатысты рефлексиясын жүргізді. Мұндай нейрожелінің тиімділігін анықтау үшін эксперименттік және бақылау сыныптары ұйымдастырылып, нәтижесі талданды. Зерттеу нәтижесінде жасанды интеллект түрлері, тиімді әдістері таңдалынып, ұсынылды.*

***Кілт сөздер:** Жасанды интеллект, нейрожелі, D-ID, ChatGPT бағдарламалары.*

Жасанды интеллект (Artificial intelligence (AI)) – компьютердің немесе роботтың адамдарға тән зияткерлік процестерге байланысты тапсырмаларды орындау мүмкіндігі. Бұл – алдыңғы тәжірибе негізінде ойлау, түсіну, жалпылау немесе үйрену қабілеті. Жасанды интеллект бүгінгі күні технологиялық инновация әлемінде күнделікті тіркеске айналып үлгерді. Жасанды интеллект көптеген қайталанатын процесстерді автоматтандыруға мүмкіндік береді. Үлкен мәліметтермен жұмыс жасауға және олардың тиімді шешімін табуға мүмкіндік беретіндей ақпараттарды өңдейді. Адам миының нейронды жүйесі тәрізді қызмет етеді. Жасанды интеллект екі бағытта жүзеге асады. Біріншісі, адамның интеллектуалды әрекетін қарастырса (есептер мен теоремаларды шешу, т.б.); екіншісі адамның саналы іс- әрекетін қарастырады.

**Зерттеу мақсаты:** ChatGPT және D-ID, Autodraw жасанды интеллект бағдарламаларын сабақтарға, сабақ жоспарын құруға қолданудың ерекшелігін анықтау.

**Міндеттері:**

- Сауалнама өткізу
- ChatGPT бағдарламасы арқылы сабақ жоспарны құру
- D-ID бағдарламасы арқылы суреттерді сөйлету.
- Autodraw арқылы сабақ барысында сурет салу

**Зерттеу сұрақтары:**

Жасанды интеллектті қалай тиімді пайдалануға болады?

Жасанды интеллектке оқушылардың көзқарасы қандай?

Оқушылардың қажеттілігін жасанды интеллект қалай қанағаттандыра алады?

**Әдебиетке шолу:**

"Жасанды интеллект" сөзін алғаш рет 1956 жылы Дартмут университетінде өткен конференциясының преамбуласында Джон Маккарти қолданған. Маккартиге сәйкес "жасанды интеллектіні" зерттеушілер нақты проблеманы шешу үшін адамдарда байқалмайтын интеллектіні зерттеуіне болады.[1]

Өзінің анықтамасын түсіндіру барысында: "Өзірше біз бүтіндей қандай есептеуіш процедураларды интеллектуалды деп айта алатынымызды білмейміз. Сол себепті интеллект сөзін әлемде мақсатқа жету үшін қолданылатын әдістердің есептеуіш бөлігін ғана түсініп жүрміз".[1] Сонымен қатар, интеллект тек қана биологиялық феномен деген де көзқарастар бар.

Шындығында, жасанды интеллект Джон Маккартиге дейін де қолданылған. Тек оған дәл осы атау берілмеген болатын. Мысалы, екінші дүниежүзілік соғыс кезінде Алан Тьюринг есімді ағылшын математигі немістің құпия ақпаратын бұзып, оны шифрдан шығаратын машина құрастырады.

Алан Тьюринг соғыс кезінде Германияның әскери-теңіз флотының хабарламаларына криптоанализ жасайтын ағылшын үкіметінің Hut 8 атауына ие тобына жетекшілік еткен. Ол немістердің Энигма аппаратының кодын бұзып, мыңдаған адамның өмірін сақтап қалады. Соғыстан кейін ағылшын ғалымы алгоритмдік анализ жасаумен айналысып, 1950 жылы компьютер интеллектінің деңгейін анықтайтын тест әдісін жасап шығарады. Тьюринг тесті бүгінгі күнге дейін қолданылады.[2]

**Әдістеме:** AutoDraw-ең жақсы тегін, бірақ премиум және танымал сурет құралдарының бірі. Бұл технология нобайларды, сызбаларды және қарапайым сызбаларды бірегей, қарапайым иконографияға айналдыру үшін машина тілін пайдаланады. Құралды пайдалану қарапайым және жағымды; тек түсті таңдап, бояуды бастаңыз. ақылды сурет салу құралының бірінші және басты ерекшелігі - оны мүлдем тегін пайдалануға болады.

ChatGPT деген — тапсырмаңызға байланысты жұмыс әзірлеп беретін чат-бот. Қиын сауалдарға жауап бере алады. Қолданушылардың айтуынша, боттың берген жауабы Google-дағыдан әлдеқайда нақты, әлдеқайда түсінікті.

- Сценарий құра алады. ChatGPT арқылы ескі сериалдарына жаңаша эпизод жасауға болады. Болмаса, фильм кейіпкерлеріне тапсырмалар беріп, генерация жасауға мүмкіндік бар. Фильм желісіне қарай ойын жасап шығуға да болады.

- Әннің мәтінін жазып, ноталарға салып береді.

- Жоспар құрып, есеп жасап бере алады. Оның жасай алатын жоспарының бағыты сан түрлі. Айталық, сіз арықтағыңыз келіп жүр. Чат-бот сізге жеке жоспар жасап береді. Дегенмен ол жасанды интеллект болғандықтан, кейде қателесуі мүмкін. Сондықтан есепке келгенде оны үстінен бір тексеріп шыққан абзал.

Әссе не шығарма жазып бере алады т.б.

D-ID ai - жасанды интеллект суреттерді сөйлетеді. Сабақтарда ақындардың өлеңдерін, бейнесабақтарды т.б жасауға көмектеседі.

**Зерттеу нәтижесі** бойынша оқушылардың басым көпшілігі жасанды интеллект бағдарламаларына қызығушылығы жоғары болды. Әсіресе жаратылыстану сабағына жануралар мен өсімдіктердің, адамның дене мүшелерін салуда қызығушылықпен орындады. (сурет №2). Ал, әдебиеттік оқу сабағында оқушылардың тыңдалым дағдысын дамыту мақсатында D-ID ai бағдарламасы тиімді деп айтуға болады. Өйткені ұлы ақындардың өлеңін, шығармаларын суреттерді сөйлету арқылы жүзеге асырылады (сурет №3).

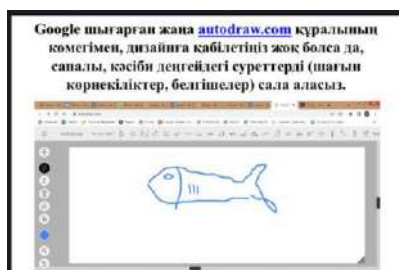
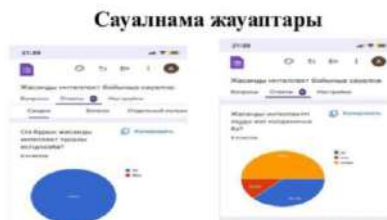
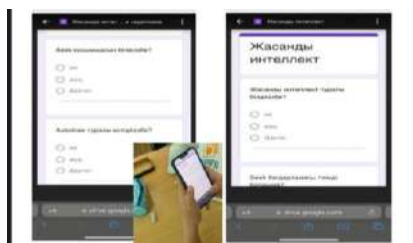

Сурет №2 «autodraw.com» бағдарламасы арқылы сурет салу.



*Сурет №3 D-ID бағдарламасы дайындаған тапсырма үлгісі*

Білім сферасындағы цифрландырудың ең басты міндеті- білім беру саласын арттыру, яғни халықаралық деңгейде әртүрлі салаларда оның ішінде «жасанды интеллект» және «ауқымды деректер» жасау саласында бәскеге қабілетті ел жастарын дайындау.

Зерттеу жұмысы бастауыш сынып мұғалімдеріне және жасанды интеллект тақырыбына қызығушылығы бар барлық педагогтерге пайдалы болуы мүмкін. Алдағы уақытта жасанды интеллекттің мүмкіндіктерін зерттеу жұмысын одан әрі жалғастыру ұсынылады.

**Пайдаланылған әдебиеттер тізімі:**

1. Кәрім Мәсімов; "Келешектің әміршісі. Жасанды интеллект"; Изд-во NAC Alanytica; 2018
2. Филипп Джексон; "Жасанды интеллектке кіріспе"; (англ. Introduction to Artificial Intelligence); 2019
3. Мартин Форд; «Роботы наступают. Развитие технологий и будущее без роботы»; Издательство Альпина нон-фикшн, 2019
4. Мередит Бруссард "Искусственный интеллект. Пределы возможного"; Изд-во Альпина нон-фикшн; 2019
5. Мәлімде сайты: <http://watch?v=3o1XB5fZRFw>

ӘОЖ 378

**БІЛІМ БЕРУ САЛАСЫН ЦИФРЛАНДЫРУ ЖӘНЕ ЦИФРЛЫҚ  
ТРАНСФОРМАЦИЯЛАУ: ЖАҢА ТЕХНОЛОГИЯЛАРДЫ ПАЙДАЛАНУ ТРЕНДТЕРІ**

*Тулегенова Бибигуль Нурлыбековна,  
оқытушы, педагогика ғылымдарының магистрі,  
Кенжеғалиева Айдана Женисовна,  
оқытушы, педагогика ғылымдарының магистрі,  
М.Өтемісов атындағы БҚУ,  
Орал қ.*

**Аннотация:** Білім берудің цифрлық трансформациясы әлемнің жетекші білім беру жүйелерінің трендтерінің бірі және еліміздегі білім беруді дамытудың маңызды ресурсы болып табылады. Мақалада білім берудегі негізгі технологиялық тенденциялары және оларды білім беру процесіне енгізу жолдары қарастырылған.

**Кілт сөздер:** Білім беруді дамытудың жаңа мүмкіндіктері, цифрландыру, цифрлық білім беру ортасы, цифрлық трансформациялау.

Қазіргі кезеңдегі білім беру саласын цифрландыру – Қазақстан Республикасы экономикасының қарқындап дамуына әсер ете отырып, орта мерзімді перспективада сандық технологияларды қолдану арқылы халықтың өмір сүру сапасын жақсартумен қоса, еліміздің экономикалық дамуын түбегейлі жаңа жолға түсіру арқылы болашақта цифрлық экономика құруды қамтамасыз етуге жағдай жасау болып табылады. Осыған байланысты білім беруді цифрландыру – елдің барлық азаматтарының білім алу деңгейіне жаңа серпілістер беріп, білім беру жүйесін технологиялық жаңғырту мен жақсартуға бағыттап отырып, оқытудың жаңа цифрлық мазмұнын жетілдіруге жағдайлар жасайды. Келер ұрпақ қоғам талабына сай білім мен тәрбие беруде оқытушылардың инновациялық іс-әрекетінің ғылыми-педагогикалық негіздерін меңгеруі – маңызды мәселелердің бірі. Қазақстанда дамыған бәсекеге қабілетті елдің қатарына жеткізетін, терезесін тең ететін – білім. Сондықтан қазіргі даму кезеңі білім беру жүйесінің алдында оқыту үрдісін технологияландыру мәселесі қойылып отыр. Қазіргі таңда оқытушы: жаңаша ойлау жүйесін меңгере алатын, білім алушылармен тез тіл табыса алатын, білімді шебер, іскер болуға тиіс. Білім беру қызметіндегі өзекті бағыттардың бірі цифрлық білім беру болып саналады. Ол екі маңызды аспектіні біріктіреді – бұл оқытушылардың жеке дағдыларын дамыту және білім беру іс-әрекетінің жаңа мүмкіндіктері. Білім беру мемлекеттің әлеуметтік-экономикалық қызметінің өмірлік маңызды саласы, экономиканың жаңа сапасын қалыптастыру көзі болып табылады. Бүгінгі таңда тұжырымдамалық түрде білім беру жүйесі

негізгі үш бағыт бойынша жүргізілуде: білім беру үдерісін цифрландыру, цифрлық білім беру контенті, білім беруді басқаруды цифрландыру. Қазақстанда мектептік білім беруді цифрландыру оны реформалау үрдісіндегі басты тенденциялардың бірі болып табылады. Цифрлық сауаттылық - бұл адам өмірінің барлық салаларында цифрлық технологияларды сенімді, тиімді қолдануға дайындығы және қабілеті. Расымен де, адамзат қауымы жыл санап емес, ай санап, тіпті апта мен күн санап цифрландыру заманының сикырлы әлеміне еніп барады. Цифрландыру технологиялары дегеніміз – бұл бұрын-соңды адамзат бастан кешпеген ғажайып әлемнің жаңа құралдары. Яғни, қазіргі таңда бұл технологиялар жасақталу үстінде. Олар қазірдің өзінде біз тамсанып айта беретін ақпараттық технологиялардың өзін жолда қалдыра бастады. Цифрландырудағы негізгі мақсат – бәсекеге қабілеттілікті арттыру, халықтың өмір сүру сапасын жақсарту, оқу-тәрбие процесін жеделдету және жеңілдету, балаларға, ұстаздарға, ата-аналарға жүктемені азайту. Ең бастысы – білім беру сапасын арттыру. Біздің балаларымыз халықаралық деңгейде әртүрлі салаларда, оның ішінде жасанды интеллект және ауқымды деректер жасау саласында бәсекеге қабілетті болуға тиіс. Цифрлық педагогиканың педагогиканың ғылымының жеке саласы ретінде бөлінуі – заманауи өндіріске жоғары білімді мамандар даярлаудың тиімділігін арттыру қажеттіліктерімен тікелей байланысты екенін атап өту керек. Бүгінгі таңда жоғары мектеп түлектерінің өндіріске кәсіби дайындығының көрсеткіші – жоғары кәсіби біліммен қоса ақпараттық коммуникативтік технологияларды еркін оқытуда еркін қолдана алу дағдыларының қалыптасуымен сипатталады. Осы цифрландыру саладағы кәсіби және әлеуметтік рөлдерді сауатты, жауапты орындай алатын, жаңа идеялар мен технологиялар ұсынып, оның шешімдерін ұсына алатын, білім беру саласындағы цифрлық қызмет салаларында тиімді ғылыми және педагогикалық қарым-қатынас жасау мүмкіндігіне ие тұлғалық фактор басты бағдар болып табылады. Тиісінше, жоғары білім алу дегеніміз – білім алушыны білім, біліктермен қаруландыруға ғана емес, адамның маңызды ішкі мүмкіндіктері мен іс-әрекет қабілеттерін ашу, ішкі қажеттілікпен үндесетін үздіксіз өздігінен білім алу және өзін дамытуға рефлексиясының қалыптасуын қамтамасыз ету. Қазіргі кезеңде цифрлық білім берудің тиімділігін көтеру – жаңа форматтағы (сипаттағы) жоғары оқу орны оқытушысын даярлау процесінің маңыздылығының артқанымен шарттасады. Жаһандық цифрландыру жағдайында жаңа форматтағы оқытушы – ғылыми білімдер мен ақпаратты тасымалдаушы ғана емес, сонымен қатар үздіксіз білім беру кеңістігінде адамзат қоғамын білім алуға ілгерілететін, білім алушылардың өзіндік танымдық, шығармашылық қызметін, ғылыми ізденісін ұйымдастырушы, тұлғаның прогрессивті дамуының бастамашысы болуы тиіс. Себебі қазіргі жоғары білім беру процесі міндеттері күрделеніп, оқыту қарқындылығы мен білім мазмұны ақпараттық технологиялық қамтамасыз етіліп, инновациялық әдістер арқылы неғұрлым жаңғыртылып отыруы тиіс. Бұл оқу қызметі – терең психологиялық зерттеулерге сүйеніп, «оқыту және ғылым шектеусіз» принциптеріне негізделіп, цифрлық білім кеңістігінде тұлғаның өзін-өзі жүзеге асыруына әкелетін оқыту мен өздігінен тәрбиеленуін жүзеге асыруы керек.

XXI ғасырдың икемділігі мен құзыреттілігіне келсек, олар бастауыш мектептен бастап барлық білім беру қызметінде қалыптастырылуы керек. Білім беруді цифрландырудың, атап айтқанда жалпы білім беру жүйесінің іске асуының кейбір аспектілеріне тоқталайық. Соңғы уақытта жеке тапсырмалардан бастап тағайындалған құзыреттерді қалыптастыру үшін толық курстар мен модульдерге дейін ашық жалпы білім беру, жалпы дамудың онлайн-ресурстарын құру және пайдалану үдерісі белсенді түрде жүргізілуде. Онлайн курстардың бірыңғай платформасы баршаға ақпараттық ағындарға жылдам бейімделуге, ақпаратты бағалауға, ерекше жағдайларда шешімдер қабылдауға, бір сөзбен айтқанда, XXI ғасырдағы дағдыларды игеруге мүмкіндік береді. Халық өмірінің әлеуметтік парадигмасын қайта цифрландыру, ол адамдардың ой өрісін кеңейтуге, жаңа білім алу мүмкіндігін ашады. Заманауи білім берудің негізгі бағыттарының бірі - желілік қызмет, әлеуметтік желілерді білім беру ресурстары ретінде пайдалану және шеберлік сабақтарын өткізу, тренингтер. Желілік технологияларды қолданумен цифрлық білім берудің типтік ерекшеліктері - бұл икемділік, ұтқырлық, өндіріс қабілеттілігі, диалогтық және интерактивтілік, медиа ағындарды қабылдауға бағдарлау.

Оқыту үдерісінде цифрлық технологияларды қолдану білім алушылардың жеке тұлғалық ерекшеліктері мен қажеттіліктерін ескеріп, оқытуды жекелендіруге және сабақтың техникалық қамсыздандырылуын жоғарылатуға, оқу-танымдық іс-әрекет түрлеріне сәйкес білім беру контенттерін қалыптастыруға, атап айтқанда, білімді меңгерудің нәтижелерін жылдам тексеру мен бақылауға, кері байланыс орнатуға, үлкен көлемдегі білім мазмұнын ықшам және ыңғайлы құрылымда ұсынуға, білім алушылардың өзбетіндік зерттеушілік қызметін белсендіруге, сабақтардың практикалық бағыттылығын арттыруға, оқу мазмұнын меңгеруді визуальды қабылдауды белсенді ету арқылы жеңілдетуге, білім алушылардың танымдық қабілеттері мен шығармашылық іс-әрекеттерін күшейтуге мүмкіндіктер береді. Бұл педагогиканың жаңа бағыты цифрлық педагогиканың жедел дамуымен, цифрлық педагогиканың пәндік аумағы туралы алуан түрлі зерттеулердің артуымен негізделеді. Цифрлық педагогика цифрлық білім берудің мәнін, заңдылықтарын, жеке тұлғаның дамуындағы цифрландырылған білім беру процестерінің рөлін ашатын, олардың нәтижелілігін арттырудың практикалық жолдары мен тәсілдерін әзірлейтін ғылым саласы ретінде пайда болды. «Цифрлық педагогика» деп «жаңа педагогиканы» — білім берудің мәнін, заңдылықтарын, оның тұлғаны дамытудағы рөлін ашатын, педагогикалық процесті орталықсыздандыру, оны білім алушының қызметіне қайта бағдарлау, оның дербестігі мен академиялық ұтқырлығы мақсатында ашық білім беру ресурстарының, ақпараттық технологиялардың көмегімен білім

беру процестерінің нәтижелілігін арттырудың практикалық жолдары мен тәсілдерін әзірлейтін педагогикалық ғылымдар жүйесіндегі ғылыми білім саласы деп түсіну қажет [5]. Білім сферасындағы цифрландырудың ең басты міндеті – білім беру сапасын арттыру, яғни халықаралық дейгейде әртүрлі салаларда, оның ішінде «жасанды интеллект» және «ауқымды деректер» жасау саласында бәсекеге қабілетті білімді мамандарды дайындау.

#### Пайдаланылған әдебиеттер тізімі:

1. Ниязова, Г. Ж. Білім берудің цифрлық трансформациясы жағдайында оқыту әдістемесінің өзгеруі / Г. Ж. Ниязова, У. А. Турсынбеков. // Молодой ученый. — 2022. — № 10 (405). — С. 212-214.
2. Илалтдинова Е. Ю., Беляева Т. К., Лебедева И. В. Цифровая педагогика: особенности эволюции термина в категориально-понятийном аппарате педагогики // Перспективы науки и образования. 2019. № 4 (40). С. 33–43. doi: 10.32744/pse.2019.4.3

ӘОЖ 004

### ИНФОРМАТИКАНЫ АҚПАРАТТЫҚ – КОММУНИКАЦИЯЛЫҚ БІЛІМ БЕРУДЕ ИНКЛЮЗИВТІ ОҚЫТУ

*Тулесова Куралай Армановна,*  
магистрант,

*ғылыми жетекші: Медешова Айгуль Бактығалиевна,*  
п.ғ.к., қауымд. профессор  
М. Өтемісов атындағы БҚУ,  
Орал қ.

**Аннотация:** Бұл мақалада жалпы білім беру ортасы жағдайында дамып келе жатқан балалармен қатар, ерекше білім беруді қажет ететін балалар инклюзивті оқыту тәжірибесінде белсенді әдістемесін зерттейді. Инклюзивті білім беру негізгі мәселелері туралы шешу жолдары, инклюзивті білім беру жағдайында мектеп оқушыларына информатиканы оқыту процесін ұйымдастыру формалары зерттейді. Мақалада жалпы білім беретін мектептің өміріне тікелей қатысуға мүмкіндік беретін оқытудың инклюзивті нысанын және жеке оқыту бағдарламасы әзірленетін үйде оқытудың түрін, сондай-ақ аталған екі оқыту нысанын іске асыру кезіндегі білім беру технологияларын қолдану мүмкіндігін қарастырады.

**Кілт сөздер:** Инклюзивті білім беру, оқытуды ұйымдастыру, ерекше білім беруді қажет ететін балалар, оқыту формалары, білім беру процесі.

**Аннотация:** В данной статье дети с особыми образовательными потребностями, а также дети, развивающиеся в общеобразовательной среде, изучают активную методику в практике инклюзивного образования. Изучены пути решения основных проблем инклюзивного образования, формы организации процесса обучения школьников информатике в условиях инклюзивного образования. В статье рассмотрены инклюзивная форма обучения, допускающая непосредственное участие в жизни общеобразовательной школы, вид домашнего обучения, при котором разрабатывается индивидуальная образовательная программа, а также возможность использования образовательных технологий при реализации две формы обучения.

**Ключевые слова:** Инклюзивное образование, организация образования, дети с особыми образовательными потребностями, формы обучения, образовательный процесс.

**Abstract:** In this article, children with special educational needs, as well as children developing in a general education environment, study active methods in the practice of inclusive education. Although there is a significant body of research on information and communication technology education in the context of inclusive education, it is said that more research findings are still needed to ensure inclusive computer science teaching. Ways to solve the main problems of inclusive education, forms of organizing the process of teaching schoolchildren computer science in the conditions of inclusive education have been studied. The article discusses an inclusive form of education, which allows direct participation in the life of a secondary school, and a type of home education in which an individual educational program is developed, as well as the possibility of using educational technologies in the implementation of two forms of education.

**Key words:** Inclusive education, organization of education, children with special educational needs, forms of education, educational process.

Инклюзивті білім беру балалардың ерекше білім беру қажеттіліктері мен жеке мүмкіндіктерін ескере отырып, барлық білім алушылар үшін білім алуға тең қолжетімділікті қамтамасыз етеді және ерекше білім беруді қажет ететін балалардың жалпы білім беретін мектеп жағдайына, сыныпқа бейімделуіне жағдай жасайды.

Инклюзивті білім беру ерекше білімді қажет ететін балаларды біріктіріп оқытады. Ерекше білімді қажет ететін балалар бар сынып – бұл барлық балаларға жақсы білім беру үшін өзінің ерекше әдіс тәсілдерін өзгертетін мектеп.

Н. Фредериксон мен Т. Клайнның еңбектерінде инклюзия туралы алғашқы зерттеулер ерекше білім беруді қажет ететін балалардың жалпы мектептерде немесе балама «арнайы» жағдай жасалу арқылы білім алуы қажеттігі мәселесіне қатысты пікірталастарға арналған [1]. Уақыт өте келе инклюзия туралы түсінік оқушылардың

сипаттамаларының кең спектрін қамту үшін кеңейді, бірақ ерекше білім беруді қажет ететін балалар ұлт, сынып, жыныс, тілдік, мәдени және әлеуметтік айырмашылықтары бойынша шектелмейді.

М. Эйнско, Т. Буз және А. Дайсонның зерттеулерінде **инклюзия** – бұл инклюзивті құндылықтарға, оның ішінде теңдік, қатысу, жанашырлық, әртүрлілікті құрметтеу, тұрақтылық және құқыққа негізделген білім беру тәсілі [2]. Ж. Менесес пен

Ж. Моминоның зерттеулеріне сүйенетін болсақ, мектеп оқушылары біртекті топ емес және Ж. Сиилдің еңбегінде қазіргі уақытта ақпараттық – коммуникациялық технологияларды (АКТ) тиімді пайдалану мектептер мен мұғалімдерге өз сыныптарын инклюзивті оқушыға қалай көмек көрсететін зерттеулерге кеңінен шолу жасалған. АКТ қолдану бойынша көптеген сабақтарда қолдану маңызды болғанымен, информатика пәнін оқытуда инклюзивті сыныптарда жүзеге асыру бойынша әлі де зерттеулерді қажет етеді [3]. Оның өмірлік маңыздылығы өте жоғары, себебі цифрлық сауаттылыққа мектептен тыс теңсіздіктер қатты әсер етеді және Ф. Рирба-Иллич пен К. Нат-Турнердің зерттеуі бойынша ерекше жандардың қолдану дағдыларының болмауы оларды цифрлық әлемнің сыни емес тұтынушыларына айналдыруға мәжбүр етеді [4].

Қазіргі уақытта ерекше білімді қажет ететін балалар саны көбеюде, дегенмен де олардың жеке ерекшеліктеріне қарамастан, балалардың арасындағы айырмашылықтарға дұрыс қарай білу керек, әр баланы дұрыс түсіну маңызы зор болып келеді. Бұл белгілі бір аурулары бар балалар санының көбеюіне емес, білім беру ортасының қолжетімді болуына байланысты. Инклюзивті білім берудегі ақпараттық-коммуникациялық технологиялар үш негізгі рөл атқарады:

1. Компенсаторлық – білім берудің дәстүрлі іс – әрекеттерін жеңілдету үшін техникалық көмек: оқу және жазу;

2. Дидактикалық – жалпы АКТ қолдану процесі және осыған байланысты оқыту тәсілдерінің өзгеруі;

3. Ақпараттық – коммуникациялық технологиялар үшін – көбінесе қолдау көрсететін альтернативті коммуникация жүйелерін қолдануға қатысты [5].

Инклюзивті білім беруде ақпараттық технологияларды қолдану барлық мәселелерді шеше алмайды, бірақ ақпаратқа қол жетімділікті, коммуникацияларды қолдауды түбегейлі жақсартуды қамтамасыз етеді және күшті дидактикалық, коммуникациялық құралға айналуы мүмкін, бұл өз кезегінде жеке дамуда айтарлықтай прогреске негіз болып, ерекше білім беру қажеттіліктері бар адамдарға қоғамға толық қатысуға мүмкіндік береді. Ақпараттық деңгейі жоғары Интернет мүмкіндіктерін қолдана отырып, инклюзивті білім беру жүйесінде жаңа мүмкіндіктер туды, ерекше білім беруді қажет ететін балаларды оқытудың ақпараттық нысандары пайда болды, айта кетер болсақ, цифрлық технологияларды қолдана отырып қашықтан оқыту. Қашықтан оқыту — бұл оқу процесіне қатысушының тұрғылықты жеріне қарамастан, ақпараттық

технологиялар негізінде білім алушы мен оқытушының мақсатты өзара іс-қимылы жүзеге асырылатын оқыту болып табылады [6].

Инклюзивті білім беруді жүзеге асыратын әр мектепте ерекше оқушылардың нақты тобы бар:

- Ерекшеліктеріне байланысты күнделікті мектепке бара алмайтын балалар;
- Созылмалы аурулардың өршуі кезінде сабақты өткізіп алуға мәжбүр балалар;
- Жүріп-тұру мүмкіндігіне байланысты қиындықтары бар ерекше балалар.

Бұл балалар оқу процесінде өздеріне жеке ерекше көзқарасты қажет етеді. Әрине, мектеп жасындағы кез – келген баланы оқыту процесі мұғалімдердің бақылауымен, мұғалімнің оқушымен «тікелей» қарым – қатынасымен жүзеге асырылады. Бұл жағдайда оқу процесі ең тиімді, себебі әлеуметтік, салауатты бәсекелестік секілді көптеген факторлар барлық балаға әсер етеді [6].

Инклюзивті білім беру – ерекше білімді қажет ететін баланы оқыту. Мұнда ерекше баланың психологиялық және физикалық жағдайын ескерсек, асқынулар пайда болуы мүмкін: сыныптастарынан ұялуы, психологиялық ыңғайсыздық сезімі, сыныптан сыныпқа ауысудағы физикалық қиындықтарды шешуде, ерекше балалар үшін білім беру ортасының маңызды компоненттерінің бірі — қашықтан оқыту жүйесі. Информатиканы қашықтан оқытуды ұйымдастыру үшін берілетін жалпы ұсыныстарды қарастырайық. Ең алдымен қолданыстағы платформаларды, қызмет түрлерін және жасалған дайын материалдарды (bilimland.kz, daryn.online, Opiq.kz, iSpring академиясының бағдарламалық өнімдері, GoogleClassroom, LearningApps және т.б.), жеке сайттарды, әлеуметтік желі топтары мен блогтарды, GoogleDisk, YandexDisk, Cloud.ru, iCloud секілді бұлттық қоймаларды, желілік кеңселерді пайдалануға болады. Ерекше білім беруді қажет ететін білім алушылар үшін электрондық пошта қызметтерінің, интернет – мессенджерлердің және Skype мүмкіндіктерін қолдануға болады. Дайын электрондық

материалдар болмаған жағдайда, информатика пәнінің білім беру бағдарламасына сәйкес әзірленген мазмұнды компонентті қамтитын ресурстарды пайдалану ұсынылады.

Информатиканы қашықтықтан онлайн сабақты ұйымдастыруға берілетін ұсыныстар:

1. Сабақты өткізу уақыты 30 минуттан асырмаған дұрыс;
2. Нақты мақсаттар қойылып, сабақтың нәтижесіне жету;
3. Онлайн сабақ барысында ұсынылатын жаңа материалмен (оқулық мәтіні, веб-ресурс, оқыту видеосы және т.б.) танысуға оқушының қызығушылығын оятатын тапсырма беруге болады;
4. Теориялық материалды қысқаша түрде ұсыну керек, ең бастысы негізгі мәні анықталған болса жеткілікті;
5. Сабақ барысында және үйде өз бетінше жұмыс істеу үшін әртүрлі тапсырмалар ұсынылады (интерактивті тапсырманы орындау, тренажерлерді қолдану, онлайн дауыс беру арқылы орындалатын тапсырмалар және т.б.);
6. Чат, электрондық пошта арқылы сұрақтар мен жауаптар арқылы кейінге қалдырылған кері байланыс орын алуы керек [7].

Информатиканы қашықтан оқытуды ұйымдастыру үшін оқу процесін жобалауда қолданылатын коммуникация, бағалау және кері байланыс құралдарына, бірлесіп жұмыс істеу құралдарына, қауымдастық құру құралдарына, оқытуды ұйымдастыру. Инклюзивті білім беруді дамыту әр балаға өзінің физикалық және ақыл – ой ерекшеліктеріне қарамастан жалпы орта білім алу қажеттілігін қанағаттандыруға мүмкіндік береді. Қашықтан оқыту ресурстары шексіз, виртуалды кеңістік шартты шекараларды жеңуге көмектеседі. Ерекше білім беруді қажет ететін балаларды қашықтан оқыту – бұл ақпараттық қоғамның бір бағыты ғана емес, болашақта жұмысқа орналасуға және қажетті мамандық иесі атануға ерекше мүмкіндік болып табылады [8].

Инклюзивті білім беру жағдайында информатиканы оқыту бойынша құрылған білім беру ресурстар кешені балаға әлеуметтік бейімделуіне мүмкіндік беретін білім, білік дағдыларды алуға көмектеседі. Ерекше білім беруді қажет ететін балалармен жұмыс жасауда ақпараттық технологияларды қолдану, қолда бар мүмкіндіктердің дамуына ықпал етеді және танымдық іс-әрекеттегі кемшіліктерді азайтуға, жеке қасиеттерді қалыптастыруға мүмкіндік береді [9].

Пәнді оқыту бағдарламасы ерекше білім беруді қажет ететін оқушылардың оқу деңгейін ғана емес, өмірлік мәселелерін де шешуді жеңілдететіндей етіп құрылуы қажет. Инклюзивті білім беруді жүзеге асырудың бұл жолы информатика пәнін оқытуда ерекше білім беруді қажет ететін балалардың цифрлық сауатының артып, өзіндік көзқарастарын, есептік ойлауларын кеңейтуіне мүмкіндік береді [10].

Инклюзивті білім беру жағдайында оқушыларды информатикаға оқыту процесін ұйымдастыру, оның ішінде информатика пәнін игеруде жақсы нәтижеге қолжеткізуге және сабақты жеңілдетуге мүмкіндік беретін цифрлық ресурстарды, құралдарды қолдану өз нәтижесін беретіндігін көрсетті. Сауалнама нәтижесі ұсынылған оқыту материалдары инклюзивті білім беру жағдайында оқушыларды информатикаға оқыту процесін жеңілдетіндігін көрсетті.

Зерттеу тақырыбын түйіндей келе, инклюзивті білім беру жағдайында информатиканы оқытуды ұйымдастыру нәтижесінде компьютерде жұмыс істеу ерекше баланың өз бетінше жұмыс істеуін, ұқыптылығын, өзіне деген сенімділігін, табандылығын, жауапкершілігін арттырады, өзін-өзі бағалауы жоғарылайды, эмоционалды және интеллектуалдық тұрғыдан қанағаттануы дамиды.

#### **Пайдаланылған әдебиеттер тізімі:**

1. Frederickson N. Special Educational Needs, Inclusion and Diversity / N. Frederickson, T. Cline. — 2nd Edition. — Maiden-head: Open University Press, 2009.
2. Ainscow, M., Booth, T., & Dyson, A. (2006). Improving schools, developing inclusion. *London: Routledge*.
3. Seale J. Digital Inclusion: A Research Briefing by the Technology Enhanced Learning Phase of the Teaching and Learning Research Programme, in London Knowledge Lab / J. Seale. London. — 2010. Retrieved from <http://www.tlrp.org/docs/DigitalInclusion.pdf>.
4. Pirbhai-Illich F. Using digital technologies to address Aboriginal adolescents' education. / F. Pirbhai-Illich, K.C. Nat Turner, T.Y. Austin // *Multicultural Education & Technology Journal*. — 2009. — No. 3(2). — P. 144-162.
5. Потапова А.И. Методика организации школьного урока информатики в рамках инклюзивного образования / А.И. Потапова // *Современная педагогика*. — 2016. — № 6. — Режим доступа: URL: <https://pedagogika.snauka.ru/2016/06/5763>.
6. Салғараева Г.И., Маханова А.С. Инклюзивті білім беру жағдайында оқушыларды информатикаға оқыту процесін ұйымдастыру *Қазақ ұлттық қыздар педагогикалық университеті, Алматы, Қазақстан Хат-хабарларға арналған автор*.
7. Kenesbayev S.M. Management of information software systems in the corrective work with children with disabilities / S.M. Kenesbayev, G.I. Salgarayeva, A.A. Makhmetova, S.N. Idrissov, B. Sabit // *Espacios*. — 2017. — No. 38(46).

8. Маханова А.С. Инклюзивті білім беру жағдайында информатиканы оқытудың интерактивті әдістері // А.С. Маханова// Қарағанды университетінің хабаршысы. Педагогика сериясы. 2021. — № 3. — Б. 76-82.

9. Потапова А.И. Методика организации школьного урока информатики в рамках инклюзивного образования / А.И. Потапова // Современная педагогика. — 2016. — № 6. — Режимдоступа: URL: <https://pedagogika.snauka.ru/2016/06/5763>.

10. Kafai Y.B. Connected code: Why children need to learn programming / Y.B. Kafai, Q. Burke. — Boston: MIT Press, 2014.

ӘОЖ 004.41

## PYTHON-ДАҒЫ PANDAS КІТАПХАНАСЫН ҚОСЫМШАНЫ ҚҰРУДА ПАЙДАЛАНУ

*Туреханова Гулжанар Ильясовна,*  
аға оқытушы,

*Сламкулова Мархабат Бакбергеновна,<sup>2</sup>*  
оқытушы,

*Қолданбалы информатика және бағдарламалау кафедрасы,  
М.Х.Дулатаи атындағы Тараз өңірлік университеті,  
Тараз қ.*

**Аннотация:** Мақалада Р Базарбаев Нұрболат Нұрдаулетұлы python тілінің Pandas кітапханасы көмегімен деректермен жұмыс істеуді ұйымдастыру дүкендер желісі үшін бизнесті басқару жүйесі қосымшасын құру арқылы қарастырылған. Python тілі көптеген кітапханалары көмегімен жылдам бағдарлама жазуға мүмкіндік беретіні көрсетілген.

**Кілт сөздер:** Python тілі, Pandas кітапханасы, қосымша құру.

Python тілі соңғы кездері кеңінен қолданылып келеді. Оның кітапханаларының көпшілігі жылдам бағдарлама жазуға мүмкіндік береді. Pandas кітапханасында деректермен қосымшаны құруда пайдалануға мысал ретінде келесі жобаны қарастырайық.

Дүкендер желісі үшін бизнесті басқару жүйесін «Tkthemes» пен «Pandas» кітапханасы арқылы жүзеге асыруға болады. Қосымшаның мүмкіндіктері: пайдаланушылар өнімдерді қоса алады, түгендеуді көре алады, жалпы табысты есептей алады және файлдан деректерді сақтай және жүктей алады. «StoreManagementSystem» өнімдерге, мөлшерлерге және бағаларға арналған бағандары бар бос түгендеуді инициализациялайтын дүкен қорын басқару жүйесі бар класын құрамыз (1-сурет).

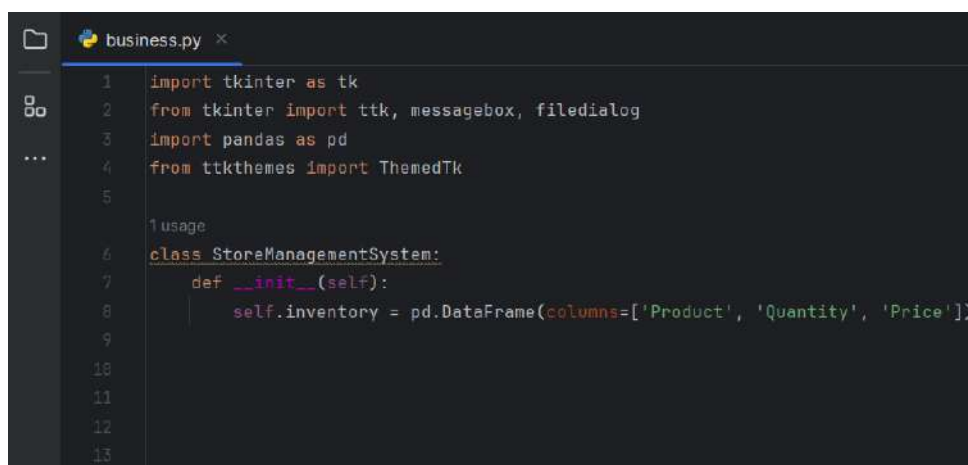

```
business.py x
1 import tkinter as tk
2 from tkinter import ttk, messagebox, filedialog
3 import pandas as pd
4 from ttkthemes import ThemedTk
5
6 usage
7 class StoreManagementSystem:
8     def __init__(self):
9         self.inventory = pd.DataFrame(columns=['Product', 'Quantity', 'Price'])
10
11
12
13
```

Сурет 1. «StoreManagementSystem» класының командасы.

«Add\_product» әдісі көрсетілген тауар атауын, санын және бағасын, жаңа өнімді қосуға қажет [1]. Содан кейін түгендеу тізімінің дисплейін жаңартып, «list\_inventory» әдісімен ағымдағы дүкен түгендеуін қайтаратын команданы жазамыз. «calculate\_revenue» әдісі қордағы өнімдердің саны мен бағасы негізінде жалпы табысты есептейді. «save\_to\_file» әдісі деректерді CSV файлына сақтайды және файл атауын бар ақпараттық терезені көрсететін команда. «StoreManagementSystem» класының «load\_from\_file» әдісі CSV файлынан түгендеу деректерін жүктейді [1, б.23], дисплейдегі ақпаратты жаңартады және сәтті жүктеу



туралы хабарландыруды немесе файл табылмаса немесе бос болса, қатені көрсетеді. «inventory\_var» әдісі айнымалы мәнін ағымдағы түгендеуге негізделген жаңа мәнге орнату арқылы GUI ішіндегі түгендеу дисплейін жаңартады. Өнімді қосу үшін қалқымалы терезені жасаймыз. Онда пайдаланушы өнім атауын, санын және бірлік бағасын енгізе алады. Ақпаратты енгізгеннен кейін «Қосу» батырмасын пайдаланып өнімді инвентарьға қосуға болатын команданы жазамыз.

Егер пайдаланушы сан немесе баға үшін қате мәндерді енгізсе, қате туралы хабар көрсетіледі. «show\_list\_window» әдісі дүкенді басқару жүйесінен өнім ақпаратын көрсететін «Text» виджетін пайдаланып инвентарь тізімін көрсету үшін жаңа терезені ашатын команданы жазамыз. «show\_revenue\_window» әдісі жаңа терезені ашып, онда кәсіпорынның жиынтық кірісі инвентарьдағы өнімдер бойынша деректер негізінде есептелетін және нәтижені теңгемен екі ондық белгіге дейін дәл көрсететін команданы жазамыз.

«GUI» класс әдісі түгендеу деректерін CSV файлына сақтауға жауап береді [2, б.56]. Ол файлды сақтау орнын таңдау үшін диалогтық терезені шақырады және таңдалған жолды файлға деректерді сақтаудың нақты әрекетін жүзеге асыратын «StoreManagementSystem» класының «save\_to\_file» әдісіне беретін командасын жазамыз (2-сурет).

```
business.py
108
109
110
111
112
113
114
115
116
117
118
119
120
121
122
123
124
125
126
127
128

! usage
def show_revenue_window(self):
    revenue_window = tk.Toplevel(self.master)
    revenue_window.title("Рассчитать доход")

    revenue = self.система_магазинов.calculate_revenue()
    label = ttk.Label(revenue_window, text=f"Общий доход: {revenue:.2f} тенге")
    label.pack()

! usage
def save_to_file(self):
    filename = filedialog.asksaveasfilename(defaultextension=".csv", filetypes=[("CSV files", "*.csv")])
    if filename:
        self.система_магазинов.save_to_file(filename)
```

Сурет 2. «save\_to\_file» әдісінің командасы.

«load\_from\_file» әдісі пайдаланушыға деректерді дүкенді басқару жүйесіне жүктеу үшін CSV файлын таңдауға мүмкіндік береді. Бұл қосымша бизнесті басқарудың графикалық бағдарламасын «equilux» тақырыбын пайдалана отырып жасайды және «GUI» класын пайдаланып «tkinter» кітапханасы арқылы визуализацияны қамтамасыз етеді. Деректер базасының өзара әрекеттесуі және деректерді өңдеу біркелкі функционалдылықты қамтамасыз ете отырып, тиімді орындалады [3, б.127]. Пайдаланушылар бағдарламаны өз бизнесін басқару үшін сенімді түрде пайдалана алады, жаңартылған инвентарь және кіріс деректері негізінде әрекет ететін шешімдер қабылдай алады (3-сурет).

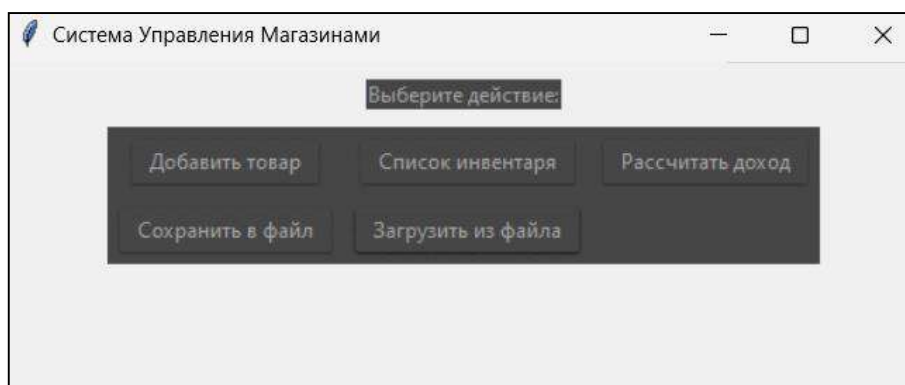

Сурет 3. «StoreManagementSystem» бағдарламасын қолдану.

Қолданба пайдаланушы тәжірибесін жақсартатын интуитивті және стильді графикалық интерфейсті қамтамасыз етеді. Ол пайдаланушыларға жаңа өнімдерді оңай қосуға, ағымдағы инвентарьды көруге және жалпы табысты тиімді есептеуге мүмкіндік береді. Деректерді файлға сақтау және жүктеу мүмкіндігі ақпаратты басқаруда икемділік пен ыңғайлылықты қамтамасыз етеді. Бағдарламаны ашқан кезде

пайдаланушылар батырмаларының интуитивті орналасуының және нақты әрекет атауларының арқасында негізгі функционалдықпен бірден таныса алады. Сонымен қатар, «equilux» тақырыбын пайдалану бағдарламаға стильді және тартымды көрініс береді. Осылайша, «Pandas» кітапханасы деректермен жұмысты жылдам ұйымдастыруға негіз болады.

#### Пайдаланылған әдебиеттер тізімі:

1. Амоа, К. А. Разработка программных пакетов на языке Python: учебное пособие / К. А. Амоа, Н. А. Рындин, Ю. С. Скворцов. – Воронеж: Воронежский государственный технический университет, ЭБС АСВ, 2020. – 61 с. – ISBN 978-5-7731-0887-0. – Текст: электронный // Электронно-библиотечная система IPR BOOKS: [сайт]. – URL: <https://www.iprbookshop.ru/108184.html>. – Режим доступа: для авторизованных пользователей

2. Дроботун, Н. В. Алгоритмизация и программирование. Язык Python: учебное пособие / Н. В. Дроботун, Е. О. Рудков, Н. А. Баев. – Санкт-Петербург: Санкт-Петербургский государственный университет промышленных технологий и дизайна, 2020. – 119 с. – ISBN 978-5-7937-1829-5. – Текст: электронный // Электронно-библиотечная система IPR BOOKS: [сайт]. – URL: <https://www.iprbookshop.ru/102400.html> – Режим доступа: для авторизованных пользователей. - DOI:<https://doi.org/10.23682/102400>

3. Рик, Гаско Простой Python просто с нуля / Гаско Рик. – Москва: СОЛОН-Пресс, 2019. – 256 с. – ISBN 978-5-91359-334-4. – Текст: электронный // Электронно-библиотечная система IPR BOOKS: [сайт]. – URL: <https://www.iprbookshop.ru/94940.html>. – Режим доступа: для авторизованных пользователей

ӘОЖ 004.01

## GOOGLE APP ENGINE МҮМКІНДІКТЕРІ

*Туреханова Гулжанар Ильясовна,*

*аға оқытушы,*

*Сламқулова Мархабат Бакбергеновна*

*оқытушы,*

*Қолданбалы информатика және бағдарламалау кафедрасы*

*М.Х.Дулати атындағы Тараз өңірлік университеті,*

*Тараз қ.*

**Аннотация:** Мақалада көптеген бастапқы ашық Python веб-қосымшалары Django, web2py, Pyramid және Flask сияқты App Engine-мен де жұмыс істейтіні, App Engine қосымшасы веб-сұрауларға қалай жауап беретіні қарастырылған. Python тілінде қосымша жасаған кезде App Engine-мен байланысты түсіну қажеттігі көрсетілген.

**Кілт сөздер:** Python тілі, App Engine, қолданба.

App Engine қосымшасы веб-сұрауларға жауап береді [1, б. 16]. Веб-сұрау клиент, әдетте пайдаланушының веб-шолушысы http сұранысы бар қосымшаға жүгінген кезде, мысалы, веб-бетті URL мекен-жайы бойынша алу кезінде басталады. App Engine сұрауды алған кезде, ол қолданбаны мекен-жайдың домендік атауы, тіркеген және қолданбамен бірге пайдалану үшін конфигурацияланған пайдаланушы домендік атауы арқылы анықтайды [1, б. 21]. appspot.com қосалқы домен әр қосымшамен тегін беріледі. App Engine сұранысты өңдеу үшін көптеген мүмкін серверлердің ішінен серверді таңдайды, қай сервер жылдам жауап беретініне байланысты өз таңдауын жасайды. Содан кейін ол http сұрауының мазмұны бар қолданбаны шақырады, қолданбадан жауап деректерін алады және жауапты клиентке қайтарады.

Қолданба тұрғысынан орындалу уақыты сұрау өңдегіші іске қосылған кезде пайда болады және ол аяқталған кезде жоғалады. App Engine сұраныстар арасында сақталатын деректерді сақтаудың бірнеше әдістерін ұсынады, бірақ бұл механизмдер жұмыс уақытынан тыс жұмыс істейді. Сұраныстар арасындағы жұмыс ортасында күйді сақтамай немесе, ең болмағанда, бұл күй сұраныстар арасында сақталады деп күтпестен App Engine трафиктің бір уақытта қандай көлемде жұмыс істейтініне қарамастан, әр сұраныстың бірдей өңделуін қамтамасыз ету үшін трафикті қажет болғанша серверлер арасында бөле алады [1, б. 23].

Тұтастай алғанда, App Engine жұмыс уақытына сұраныс өңдегіштерінен сақтауға мүмкіндік береді және қажетсіз инициализацияны болдырмау үшін орталарды мүмкіндігінше қайта пайдаланады.

Қолданбаның әрбір данасында импортталған кодты және инициализацияланған деректер құрылымдарын кәштеуге арналған жергілікті жады бар. App Engine қолданба трафигін қанағаттандыру үшін қажет болған жағдайда даналарды жасайды және жояды. Егер көп ағынды функцияны қоссақ, бір данасы өз ресурстарын қосымша пайдалана отырып, бір уақытта бірнеше сұрауларды өңдей алады.

Қолданба коды ол жұмыс істеп тұрған серверге сөздің тікелей мағынасында кіре алмайды. Қолданба файлдық жүйеден өз файлдарын оқи алады, бірақ ол файлдарға жаза алмайды және басқа қолданбаларға тиесілі файлдарды оқи алмайды. Қолданба App Engine орнатқан орта айнымалыларын көре алады, бірақ бұл айнымалыларды манипуляциялау сұраулар арасында міндетті түрде сақталмайды. Қолданба серверлік жабдықтың желілік құралдарына қол жеткізе алмайды, бірақ ол қызметтер арқылы желілік операцияларды орындай алады.

Қолданбаның веб-сұраулары үшін бір қолданба данасы екі сұрауды өңдейтініне кепілдік берудің ешқандай жолы жоқ, тіпті сұраулар бір клиенттен келіп, салыстырмалы түрде жылдам болса да.

Оқшауланған орта сонымен қатар App Engine-ге бір серверде бірнеше қосымшаларды бір қосымшаның сипатының екіншісіне әсер етпестен іске қосуға мүмкіндік береді. Амалдық жүйеге кіруді шектеуден басқа, жұмыс уақыты бір сұраныс қабылдай алатын сағат уақыты мен жад мөлшерін де шектейді. App Engine бұл шектеулерді икемді ұстайды және жалпы ресурстарды «айналып өту» қолданбаларынан қорғау үшін көбірек ресурстарды пайдаланатын қолданбаларға қатаң шектеулерді қолданады.

Сұрауды өңдеушіде клиенттің жауабын қайтару үшін 60 секундқа дейін уақыт бар. Бұл веб-бағдарлама үшін жеткілікті болып көрінгенімен, App Engine бір секундтан аз уақыт ішінде жауап беретін қолданбалар үшін оңтайландырылған. Сонымен қатар, егер қолданба процессордың көптеген циклдарын қолданса, App Engine оны баяулатуы мүмкін, сондықтан бағдарлама бірнеше қосымшаларға қызмет көрсететін компьютердегі процессорды шамадан тыс жүктемейді. Процессорды қатты жүктейтін сұраныс өңдегіші процессорды тек қана қолданғаннан гөрі аяқтауға көп уақытты қажет етуі мүмкін және App Engine процессорды қолданудағы заңдылықтарды анықтап, оларды сәйкесінше таратқан кезде сағат уақыты өзгеруі мүмкін.

Google App Engine қолданбалар үшін төрт мүмкін жұмыс уақытын ұсынады, төрт бағдарламалау тілінің әрқайсысы үшін біреуі: Java, Python, PHP және Go. Қолданушы таңдаған орта қолданбаны әзірлеу үшін пайдаланғысы келетін тілге және онымен байланысты технологияларға байланысты. Python ортасы Python 3.11 бағдарламалау тілінде жазылған қосымшаларды Python-дің ресми аудармашысы Python-ның арнайы нұсқасын қолдана отырып іске қосады.

Қозғалтқыш қолданбаны Python-да WSGI, кеңінен қолдау көрсетілетін қолданба интерфейсі стандартын қолдана отырып шақырады. Қолданба қызметтерге және модельдеу деректеріне қол жеткізу үшін стандартты Python кітапханасының көп бөлігін, сондай-ақ API пайдалана алады.

Көптеген бастапқы ашық Python веб-қосымшалары Django, web2py, Pyramid және Flask сияқты App Engine-мен жұмыс істейді [2, б.78]. App Engine тіпті webapp деп аталатын өзінің жеңіл құрылымын қамтиды.

Сол сияқты, Java, PHP және Go жұмыс уақыты орталары стандартты кітапханалар мен үшінші тарап құрылымдарын қолдайтын осы тілдер үшін стандартты жұмыс уақытын ұсынады.

Барлық төрт жұмыс уақыты бірдей қолданба серверінің үлгісін пайдаланады: сұрау қолданба серверіне жіберіледі, қолданба данасы инициализацияланады (қажет болса), сұрауды өңдеу және жауап алу үшін қолданба коды шақырылады және жауап клиентке қайтарылады. Әрбір орта оқшауланған ортаның шектеулері аясында қолданба кодын іске қосады, осылайша оқшауланған ортадан тыс қол жеткізуді қажет ететін тіл функциясын немесе кітапхананы пайдалану әрекеті қатені қайтарады.

Көптеген веб-қосымшаларда барлық пайдаланушыларға сөзбе-сөз берілетін және қолданба пайдаланылған кезде өзгермейтін файлдар жиынтығы бар. Бұл сайтты безендіру үшін пайдаланылатын кескіндер, сайттың экранда қалай көрінетінін сипаттайтын CSS мәнерлер кестесі, веб-шолғыш жүктейтін және орындайтын JavaScript коды немесе динамикалық мазмұны жоқ толық беттерге арналған HTML сияқты медиа ресурстар болуы мүмкін. Бұл файлдарды жеткізуді жылдамдату және бетті көрсету уақытын арттыру үшін App Engine статикалық файлдар үшін арнайы серверлерді пайдаланады [2, б. 46]. Арнайы серверлерді пайдалану сонымен қатар қолданба серверлеріне статикалық файл сұрауларына ресурстарды жұмсаудың қажеті жоқ дегенді білдіреді.

Қолданбаны орналастырған кезде статикалық файлдар қолданушының кодымен бірге жүктеледі. Бұл оларды белгіше суреттері сияқты веб-қолдау файлдарына сәйкес етеді, бірақ журнал мақаласымен бірге жүретін фотосуреттер сияқты мазмұн файлдарына онша сәйкес келмейді. Көп жағдайда веб-қосымша қызмет ететін мазмұн бағдарламаға енгізілген мазмұнды басқару жүйесіне жатады, ол мазмұнды жариялаудың жұмыс процесін қолданбаны орналастырудың жұмыс процесінен бөледі [3, б. 28].

Жергілікті статикалық файлдар қолданбаның түбірлік каталогындағы қолданба кодымен бірге орналасқан. Қолданба конфигурациясын пайдаланып, қолданба файлдарының қайсысы статикалық екенін орналастыру процесі мен интерфейсін хабарланады. Орналастыру процесі конфигурацияны оқиды және статикалық файлдарды арнайы статикалық файл серверлеріне жеткізетінін интерфейс есте сақтайды. URL мекенжайлары статикалық файлдарға сілтеме жасайды, сондықтан ол осы жолдар бойынша сұрауларды тиісті серверлерге бағыттай алады.

#### **Пайдаланылған әдебиеттер тізімі:**

1. François Chollet. Deep Learning with Python. – Manning, Shelter Island, 2018. – 386.

2. Рик, Гаско Простой Python просто с нуля / Гаско Рик. – Москва: СОЛОН-Пресс, 2019. – 256 с. – ISBN 978-5-91359-334-4. – Текст: электронный // Электронно-библиотечная система IPR BOOKS: [сайт]. – URL: <https://www.iprbookshop.ru/94940.html>. – Режим доступа: для авторизованных пользователей

3. Маккинли, Уэс Python и анализ данных / Уэс Маккинли ; перевод А. Слинкина. – 2-е изд. – Саратов: Профобразование, 2019. – 482 с. – ISBN 978-5-4488-0046-7. – Текст: электронный // Электронно-библиотечная система IPR BOOKS: [сайт]. – URL: <https://www.iprbookshop.ru/88752.html>. – Режим доступа: для авторизованных пользователей

ӘОЖ 372

## ҚАЗАҚ ТІЛІ ПӘНІН ОҚЫТУДА АҚПАРАТТЫҚ-КОММУНИКАЦИЯЛЫҚ ТЕХНОЛОГИЯНЫ ҚОЛДАНУ

*Умбеталиева Нурзада Айболатқызы,  
Қазақ тілі мен әдебиеті пәні мұғалімі,  
Б.Қаратаев атындағы ЖОББМ,  
БҚО, Қаратөбе ауданы, Қарақамыс ауылы*

**Аннотация:** Бұл мақалада қазақ тілі пәнін оқытуда ақпараттық-коммуникациялық технологияны қолдану әдістері туралы айтылған. Білім беруде заманауи технология құралдарын қолдану келешек ұрпақты жан-жақты білім алуына, іскер әрі талантты, шығармашылығы мол, еркін дамуына жол ашатын педагогикалық, психологиялық жағдай жасау үшін де тигізер пайдасы аса мол.

**Кілт сөздер:** электронды оқулық, интерактивті тақта, режим, мультимедиа, технология, іскерлік, шығармашылық, интернет, бағдарлама.

Білім беру жүйесіне жаңа инновациялық технологияларды енгізу арқылы оқыту үрдісін жетілдіру, оқушының танымдық қабілетін дамыту саналы деңгейге көтеру – бүгінгі күнгі күрделі мәселе. Білімді жеке тұлғаға бағыттау, оқушының өзін-өзі тануы, өзін-өзі тәрбиелеуі, ақыл-ойын дамытуы, яғни, жан-жақты дамыған жеке тұлға тәрбиелеу мұғалімдер алдына тың міндеттерді жүктеп, жаңашыл іс-әрекетке жетелейді. Әдістемелік және ғылыми материалдарды зерделей келе, сабақтарда түрлі әдіс-тәсілдерді қолдана отыра, электронды ресурстарын пайдалану білім берудегі ең маңызды әдістерінің бірі болып табылады.

Ақпараттық технология арқылы білім беру үрдісін ұйымдастыру оқушылардың оқу материалдарын жеңіл меңгеруін, компьютерде жұмыс істеу дағдыларымен қарулануын жүзеге асырады. Ақпараттық технологияны мектепте қолдану бастауыш сынып оқушыларының білімге, оқуға құштарлығы, танымдық қызығушылығы, қиялы, логикалық ойлауы мен есте сақтау қабілеттерінің дамуына үлкен септігін тигізеді [1].

Білім беру саласында түрлі технологиялар енгізілуде, бірақ олардың ішінен қажеттісін таңдап, сабақтың әр кезеңінде тиімді қолдану басты талап. Мәселе технологияларды кеңінен пайдалану емес, мәселе - тұлғаны нәтижеге бағыттай білім беруде. Қазіргі таңда айтар болсақ, көрнекілік әдісі мен техникалық құралдарды қолдану әдісін ақпараттық-коммуникативтік технологияның бір өзі атқара алады.

Мысалға алсақ, бірнеше жылдар бұрын ақпаратты игеру үшін оқушылар тек кітап қолданса, қазіргі кезде мектептерде интерактивті тақталар, мультимедиа кабинеттері орнатылған. Бұл келешек ұрпақты жан-жақты білім алуына, іскер әрі талантты, шығармашылығы мол, еркін дамуына жол ашатын педагогикалық, психологиялық жағдай жасау үшін де тигізер пайдасы аса мол.

Мектептегі технологияларға мыналар жатады:

- Теледидар бағдарламалары;
- Интернет / WWW;
- Интербелсенді тақта;
- Компьютер/ ноутбук ;
- Электронды оқулық т.б

Ақпараттық-коммуникациялық технологиялардың (АКТ) дамуы білімді бағалау және пайдалану жүйесін де уақтылы өзгертіп отыруды талап етеді. Осыған байланысты білім беруде қолданылатын әдіс-тәсілдер, әдістемелер, технологиялар жаңартылып отырады. Мысал үшін әр заманға сай өзіндік жаңаша көрнекіліктері мен әдіс тәсілдері бар.

Оқытудың ақпараттық технологиясы – бұл ақпаратпен жұмыс жасау үшін арнайы тәсілдер, педагогикалық технологиялар, бағдарламалық және техникалық құралдар (кино, аудио және видеокұралдар, компьютерлер, телекоммуникациялық желілер) болып табылады. Бірақ, мұғалім өзі сабақ беретін пәнді ғана емес, білім беру технологияларын қолдану арқылы осы пәнді жетілдіру тәсілдерін де білуі керек. Өйткені, ақпараттық технология – ақпараттарды жинау, сақтау және өңдеу үшін бір

технологиялық тізбекте біріктірілген әдістер мен өндірістік және бағдарламалық-технологиялық құралдардың жиынтығы болып табылады [2].

Мультимедиалық оқыту оқушылардың логикалық қабілетін дамытады, бақылау мен өзін-өзі бақылауын қалыптастырады, оқушылардың еңбек ету мен дағдысының жинақтылығын қамтамасыз етеді, жалпы мәдени-дүниетанымын қалыптастыруға мүмкіндік туғызады. Балалар салыстыруға, өз ойларын сол тақырыпқа сай жеткізе білуге итермелеу керек. Рольдік ойындар пайдалану, білгірлігінің қалыптасуы барысында жеке белсенді позициясын қалыптастыруға жағдай тудырады, қарым-қатынас дағдыларын орнықтырады, шығармашылықтарын дамытады. Демек, ақпаратты технологияны пайдалану оқушының шығармашыл және ізденімпаз болуына көп пайдасы бар

Ақпараттық технология арқылы біз сабақтарды түрлендіріп, жаңаша ұйымдастыра алуға мүмкіндік туып отыр. Мысалы әр сабақ түрлі АКТ пайдалануға болады. Бұл міндетті түрде тақырыпқа байланысты бейнежазба көрсету арқылы балалардың сабаққа деген уәжін көтеріп, белсенділігін арттыру. Ақпараттық технологияның көмегімен жүргізілетін сабақтарда – оқушы өзін белсенді және еркін ұстай алады.

Сабақты интернет желісіне қосылған компьютер арқылы өткізу өте тиімді және қызықты. Қазір оқушылар еркін өзіне керекті ақпаратты іздеп табуға еш қиналмайды. Бұның өзі баланың ізденімпаздығын және шығармашылығын дамытып отырады. Ұтымдылығы, оқушылардың қызығушылықтарының оянуы соншалық, деңгейі төмен шәкірттерінің өзі орындай бастайды. Сонымен қатар интернет желісіне қосылған компьютер арқылы сабақ өткізу, сөйлеу әрекетінің төрт түрінде (оқылым, айтылым, тыңдалым, жазылым) де пайдалануға болатыны белгілі. Яғни, ақпараттық технология – оқу орындарында білім жетілдіруші құрал, иллюстративтік және диалогтік мүмкіндіктері оқу үрдісінің уәждеме саласы мен әрекеттік құрылымына үлкен әсерін тигізеді.

Аудиожазба тыңдағаннан кейін қандай ассоциация пайда болды? Мәтін не туралы? екенін топталқылап, мазмұндайды; Қазақ тілі пәніне өте тиімді өйткені әр түрлі сызбалар және кескіндер үшін де қолайлы. т.б

Электронды оқулықтар қазіргі таңда жиі қолданыста. Электрондық оқулықпен оқытудың негізгі мақсаты: Оқыту үрдісін үздіксіз және толық деңгейде бақылау, сонымен қатар ақпараттық ізденіс қабілетін дамыту.

Электронды оқулықты пайдалану арқылы оқушының шығармашылығын дамытып, іскерлікке өздігінен білім алуға баулимыз. Электронды оқулықтың тиімді жағы өте көп. Мысалы, қазіргі нарық жағдайында 7-11 сынып бойынша көрнекіліктер барлық тақырыпқа жетіспеуі, оларды алу қиындық келтіреді. Мұндайда сізге электронды оқулық көмекке келеді. Электрондық оқулықты пайдалану мұғалімнің де ғылыми-әдістемелік потенциалын дамытып, оның сабақ үстіндегі еңбегін жеңілдетеді. Оқытудың әр сатысында компьютерлік тесттер арқылы оқушыны жекелей бақылауды, графикалық бейнелеу, мәтіндері түрінде, мультимедиалық, бейне және дыбыс бөлімдерінің бағдарламасы бойынша алатын жаңалықтарды іске асыруға көп көмегін тигізеді. Электрондық оқулықтарды қарапайым оқулықтарға қарағанда пайдалану ыңғайлы және оларда өзін – өзі тексеру жүйесі бар. Осы электрондық оқулықтың артықшылығы болып табылады. Сондықтан, өзін – өзі тексеру жүйесі оқушы мен оқытушының арасындағы байланысын алмастырады [3].

Оқыту үрдісінде интерактивті тақтамен жұмыс жасау тиімді. Мысалы: оқушыларды оқытуда интерактивті тақтамен жұмыс жасауда оқушылар қызығушылығын танытып қана қоймай, шығармашылық қабілеттерін дамыту мен қатар жаңа ақпараттық технологияны меңгеруге, оны пайдалана алуына мүмкіндік береді. Сабақта интерактивті тақтаның элементтерін пайдалану, дайындалған арнайы тапсырмаларды тындап қана қоймай, көздерімен көріп, оны жетік түсінуге, дағдыланады.

Интерактивті тақтаның маңызы:

1. Оқушының пәнге деген қызығушылығы артады, құлшынысы оянады.
2. Шығармашылық қабілеттері артады.
3. Жылдам ойлауға машықтанады, білім сапасы артады.
4. Оқушылар өз бетімен жұмыс жасауға дағдыланды.
5. Компьютерлік сауатты болуға үйренеді.

Интерактивтік тақтасын қолдану барысында мұғалімдер уақытты қалай үнемдейді?

Қарапайым тақта және компьютер проекторына қарағанда, интерактивтік тақта сабақ мазмұнын кеңінен ашуына мүмкіншілігі өте зор. Интерактивтік тақтаны пайдалану кезінде үлкен жетістікке қол жеткізу үшін, тек қана сауатты сабақ жоспарлап, керекті материалдарды дайындау керек. Сабақта оқытушы интерактивтік тақтаны бір емес бірнеше рет пайдалана алады, қарапайым тақтаға қарағанда интерактивті тақта пайдалануға ыңғайлы, әрі уақыт үнемдейді [4].

Интерактивті тақтаның үш режимінде де жұмыс жасауға болады. Сол режимдердің әр қайсысына тоқталайық. Ақ тақта режимі-ең қарапайым режим, бұл режимді семинар сабақтарын жүргізгенде қолдануға болады. Ақ тақта режимін қолданғанда оны ақ бет қағазбен жұмыс жасағанда және тақырыпқа қажетті жерін белгілеудермен, негізгі ұғымдарын ерекшелеу үшін түрлі түсті қаламды қолдануға болады. Тақтаның бұл қасиетін мысалы Қазақ тілі және т.б пәндерден сабақ жүргізгенде ыңғайлы.

Екінші режим- Office режимі. Бұл режим сабаққа қажетті дайындық жұмыстарын, яғни материалдар даярлауға ыңғайлы. Сабаққа дайындық жұмыстары Word мәтіндік редакторының, Excel электрондық

кестесінің құжаттары, Power Point–презентациясы болуы мүмкін. Практикалық сабақты жүргізуде қайталаудың рөлі ескерледі. Қайталауды жүргізудің нұсқалары блиц – тестер, стандартты есептерді шығару екені белгілі. Практикалық сабақтың бұл бөлігін жүзеге асыру мақсатында сабаққа дайындық материалдарын жақсы даярлау қажет, ол үшін интерактивтік тақтаны қолдану мүмкіншіліктеріне тоқталамыз.

Мысалы, Microsoft Word құралдарымен төрт түрлі мәтіндік тапсырмаларды қамтитын құжатта тапсырмаларда қайталап, жауаптарының дұрыс нұсқаларының немесе амалдарының дұрыс тізбегінің көрсету керек. Қайталанған тапсырмаларды сурет салу панелінің ‘төртбұрыш’ ”овал” объектілерімен жасырамыз. Сондай мүмкіншіліктерінің бірі құрылған құжатқа мәтінді қосуға болады, яғни экраннан түсірілген суретпен емес құжатпен тікелей жұмыс жасаймыз.

Үшінші режим – тақтаның интерактивті режимдегі жұмысы. Семинар сабақтарын жүргізуге өткен материалды қайталау қажет, сондай жағдайда интерактивті тақтаның сілтеме жасауға арналған компонентін қолдануға болады. Бұл компонент арқылы Microsoft Office құралдары арқылы құралдары құрылған құжаттарға, графиктік редакторлардың немесе программалау ортасының көмегімен құрылған файлдарға, интернет беттерінен сілтемелерді ұйымдастыруға береді. Объектідегі сілтеме белгісі арқылы белгіленеді [5].

Ресей ғалымдары О.И. Агапова, О.А. Кривошеев, А.С. Ушановтар компьютерлік оқыту технологиясының үш деңгейін бөліп көрсетті. Олардың айтуы бойынша, «компьютерлік технология – бұл әдістер жиынтығы, адамның даму үрдісіндегі іс - әрекеттің формасы мен қаруы. Оқыту технологиясының негізі білім беру ақпаратының мазмұнына лайықты құрылу қажет»

1. Компьютерлік технологияның алғашқы деңгейі өз негізінде оқытудың қалыптасқан түрі мен әдістерін сақтайды. Ол классикалық оқулықтар мен оқыту кітапшаларына негізделеді, бірақ білім беруде сапаны арттыру мен ұғымдарын қадағалауды күшейтуде компьютер қолданылады.

2. Компьютерлік оқыту технологиясының екінші деңгейі дәстүрлі мазмұнға негізделіп құрылады. Бұл орайда ол интерактивті тақтаны компьютерлік программалар арқылы пайдалана отырып, білім беру жүйелері негізін жан - жақты зерттелген, шынайы өмір құбылыстарымен байланыстыра қолданады.

3. Компьютерлік технологияның үшінші деңгейі біріккен білім үрдісі болып, дәстүрлі емес мазмұнға, түрге әдіске және оқу жүйесіне негізделеді. Үшінші деңгейде компьютерлік оқыту технологиясы көмекші оқыту технологиясы ретінде емес, негізгі қажеттіліктердің біріне айналады.

Адамзат өркениетінің бүкіл дамуын ғылыми технологиялық прогресспен тығыз байланысты Қазіргі қоғам өмірін ақпараттық құрал дарынсыз, тұрмыстық техникасыз елестету мүмкін емес. Олай болса, ХХІ ғасыр ақпараттық технология ғасыры десек бұл қазақ тілі ғылымына да қатысты.

Қорыта келгенде оқыту үрдісінде ақпараттық технологияны қолдану оқушының шығармашылығын дамытып, білім сапасын жақсартуға көмектеседі. «Қазіргі заманда жастарға ақпараттық технологиямен байланысты әлемдік стандартқа сай жаңа білім беру өте – мөте қажет» деп, ел Президенті атап көрсеткендей, ақпараттық технологияларды тиімді пайдалану – жаңа білім берудің бірден-бір шарты [6].

#### **Пайдаланылған әдебиеттер тізімі:**

1. Мұғалімге арналған нұсқаулық. Үшінші деңгей. WWW.cpm.kz
2. Фазылова Р.Л. Проект на уроках немецкого языка \Иностранный язык в школе.-1999.- №.3
3. Білім заңы. Алматы, 2007 ж.
4. А. Иманбаева, Оқу-тәрбие үрдісі ақпараттандырудің іргілігі. Қазақстан мектебі, №2, 2000
5. Гин А.А. Приёмы педагогической техники: Свобода выбора. Открытость. Деятельность. Обратная связь. Идеальность : Пособие для учителя. – 5-е изд. – М.: Вита – Пресс, 2003.
6. Власкин А. А., Сенцова Т. М. Автоматизированная система обучения русскому языку. Материалы VI международной конференции “Информационные технологии в образовании” (“ИТО-97/98”)

ӘОЖ 32.019.51

## **КИБЕРКЕҢІСТІК ИДЕОЛОГИЯСЫ ЖӘНЕ ОНЫҢ МӘНІ**

**Утебашев Нұстем Жүсіпұлы**

*«Халықаралық қатынастар» БББ магистранты,  
М.Өтемісов атындағы БҚУ,  
Орал қ.*

**Аннотация:** Қазіргі жаһандану үрдісінде заманауи ақпараттық технологияның тез қарқынмен дамуы барысында киберкеңістіктегі әрекеттің алатын орны ерекше. Кибер кеңістік адамдар мен қоғаммен тікелей байланысты болғандықтан оларға әсер ету ортасы ретінде өзіндік идеологиясын қалыптастырған. Осыған орай мақалада киберкеңістік идеологиясының қалыптасуы мен пайда болу

*негіздеріне және оның мәні мен ұлттық қауіпсіздікке әсеріне тоқтала отырып, Қазақстанның ұлттық қауіпсіздікті қамтамасыз етуі үшін атқаратын шаралар легі туралы баяндайды*

**Кілт сөздер:** *Киберкеңістік, идеология, интерактивтілік, демократия, либертарианизм, анархизм.*

Индустриальдық қоғамнан постиндустриальды ақпараттық қоғамға өту ақпараттық технологиялардың дамуын белгілеп, құндылық политеизмін өзектендіріп және индивидуализм мен қоғамдық құндылықтардың үйлесімін жүзеге асырды. Киберкеңістіктің ашықтығы саяси институттардың, демократияның тарасформациясына әкеліп, биліктің кез келген әрекетін ашық етеді.

Заманауи ақпараттық технологияның тез қарқынмен таралуының нәтижесінде Интернеттің демократиялық институттарға ықпалы, оның мәні мен өзгерістерінің бағыты туралы мәселені күн тәртібіне қойды. Саяси коммуникацияның жаңа, компьютерлік делдалдық нысаны ретінде электрондық демократияның табиғаты, Интернет желісін пайдаланатын мемлекет пен азаматтардың интерактивті өзара әрекеттесу жүйесі ретіндегі «электрондық үкіметтің» ерекшелігі, мемлекеттік басқарудың жаңа моделі, азаматтар мен мемлекеттік құрылымдардың арақатынасын құраушы мемлекеттік басқарудың жаңа моделі зерттеушілердің жіті назарында. Мұның бәрі киберкеңістікте жүзеге асады.

Киберкеңістіктің демократиялық үрдістерге ықпалы туралы әртүрлі көзқарастар бар. Солардың бірі – символдық саясаттың жаңа түрін, яғни ұйымдасқан ұжымның және әлеуметтік коммуникацияның әрбір реципиентінің саяси әрекеттерінің көрінісін мақсатты түрде жасауын тану болып табылады. Бұл жерде бұқаралық ақпарат құралдары арқылы болып жатқан құбылыстарға қызығушылық таныту, саясатқа пассивті қатысуды білдіреді. Американдық ғалымдар К.Хилл мен Дж.Хьюздің көрсетуінше интернеттегі саяси істерді талқылау шынай өмірде әрқашан саяси белсенділікке әкелмейді, яғни ол шынайы әлемдегі демократияны білдірмейді [1,16 б].

Ресейлік зерттеушілер басқаша көзқарасты ұстанады. Мысалы, А.Шадрин Ресейдегі ең жақсы перспективалар өкілдік демократия мен қолданыстағы жүйенің мүмкіндіктерін одан әрі кеңейту мен «электрондық демократияландыру» деп аталатын процестерді дамыту үшін Интернет-технологияларды пайдалану болып табылады деп көрсетеді [2]. Оның негізгі мәні интернет-технологияны сайлаушылар мен бұқаралық ақпарат құралдарының заңнамалық қызметке қолжетімділігін кеңейту; бірлестіктер мен сайлаушылар одақтарын құру шығындарын қысқарту; сайлаушылар мен олардың заң шығарушы органдардағы өкілдері арасындағы кері байланыстың тиімділігін арттыруда пайдалануда.

Киберкеңістік «басқарудың белгіленген тәртібін сөзсіз демократияландыратын» трансұлттық сипаттағы мемлекеттік емес ұйымдарды қоса алғанда, саяси салада әртүрлі ақпараттық ағындары бар желілік қоғамды құрады. Қуатты желілік ағындар бірден әлемдік қауымдастықтың меншігіне айналатын әртүрлі мүдделер мен әлеуметтік ұстанымдарды білдіреді. Жаңа коммуникация түрі бар желілік қауымдастық «делиберативті демократияның» қалыптасуына ықпал етті.

Киберкеңістік пен оның сәйкес интернет-қауымдастығы жаһандық контексте әлеуметтік және экологиялық проблемаларды шешудегі партисипаторлық жаһандық демократияны дамыту, мәдениетаралық түсіністікті қалыптастыру, азаматтық құқықтар мен жауапкершіліктің маңыздылығын сезіну үшін пайдалануға болатын орасан зор пікірталас әлеуетін қамтиды.

Әртүрлі деңгейлерде қолданылатын әмбебап интернет кеңістігі: жария ұйымдардан (мемлекеттік және қоғамдық ұйымдардан) жекеменшікке дейінгі аралықта аймақтық және жаһандық мәселелерді талқылау үшін ауыл мен қаланы байланыстыруға мүмкіндік береді.

Қазіргі таңда киберкеңістік пен электронды демократия жүйелік қоғамның өзіндік идеологиясы – дигитальды либертарианизмді қалыптастырды. Р.И.Вылков бұл идеологияға тән үш доминатты: кешірімсіз гедонизм, күнделікті өмірден қашу (эскапизм) және сезімдік болмыстың шекарасынан шығуға дәстүрлі мистикалық ұмтылыс [3,19 б].

Киберкеңістік мұнымен шектелмейді, себебі дигитальды либертарианизм «тәуелсіз жеке шешімнің» өсу қарқынын білдіреді. Киберкеңістіктің өзі жеке таңдаумен байланысты сөзсіз жеке еркіндікті білдіреді.

Негізінен қазіргі либертарианизм анархизм мен классикалық либерализм идеяларының синтезінен туындаған. Жеке адам еркіндігі, оның өзіндік дамуы анархизмде әлеуметтік даму мен прогрестің негізгі мақсаты деп танылады. Француз анархисті П.Ж.Прудон мемлекеттік билікті, сатылғыш журналистиканы, өкілдік демократияны сынға алып, баспасөз еркіндігінің орталық билікпен сәйкессіздігін атап көрсетті [4,45б.]. Анархизм мен классикалық либерализмді жақындастыратын анархизмнің «қоғамның саяси және экономикалық ұйымын құраушы жалғыз принцип еркіндік» деген идеясы.

Классикалық либерализм мен оның жалғасы либертарианстваның моральдық негізі қайырымдылық маңызды моральдық игілік деп деп танылатын утилитаризм этикасы. Сондықтан қайырымдылық, өзара көмек моральдық құндылық ретінде либертариандықтың идеологиялық бағдарламасына енеді. Либертариандық позиция әркімнен еркіндікті, кім қалай қажет деп тапса солай әрекет етуді талап етеді.

Киберкеңістік анархо-либертариандықтың негізгі белгілерін ой-пікірдің егеменді бостандығы мен абсолютті еркіндігін мойындау жағын күшейтеді. Қоғамдық БАҚ-ты жекешелендіру жүріп; цифрлық коммуникацияға қатысушылар арасындағы көлденең байланыстар нығайып, бірін-бірі құрметтейтін және

бірлескен әрекеттерге қатысатын «анархистер, ақылды, автономды адамдар одағының» қалыптасуына әкеледі.

Қоғамдық тұтастықтың жаңа құрылымдық элементтерінің қалыптасуы жүріп, оның мақсаттары мен міндеттері қайта қарастырылуда, қатаң құрылымдық алдын ала анықтау қажеттілігі жойылуда, әлеуметтік құрылымның ауыспалы үлгілерін қалыптастыруда, қоғамдағы адамның орны мен рөлін өзгертуде мүмкіндіктер жасалуда. Жалпы, әлеуметтік континиумның тұрақсыздығының интенсивті тенденциясы байқалады. Бұл ұлттық қауіпсіздікке зиянын тигізетін ақпараттық қауіптерді туғызады. Ұлттық қауіпсіздіктің басты нысаны және субъектісі – адам. Оның үстіне, ол қауіпсіздікті қамтамасыз етудің барлық түрлеріне қатысады. Сондықтан жеке адамның қауіпсіздігін қамтамасыз ету оның барлық түрлері мен деңгейлерінің қауіпсіздігін қамтамасыз етудің шарты болып саналады. Жеке адамның жағдайы, хал-ахуалы қоғамның, мемлекеттің жағдайымен, жай-күйімен айқындалады.

Сондықтан киберкеңістік идеологиясынан сақтанып, ұлттық қауіпсіздікті қамтамасыз ету үшін Қазақстан 2013 жылы киберқалқан бағдарламасын қабылдап, 2017 жылы кибершабуылдар мен гибридік баса көктеп кірудің алдын алу, тежеу және тойтару жолдарын көрсететін, сонымен қатар күш салу арқылы анағұрлым тиімді нәтижеге қол жеткізу үшін елдің заңнамалық базасын жетілдіруге бағыт-бағдар беретін Киберқауіпсіздік тұжырымдамасы бекітті. Қазіргі таңда үшінші кезеңі жүзеге асуда. **Қазақстанның киберқалқаны қауіпсіздікті қамтамасыз ету мынадай міндеттерді жүзеге асырады:**

- киберқауіпсіздік туралы халықты хабарландырып отыру;
- осы салада оқытылатын мамандардың саны мен сапасын арттыру;
- жоғары және жоғары оқу орнынан кейінгі білімі бар кадрларды даярлауға «ақпараттық қауіпсіздік жүйелері» мамандығы бойынша гранттарды ұлғайту;
- білім беру бағдарламаларын кәсіби стандарттарға сәйкес жаңарту;
- ақпараттық технологиялар, ақпараттық қауіпсіздік саласындағы кәсіби стандарттарды жаңарту;
- халықаралық стандарттарды үйлестіру, сондай-ақ ақпараттық-коммуникациялық технологиялар, ақпараттық қауіпсіздік және киберқауіпсіздік саласындағы ұлттық стандарттарды жаңарту және дамыту;
- киберқауіпсіздік саласындағы қазақстандық компанияларды дамыту;
- жедел ақпараттық қауіпсіздік орталықтарын құру.

2023 жылы еліміздің киберқауіпсіздігін нығайтуға бағытталған «Киберқалқан-2.0» бағдарламасы іске қосылды. Бағдарлама мақсаты – жаһандық киберқауіпсіздік индексі топ 20 елге кіру, «Электрондық үкіметті» 100 пайыз қорғау.

Тұтастай алғанда киберқалқан бағдарламасы мен тұжырымдасаы елдің ұлттық мүддесіне толық сай келетін, әрі киберкеңістік идеологиясына тойтарыс бере алатын стратегия болып табылады. Бұл стратегия ақпараттық технологияның күн санап дамуы мен кибершабуылдардың күшею жағдайында толықтырылып, жетілдірілуде. Бұл бағдарлама электронды ақпараттық ресурстарды, ақпараттық жүйелерді және телекоммуникациялық желілерді қорғаушы және ұлттық қауіпсіздікті қамтамасыз етуші мемлекеттік саясаттың айқын көрінісі болып табылады.

#### **Пайдаланылған әдебиеттер тізімі:**

1. Hill Kevin A. Cyberpolitics : Citizen Activism in the Age of the Internet / Kevin A. Hill, John E. Hughes. – Oxford : Rowman and Littlefield Publishers Inc., 1998. – 250 p.
2. Шадрин А. Трансформация политических институтов и переход к информационному обществу / А. Щедрин. – Режим доступа: [http://www.gallup.spb.ru/journal/arc\\_Mve/journal2/i2rsl.html](http://www.gallup.spb.ru/journal/arc_Mve/journal2/i2rsl.html)
3. Вылков Р. И. Киберпространство как социокультурный феномен, продукт технологического творчества и проектная идея : автореф. дис. ... канд. филос. наук / Р. И. Вылков. – Екатеринбург, 2009. – 24 с.
4. Прудон П. Ж. Французская демократия. Размышления об анархизме : пер с фр. / П. Ж. Прудон ; под ред. Н. К. Михайловского. – М. : КРАСАНД, 2011. – 408 с.

УДК-004.89

### **ЦИФРОВИЗАЦИЯ XXI ВЕКА**

**Фисун Неля Равхатовна,**  
Методист предмета информатики,  
педагог-модератор РОО  
г.Ақсай.

**Аннотация:** В своем послании народу Казахстана глава государства Касым-Жомарт Токаев указал цифровизацию, как один из путей решения системных проблем. Наша страна должна стать центральным цифровым хабом на значительной части евразийского региона. Для решения данной задачи



*нужно усилить и работу на кадровым потенциалом. Именно поэтому сегодня так актуальна тема цифровизации сферы образования.[2]*

**Ключевые слова:** Цифровизация, информационно-коммуникационные технологии, образовательные ресурсы, образование, технологии в образовании, модернизация образования, искусственный интеллект, обучение.

Статья посвящена внедрению цифровых технологий в систему образования. В настоящее время цифровизация является мировым трендом. Развитие цифровых технологий в сфере образования диктуется актуальностью и поддерживается на государственном уровне и широкой общественностью. В Республике Казахстан данное направление закреплено в Государственной программе «Цифровой Казахстан». Уже сейчас цифровизация активно применяется в таких сферах, как образование, здравоохранение, на крупных автоматизированных производствах.

Современные технологии уверенными темпами внедряются в нашу жизнь, уже нередко можно услышать понятие «Цифровизация» не только на научных конференциях, но и в повседневной жизни. В то время как некоторые люди все еще спорят о пользе или вреде процесса цифровизации.

Цифровизация – это новая социальная ситуация «цифрового разрыва», «цифрового гражданства», «цифровой социализации».

Использование новых информационно-коммуникационных технологий является начальным условием для дальнейшего развития цифровой педагогики.

Цифровизация, несомненно, влияет на процесс и качество образования. Новые технологии, внедряемые в процесс школьного образования, способны увлечь школьников гораздо сильнее, чем простые лекции. Формирование информационной компетентности учащихся посредством использования инновационных технологий на уроках, позволяет развивать творческие способности учащихся в образовательном процессе. [1]

Слово «инновационный» происходит от латинских слов «novus», означающего новый, и «in», означающего внедрение, а его казахский перевод означает «обновление, новизна, изменение».

XXI век – это эпоха разума, информационного общества, эпоха технологической культуры, эпоха бережного внимания к окружающему миру, здоровью человека, профессиональной культуре. Ключ к социально-экономическому развитию каждой страны в этот период находится в руках образованных и квалифицированных специалистов.

В настоящее время наше общество переходит на новый этап развития, этот этап является информационным, то есть компьютерная техника и все связанные с ней информационно-коммуникационные технологии включаются во все сферы деятельности педагога и становятся его естественной средой.

Главная цель, стоящая сегодня перед работниками сферы образования-обновление содержания образования с помощью новых технологий. Работа с технологией осуществляется в 4 этапа. Это: учиться; применять на практике; развивать творческую направленность; результат.

Цифровизация в образовании – это переход на электронную систему обучения. Такие учебные материалы как пособия, сборники упражнений, а также журналы и дневники начинают предоставляться в электронном виде.

В сфере образования, а также для учителей, учащихся, родителей, администраторов организаций образования существует система единого электронного документооборота в образовательной сфере - журнал «Kundelik».

Kundelik — интернет-портал, позволяющий оперативно обмениваться данными об успеваемости учеников между педагогами и родителями.

С каждым годом учебный процесс шаг за шагом оцифровывается. Школы оснащаются современными технологиями: компьютеры, планшетные панели, телефоны, интерактивные доски и многое другое. В каждом заведении проводят высокоскоростной Интернет для доступа к информационному контенту. Кроме того, стоит отметить, что цифровое образование не ограничивает школы классическими методами и средствами обучения. Сам процесс обучения становится гораздо шире, да и вовлекает учеников эффективнее. Кроме того, у нас в стране уже появились электронные порталы, цифровые образовательные ресурсы, которые являются доступным для каждого желающего.

К цифровым образовательным ресурсам таким, как «BilimLand», Daryn.online.kz, Edupage и др., также комплексу виртуального обучения по программе подготовки к ЕНТ «iTest», и «iMekter» - аудиовизуальное произведение - анимационный фильм. На постоянной основе ведётся работа по повышению активности использования цифровых образовательных ресурсов.

Кроме того, стоит отметить, что в основном во всех школах имеются кабинет робототехники и IT. Это тоже, в какой-то степени, цифровая модернизация.

В настоящее время структура электронного мультимедийного учебника произведена на высоком уровне. Разработка электронных учебников. В первую очередь, такие учебники экономят учителям массу времени при подготовке уроков(3)

Электронный учебник экономит время обучающегося, позволяет не искать учебные материалы, а вспомнить пройденный и забытый обучающимся материал и творчески трудиться над тем, чтобы не только повысить познавательную активность, но и сформировать логическое мышление. При использовании электронных учебников наблюдается резкое повышение интереса обучающихся к занятиям.

Цель использования электронного учебника: образование, закрепление знаний, формирование умений и навыков, контроль уровня усвоения, развитие способности к информационному поиску.

Я уверена, что использование электронных учебников на уроках в качественном образовании подрастающего поколения можно рассматривать как форму новой технологии обучения.

Цифровизация казахстанского образования включает онлайн-очередь в детсад, в школу, колледжи и высшие учебные заведения. Система НОБД создана для сбора, хранения, обработки и анализа статистических данных в области образования на территории Казахстана. Национальная образовательная база данных (НОБД) - это единое централизованное хранилище данных об оснащённости, персонале и контингенте организаций образования. Так же есть такие разделы как «Трудоустройство педагога», «Портфолио педагога», «Лучший педагог», «Профиль ребенка/ ученика», «Микроучасток».

Как мы видим, Казахстан, как и многие другие страны, активно внедряет цифровые технологии в образование. Совместно с партией «НұрОтан» открыто 48 бесплатных IT-классов для детей по обучению навыкам программирования, охвачено более 4000 школьников. В настоящее время в IT-классах ведётся обучение детей навыкам программирования по специальным программам.

Внедряется STEM-обучение. Программа включает четыре направления: программирование, инженерия, робототехника, 3D моделирование. Робототехника является одним из важнейших направлений научно-технического прогресса, в котором проблемы механики и новых технологий соприкасаются с проблемами искусственного интеллекта. Искусственный интеллект (ИИ) в образовании оценивается примерно в 4 млрд долларов (для сравнения, в 2018 году он составлял 537 млн долларов). Технология становится востребованной, так как персонализирует образовательный процесс, автоматизирует рутинные задачи, повышает эффективность и скорость работы как преподавателей, так и обучающихся. Есть и отложенные перспективы, такие как подготовка более квалифицированных кадров, экономический рост и другие плюсы.

По данным McKinsey, до 40% рабочего времени учителя тратят на проверку заданий, отчёты и другие рутинные обязанности.

ИИ помогает снизить нагрузку и освободить часы для более персонализированной и творческой работы с учениками. Программа на базе ИИ Gradescope позволяет педагогам автоматически проверять типовые задания по разным предметам в школах, университетах и выставлять оценки. Оптимизируют рутину и чат-боты с поддержкой ИИ. Например, Brainly – платформа, где чат-бот помогает ученикам с ответами на вопросы по разным предметам, даёт подсказки и объясняет ответы.

Для решения ежедневных задач можно использовать ChatGPT: он поможет создать более креативные материалы для уроков, разработать учебный план, составить задания, найти дополнительные примеры, а обучающимся помочь с пониманием материала – программа становится тьютором, доступным 24/7.

На сегодняшний день одна из главных бизнес-повесток Казахстана – это обучение школьников и студентов научно-техническим и IT-специальностям. Направление здесь только развивается, используются как сторонние продукты, так и разрабатываются свои. Например, весной 2023 года в рамках технологической повестки платформа YandexCloud расширила программу образования ComputerScience в Казахстане. Теперь вузы страны могут бесплатно использовать облачные сервисы для исследований в области искусственного интеллекта, что поможет увеличить количество и качество собственных разработок.

В казахстанских школах дети осваивают программирование в игровой форме с применением ИИ, виртуальной и дополненной реальности. В этом им помогает программа "Кибер Книга", где искусственный интеллект распознаёт речь, отвечает на вопросы, подсказывает, как найти нужную информацию. Помимо этого, снижает нагрузку на преподавателей за счёт ответов на повторяющиеся вопросы.[3].

Цифровизация образования развивает программные идеи обучения, открывает совершенно новые технологические пути.

Я на собственном опыте:

- традиционные (учебник, наглядные пособия, электронные учебники);
- компьютерные (презентации, диски, мультимедиа инструменты);
- Чаще всего использую Интернет-технологии (интернет как персональный источник информации, e-mail – как средство обмена информацией, так далее).

Инновационная технология базируется на работе с электронно-вычислительной техникой, использовании компьютера в процессе обучения, моделировании, использовании электронных учебников, интерактивной доски, работе в интернете, программах компьютерного обучения.

С течением времени применение информационных технологий даёт значительные результаты. Основное значение приобретает применение инновационных технологий в развитии

конкурентоспособной национальной системы образования и преемственности ее возможностей в интеграции в мировую образовательную среду.

Инновационные технологии-залог повышения качества образования. [4]

#### Список используемой литературы:

- [1]. Государственная программа «Цифровой Казахстан». Постановление правительства Казахстана от 12 декабря 2017 года № 827.
- [2]. Послание Президента Республики Казахстан К.Ж.Токаева народу Казахстана. 1 сентября 2023 г. («Экономический курс Справедливого Казахстана»).
- [3]. Данный текст скопирован с сайта Informburo.kz  
<https://informburo.kz/stati/cifrovizaciya-obrazovaniya-gotovy-li-shkoly-i-deti-k-obucheniyu-po-elektronnym-uchebnikam-.html>
- [4]. М.Ғалымжанова, «Ақпараттық коммуникациялық технологияларды пайдалану арқылы білім беру денгейін көтеру». Информатика негіздері. №3, 2015 ж.

УДК 94 (574)

## ИСПОЛЬЗОВАНИЕ ЦИФРОВЫХ ОБРАЗОВАТЕЛЬНЫХ РЕСУРСОВ НА УРОКЕ ИСТОРИИ

*Халдеева Анастасия Андреевна*  
учитель истории,  
КГУ Каменская ОШ,  
с. Калининское

*Актуальность является в том, что использование в учебном процессе информационно-коммуникационные технологии на уроке истории является важной составляющей не только процесса конкретизации изучаемого материала, но и усвоение его более образно и глубоко.*

*Ключевые слова:* информационные и компьютерные технологии, сервис « Kahoot», платформа Learnis, Квест-комнаты.

В основе современного образования лежит активность ученика, направляемая учителем. Именно этой цели -воспитанию творческой, активной личности, умеющей учиться, совершенствоваться самостоятельно – и подчиняются основные задачи современного образования. Значит, появилась острая необходимость обновления современного образования, введение в педагогический процесс современных инновационных технологий.

Компьютеры, смартфоны, Интернет являются неотъемлемой частью не только нашей повседневной жизни, удовольствия, общения, но также работы и учебы. Исследования последних лет показывают прямую взаимосвязь между игрой и повышенной мотивацией обучающегося . При этом методы обучения должны основываться на эффективном использовании информационных и компьютерных технологий в учебном процессе и создавать эффективную интерактивную образовательную среду. Итак, чтобы у вас не возникло сложности по поводу того, какой инструмент выбрать, я познакомлю вас с некоторыми из них. Первый в этом ряду сервис «**Kahoot**». Итак, цель данной статьи – распространение опыта о современных цифровых формах взаимодействия с учащимися. Задачи: Познакомить педагогов с сервисом

«Kahoot», рассказать о принципах работы с современными инструментами урока, заинтересовать в использовании электронных технологий на уроке.

Kahoot! – это бесплатный сервис для создания опросов, викторин и тестов. Он эффективно применяется в образовательных целях. Сервис имеет свое приложение, свой сайт, с ярким, интересным дизайном и простым для пользователей интерфейсом, где присутствует вся необходимая информация о том, как работать с данным сервисом, какие возможности он имеет, также на сайте имеется возможность познакомиться со статьями различной тематики, узнать методические тонкости использования различных техник. С помощью этого сервиса можно проверить знания учащихся на этапе актуализации, на этапе закрепления, на этапе контроля.

Для того , чтобы работать в данном сервисе вам необходимо зайти в браузер набираем kahoot.com, дальше предлагается зарегистрироваться , есть такой небольшой недочёт в этом сервисе, что интерфейс на английском языке, но он довольно прост, кнопки, которые необходимы они выделены зеленым и синим цветом. Итак sigh up проходим регистрацию, здесь предлагается выбрать в качестве кого, в качестве учителя, затем опишите место своей работы выбирайте школу и создаем свой собственный аккаунт забиваем адрес электронной почты и пароль , тем самым вы оказываетесь зарегистрированным на данном сервисе. Кнопкой Create вы можете создать новую викторину. В поле печатаем свой вопрос , можно добавить соответствующее изображение вы можете загрузить из списка данного сервиса или с самого

компьютера, а так же самостоятельно забиваете четыре варианта ответа и указываете правильный. Что у вас получается: вопрос, варианты ответа, обязательно указываем правильный вариант ответа, Add Question нажимаем, чтобы добавить новый вопрос, кнопкой DUNE сохранить викторину, добавьте описание, название викторины. Затем нажмите Play мы воспроизводим презентацию в действие, нажимаем классический вариант. Затем программа генерирует код, с помощью которого мы присоединяемся к игре. Сейчас я прошу вас набрать со своего телефона kahoot.it и забить туда данный PIN-код игры. Как закончится викторина, выйдет результат.

Ученики могут отвечать на вопросы викторины с помощью любого гаджета – смартфона, планшета или ноутбука, имеющего доступ к интернету.

Таким образом, использование данного сервиса является удобным и простым способом для преподавателя сделать урок интересным, увлекательным, разнообразным, подготовка к которому не отнимает большое количество времени.

Во время работы с платформой обучающиеся вовлечены в процесс, отмечают удобную форму работы с гаджетами, интерактивными элементами, что помогает закрепить материал интересным и увлекательным для них способом, внести новизну в образовательный процесс. Отмечается повышенная мотивация, интерес обучающихся к изучению иностранного языка. Kahoot – эффективное средство на пути к достижению цели занятия и всего обучения иностранному языку. Следующая платформа, которую я очень часто использую на свои уроках – Learnis. *Learnis* – платформа для создания образовательных квестов, игр-викторин (например, “Своя игра”), терминологических викторин и интерактивных видео. Есть платная и бесплатная версия, и последняя обладает достаточно большим функционалом: можно создавать квесты и интерактивные видео без покупки подписки. Интерактивные видео — это очень интересный и удобный для учителя формат. Например, когда вы задаете посмотреть детям видеурок или какой-то фрагмент, многие могут просто кивнуть, мол, посмотрели. Но как это проверить? Learnis работает таким образом, что в сервис загружается ссылка с YouTube или с другого сервиса, и далее учитель расставляет контрольные вопросы прямо по ходу видео: например, на третьей минуте один вопрос, на пятой другой. Пока ребенок на них не ответит, он не сможет досмотреть видео до конца и, соответственно, платформа не зафиксирует выполнения задания. *Квест-комнаты* — это еще один необычный и увлекательный формат. От учителя требуется только написать вопросы и оформить их как слайды презентации, дальше эти слайды выгружаются на платформу, и получается что-то вроде компьютерной игры: ученик попадает в комнату, из которой ему нужно выйти, но сделать это можно только с помощью специального кода, который нужно собрать из правильных ответов

Learnis предлагает удобный интерфейс сбора обратной связи, и все результаты учеников можно быстро просмотреть и проанализировать. На платформе также есть игры-викторины, однако в них не очень удобно играть на дистанте: кто быстрее нажал на кнопку, у того и право ответа. Если у кого-то из учеников проблемы с интернет-соединением, он может проиграть просто по техническим причинам, а это будет уже не честное оценивание.

Целесообразность использования информационных и информационно-коммуникативных технологий в образовательном процессе вообще и на уроках истории в частности не вызывает сомнения. Инновационность данного метода на современном этапе заключается в иных подходах, чем это было ранее, к организации учебной и внеурочной деятельности учителя и учащихся.

Традиционные методы и приёмы обучения на уроках истории имеют свои определенные достоинства, но они не в полной мере способствуют развитию и саморазвитию учащихся в условиях современного информационного общества. Использование на уроках ИКТ способствует изменению методов и приемов обучения, структурированию элементов урока, увеличению объема получаемой в различных видах информации. Развивается творческая инициатива и самостоятельная деятельность учащихся

Использование *компьютерной техники и информационных технологий* значительно повышает эффективность процесса обучения благодаря его индивидуализации, наличию обратной связи, расширению наглядности. То, что невозможно сделать при помощи традиционных технологий на уроках истории, позволяет во многом реализовать информационные технологии. Они позволяют оперировать большим объемом информации и работают с большим быстродействием, реализовывая возможность лучшего усвоения материала, оптимизации учебного процесса и усиления мотивации учащихся к учебной деятельности. В заключении мне бы хотелось отметить, что применение в практике преподавания истории информационных методов обучения способствуют повышению интеллектуальной активности учащихся, следовательно, и эффективности урока. Даже самые пассивные учащиеся включаются в активную деятельность с огромным желанием, у них наблюдается развитие навыков оригинального мышления, творческого подхода к решаемым проблемам.

#### Список используемой литературы:

1. Полат Е.С. Новые педагогические и информационные технологии в системе образования.- М.,1999

2. Современные педагогические технологии как фактор формирования ключевых компетентностей участников образовательного процесса. Часть 4. Освоение модульной технологии обучения Методические материалы. – Ярославль, 2005
3. Справочник руководителя образовательного учреждения №1 (61)2012
4. газета « Білім ел» №13(411) 2.04.2024 г.
5. Справочник руководителя образовательного учреждения №12 (61)2012

ӘОЖ 2788

## БИОЛОГИЯ ПӘНІН ОҚЫТУДА ОҚУШЫЛАРДЫҢ ТАНЫМ БЕЛСЕНДІЛІГІН АРТТЫРУДА ҚОЛДАНЫЛАТЫН МОБИЛЬДІ-СМАРТ ТЕХНОЛОГИЯЛАР

*Шайтім Аяғөз Қалиарыстанқызы,  
биология пәні мұғалімі,  
М-С.Бабажанов атындағы ЖОББМ КММ,  
Орал қ.*

***Аннотация.** Мақалада мобильді технологиялар құралдарын оқыту ортасына интеграциялау шеңберінде биологиялық білім беруді цифрлық трансформациялаудың өзекті мәселелері қарастырылады. Биология бойынша білім беру процесінде цифрлық буын білім алушылардың ақпараттық мәдениетінің компоненттерін қалыптастыру үшін цифрлық технологияларды (толықтырылған және виртуалды шындық, бұлтты сервистер, мобильді қосымшалар, цифрлық сымсыз датчиктер және т.б.) пайдалана отырып, оқушылардың таным белсенділігін арттыруда қолданылатын ақпараттық-танымдық қызметін ұйымдастырудың әдістемелік негіздері ұсынылған.*

***Кілт сөздер:** Смарт-технологиялар, мобильді білім беру, заманауи білім беру кеңістігі, таным белсенділігі, биологиялық білім беру.*

Білім беру жұмыс тәжірибесінде "оқыту мен білім беруді ақпараттандыру" жалпы ұғымы деп аталатын процесс пайда болды. Білім беруді ақпараттандыру деп ақпараттық өнімдерді, құралдарды, технологияларды оқытуға енгізу негізінде педагогикалық процестерді қайта құру жөніндегі шаралар кешені түсініледі. Қазақстан республикасының "Цифрлық Қазақстан" мемлекеттік бағдарламасында «Цифрландыруға күш салу адами капитал белсенді түрде дамитын - болашақтың білімі мен дағдылары ерте жастан бастап тәрбиеленетін, автоматтандыру және басқа да жаңа технологиялар есебінен бизнес жұмысының тиімділігі мен жылдамдығы артатын, ал азаматтардың өз мемлекеттерімен диалогы қарапайым әрі ашық болатын жаңа қоғамды құруға әкеледі. Цифрлық революция біздің көз алдымызда өтуде» деп айтылған. Қазіргі қоғамда технологиялық инновациялардың тез таралу қарқынына және білім берудегі цифрлық трансформацияның жарияланған трендтеріне, сондай-ақ биологияны оқытудағы мобильді технологиялардың қолжетімді құралдарын, мұғалімдер оқушылардың ақпараттық-танымдық қызметін ұйымдастыруда оларды қолданудың әдістемелік негіздерін оқып, тәжірибемізде қолданудамыз. [1;5]

Оқушының танымдық іс-әрекетін белсендіру дегеніміз - ол ойлау қабілетін белсендіру деп айтуға болады. Оқушыға оқу барысында тек берілген танымдық тапсырмаларды орындау әдістерін үйрету ғана емес, сол тапсырмаларды өздігінен орындауға ынталандыру қажет. Оқушылардың оқуға деген ынтасы мен қызығушылығын арттыру қазіргі заманғы мектептің басты талабы. Әр пәннің оқушыларға берер танымдық тәрбиесі мол десек, соның ішінде биология пәнінің де оқушылардың ақыл-ой, танымдық қабілетін дамыту мүмкіндігі зор. Оқушыларға танымдық тәрбие берудің алғашқы баспалдағы деп оқытудағы саналылық принципі атауға болады, себебі табиғатты, сыртқы ортаны, жалпы тіршілікті оқыту барысында тәрбиелік міндеттердің де шешілетіні белгілі.

Табиғат құбылыстарының, қоғамдық-әлеуметтік өмірдің мәнін, заңдылықтарын терең түсінудегі өздігінен өзінің білім дағдылары мен іскерлігін жетілдірудегі оқушының әрбір қадамы оның дүниетанымын кеңейте түседі. [2]

Биологияны оқыту барысында оқушылардың танымдық қызметін белсендендіру-білім мазмұнын тереңдетеді, қоғамдық әлеуметтік өмір мен ғылым-білімді ұштастыра келіп шәкірттің дүниетанымын кеңейтеді, өзінше ой-пікір түйіндеуге үйретеді.

1-кесте. *Оқушылардың танымдық белсенділігі дамуының деңгейлері.*

Оқушының оқу үрдісіндегі танымдық белсенділігінің деңгейлері	Оқушының оқу белсенділігінің сипаты.
--	--------------------------------------

1. Жоғары деңгей. (шығармашылық)	1. Қалыптасқан белсенді танымдық ұмтылыстың болуы, құбылыстың маңыздылығына қызығушылық танытады. 2. Объектіні тани біледі, сипаттай алады, танымдық міндеттерді өз бетінше қояды, тапсырмаларды шешудің жолдарын болжап, өз бетінше айқындайды. 3. Білімін шығармашылық тұрғыда қолданады, белсенді іс-әрекет дербестігі сақталынады, өз әрекеттерін бақылап, өздігінен бағалайды. 4. Республикалық олимпиадаларға, әр түрлі білім сайыстарына қатысады; семинар сабақтарында баяндама, реферат жазады, зерттеу жұмыстарымен белсенді айналысады.
2. Орташа деңгей (эвристикалық)	1. Танымдық әрекет деңгейін өз бетінше таңдайды, білімі мен іс-әрекет тәсілдерін қолданады. 2. Оқушылардың мотивін, мақсаттық қатынасы өзіндік жұмысқа шығармашылық компоненті ретінде қалыптасқан, бірақ өзіндік әрекетін басшылыққа алу керек. 3. Ынталық пен бейімділіктің өзара байланысы толық емес, танымдық әрекет деңгейін таңдау үлгі бойынша немесе мұғалімнің көмегімен орындалады.
3. Төменгі деңгей (жаңғыртушы)	1. Танымдық тапсырмаларды өз бетінше орындай алмайды, өздігінен жұмыс істеуді қажетсінбеуі (тақтадан, сыныптасынан көшіреді), танымдық істің қандай да бір түріне қабілетінің болмауы жатады. 2. Оқу үрдісінде мұғалімнің көмегін қажетсінеді, тапсырманы үлгі бойынша баяу орындайды. 3. Танып білуде белсенділік танытпайды, қиыншылықты жеңуде ниеттенбейді.

Таным үдерісі, біріншіден, ұстаз бен оқушының бірлескен әрекеті арқылы іске асса, екіншіден, олардың әрқайсысы жеке тұлға ретінде түрліше әсерге бөленеді. Оқу үрдісіндегі әдістердің маңызын физиолог И.П.Павловтың сөзімен көрсетуге болады, ол: "... жақсы әдіспен өте талантты емес адам да көп нәрсе жасайды, ал нашар әдіспен ұлы адамның өзі де текке жұмыс істейді", - деген болатын. Осы орайда біз педагогтың кәсіби біліктілік әлеуетінің құрылымының компоненттерін мобильді-смарт технологияларды қолдану негізінде өз сабақтарында келесіде нұсқада қолданудамын. [4]

Өз тәжірибемнен көрініс тапқан мобильді құрылғылар:

- қашықтықтан оқытуды ұйымдастыру үшін (Skype, Rutube, YouTube, ZOOM, online мектеп);
- іздеу жүйелерін (Яндекс, Google және басқалар) пайдаланып сабақта оқу ақпаратын жылдам іздеу үшін;
- аудио файлдарды, подкасттарды, вебинарларды, биологиялық объектілердің суреттерін, процестер мен құбылыстарды ойнату үшін;
- мұғалімдер құрған сайттар мен блогтарға жылдам қол жеткізу арқылы биологиялық материалды қайталауды, жалпылауды және жүйелеуді ұйымдастыру үшін;
- дауыс беру жүйелері (Plickers, Mentimeter, Quizlet, Яндекс-тест, Google-тест), білім беру мобильді қосымшалары (Nearpod, LearningApps.org, Kahoot және т. б.);
- білім беру процесінің барлық қатысушылары арасында коммуникацияны ұйымдастыру үшін (WhatsApp Web, Байланыс, Telegram және т. б.);
- фото және бейнематериалдар жасау үшін (мысалы, білім алушылар дайындаған микропрепараттың бейнесін экранға беру);
- сымсыз сандық сенсорлармен жұмыс істеу үшін.

Зерттеу жүргізу кезінде біз ақпараттық мәдениеттің қалыптастырылатын компоненттеріне, ақпараттық қызметтің түрлері мен кезеңдеріне, жетекші өкілдік жүйелерге және оқу-танымдық қызметті ұйымдастырудың нысандарына сәйкес мектепте биологияны оқыту процесіне мобильді технологиялар құралдарын интеграциялаудың дидактикалық әлеуетін қарастырдық. Мобильді оқыту технологияларын пайдаланудың ең маңызды принциптері:

- білім беру процесін даралау (мобильді құрылғылар оқушыларға өз ритмімен оқуда алға жылжып, тапсырмалар мен мазмұнның қиындық деңгейін өз бетінше таңдауға мүмкіндік береді);
- үздіксіздік (мысалы, бұлтты технологиялар білім алушылардың кез-келген құрылғыдан кез-келген жерде оқу материалдарына қол жеткізуге мүмкіндік береді, дәстүрлі оқытудан мобильді технологиямен

араласуға көшу үздіксіз өзгеріп отыратын цифрлық қоғамға қатысты динамикалық білім беру ортасын жасайды);

- бейімделу (оқу-танымдық және күнделікті міндеттерді шешуде цифрлық технологияларды шебер қолданудың арқасында тез өзгеретін әлемге бейімделу);

- оқытушының білім беру процесінің барлық қатысушыларымен икемді өзара іс-қимылы (мобильді құрылғылар мұғалімдер, оқушылар мен ата-аналар арасында жылдам және сапалы байланыс орнатуға мүмкіндік береді; олармен жедел кері байланыс оқытушыларға оқушылардың үлгерімінің динамикасын әр адам бойынша жеке көрсетуге мүмкіндік береді, ал, әдетте, әлеуметтік желілер қолданылады);

-цифрлық технологияларды (толықтырылған және виртуалды шындық, деректер массивтері, жасанды интеллект, бұлтты сервистер, мобильді қосымшалар, сандық сымсыз датчиктер, Smart-білезіктер негізінде) пайдалана отырып оқытуға жағдай жасайды. Бұл ретте мобильді оқыту технологияларының құралдары цифрлық ұрпақ үшін оқудың шынайылығымен (білім алушының жеке ақпараттық қажеттіліктерін қанағаттандыруды қамтамасыз ететін оқытудың түпнұсқалығымен), ахуалдылығымен (оқу міндетінің нақты және виртуалды ортадағы өмірлік жағдайларға сәйкестігімен), контекстілігімен (білім алушыларды бейіндік немесе күнделікті жағдай контекстінде ақпараттық-танымдық қызметке қосу) сипатталатын оқу жағдайларын жасауға мүмкіндік береді. Цифрлық технологиялар арқылы ақпараттық қажеттіліктерді қанағаттандыру үшін құралдар жиынтығымен жұмыс істеу дағдыларын меңгерген оқушылар ақпараттық мәдениетінің технологиялық компонентін қалыптастыруға ықпал етеді. Тәжірибелік-эксперименттік жұмыс шеңберінде мобильді сауалнама және дауыс беру (Plickers, Yandex Forms, Mentimeter және т. б.), мобильді викториналар (Quizlet, Kahoot және т. б.), толықтырылған шындық және 3D визуализация (Tinkercad, CoSpaces Edu), мобильді іздеу, бұлтты сервистер (Google Drive), веб-квесттер (Learnis, Zunal) сабақ барысында тиімді қолдануға мүмкіндік береді. [1;3]

Осылайша, мобильді оқыту технологияларын енгізу арқылы білім алушылардың таным белсенділігімен қатар пәнге деген қызығушылықтарын арттыра аламыз, білім беруді цифрлық трансформациялаудың негізгі құрамдас бөлігі тәжірибені өзгерту болып табылады, онсыз мобильді құрылғыларды енгізу нәтиже бермейді. Бұл ретте биологияны оқытудың дәстүрлі құралдарымен қатар цифрлық технологияларды кешенді пайдалану қажет. Соңғы онжылдықтарда мобильді оқыту технологиялары білім беру процесінде әртүрлі мобильді қосымшаларды қолданумен сипатталатыны анықталды. Сонымен қатар пандемия кезеңінде білім алушылармен байланыс орнатуға қашықтықтан оқыту цифрлық технологияларды көбірек қолдануға және осы бағытта көбірек ізденіс үйрену бағыттарын жүргізуге жетелей отыра тиімділігін де дәлелдей білді. Зерттеу барысында ақпараттық мәдениеттің қалыптастырылатын компоненттеріне, ақпараттық қызметтің түрлері мен кезеңдеріне сәйкес биологияны оқыту процесіне мобильді қосымшаларды интеграциялаудың дидактикалық әлеуеті қарастырылды.

#### **Пайдаланылған әдебиеттер тізімі:**

- [1] Е. М.Галишникова оқу процесінде интерактивті Smart - тақтаны пайдалану / /мұғалім. -2012. — № 4. — б.8. "1 қыркүйек" газетінің сайты— <http://fic.1september.ru/urok>
- [2] И.Н.Пономарева «Общая методика преподавания биологии» М,2008 ж
- [3] М.Ә.Құдайқұлов Қабілеттілік. Дағды. Шеберлік. Алматы, 2006.
- [4] Серік М. Мәліметтер қоры және ақпараттық жүйелер. Оқу құралы. – Астана, 2013. -1116—
- [5] «Цифрлық Қазақстан» мемлекеттік бағдарламасы Қазақстан РеспубликасыҮкіметінің 2022 жылғы 17 мамырдағы № 311 қаулысы.

ӘОЖ 004.7

### **АҚПАРАТТЫҚ ТЕХНОЛОГИЛАР ПРОФИЛІ БАР СЫНЫПТАРДА КОМПЬЮТЕРЛІК 3D МОДЕЛЬДЕУ ТАҚЫРЫБЫН ОҚЫТУ**

*Шауленова Манишук Габдулкаримовна,*

*1 курс магистранты*

*М. Өтемісов атындағы БҚУ*

*Орал қ.*

*ғылыми жетекші: Абильдинова Гульмира Маратовна,*

*Л.Н.Гумилев атындағы*

*Еуразия ұлттық университеті*

*п.ғ.к., профессордың м.а.,*

*Астана қ.,*

**Аннотация:** Бұл ғылыми мақала мектептегі білім беруде 3D технологияларды қолдануды зерттеуге арналған. Авторлар 3D-қаламдарды және модельдеу бағдарламалық қамтамасыз етуді оқу процесіне енгізудің маңыздылығын және олардың оқу тиімділігіне әсерін талқылайды. Мақалада оқушылардың шығармашылық ойлауын, кеңістіктік қиялын және шығармашылық қабілеттерін дамыту үшін 3D технологияларының мүмкіндіктері қарастырылған. Оқытуды жекедендіру және білім беру процесін әр оқушының жеке қажеттіліктеріне бейімдеу мүмкіндігі де атап өтіледі. Қорытындылай келе, авторлар оның сапасын арттыру және оқушылардың заманауи сын-қатерлерге дайындығын жаңарту мақсатында мектептегі білім беруде 3D технологияларын одан әрі зерттеп, енгізуге шақырады.

**Кілт сөздер:** 3D технология, білім беру, мектеп, интеграция, оқу үдерісі, 3D қаламдар.

**Аннотация:** Данная научная статья посвящена исследованию использования 3D-технологий в школьном образовании. Авторы обсуждают важность включения 3D-ручек и программного обеспечения для моделирования в процесс обучения и их влияние на эффективность обучения. В статье рассматриваются возможности 3D-технологий для развития творческого мышления, пространственного воображения и творческих способностей учащихся. Также подчеркивается возможность персонализации обучения и адаптации образовательного процесса к индивидуальным потребностям каждого студента. В заключение авторы призывают к дальнейшим исследованиям и внедрению 3D-технологий в школьное образование с целью повышения его качества и актуализации готовности учащихся к современным вызовам.

**Ключевые слова:** 3D-технологии, образование, школа, интеграция, образовательный процесс, 3D-ручки.

**Abstract:** This scientific article is devoted to the study of the use of 3D technologies in school education. The authors discuss the importance of incorporating 3D pens and software simulations of them into the learning process and their impact on learning effectiveness. The article examines the possibilities of 3D technologies for the development of students' creative thinking, spatial imagination and creative abilities. The possibility of personalizing learning and adapting the educational process to the individual needs of each student is also emphasized. In conclusion, the author calls for further research and implementation of 3D technologies in school education in order to improve its quality and update students' readiness for modern challenges.

**Keywords:** 3D technology, education, school, integration, educational process, 3D pens.

Мектептегі білім беруде инновациялық технологиялар заманауи білім берудің талабы, өйткені мұндай технологиялар оқу процесін интерактивті, қызықты және тиімді етіп жетілдіріп қана қоймай, сонымен қатар оқытуды әр оқушының жеке қажеттіліктеріне бейімдеуге, оның ынтасы мен оқу үлгерімін арттыруға мүмкіндік береді. Сонымен қатар, инновациялық технологиялар оқушыларды жылдам өзгеретін цифрлық әлемге дайындауда, олардың бүгінгі кәсіби қиындықтарға сәтті бейімделуі үшін қажетті компьютерлік және ақпараттық дағдыларын дамытуда шешуші рөл атқаратыны белгілі. Мұндай технологияларды енгізу мұғалімнің өзінің кәсіби өсуіне де ықпал етіп, оның әдістемелік қорын байытып, жаңа педагогикалық әдіс-тәсілдерді іздестіруді ынталандыратынын, түптеп келгенде, жалпы білім сапасының артуына әкелетінін айта кеткен жөн.

Оқытудың жаңа цифрлық технологияларын меңгеру – қазіргі заман талабы. ХХІ ғасыр – ақпараттық технология ғасыры. Қазіргі қоғамдағы білім жүйесін дамытуда цифрлық технологиялардың маңызы зор. Білім беруді ақпараттандыру және пәндерді ғылыми – технологиялық негізде оқыту мақсаттары алға қойылуда. Қазақстан Республикасының «Білім туралы» Заңының 11-бабының 9 тармағында оқытудың жаңа технологияларын, оның ішінде кәсіптік білім беру бағдарламаларының қоғам мен еңбек нарығының өзгеріп отыратын қажеттеріне тез бейімделуіне ықпал ететін кредиттік, қашықтан оқыту, цифрлық технологияларды енгізу және тиімді пайдалану міндеті қойылған. [1]

Қазіргі кезде интернет, мобильді байланыс көздері, белсенді тақта, цифрлық технологиялар сияқты жаңа ақпараттық технологиялар кеңінен пайдаланылуда. Психологтар В. Давыдов, В. Рубцов жаңа ақпараттық технология адамның жас ерекшелігінің даму аспектісін ескере отырып, компьютерлік оқыту бағдарламасының әр түрлі формалық мазмұнында адамның жас ерекшелігіне сәйкес келуі керек деген. Оқушыларды технологиялық прогрестің барлық жаңалықтары өте қызықтырып отырады. Сондықтан да тұлғаны дамыту мақсатында білім алушылардың қызығушылығы мен танымдық белсенділігін пайдалану өте маңызды рөл атқарады [2, 346].

Соңғы онжылдықтағы оқушылардың білім алу мен күнделікті өмірі инновациялық IT-технологиялармен тығыз байланысты, онсыз біздің де күнделікті өмірімізді елестету қиын. Мультимедиялық, интерактивті, мобильді және үш өлшемді технологиялар коммуникацияның жаңа түрлерін жасап қана қоймай, цифрлық ортаны қазіргі заманғы балаларға қолжетімді және таныс етті. Қазақстандағы мектеп оқушыларының шамамен 95% -ында Интернетке тұрақты қол жетімді планшеттер мен ұялы телефондар сияқты заманауи жоғары технологиялық құрылғылар бар. Оқу үдерісінде мультимедиялық құралдар мен телекоммуникациялық технологиялар кеңінен қолданылады, бұл заманауи білім беру кеңістігінде тиімді оқыту мен өзара әрекеттесу үшін жаңа мүмкіндіктер ашады. Сонымен қатар, технология дамуының жоғары жылдамдығы және сәйкесінше жабдықтың қысқа өмірлік циклі оқушылардың назарын оқу процесіне аудару және ұстап тұру үшін күресте білім беру үшін жаңа міндеттер



қояды. Барлық талаптарға жауап беретін және орасан зор әлеуеті бар білім беру технологияларындағы заманауи тренд 3D технологиялары болып табылады: 3D модельдеу, 3D сканерлеу, 3D басып шығару және үш өлшемді сурет. «Бүгінде білім беру ұйымдарында мұғалімдер 3D принтер мен 3D қалам сияқты үш өлшемді бейнелеу технологияларын белсенді түрде қолдана бастады. Себебі, 3D технологиялармен жұмыс жасау барысында мектеп оқушылары теория мен практикамен қатар айналысады. Оқушылар әртүрлі көздерден алған ақпаратты көз алдына елестете отырып, объектіні әртүрлі қырынан қарау үшін оны нақты модельде көрсете алады»[3,203 б.]. Ортабілім беретін мектептерде информатикадан сабақ беруде көп жылдық тәжірибесі бар мұғалім ретінде, аталмыш технологиялар оқу ісін әртараптандыру, оқу-тәрбие процесін тиімді және көрнекі түрде жан-жақты ету мүмкіндігі мол екенім айта аламын. Білім беруде 3D технологияларды қолданудың келесі артықшылықтарын көрсетуге болады:

- Оқу материалының көрнекілігі: 3D модельдері күрделі ұғымдар мен процестерді анық және көрнекі түрде көрсетуге мүмкіндік береді, бұл оқушыларға курс материалын жақсы түсінуге және есте сақтауға көмектеседі.

- Интерактивті оқыту: 3D технологиясының көмегімен оқушылар оқу материалын зерттеп, онымен нақты уақыт режимінде әрекеттесе отырып, сабақтарды тартымды және әсерлі ете алады.

- Шығармашылықты ынталандыру: 3D үлгілерін жасау оқушылардың шығармашылығы мен қиялын дамытуға көмектесетін және олардың идеялары мен тұжырымдамаларын жаңа форматта көрсетуге мүмкіндік беретін шығармашылық процесс болуы мүмкін.

- Көп пәнді оқытуды қолдайды: 3D технологиялары әртүрлі пәндік салаларда қолданылуы мүмкін, бұл оларды оқу үдерісіне біріктіруге және оқытуды жан-жақты және байланыстыруға мүмкіндік береді.

- Болашақ мансапқа дайындық: Мектепте 3D технологиясымен танысу оқушыларға сәулет, инженерия, дизайн және т.б. сияқты болашақ мансап салаларында пайдалы болуы мүмкін дағдыларды дамытуға көмектеседі.

- Оқушының жеке қажеттіліктеріне сәйкес білім беру: 3D технологияларын пайдалану оқытуды әр оқушының жеке қажеттіліктеріне сәйкес бейімдеуге мүмкіндік береді, бұл тиімдірек және дараланған оқытуға ықпал етеді.

Оқушылардың бойында кең ауқымды дағдыларды қалыптастыруда да ықпалын айта кету жөн. Біріншіден, 3D модельдермен жұмыс кеңістіктік пайымдауға ықпал етеді, өйткені оқушылар үш өлшемде объектілерді елестетуге және басқаруға үйренеді, бұл олардың кеңістікте шарлау қабілетін жақсартады. Екіншіден, 3D модельдерін жасау шығармашылық ойлауды және композицияны, түс пен пішінді түсіну сияқты дизайн дағдыларын талап етеді, бұл студенттердің шығармашылығын дамытуға көмектеседі. Сонымен қатар, 3D технологияларымен жұмыс істеу барысында студенттер әртүрлі мәселелер мен күрделі мәселелерге тап болады, бұл олардың проблемалық ойлау және шешім табу дағдыларын дамытуға түрткі болады. Студенттер топпен жұмыс істеуге, идеялармен бөлісуге және бір-бірімен тиімді әрекеттесуге үйренетіндіктен ынтымақтастық пен қарым-қатынастың да маңызы зор. Техникалық дағдылар 3D модельдерін жасау және өңдеу үшін арнайы бағдарламалық қамтамасыз етуді пайдалану арқылы да дамытылады. Ақырында, 3D модельдерін жасау процесі шыдамдылықты, табандылықты және өзін-өзі реттеуді талап етеді, бұл студенттерде өзіне деген сенімділік пен өзіндік рефлексияны дамытуға көмектеседі. Бұл дағдылар табысты оқу үшін де, болашақ кәсіби қызмет үшін де маңызды, бұл 3D технологияларды пайдалануды заманауи білім берудің маңызды құрамдас бөлігі етеді.

Көпжылдық тәжірибесі бар информатика мұғалімі ретінде, жүргізген сабақтарымда, 3D модельдеу, мектеп оқушыларының практикалық дағдыларын дамытудың маңызды құралы болып табылады. Бұл сабақтарда студенттер мұғалімнің тапсырмаларын орындаудан бастап, негізгі құралдармен және технологиялық операциялармен танысып, 3D модельдерін жасау процесін біртіндеп меңгереді. Бірте-бірте компьютерлік модельдеуді меңгерген сайын, студенттер күрделірек және қызықты тапсырмаларды орындауға көшеді, оларды өз бетінше шешеді. Сабақтардың бұл әдісі барлық оқушыларды шығармашылық іс-әрекетке тарта отырып, сабақтарды барынша қызықты және тәжірибеге бағытталған түрде өткізуге мүмкіндік береді. Күрделі 3D нысандарын өз бетімен жасау оқушылардың өзін-өзі бағалауына оң әсер етіп, болашақта оқуға деген қызығушылықты оятып, табысқа жету жағдайын жасайды.

SketchUp ортасындағы модельдеу бағдарламасы осындай сабақтардың негізгі білім беру ортасы ретінде өте қолайлы. Бұл құрал ғимараттар мен құрылыстардың архитектуралық үлгілерін жасауға, интерьер дизайнын жасауға, сонымен қатар жиһаздар мен әртүрлі техникалық құрылғыларды модельдеуге арналған. SketchUp өзінің қарапайымдылығымен және анықтығымен ерекшеленеді, бұл күрделі мәселелердің интуитивті шешімін қамтамасыз ететін 3D модельдеу процесін жаңа көзқараспен қарауға мүмкіндік береді. Бұл бағдарлама нарықта біршама уақыт болды: бірінші жұмыс нұсқасын американдық @Last Software компаниясы 1999 жылы шығарды. SketchUp кейінірек 2006 жылы Google сатып алды, содан кейін 2012 жылы Trimble сатып алды. Бүгінгі таңда бағдарлама бірнеше нұсқада қол жетімді, соның ішінде 3D модельдеу және жұмыс сызбаларын жасау үшін кеңейтілген мүмкіндіктері бар SketchUpPro кәсіби нұсқасы. Дегенмен, білім беру мақсаттары үшін бағдарламаның SketchUpMake тегін нұсқасы жеткілікті, ол аз ғана функционалдық шектеулермен ерекшеленеді, бірақ сонымен бірге коммерциялық емес мақсаттарда тегін пайдалануды қамтамасыз етеді. Бұлттық қызметте жұмыс істеді қалайтындар үшін

SketchUpFree нұсқасы қолжетімді, ол компьютерге бағдарламалық құралды орнатуды қажет етпей-ақ браузерде тікелей модельдеуге мүмкіндік береді.

SketchUp бағдарламасының басты ерекшеліктерінің бірі - оның оқудың қарапайымдылығы. Бағдарлама стандартты шаблондар мен үлгілердің үлкен таңдауын ұсынады, бұл жұмыс процесін айтарлықтай жеңілдетеді. Құралдардың шектеулі санын пайдалана отырып, пайдаланушылар әртүрлі материалдарға текстураларды қолдану арқылы әртүрлі нысандарды оңай және жылдам жасай және өзгерте алады.

SketchUp бағдарламасындағы модельдеу процесі қарапайым және интуитивті. Студенттер өз жұмыстарының нәтижелерін бірден көреді және енгізілген өзгерістер нақты уақыт режимінде көрсетіледі. Тағы бір жағымды сәт - оны нақтылау және оңтайландыру үшін алдыңғы үлгіге оралу мүмкіндігі. Әртүрлі үлгілерді жалпы композицияға біріктіре отырып, студенттер өз жұмыстарының толық бейнесін көре алады.

Сондай ақ, оқу процесінде 3D қаламдарын пайдалану оқушыларға бірегей мүмкіндіктер ашады, олардың шығармашылық ойлауын ынталандырады және өз идеяларын 3D түрінде жүзеге асыруға мүмкіндік береді. Ұзақ уақыт бойы информатика пәнінің мұғалімі 3D қаламдарын нақты нысандарды жасау арқылы оқушыларға күрделі ұғымдарды жақсырақ түсінуге көмектесетін қуатты құрал ретінде қарастырады. Бұл қаламдар түсінуді тереңдететін және сабақтарды есте қаларлықтай ететін тактильді тәжірибе беру арқылы, 3D модельдерін жасай білу арқылы студенттер цифрлық дәуірдегі білім берудің маңызды аспектісі болып табылатын кеңістіктік қиял мен дизайн дағдыларын дамытады. Сонымен қатар, 3D қаламдары әр оқушыға өз қарқынымен жұмыс істеуге және өзінің бірегей шығармашылық тұлғасын көрсетуге мүмкіндік беретін жеке оқытуға ықпал етеді. Тұтастай алғанда, 3D қаламдарын пайдалану оқу үдерісін байытып қана қоймайды, сонымен қатар заманауи әлемнің талаптарына сәтті бейімделуге қажетті негізгі құзыреттерді дамытады.

Мектептегі білім беруде 3D технологияларды пайдалану туралы мақаланы қорытындылай келе, олардың қазіргі білім беру үдерісіндегі маңызы мен мүмкіндіктерін атап өту қажет. Зерттеулер 3D технологияларын, соның ішінде 3D қаламдары мен модельдеуге арналған бағдарламалық қамтамасыз етуді біріктіру білім беруді дамытудың кілті болып табылатынын көрсетеді. Мұндай технологияларды қолдану оқу үдерісін интерактивті, көрнекі және қызықты етуге мүмкіндік береді, бұл өз кезегінде оқушылардың оқуының тиімді болуына ықпал етеді. 3D технологияларының арқасында мектеп оқушылары үш өлшемді модельдер жасап, тәжірибе жасап, өз идеяларын жүзеге асыра алады, бұл олардың шығармашылық және аналитикалық қабілеттерін дамытады. Сонымен қатар, оқытудың бұл инновациялық әдістері әр оқушының жеке қажеттіліктері мен қызығушылықтарын ескере отырып, оқу тәжірибесін жекелендіруге мүмкіндік береді. Ақырында, мектептерде 3D технологиясын қолдану білім беру жүйесін қоғамдағы заманауи талаптар мен технологиялық өзгерістерге бейімдеудің маңыздылығын көрсетеді. Осылайша, мектептегі білім беруде 3D технологияларын одан әрі зерделеу және енгізу білім сапасын арттыруға және оқушыларды заманауи әлемнің сын-қатерлеріне дайындауға үлкен мүмкіндіктерге ие.

#### **Пайдаланылған әдебиеттер тізімі:**

1. Қазақстан Республикасының «Білім туралы» Заңы.
2. Ишанғалиева А.М. Құзыреттілік-білім мен мүмкіндіктің бірігуі // Шетел тілін оқыту әдістемесі.-№ 2.346.
3. Михальченко, А. А. Использование 3D-моделирования на уроках окружающего мира в начальной школе / А. А. Михальченко, В. А. Малахова, А. Ю. Богдашкина. — Текст : непосредственный // Молодой ученый. — 2022. — № 36 (431). — С. 202-204. — URL: <https://moluch.ru/archive/431/94849/> (дата обращения: 10.04.2024).
4. Шмидская, Н. И. 3D-моделирование на уроках технологии как средство создания дидактических материалов в средней школе / Н. И. Шмидская // Образование и наука в XXI веке: физика, информатика и технология в смарт-мире : материалы II Всероссийской с международным участием научно-практической конференции, Красноярск, 24 мая 2022 года / Красноярский государственный педагогический университет им. В.П. Астафьева. – Красноярск: Красноярский государственный педагогический университет им. В.П. Астафьева, 2022. – С. 178-181. – EDN UFGNAO.

### III СЕКЦИЯ

## БІЛІМ БЕРУ САПАСЫН БАҒАЛАУ ЖҮЙЕЛЕРІН ЖЕТІЛДІРУДІҢ БАСЫМ БАҒЫТТАРЫ

ӘОЖ: 372.853

### ФИЗИКА САБАҒЫН «LESSON STUDY» БОЙЫНША ЖҮРГІЗУДІҢ ТИІМДІЛІГІ

*Абжалелова Айжан Губайдуллаевна,  
МФиз – 11 – 1 тобының магистранты,  
Жаңақала мектеп-гимназиясы,  
БҚО, Жаңақала ауданы*

**Аннотация:** Мақалада Лессон Стади зерттеу сабағының оқушының оқуына, мұғалімнің кәсіби тәжірибесінің артуына ықпал ететін педагогикалық тәсіл екені, яғни оқушылардың сабаққа қызығушылығын оятып, білім сапасын арттыруда тиімді тәсіл екені таныстырылды. Практиканы жетілдіру құралы ретінде Lesson Study-ді қалай пайдалануға болатынын мұғалімдер топтарының арасында көрсету болып табылады.

**Кілт сөздер:** Диалогтік оқыту, физика, критериалдық бағалау, зерттеу сабағы, іс – тәжірибе.

Lesson study біздің Қазақстан мектептерінде де іс – тәжірибеге енді. Осы тәсіл арқылы мектептер жеке сыныптардағы өзекті мәселелердің өзіндік шешімін табуға ұмтылып белгілі бір нәтижелерге қол жеткізіп келеді. «Ойлау оңай, әрекет қиын, ал ойды әрекетке айналдырған қиынның қиыны» – деп, неміс халқының ақын-жазушысы Иоганн Гете айтқандай, зерттеу сабағын тәжірибеге енгізу барысында, біраз қиындықтар болды. Бірақ «қиын болды» деп ісімізді аяқсыз қалдырмау керек. Қиындық туғызған проблеманы бірлесе, ақылдаса отырып шешу керек. Соның нәтижесінде өткізген зерттеу сабақтар біршама нәтиже береді. Осы зерттеу сабақтарында алған тәжірибемен бөлісу мақсатында семинар – сабақ ұйымдастыру керек. Мысалы, тақырыбы: «Лессон Стади – біздің мектебімізде». Мақсаты: Зерттеу сабақтары бойынша іс-тәжірибемен бөлісу. Диалогтік оқыту арқылы оқушылардың белсенділігін арттыру үшін, пән мұғалімдерімен кездесіп, оқушылардан сауалнама алғаннан кейін кейбір оқушылардың оқуға деген ынтасы төмен екені анықталады. Материал үлгермеуші оқушыларға бағытталған уақытта үлгерімі жоғары оқушының көбіне іші пысады, ал үлгермеушілігі төмен оқушылар сабақ темпіне үлгермей, қызығушылығын жоғалтады. Оқушылар барлық оқушылардың көзінше сұрақ қоюға ұялады, қайсыбір уақытта дұрыс сұрақты қалай қою керек екенін де түсінбей жатады. Сондықтан дәстүрліден гөрі интербелсенділікке бағытталған дағдыны қолдануы дұрыс.

Осы ретте, қыркүйек айында 8 «Ә» сыныбында метапәндік сипатта сыныптағы білім сапасын көтеру, сонымен қатар пән мұғалімдерінің өзара тәжірибе алмасуын, кәсіби шеберлігін, бақылау дағдыларын дамыту мақсатында сынып жетекшісімен, мектеп психологымен, мектеп модераторымен бірлескен түрде Lesson Study өткізілді. Неге осы сынып таңдалып алынды? Себебі сыныптар арасында ең төменгі білім сапасын көрсетіп отырған 8 «Ә» сыныбы болды. Зерттеу жүргізу үшін қазақ тілі, ағылшын тілі және физика пәні мұғалімдерінің бірлесуімен Lesson Study-ді өткізу жоспары құрылды. Ең алдымен «Зерттеуді қандай бағытта жүргіземіз? деген сұрақ туындады. Ол үшін мектеп психологымен бірлесе отырып, оқушыларға сауалнама жүргізілді. Сауалнама қорытындысында «Саған сабақтың қай бөлігі қиындық тудырады?» деген сұрақ басымдыққа ие болды. Себебі, аталған сұраққа жауап беруде оқушылардың 64 % «Өз бетімен жұмыстан!» киналатындықтарын атап көрсеткен. Нәтижесінде Lesson Study өткізу үшін «Білім сапасын арттыру мақсатында оқушылардың өз бетімен жұмысын жетілдіру» тақырыбы таңдалып, келесідей күтілетін нәтиже анықталды:

1. Берілген мәтіннен негізгісін сұрыптай алады;
2. Өз бетімен тірек-сызбалармен, кестелермен, суреттермен жұмыс жасай алады;
3. Оқыған материалдарына сүйене отырып, жоспар құраалады;
4. Қосымша алынған материалдарды тақырыппен байланыстырып, өзбетімен талдай алады;
5. Білім сапасы арттады.

Lesson Study үш цикл бойынша өткізілді. 1-циклде алғашқы зерттеу сабағы бірлесіп жоспарланып өткізілді, сабақ соңынан оқушылармен сұхбат жүргізіліп, олардың пікірлері ескеріле отырып, зерттеу жүргізуші мұғалімдер бірлесе талдау жасап, келесі зерттеу сабағы бірлесе жоспарланып отырды. Осындай

іс-әрекет әрбір зерттеу сабағынан кейін қайталанып отырды. LessonStudy жүргізу үшін А,В,С деңгейлі оқушылар анықтап алынды. Зерттеуге қатысушы әріптестер карта бойынша оқушыларды бақылап отырды. Алғашқы зерттеу сабағын (физика) талдау барысында оқушыларға өз бетімен орындау үшін деңгейлік тапсырмалар дайындау ұсынылды. Екінші зерттеу сабағы алғашқы сабақтың қорытындысындағы ұсыныс ескеріле отырып құрылды және өткізілді. Сабақта оқушылар деңгейлік тапсырмалармен жұмыстанды, сабақты талдау нәтижесінде үшінші зерттеу сабағына шығармашылық тапсырмаларды күрделендіріп беруге ұсыныс жасалды. Алдыңғы сабақтан соңғы ұсыныс, оқушы мен сұхбат нәтижесі ескеріле отырып, мұғалімдердің бірлесуімен үшінші зерттеу сабағының жоспары құрылып, өткізілді.3 цикл аяқталған соң мұғалімдердің бірлесуіменLessonStudyқорытындыланды. Нәтижесінде жалпы сыныптағы әртүрлі деңгейдегі оқушылар бойынша өзгерістерді анықтап, төмендегідей қорытындыға келдік:

С деңгейіндегі оқушылар:

- Берілген мәтінмен жұмыс жасай алды;
- Жеңіл сұрақтарға жауап беріп, қатесін тауып, өз бетімен жұмыс жасауға ынталанды.

В деңгейіндегі оқушылар:

- Алған білімдерін қолданып, тірек-сызбалармен жұмыс жасай алды;
- Қосымша материалдармен жұмыс жасап, өз бетімен білімалуы үшін жоспар құра алды.

А деңгейіндегі оқушылар:

- Проблемалық сұрақтарды анықтап, жауап табуда ізденді. Өз білімдерін шығармашылық тапсырмаларды орындауда, логикалықсыз баларды құрастыруда қолдана алды.

8 «Ә» сыныбында жүргізілген Lesson Study-ді қорытындылай отырып, сабақтағы өз бетімен жұмысты жетілдіруде оқушылардың деңгейін міндетті түрде ескерілу керек деген түйін жасалды. Жеке жұмысты берер алдында, оқушылар тақырыпты топта талдаса жақсы нәтижеге жетуге болады. Сабақта бағалау парағын ұсыну, критериалдық бағалауды енгізу, өздері қол жеткізе алатын нәтиже ғана емес, сабақ бойы қандай іс-әрекетпен айналысатынымен хабардар болып отыруға мүмкіндік береді, бұл олардың өз-өздерін реттеп үйренуге, өз бетімен жұмыс жасай білуге дағдыландырады деген қорытынды жасалды. Ең бастысы, осы зерттеу нәтижесінде 8 «Ә» сыныбындағы білім сапасында оң өзгеріс байқалды. Қорытынды:

1. Мұғалімдер оқушылардың жағдайын ескере отырып, тапсырма таңдау.

2. Оқушылардың алған «нашар» бағаларын жоюына мүмкіндік беру.

3. Оқушылардың жіберген қателеріне дұрыс жол көрсету. Жалпы Lesson Study-дің мұғалімдер үшін тиімділігі:

- Әдеттегіге қарағанда білім алғандығының анағұрлым анық, әр түрлі қырларынан және егжей-тегжейлі дәлелін көруге;

- Мұғалімнің пікірі бойынша балаларды оқыту барысында не болуға тиіс, ал шындығында жағдай қандай екендігі арасындағы айырмашылықты көруге;

- Оқытуды нәтижесінде оқушылардың қажеттіліктерін барынша қанағаттандыратындай етіп қалай жоспарлау керектігін түсінуге;

- Lesson Study мүмкіндіктерін өзінің педагогикалық тәжірибесінде қолдануға көмектесті.

#### **Пайдаланылған әдебиеттер тізімі:**

1. Құдайбергенова Қ.С. Құзырлық білім сапасының критерийі: әдіснамасы және ғылыми-теориялық негізінде, монографиялық еңбек, Алматы: Дархан, 2008.
2. Дадли П. Lesson Study: нұсқаулық Кембридж, 2011 <http://lessonstudy.co.uk/3> – 6 б.
3. Lesson Study бойынша мұғалімге арналған нұсқаулық Астана, 2013 7 – 13 б.
4. Мұғалімге арналған нұсқаулық. Үшінші (базалық) деңгей, 2012 ж. [www.cpm.kz](http://www.cpm.kz)
5. «LessonStudy» как способ совершенствования практики обучения. Әдістемелік көмекші құрал. Астана, 2014 ж.

ӘОЖ 373.3

### **ҚАЗАҚ ТІЛ САБАҚТАРЫНДА БАСТАУЫШ СЫНЫП ОҚУШЫЛАРЫНЫҢ ҰЛТТЫҚ ҚҰНДЫЛЫҚТАРЫН ҚАЛЫПТАСТЫРУДЫҢ МАҢЫЗЫ**

*Айтқулова Замзагуль Сағидолловна,  
Бастауышта оқыту педагогикасы мен әдістемесі  
БББ 1-курс магистранты  
М.Өтемісов атындағы БҚУ,  
Орал қ.*

**Аннотация:** Мақалада қазақ тілі сабақтарында бастауыш сынып оқушыларының ұлттық құндылықтарын қалыптастыру мәселесі сөз болады. Заманауи әлемнің жаһандану шарттарында ел болашағы ретінде өскелең ұрпақ бейнесінде көрініс табатын рухани және адамгершілік дағдарыстың алдын алуға байланысты ұлтымыздың салт-дәстүрін, мәдени мұрасын, рухани құндылықтарын қалыптастырудың қазіргі жайына талдау жасалып, қолдану тәжірибесі мен мүмкіндіктері қарастырылады. «Рухани-адамгершілік», «құндылықтар», «ұлттық құндылықтар» ұғымдарының мәнін талданады.

**Кілт сөздер:** Бастауыш мектеп, рухани-адамгершілік тәрбие, ұлттық құндылық, мәдени, тілдік сана, ұлттық мұра, қазақ тілі.

Бүгінгі таңда білім беру жүйесі жаңа технологиялармен толығып, жылдам даму үстінде. Педагогикалық үдерісте тиімді бағыттар мен жаңа әдістемелерді, инновациялық әдістерді енгізу білім сапасын арттыруда айрықша табысқа әкеледі. Осыған қоса, жаһандану дәуірінде әр ұлт өз менталитеті мен өзіндік ерекшелігін, ұлттық құндылықтарын сақтайды. Біздің білім беру жүйеміздің материалдық-техникалық базасы халықаралық стандарттарға сәйкес келеді. Білім беру жүйесінің негізгі мақсаты тұлғаны, ғылыммен тәжірибедегі жетістіктерді қалыптастыру үшін, сондай-ақ, жоғары сапалы білімді алу, педагогикалық шарттарды, кәсіби, рухани, дене және шығармашылық, жеке даярлықты құру үшін ұлттық және жалпы адамзаттық құндылықтарды дамыту болып саналады.

Бастауыш сынып мұғалімі оқу үдерісінде оқушылардың бойына ұлттық құндылықтарды қалыптастыру негізін қалайды және оны құрметтеуге үйретеді. Осы міндеттерді орындау үшін оқытудың жаңа технологияларын енгізу және барынша тиімді әдіс-тәсілдерді пайдалану, қоғамдағы өзіндік санадеңгейін жоғарылату қажет. Себебі еліміздің әрбір азаматы білім алуға, ұлттық құндылықтар мен ұлттық білімнің тұрмыс-тіршілігін құрметтеуге құқылы, сондықтан оқыту және даму үдерісі үшін дидактикалық шарттарды қамтамасыз ету қажеттілігі ұлғаюда.

Елдің болашағы халықтың рухани деңгейіне тәуелді. Бұқаралық ақпарат құралдарында адамгершілік нормалардың бұзылуы, тұтынушылық пен эгоизмнің тұрақты насихатталуы, материалдық құндылықтардың рухани құндылықтардан асып түсуі, мораль деңгейінің төмендеуі, жауыздықтың көрініс беруі, ақпараттандыру шарттарында тәрбиелеу мен оқыту бірлігінің алшақтығы және т.б. байқалады. Адамдардың наным-сенімдері мен мінез-құлық негізі болып табылатын адамгершілік-рухани құндылықтар мен қатынастар жүйесін сақтаудың қажеттілігі туындайды, себебі қоғамның рухани және адамгершілік дағдарысы елдің болашағы ретінде өскелең ұрпақтың бейнесінде көрініс табады. Осыған байланысты, өскелең ұрпақтың рухани-адамгершілік тәрбиелеу мәселесі мемлекеттің қажеттілігі ғана емес, сонымен бірге, білім беру жүйесінің басым мәселелерінің бірі.

Қазақстан Республикасының Білім туралы Заңында көрсетілгендей, білім алушылардың рухани-адамгершілік тәрбиелеу мәні мемлекеттік нормативтік құжаттарда көрсетілген, мұнда білім берудің басты міндеті «ұлттық және жалпы адамзаттық құндылықтар, ғылым мен практика жетістіктерінегізінде тұлғаны қалыптастыруға, дамытуға және кәсіби қалыптастыруға бағытталған сапалы білім алу үшін жағдайлар жасау» болып табылады [1].

Педагогикалық тәжірибе рухани-адамгершілік тәрбиелеу тиімділігі белгілі бір жас кезеңдерінде жоғары екендігін атап өтеді. Бастауыш мектеп жасындағы кезеңде білім алушылардың білімі мен білік негіздері қаланып қана қоймайды, сондай-ақ, өмір бойынша білім алушының мінез-құлқының негізіне айналатын құндылықтар қалыптасады. Рухани-адамгершілік тәрбиесінің құрамдас бөлшектері «руханият» және «адамгершілік» ұғымдарының мәніне зер салсақ, рухани-адамгершілік тәрбие – бұл олардың мінез-құлқы мен моральдық таңдауын реттейтін адамгершілік қасиеттерді, білім алушылардың адамның өмір салтын қалыптастыратын, оның мінез-құлқы мен әрекеттерін реттейтін рухани құндылықтар негізінде ішкі әлем құру қабілетін дамыту болып табылады.

Заманауи тәрбие жағдайында рухани-адамгершілік дамудың, тәрбие мен әлеуметтенудің негізгі мазмұны ретінде қарастырылатын ұлттық құндылықтардың рөлі өзекті. Ұлттық құндылықтар діни, мәдени, әлеуметтік-тарихи, отбасылық дәстүрлерде сақталады, ұрпақтан-ұрпаққа беріледі. Ұлттық құндылықтар «белгілі бір этникалық қауымдастықтар өкілдерінің рухани мұраттарының жиынтығы» болып табылады, мұнда олардың тарихи бірегейлігі көрініс табады.

Біздің ойымызша, ұлттық құндылықтар – бұл отбасыларымызда қолданылып жүрген халықтың мәдени және діни дәстүрлерінде бар ұрпақтан-ұрпаққа берілетін құндылықтар. Мәселен, «асар» дәстүрі қиындыққа тап болған адамға бірлескен күш-жігермен көмектесуге деген жалпы ұмтылыс болып табылады. Ал «қонақжайлылық» шексіз даладағы жиһангездің құндылығына негізделді. Заманауи шарттарда қонақжайлылық қонақты, жолаушылап жүрген туысынан дәмді тағаммен, жайлылықпен лайықты қарсы алуға деген ұмтылыспен көрінеді. Құндылық ретінде үлкенді құрметтеу аға буын мен кіші ұрпақты байланыстырады, егде жастағы адамдардың тәжірибесіне жүгінуге мүмкіндік береді. «Еркіндік» қазақ халқының көшпелі өмір салтына негізделген бір түнде жиналып, басқа жерге көшу қабілетінде көрінеді. Еркіндік адамнан ақыл, адамгершілік пен ерік-жігерді талап етеді, қоғамның алдындағы жауапкершілік пен парызды сипаттайды. Сондай-ақ, рухани-адамгершілік тәрбиесінің мазмұнына кіретін білім, отбасы, патриотизм, еңбек және толеранттылық құндылықтарын да атауға болады.

Қазақ тілі – бастауыш мектептегі негізі де маңызды пән. Қазақ тілі пәні арқылы оқушылар қоршаған ортаны таниды, ұлттық мәдениетті, моральды, дүниетанымды сезіне бастайды, сөйлеуге дағдыландыруда оқушының өзіндік ерекшелігі айқындала түседі [2]. Тілді оқып-үйрену барысында оқушылар алғашқы тілдік мағлұматтарды меңгереді, олардың ақыл-ойы, сөйлеу дағдылары жетіледі. Ана тілі – оқушының өмірлік қажетін өтейтін қатынас құралы. Тіл – оймен тікелей байланысты және адамдардың ғасырлар бойы қалыптасқан ой жұмыстарының көрінісі. Қазақ тілін оқытудың мақсаты – баланың сауатын ашу, ана тілі пәнінің ғылыми негізін білдіру ғана емес, оларды еңбексүйгіштікке, мәдениеттілікке, достыққа, ең өнегелі игі қасиеттерге тәрбиелеп, ұлттық құндылықтарды бойларына сіңіру [3]. Баланы соған жетелей отырып, керекті қағидаларды түсіндіргенде ғана ұлттық құндылыққа бағдарланған білім баланың бойына дариды. Бұл әдіс мұғалімнің шеберлігіне қарай әртүрлі нәтиже береді.

Білім–негізгі құндылықтардың бірі, жеке тұлғаның дүниетанымының құрамдас бөлігі және оқуға деген ұмтылысы, себебі кез-келген халық үшін білімнің пайдасы адамгершілік пен руханиятпен үйлескенде артады. К.Д.Ушинский отансүйгіштік қасиетін тәрбиенің маңызды міндеті деп санаған, ол арқылы: «Өзін-өзі сүймейтін адам жоқ сияқты, Отанын сүймейтін адам жоқ, және бұл махаббат тәрбиеге адамның жүрегінің шынайы кілті мен оның нашар табиғи, жеке, отбасылық және рулық тенденцияларымен күресуге күшті тірек береді», – деп жазады [4].

Отбасы құндылық ретінде тұлғаның тұрақты рухани-адамгершілік дамуын, отбасылық өмірдің адамгершілік құндылықтарын игеруді анықтайды. Адамгершілік қасиеттер ретінде отбасы сүйіспеншілікті, адалдықты, қамқорлықты, көмек пен қолдауды тәрбиелейді. Өскелең ұрпақты тәрбиелеудің заманауи жағдайының аясында құндылықтар санаттарының алуан түрлілігінде ұлттық құндылықтар ерекшеленеді, олардың қалыптасуы білім беру жүйесінің міндеті болып табылады. Педагогтер ұлттық құндылықтарды қалыптастырудың педагогикалық шарттарына, ең алдымен, білім алушылары үшін жеке мағынаны, мектеп пен отбасының ынтымақтастығын жатқызады.

Ғалымдар бастауыш сынып оқушыларының ұлттық құндылықтарын қалыптастыруда ұжымда тәрбиелеу, сабақтан тыс уақыттағы іс-шаралар, өзін-өзі тәрбиелеу, оқу ортасының шарттары, дәстүрлер негізінде тәрбиелеу, әртүрлі пәндердің мүмкіндіктерін пайдалану қажет екенін атап өтеді. Бастауыш сынып оқушыларының ұлттық құндылықтарын қалыптастыру бағдарламасы туралы айтқанда, оқу пәндері материалының мазмұнын жалпы білім беру мақсаттары мен өзара үйлестіруді көздейтін пәнаралық байланыстарды сақтау мен есепке алудың маңыздылығын атап өткен жөн. Айта кету керек, ұлттық құндылықтар жүйесін белсенді игеру үшін бастауыш мектеп жасындағы балалардың қызметін ұйымдастыратын жұмыс әдістері мен тәсілдерін қолдану қажет. Бастауыш сынып оқушыларының сабақтан тыс іс-әрекетінде ұлттық құндылықтарды қалыптастырудың тиімділігі артады.

Сабақтан тыс қызмет білім алушылардың белсенділігіне, олардың мүдделері мен қажеттіліктеріне негізделуі тиіс. Сабақтан тыс қызметті ұйымдастыру өзін және қоршаған шындықты өзгертуге бағыттылықты талап етеді. Осылайша, ұлттық құндылықтарды қалыптастыру үдерісі мектеп өмір салты, оқу пәндерінің мазмұны, бастауыш сынып оқушысының жеке тұлғаретіндегі және ұжымдағы барлық іс-әрекеттері арқылы өтетінін атап өтуге болады [5].

Педагогикалық ұстанымдарға сүйенетін болсақ, белгілі бір құндылықтарды қалыптастырар орта болмаса, оған жағдай жасалмаса, тұлға бойында олар өзінен-өзі пайда болмайтыны белгілі.

Қорыта келе, білім алушылардың рухани-адамгершілік тәрбиесінің мазмұнында ұлттық құндылықтар шешуші рөл атқарады, олардың дамуы мінез-құлық негізі ретінде рухани-адамгершілік сенімдердің қалыптасуын қамтамасыз етеді. Ұлттық құндылықтар білім алушыларға жалпы адамзаттық және ұлттық құндылықтар негізінде өзіне, отбасына, адамдарға, өмір мен еңбекке, қоғамға, мемлекетке, жалпы әлемге саналы түрде қарым-қатынас орнатуға мүмкіндік береді. Демек, мектеп табалдырығын атаған ақ ниетті, балғын бүлдіршіндерді өз халқының ұлттық құндылықтарын саналы түрде түсініп, қабылдауына, ата-бабасын, ата-анасын сүйіп, қастерлейтін, бауырмал, мирасқор, мұрагер, намысқой, салт-дәстүрлерін қадір тұтатын, елін сүйетін, рухы жоғары, ұлттық құндылықты қадірлейтін азамат етіп тәрбиелеуіміз қажет.

Қандай қоғам болмасын онда дүниеге келген баланың бойында ұлттық рухын қалыптастыру ата-ананың, мұғалімнің т.б. міндеті болып табылады.

#### **Пайдаланылған әдебиеттер тізімі:**

1. Білім туралы Қазақстан Республикасының 2007 жылғы 27 шілдедегі Заңы. Кіру режимі [URL:https://adilet.zan.kz/rus/docs/Z070000319](https://adilet.zan.kz/rus/docs/Z070000319) [Қаралған күні: 05.04.2024].
2. Тұрдалиева Г. Бастауыш сыныптарда қазақ тілін оқыту әдістемесі. Оқу-әдістемелік құрал. – Астана, 2012. – 142-146 б.
3. Мейірманқұлова Т. Қазақ тілін оқыту әдістемесі. – Астана, 2010. – 82-91 б.
4. Ушинский К.Д. Таңдалмалы еңбектері. – М., 2005. – 17 б.
5. Крысько В.Г. Этнопсихологиялық сөздік/под ред Д.И.Фельдштейн. – М.: 1999. – 343 б.

## ОҚЫТУ ПРОЦЕСІНДЕ ҚОЛДАНЫЛАТЫН КЕРІ БАЙЛАНЫС НЫСАНДАРЫ МЕН МЕХАНИЗМДЕРІ

*Алматова Ардак Шыныбековна,  
химия ғылымдарының магистрі  
Қызылорда медициналық жоғары колледжі,  
Қызылорда қ.*

**Аннотация:** Бұл мақалада педагогикадағы тиімді заманауи әдістердің бірі- кері байланыс әдісінің нысанымен механизмдерін оңтайлы пайдалану жолдарын көрсетеді. Автор тиімді кері байланыс жауап беретін негізгі сұрақтарды талдайды, кері байланыстың негізгі принциптеріне шолу жасайды. Студенттердің оқуға құштарлығын арттыруға бағыттайтын кері байланыс ең тиімді кері байланыс болып саналатындығы туралы айтылады.

**Кілт сөздер:** Тиімді кері байланыс, мадақтау, сындарлы түсінік, оқыту практикасын жетілдіру, мотивациялық сәт, білім беру мақсатына қарай жылжу, кері байланыс, оқыту процесі.

Адамның дұрыс бағытта қозғалып келе жатқанын нақты түсіну оқу процесін жетілдіруде және табысқа жетуде маңызды рөл атқарады.

Бұл мәселеде студенттер оқудың қажетті нәтижелеріне жететіндей кері байланыс беруді үйрену керек.

«Кері байланыс» термині біздің еліміздің педагогикасында таяуда ғана енген термин болып табылады. Мағынасы барлығымызға түсінікті болғанымен, практикада қолдану механизмі көп жағдайда дұрыс емес. "Кері байланыс" терминін (ағылшын тілінде – feedback) біз белгілі бір әрекетке реакция немесе жауап деп түсінеміз. Мысалы, мұғалім студенттің орындаған тапсырмасына ұсыныс немесе түсініктеме түрінде жауап беруі.

Кері байланыс оқу процесінде шешуші рөл атқарады және оның нәтижелеріне әсер етеді. Дұрыс жолға қойылған кері байланыс студенттерге өздерін сенімді сезінуге мүмкіндік береді, оқуға ынтасын арттырады. Кері байланысты жүзеге асырудың әр түрлі жолдары бар. Кері байланыстың ішкі және сыртқы түрлерін ажыратады. Сыртқы кері байланыстың мәні мұғалімнен студентке, студенттен мұғалімге немесе студенттен студентке беріледі, яғни ақпарат сырттан беріледі. Ал ішкі кері байланыс студенттің өзіне немесе мұғалімнің өзіне бағытталған. Басқаша айтқанда, бұл кері байланыс өз жауабын не іс әрекетін түзетуге бағытталған өзін-өзі бағалау процесі.

Кері байланыс оқу процесіне тиімді әсер етеді. Кері байланыстың көмегімен студенттердің қазіргі жетістік деңгейі мен оқу мақсаты арасындағы алшақтықты азайтуға болады. Кері байланыс нәтижесінде анықталған кемшіліктерге назар аудара отырып, білім алушының өзіне деген сенімділігін және білім сапасын көтеруге болады. Кері байланыс білім беру процесінің барлық қатысушыларына төмендегідей ақпараттарды нақты және уақытылы алуға мүмкіндік береді:

- мұғалім үшін – оқу бағдарламасына өзгерістер енгізу, білім алушының қажеттіліктерін ескере отырып, оқыту әдістері мен тәсілдерін салыстыру;
- студенттерге мұғалімнен пікір естуге, білімді меңгеру тәсілдерін өзгертуге, оқу жетістіктерінің деңгейін арттыруға мүмкіндік береді.

Оқытудың ерекшеліктері мен міндеттеріне байланысты кері байланысты ұйымдастырудың қолайлы форматы таңдалып алынады. Жеке кездесуде feedback ауызша сөйлесу арқылы беріледі. Мысалы, оқытушы студентке сұрақ қояды, ол жауап береді және өз жауабына бірден түсініктеме алады.

Оқыту онлайн режимінде болған кезде кері байланыстың жазбаша форматы қолданылады. Солайша қойылған міндеттерге байланысты қолайлы формат таңдалады. Бірақ дұрыс кері байланыс беру үшін тек форматты таңдау жеткіліксіз. Маңыздысы, оның мазмұны белгілі бір принциптерге сай болуы керек. Оқытушының кері байланыстың оқыту процесіндегі маңыздылығын бағалауы оның сапасымен тиімділігін анықтайды. Билл Гейтс тиімді кері байланыс өзін-өзі оқытуданда маңызды екенін айтты. Кері байланыс түсініксіз мәселелерді талдауға мотивация және студент жауабының дұрыс-бұрыстығына қарамастан, өз қабілетіне сенімділік береді. Дұрыс ұйымдастырылмаған кері байланыс керісінше әсер етеді.

Осы сұрақтар тиімді кері байланысты қалай ұйымдастыру керек екендігін көрсетеді.

### **Тиімді кері байланыс үш негізгі сұраққа жауап береді:**

1. Менің жағдайым қалай? Студент нәтижесінің қазіргі уақыттағы деңгейін жән қандай қателер жібергенін көрсетеді.
2. Мен жоғары нәтижеге қалай жетемін? Бұл сұрақ студенттің қай бағытта жұмыс жасау керектігін түсіндіреді.

3. Мен немен жұмыс істеуім керек? Нәтижеге қол жеткізу үшін нақты қадамдарды ұсынады.

Алайда, бұл сұрақтарға ғана жауап беру жеткіліксіз. Студент ақпараттарды қабылдап тыңдауы үшін, кері байланыстың негізгі алты принциптеріне сүйене отырып жеткізу керек.

#### **1. Даралылық принципі**

Кері байланыс "сіз тапсырманы өте жақсы орындадыңыз" деген сияқты үйреншікті үлгіде болмауы керек. Жоғарыда біз feedback қандай үш сұраққа жауап беруі керек екенін сипаттадық. Бұл сұрақтарға дұрыс жауап беру арқылы әр ситуация және әр студент үшін бірегей кері байланыс орнайды. Студент бұл кері байланыс жалпы топ үшін емес, нақты өзіне арналғанын сезініп, бұл хабарламаға құлақ асады.

#### **2. Объективті және нақты**

Кері байланыс адамның іс әрекетін егжей тегжейлі сипаттауы керек, атусті эмоционалды бағаламау керек. Студентті жеке қарым қатынасына сай бағалау субъективті бағалау болып табылады. Ал жауапты нақты ету үшін, жалпылаудың орнына мысалдар келтіріңіз.

#### **3. Себептерін түсіндіреді**

Жауаптың нәліктен дұрыс не қате деп саналатыны туралы егжей-тегжейлі түсініктеме беру маңызды. Бұл көп уақытты алады, бірақ студенттер тақырып бойынша толық ақпарат ала алады. Егер жауап дұрыс болмаса, түзетпеңіз, бірақ түсініктеме беріңіз. Сонымен сіз студентке өз бетінше қателігін түсінуге және түзетуге мүмкіндік бересіз.

#### **4. Орынды және уақытылы (өз уақытында)**

Кері байланыс студент әсер ете алатын, бақылауда ұстау алатын процестерге берілуі керек. Сол кезде студент бұл білімнің не үшін қажет екенін көреді және оны іс жүзінде қолданады. Уақытылы кері байланыс дегеніміз - студент ол сұрақты ойлаып отырған уақытта және бұл сұрақ студент үшін өзекті болып тұрған мезетте берілген кері байланыс. Егер уақытынан кеш берілсе, студент оған назар да аудармайды.

#### **5. Ынталандыру.**

Кері байланыс орнату барысында студенттің жеңістеріне баса назар аудару керек. Егер студент тапсырманы жақсы орындаса, "жауап есептелді" деп жауап берудің орнына "Жарайсыз! Жақсы орындадыңыз!" деп айтқан дұрыс. Алегер студент қателессе, "сіз орындай алмадыңыз!" деп айтудың орнына, "Өзіңізді тағы да сынап көріңіз, сіз міндетті түрде табысқа жетесіз!" деген дұрыс. Осылайша сіз студенттің жетістіктер мен сәтсіздіктерді қалай қабылдайтынын көресіз және оқуды жалғастыруға ынталандырасыз.

#### **6. Қысқа және қызықты**

Хабарламадағы ақпарат көлемін шектеңіз, бір мәселеге кері байланыс беріңіз. Сіз неғұрлым көп ақпарат бергіңіз келсе, оны қабылдау соғұрлым қиын болады және

Студент маңызды тұстарын жіберіп алады. Қысқа және маңызды нәрселерге тоқталыңыз. Уақыт өткен сайын беретін ақпарат форматын өзгертіңіз және студенттердің белсенділігін арттыру үшін ойын элементтерін қосыңыз.

Жоғарыда сипатталған принциптерді қолдануды жеңілдету үшін кері байланыс әдістерін қолданыңыз.

**Олардың бірі- «сэндвич» ережесі (Жетістік-Кемшілік-Жетістік).** Мұнда конструктивті кері байланыс құрылымы 3 деңгейге бөлінеді:

Кері байланысты жағымды сөз тіркестерінен бастағанда, студент бұл ақпаратты қабылдауға ашық болады, ал ортасында сіз оған қандай кемшілікпен жұмыс жасау керектігін айтасыз және соңында кері байланысты жағымды нотада аяқтайсыз.

#### **Келесі әдіс-SOR техникасы.**

Standart-Стандарт: студент орындайтын тапсырмалармен алгоритмдердің сипаттамасы, Obversation-Бақылау: мәселені бақылау, Result-Нәтиже: мәселелердің нәтижесі неге алып келді. Кері байланыстың басында тапсырманы орындау кезінде студент мән беруі керек маңызды ереже немесе стандарты еске түсіріңіз. Содан кейін студент қандай жағдайда бұл ережені не алгоритмді бұзғанын айтыңыз.

Айтылған ережені немесе алгоритмді сақтау нәтижеге қалай әсер ететінін және оны қолдану неге маңызды екенін талқылаңыз. Осы ақпаратқа сүйене отырып, білім алушы нені түзету керектігін және оны не үшін жасау керектігін түсінеді.

SLC (Success-Табыс, Learn-Оқу, Change-Өзгеріс) техникасы- оқу процесінің басында студенттің зейінін аудару үшін мақтау керек. Содан кейін студенттің қай жерде қателескенін және осы қателіктен қандай сабақ алғанын айтыңыз және студентке нәтижені жақсарту үшін өзгерту керек жағдайларды ұсыныңыз.

Келесі әдіс оқу процесіне ересек қонақтарды пікір қалдыруға шақыру. Бұл колледж директоры, басқа мұғалім немесе ата-ана болуы мүмкін. Әдіс білім алушыларды сабаққа дайындалуға көбірек күш-жігер жұмсауға ынталандырады.

Егер төмендегі 3 процесс жүзеге асса, жүргізілген кері байланысты тиімді кері байланыс деп атауға болады:



-Түсіну: студент өзінің тұлға ретінде күшті жақтарымен даму ресурстары туралы нақты түсінік қалыптасады.

-Қабылдау: алынған ақпаратты түсіну және ақпаратпен келісу.

- Перспектива: өз қателіктерін түзетуге деген ұмтылыс пайда болды және өз білімін жетілдіру бойынша әрекеттер жасайды.

Бұл мәселе бойынша көптеген зерттеулер жүргізілді. 1998 жылы П. Блэк пен Д. Уильям кері байланыстың жетістікке әсерін зерттеді. Олар кері байланыс студентке білім алуға мотивация беретінін, интеллектуалдық және оқу қабілеттерін арттыруға әсер ететінін дәлелдеді.

#### **Пайдаланылған әдебиеттер тізімі:**

1. Кукуев Е.А., Соловьева Е.А., Федина Л.В. Обратная связь как механизм осуществления открытости образовательного процесса// Проблемы современного педагогического образования. – 2016. - №51-6. –С.392-398.

2. Бессонов К.А. Обратная связь в педагогическом взаимодействии преподавателя и студента// Juvenisscientia. – 2016. – №2. – С. 86–89.

3. Степанов П.В., Степанова И.В. Оценка качества и анализ воспитания в основной и средней школе: пособие для учителей общеобразовательных организаций. М.: Просвещение, 2014. 80 с.

ӘОЖ 374.3

### **БІЛІМ БЕРУДЕГІ БАСҚАРУДЫҢ ЖАЛПЫ АСПЕКТІЛЕРІ**

*Амандаулетова Ақтолқын Кайрхановна,  
педагогика ғылымдарының магистрі,  
«№28 мектеп-лицейі» КММ директоры,  
Орал қ.*

**Аннотация:** Бұл мақалада мектепшілік басқару – педагогикалық үдерістің объективтік заңдылықтарын тану мәселесі қарастырылған. Бұл жариялымда педагогикалық үдерісті басқару – қойылған мақсатқа сәйкес шешім қабылдау, ұйымдастыру, бақылау, басқару объектісін зерттеу, алынған ақпараттарды талдау және қорытындылау тақырыбы қозғалған. Мақала тұтас педагогикалық үдерісті басқару: педагогикалық талдау, мақсат қою және жоспарлау, ұйымдастыру, бақылау, реттеу мен түзету тәрізді әрекеттер мен функцияларды, білім беру жүйесіндегі мемлекеттік басқару принциптер жиынтығы, кәсіби іс-әрекетті әрқилы деңгейде бірдей тең басқару, ата-аналар, қоғамдық ұйымдар, мемлекеттік мекемелермен қатынастары зерттеуге арналған.

**Кілт сөздер:** Аспектілер, басқару объектісі, тренингтер, семинарлар, ресурстар, менеджмент, менеджменттер, стратегиялық жоспарлау, кадрлық ресурстар, оңтайландыру, ішкі-сыртқы факторлар, бақылау және бағалау, мониторинг, ынталандыру, кадрларды дамыту.

Білім беруді басқару-бұл оқу орындарын бақылау және басқару, білім беру бағдарламаларын жоспарлау, ұйымдастыру процесі. Ол білім беру мекемелерін басқару кезінде ескеруге қажет бірқатар жалпы аспектілерді қамтиды. Білім беру мекемелеріндегі басқаруға жүйелі көзқарастар кәсіби педагогикалық іс-әрекет, педагогикалық жүйелерді басқару мәнін, принциптерін, мазмұнын толық білуді қажет етеді. Педагогикалық үдерісті басқару – қойылған мақсатқа сәйкес шешім қабылдау, ұйымдастыру, бақылау, басқару объектісін зерттеу, алынған ақпараттарды талдау және қорытындылау іс-әрекеті болып табылады. Басқаруға тән сипат - бұл жұмысқа баршаның: әкімшілік, мұғалімдер, білім алушылардың араласуы. Мұндай жағдай басқару қызметінің мазмұны мен нәтижесіне үлкен әсерін тигізеді, себебі бұл істің қалаған сатысында қай деңгейде болмасын, басқарушы адам өз әрекетінің кез-келген сәті мен жүйенің қалпы тек оның шешіміне тәуелді болмайтынын мойындауы тиіс.

Білім жүйесінде қалаған деңгейдегі басқару қатынастары тәрбиелік қызметті де атқарады. Тәрбиеленушілерді басқарушы болып есептелетін педагог - тәрбиешілер оларға жетекшілік етеді, ал тәрбиеленушілер осы жетекшілік қатынастарды пайдалы ұғымдар ретінде игереді, яғни тәрбиелік қызметтің орындалып жатқаны. Осыдан да басшының, тәрбиешінің, мұғалімнің моральдық, әдептілік кейпіне жоғары талаптар қойылады.

«Білім беру менеджменті» білім беруді басқарудың негізгі принциптеріне, әдістері мен құралдарына шолу жасайды. Ол оқу орындарының мақсаттары мен міндеттеріне жету үшін ресурстарын жоспарлауды, ұйымдастыруды, бақылауды және басқаруды, білім берудегі менеджменттің негізгі міндеттерінің бірі - оқу процесін оңтайландыру. Білім беру ұйымдарының басшы құрамы стратегиялар мен даму жоспарларын әзірлейді, мақсаттар мен міндеттерді анықтайды, сонымен қатар, оқыту мен нәтижелерді бағалаудың тиімді әдістерін таңдайды.

Білім беруді басқарудың заманауи тәсілдері білім сапасы, стратегиялық жоспарлау, мониторинг және бағалау, ресурстарды тиімді пайдалану, персоналды дамыту сияқты ұғымдарды қамтиды. Білім сапасы - оқу орнының табысты жұмыс істеуінің басты өлшемі. Ол білім алушылардың білімдері мен дағдыларының деңгейімен, бітіру емтиханындағы жетістіктерімен және халықаралық салыстырмалы зерттеулер нәтижелерімен анықталады. Білім берудегі менеджмент оқу процесін тиімді ұйымдастыруда маңызды рөл атқарады. Білім берудегі басқарудың кейбір жалпы аспектілерін қарастырайық:

1. Мақсаттар мен стратегиялар: Білім беру мекемесін дамытудың ұзақ мерзімді мақсаттары мен стратегияларын әзірлеу. Білім беруді басқару-сапалы білім беру бағдарламасына қол жеткізу, білім беру мекемесінің мақсаттары мен стратегияларын анықтау. Бұл оқу бағдарламасын әзірлеуді, білім алушылардың іс-әрекетін ұйымдастыруды және бағалау жүйесін құруды қамтиды;

2. Ресурстар: Қаржылық техникалық және кадрлық ресурстарды қоса алғанда тиімді пайдалану, білім беру ұйымдарына сапалы білім беруді қамтамасыз ету үшін қаржылық материалдық, адами ресурстарды тиімді бөлуге және мақсаттарына жетуге көмектеседі. Олар сапалы оқытуды қамтамасыз ету үшін шығындар мен ресурстарды бөлуді оңтайландырады;

3. Жоспарлау және ұйымдастыру: Стратегиялық жоспарлау арқылы мекеме ұзақ мерзімді перспективаға өзінің миссиясы мен мақсаттарын анықтайды. Жоспарлау білім алушылардың қажеттіліктері, мемлекеттік білім беру стандартының талаптары және білім беру ортасының өзгерістері сияқты ішкі-сыртқы факторларды ескере отырып жүзеге асырылады. Білім беру менеджерлері уақыт пен ресурстарды пайдалануды оңтайландыру үшін оқу процесінің жоспарларын құруы және құрылымын ұйымдастыруы керек. Бұған сабақ кестелерін әзірлеу, мұғалімдерді үйлестіру және оқу материалдарын басқару кіреді;

4. Қарым-қатынас: Білім беру үдерісіне қатысушылардың (білім алушылар, мұғалімдер, ата-аналар, әкімшілік) арасында тиімді өзара әрекеттестігін орнату. Оқу орындарының басшылары барлық мүдделі тараптармен, яғни, мұғалімдермен, білім алушылармен, ата-аналармен және қоғамдастықтың басқа мүшелерімен тиімді қарым-қатынас жасауы керек. Олар мекеменің мақсаттары, саясаты мен бағдарламалары туралы ақпарат береді;

5. Бақылау және бағалау: Бақылау және бағалау білім беру мекемесінің тиімділігін анықтауға көмектеседі. Олар оқу үлгерімін бақылау жүйесі, сонымен қатар, оқыту сапасы мен оқу материалының мазмұнын бағалау арқылы жүзеге асырылады. Оның сапасын қамтамасыз ету үшін оқу процесінің нәтижелерін жүйелі бақылау және бағалау. Білім беру менеджерлері сапалы білім беруді қамтамасыз ету үшін оқу процесін бақылап, бағалауы, мониторинг жасауы керек. Олар білім алушылардың үлгерімін бақылап, мұғалімнің жұмысын бағалауы және бағалау нәтижелері негізінде білім беру бағдарламаларын жетілдіреді;

6. Персоналды дамыту: Педагог кадрларды іріктеу, оқыту, ынталандыру және кәсіби қызметін бағалау. Кадрларды дамыту білім берудегі менеджменттің маңызды аспектісі болып табылады. Педагогикалық ұжымның өз біліктілігін арттыруға және кәсіби дағдыларын дамытуға мүмкіндігі болуы керек. Білім беру ұйымдарының басшылары білім беру кадрларының дамуына және олардың кәсіби өсуін қамтамасыз етуге жауапты. Олар жоғары сапалы білім беруді қамтамасыз ету үшін мұғалімдерге арналған тренингтер, семинарлар және басқа да шараларды ұйымдастырады.

Білім берудегі менеджменттің негізгі аспектілерінің бірі-оқу үдерісін, ресурстарды, кадрларды, қаржыларды, ақпаратты тиімді басқару. Сондай-ақ, білім беру қызметінің сапасын қамтамасыз ету, білім алушылардың қажеттіліктерін қанағаттандыру және білім беру саласындағы заңнаманы сақтау маңызды.

Бұл білім берудегі басқарудың кейбір жалпы аспектілері ғана. Әрине, әрбір оқу орнының өзіндік ерекшеліктері мен талаптары бар, сондықтан менеджерлер осы аспектілердің барлығын нақты жағдайға сәйкес қолдануы керек. Білім ұйымы көп тарапты байланысқа ие. Оның жұмысы ата-аналармен, қоғамдық ұйымдармен, мемлекеттік мекемелермен қатынастар негізінде атқарылып келеді.

Білім ұйымы - мемлекеттік (немесе онымен тығыз байланысқан) құрылым. Отбасы, қоғам, мемлекет араларындағы бірлікті іс-әрекеттердің ұштаса орындалуынан тәрбие мен білімнің жалпы мақсаттары іске асырылады. Мұндайда өзара байланыстар міндетті түрде жүйелі басқарымда болуы шарт. Бұл да педагогикалық жүйелерді басқарудың өз ерекшелігі. Білім берудегі мектеп жағдайы «мұғалім-оқушы» қарым-қатынасына тәуелді екенін ескеретін болсақ, білім жүйесін басқарудың келесі ерекшеліктерін де біліп қойған жөн: әртүрлі жас деңгейіндегі балалар бірлестіктеріне басшылық; материалдық ынтадан гөрі моральдық ынтаның басым болуы; білім саласын басқаратын тұлғаның жоғары дәрежеде білікті, білімді болуы.

Жалпы алғанда, білім беру менеджментін қамтамасыз етуде жоғары сапалы мамандар даярлау және оқу орындарын дамыту маңызды рөл атқарады. Ол білім алушыларға оңтайлы жағдай жасауға, білім берудегі табысқа жетелейтін ресурстарды тиімді пайдалануға мүмкіндік береді.

#### **Пайдаланылған әдебиеттер тізімі:**

1. Білім берудегі менеджмент: ЖОО арналған оқулық және практикум / С.Ю. Трапицын (т.б.); Трапицыннің редакциясымен. - 2-бас., қайта қаралған және қосымша. Мәскеу: «Юрайт» баспасы, 2024 ж.478-бет.

2. Гончаров М.А. Білім берудегі менеджмент негіздері: оқу құралы / М.А. Гончаров. - 3-бас. – М.: КНОРУС, -476 б.

3. Мескон М.Х. Менеджмент негіздері / М.Х., М.Альберт, Ф.Хедури. - М.: Уильямс, 2016. - 672 б.

4.Челнокова Е.А., Коровина Е.А., Агаев Н.Ф. Педагогикалық менеджмент-мұғалімнің басқарушылық қызметінің түрі ретінде // Қазіргі ғылымды қажет ететін технологиялар. - 2015 ж.

ӘОЖ373.3

## БАСТАУЫШ СЫНЫП ОҚУШЫЛАРЫНЫҢ СӨЙЛЕУ МӘДЕНИЕТІН ОҚУ ДИАЛОГЫ АРҚЫЛЫ ДАМУ ЖОЛДАРЫ

Амантай Фарид Нұрбекқызы,

«Бастауышта оқыту педагогикасы мен әдістемесі»

БББ 1-курс магистранты

М.Өтемісов атындағы БҚУ,

Орал қ.

***Аннотация:** Мақалада бастауыш сынып оқушыларының сөйлеу мәдениетін оқу диалогы арқылы даму жолдарының әдістемесі сөз болады. Диалогты оқыту арқылы бастауыш сынып оқушыларының сөйлеу мәдениетін қалыптастыру бағытындағы жұмыстар қарастырылған. «Диалог», «оқу диалогы» ұғымдарына түсінік беріледі. Бастауыш сатыдағы «Әдебиеттік оқу» бағдарламасындағы диалогты мәтіндердің қамтылуы және оқу диалогының түрлері сипатталған. Диалогтың адамдардың бірін-бірі түсінуіне негіз болатынын, сөйлеудің ең кең тараған түрі екендігі негізделген.*

***Кілт сөздер:** Сөйлеу мәдениеті, диалог, оқу диалогы, білім мазмұны, оқыту үдерісі, бастауыш саты, ауызекі сөйлеу, монолог.*

Жалпы білім беретін мектептің бастауыш сатысындағы білім мазмұны тұжырымдамасында: «Білім мазмұнын жаңғыртудың ғылыми негізіне бастауыш сынып оқушысының белгілі-бір қажетті біліктер мен дағдылардың иесі, оқу әрекетінің әртүрлі субъектісі, әртүрлі мәдениеттермен өз көзқарасы тұрғысынан диалогқа түсетін автор және жас ерекшеліктеріне сәйкес өз жасын қалыптастыруға күш жұмсап еңбектенетін бала деп қарастырған, осыған орай көп қырлы құрылымды білім-тәрбие мазмұнын анықтап құруға көмектесетін қазіргі заманғы дамуға оқыту идеясы алынады», - делінеді[1]. Осы тұжырымдама негізінде жасалған бастауыш білім берудің мемлекеттік стандартында негізгі білім беру бағдарламасын игеруге қойылатын талаптар қатарында пән бойынша (оқушының тілді адамдардың өзара қарым-қатынас құруының негізгі құралы деп түсінуі) және пәнаралық (тілдесушіні тыңдау және онымен диалог құруға дайын болу; әртүрлі пікірлер болатынын және әркімнің оған құқылы болатынын мойындау; өз ойын баяндау және негізді қорғау, бағалау) нәтижелер де анықталған.

«Диалог» термині (гректің *dialogos* сөзінен шыққан алғашқы мағынасы екі адамның өзара әңгімесі дегенді білдіреді) екі түрлі түсіндіріліп жүр. Бір жағынан, диалог – ауызекі сөйлеу түрі, нақты айтқанда, екі адамның кезектесіп сөйлеуі арқылы жүзеге асырылатын қарым-қатынас. Екінші жағынан, диалогсөйлеу әрекетінің бір түрі ретінде қарастырылады. Бірқатар ғалымдар диалог қазіргі әлемдегі адамзат өмірінің барлық саласының эпицентріне тоғысатын жалпы мәдени қатынасы деп санайды. «Қазақ ұлттық энциклопедиясында»: «Диалог» (гректің *dialogos*-сөйлесу, әңгімелесу), сұхбат-ауызекі әңгімелесу пішіні, екі не одан да көп адамдардың пікір алысуы» деген анықтама берілген. Ал ғалым К.И. Саломатов: диалогке мынадай анықтама береді: «Диалог тілі – сөйлеудің ең кең тараған, адамдардың бірін-бірі түсіну негізі, олардың арасындағы қарым-қатынас шарты, адам тілінің қажетті құралы. Тілдің монолог түрі диалогқа қарағанда аздау орын алады, монологқа диалог жол салады. Диалог дегеніміз – екі немесе одан да көп адамның сөйлескен сөзі» [2]. Демек, диалог тілі – ауызекі сөйлеу түрі. Диалог тілі еркін болады, сөйлем құрылымының сақталып айтылуына аса көп мән берілмейді. Оның есесіне мұнда дауыс ырғағына көп көңіл бөлінеді, өйткені дауыс ырғағының өзінен сөйлеушінің ойы аңғарылып тұрады.

Диалогты оқыту арқылы бастауыш сынып оқушыларының сөйлеу мәдениетін қалыптастыру үшін мұғалім көп ізденіп, сабақтың тиімді өтуіне көп күш жұмсауы қажет. Сабақтың барысында белсенді оқыту әдістерін қолданудың нәтижесін осыдан көруге болады. Оқудың белсенді әдістеріне: пікірталастар, өзін-өзі бағалау, тест құру және бірін-бірі тексеру жатады. Бастауыш білім берудің бағдарламасын басшылыққа ала отырып, диалогтік оқыту тәсілін негізге алуға болады. Оқушылар диалог әдісін қолдана отырып, талқылау, білімді бірлесіп құру, дағдыларды қалыптастыру арқылы білім алады. Бір-бірімен диалог құра отырып, өз ойларын дәлелдейді. Диалог әдісі оқушылардың ойын жеткізуге, сөздік қорының молаюына, сөйлеу мәдениетінің қалыптасуына көмектеседі. Ғалымдар Мерсер мен Литлон өз зерттеу еңбектерінде диалогтік оқыту әдісі сабақта оқушылардың қызығушылығын арттырумен қатар, олардың білім деңгейінің өсуіне үлес қосатынын атап көрсетті. Пікір алмасу оқушылар арасында диалог жүргізу арқылы жүзеге

асып отырады. Мысалы, 2-сыныптың Әдебиеттік оқу сабағында мәтінді талдау бойынша оқушылар өздеріне үлестірілген ресурстардағы мәлімет жинау үшін диалог арқылы өзара әңгімелесіп, бір-біріне өздерінің ой-пікірлерін білдіреді. Тапсырма орындауда, топтық әңгімеде оқушылардың әрқайсысы диалогқа түседі, өз идеяларын, шешімдерін ұсынады, ауызша, жазбаша дәлелдейді, дұрыс пікірді құптап, келісімге келеді. Мұндай тапсырмалар балалар үшін өте қызықты болады. Оқушылардың өзара әрекет дағдыларын дамытудың тағы бір тәсілі – аффективті сезім арқылы ортақ мәселелерді бірге шешіп, екі оқушы бірге қорытындылайды. Сабақта джигсо әдісін қолдану кезінде диалогтік оқыту жұмысы жақсы жүзеге асырылады. Диалог барысында оқушылар күтілетін нәтижеге жету үшін күш- жігерін жұмсайды, ынталанады, ойларын бөліседі, пікірлеседі, білімді бірлесіп алады, өз білімін толықтырады. Пікір алмасу оқушылар арасында диалог жүргізу арқылы жүзеге асып отырады.

Балаларды сөйлеу мәдениетіне төселдіруде, әсіресе, мектеп жағдайында қолға алу үшін мұғалімге төмендегідей жұмыстарды жүргізуге болады:

1. Оқушылардың жеке дыбыстарды, буындарды, сөздерді, фонетикалық, лексикалық жағынан дұрыс жаза, айта алуына, ана тілінің грамматикасын саналы меңгерумен қатар практика жүзінде қолдана білуіне қамқорлық жасау қажет. Сабақтың үстінде де, сабақтан тыс кездерде де оқушылардың ауызша және жазбаша сөйлеуінің дұрыстығын қадағалап отыру, жаңа сөздердің мағынасын түсіндіріп, сөздік дәптеріне жазғызу, әрбір сөйлемді тиянақты ой білдіретіндей етіп құра алуға үйрету – бастауыш мектеп мұғалімдерінің күнделікті оқу-тәрбие процесіндегі ең абыройлы міндетінің бірі.

2. Оқушының тілінде байқалатын кемшіліктерді (мәселен, кекеш, тұтықпа, кей дыбыстарды дұрыс айтпау т.б.) жою мәселесі де мұғалімге қатысты мәселе. Осы мәселе жөнінде ол логопедтермен тығыз байланыс жасап, профессор М.Е.Хватцевтің мұғалімдерге арнап жазған «Недостатки речи у школьников» атты кітабында көрсетілген қағидаларды басшылыққа алуы тиіс.

3. Оқушылардың сөйлеу мәдениетін тәрбиелеу – оқу-тәрбие процесінде көзделетін негізгі міндеттердің бірі. Өйткені сөйлеу мәдениеті – мәдениеттіліктің басты белгісі. Оқушыларды сөйлеу мәдениетіне тәрбиелеу түрлі әдістер арқылы жүзеге асып отырады.

Мұғалім ойынның жүру барысында оқушылардың түгел қатысуын қадағалаумен қатар, оларды ойын үстінде дұрыс шешім қабылдай білуге жетелеуі маңызды болып табылады.

Ойынды сабақтың барлық кезеңдерінде жүргізуге болады. Бірақ деңгейлер ерекшелігіне байланысты берілетін материалдың мазмұны мен тапсырмаларының түрі тіл материалын жай қабылдауға емес, білім дамытуға, ойландыруға, сәйкестендіруге, фактілерді және жағдайларды салыстыруға, ойша бөлшектеп талдау жасауға, біріктіруге, қорытындылауға қызмет етуіне көңіл аудару керек.

Ойынның негізгі мақсаты – сөздерді, сөйлемдерді ана тілінде дұрыс айтуға оқушылардың тілдерін жаттықтыру. Жалпы кез-келген сабақтарда көбінесе тілдік ойындар қолданылады және оның келесідей құрылысы бар:

Тілдік ойындар. Оқушыларға лексикалық, грамматикалық білім беруге көмектеседі. Тілдік ойындарды бірнеше топқа бөлуге болады:

#### 1. Фонетикалық ойындар

Олар фонетикалық есту дағдыларын қалыптастырады. Мысалы, «Естимін- естімеймін» ойыны. Ойын барысында оқушылар топшаларға бөлінеді. Мұғалім сөздерді оқып тұрады. Олар сөздердегі дауысты және дауыссыз дыбыстардың кездесуіне орай қателерін түзеуге тырысады. Қатесі аз топ жеңімпаз.

#### 2. Орфографиялық ойындар

Әріптің сөздегі орнын есте сақтауды қалыптастырады. Мысалы, «Кезекші әріп» ойынын алып қарастырар болсақ. Қатысушыларға топшамалар таратылып, оған берілген әріп көрсетілген орнында тұруы ережесіне сәйкес неғұрлым көп сөз жазу ұсынылады. Тапсырманы орындауға 2-3 минут беріледі.

#### 3. Алфавитпен жұмыс істеуге арналған ойындар

Мұндай ойын дыбыс пен әріп қатынасын қалыптастырады. Мысалы, тақтаға бірнеше сөздер жазылып, соның ішінде берілген әріптердің қайсысы басқаша оқылады деп тапсырма беріледі.

#### 4. Тілді жаттықтыруға арналған ойын – жаттығулар

Бұл ойын – жаттығулар, көбінесе, адамның сырт бейнесін суреттеуді, мінездеме беруді, сол адам туралы негізгі фактілерді ана тілінде айтуды үйретеді. Мысалға «Төлқұжат» ойыны. Ойыншылар жұптарға бөлініп, әрқайсысы төлқұжат бланкілерін алып толтырады. Толтырып болған соң ойыншылар достарын топқа таныстырады.

#### 5. Ойлануға арналған ойындар

Монолог пен диалог түріндегі хабарландыруларды, сөздерді мағыналық тұрғыдан қабылдауды қалыптастырады. Мысалы, «Чемодан» ойыны. Ойыншылардың екеуі сыныптан шығады, қалғандары кімге чемодан әзірлегенін шешеді. Содан кейін шығып кеткен ойыншылар кіріп, қандай киімдерді чемоданға салғысы келетіндерін хабарлайды, содан соң чемодан иесінің кім екендігі табылады.

#### 6. Диалог, монолог жүйесіндегі ойындар

Бұл ойындар айтылатын сөзді алдын ала жоспарлау, сұрақ – жауап түріндегі жұмыстарды белсендіреді. Мысалы, «Топтық сұхбат» ойыны. Барлық ойыншылар бір ойыншыдан сұхбат алады. Соңынан сұхбат туралы әңгіме, яғни талдау жүргізіледі.

## 7. Рөлдік ойындар

Рөлдік ойындар көбінесе өз ойын толық жеткізе білуді үйретеді. Мысалға, «Егіздер» ойыны. Барлық ойыншылар суреттер алады, бірақ бір – біріне көрсетпейді. Өз суреттерін суреттей отырып, және бір – біріне сұрақтар қоя отырып, бірдей сурет жұптарын табулары керек. Кейде суреттерін ауыстыруға рұқсат беріледі.

Жоғарыдағыдай жаттығу түрлерін орындау барысында оқушылар мынадай білім машықтарына ие болады:

- оқыған мәтіннен мағыналары жағынан бір-біріне жақын сөздерді тауып, олардың мағыналары мен реңктерін түсіндіре алу;

- берілген сөздерге мағынасы жақын сөздерді табу, олардың мағыналық айырмашылықтарын ажырата білу;

- синонимдерді өз сөйлеу тілінде қолдана білу.

Балалардың сөздік қорындағы мәндес сөздер қатары өз беттерімен орындаған жұмыстарында орынсыз қайталаулардан арылтады.

Сонымен, оқу диалогы бойынша оқушылардың сөйлеу мәдениетін дамытуға болады. Бастауыш сынып оқушыларына әдебиеттік оқу пәні бойынша оқу диалогын қолдана отырып сөйлеу мәдениетінің дамуын бақылау үшін кесінді-тапсырмалар орындатып, талдау жүргізуге болады.

### Пайдаланылған әдебиеттер тізімі:

1. Жалпы білім беретін мектептің оқу бағдарламалары. – Алматы, 2012.
2. Библер В.С. Школа диалога культур: Идеи. Опыт. Перспективы. – Кемерово, 1993.
3. Саломатов К.И. Ребенок и взрослый в учебном диалоге. – Москва, 2019.

ӘОЖ 373.1.02

## НЕГІЗГІ МЕКТЕПТЕГІ МӘТІНДІК ЕСЕПТЕРДІ ТЕНДЕУЛЕР ҚҰРАСТЫРУ АРҚЫЛЫ ШЕШУ ӘДІСТЕМЕСІ

*Бадиева Индира Жұмәділқызы,  
«Математика педагогтерін даярлау» мамандығы бойынша  
2 курс магистранты,  
А.Е.Иманчиев, п.ғ.д., профессор,  
Қ.Жұбанов атындағы АӨУ,  
Ақтөбе қ.*

**Аннотация:** Бұл мақалада негізгі мектептегі мәтіндік есептерді шешу қарастырылады. Математика сабағында мәтіндік есептерді шешудің негізгі әдістері беріледі. Мәтіндік есептерді шешу-математика білімнің маңызды бөлігі болып табылады. Бұл есептер оқушылардың логикалық ойлауын дамытуға ықпал етеді. Жеке тұлғаны тәрбиелеуде мәтіндік мәселелерді шешудің маңызы зор, сондықтан мұғалім мәтіндік тапсырма, оның құрылымы, оларды шешудің түрлері мен тәсілдері туралы икемді түсінікке ие болуы керек.

**Summary:** This article discusses the solution of text problems in the main school. The basic methods for solving text problems are given in the mathematics lesson. Solving text problems is an important part of mathematical knowledge. These reports contribute to the development of their logical thinking. The solution of textual problems is of great importance in the education of the individual, therefore, the teacher must have a flexible understanding of the text task, its structure, types and ways of solving them.

**Кілт-сөздер:** Математика, мәтіндік есептер, теңдеу, түрлері, әдістері, мысалдар.

**Key words:** Mathematics, text problems, equation, types, methods, examples.

Мәтіндік есеп дегеніміз не? Бұл сұрақтың жауабын ғылыми-әдістемелік әдебиеттерден табуға болады: "мәтіндік есептер- бұл кейбір жағдайлардың сандық сипаттамасын көрсететін және осы жағдайдың кез-келген компоненттері арасында қандай да бір қатынастың болуы немесе болмауын анықтайтын қатынас түрі".

Л. М. Фридманның, Е. Н. Түріктің пікірінше, кез-келген мәтіндік есептер шешуде келесі әрекеттер орындалады:

- 1) Оқушылар осы тапсырманың шартымен өз бетінше танысады.
- 2) Олардың бірі бұл тапсырманы дауыстап, түсінікті етіп оқиды.
- 3) Негізгі тіркестер белгіленеді. Себебі, бұл тіркестер есептің қысқаша түрде шартын жазуға көмектеседі.

- 4) Есепті шешудің шағын жоспары құрылады.
- 5) Тапсырма моделі таңдалады (сурет, сызба, кесте).
- 6) Жоспарға сүйене отырып есеп шешу жолы жазылады.
- 7) Тапсырманың сұрағына жауап құрастырылады.
- 8) Есеп шешімін тексеру жүргізіледі. [1]

Г. Матвееваның пікірінше: "мәселені логикалық әдіспен шешу дегеніміз- тек логикалық пайымдау арқылы есептемей, тапсырмаға жауап табу ", - дейді. [2, б. 4-8].

Мәтіндік есепті шешудің негізгі мақсаты мәселені шешу немесе шешім нәтижесін алу емес, шешімнің өзін әдіс ретінде, процесс ретінде, жауап алуға әкелетін логикалық қадамдардың жиынтығы ретінде қарастыру. Мұндай жұмысты үйрену үшін алдымен жұмыс істеуге тура келетін материалды жақсы зерттеу керек. Сонымен, мәселелерді шешуді үйрену үшін олардың не екенін, қалай құрылғанын, қандай бөліктерден тұратындығын түсіну керек.

Мәтіндік тапсырмалардың әртүрлі түрлері бар. Жиі кездесетін түрлері:

- қозғалыс туралы есептер ( қарсы немесе бір бағыттағы қозғалыстар, өзен бойымен қозғалыс және т. б.);

- жұмысқа арналған есептер;
- қоспаларға, қорытпаларға, концентрацияға арналған есептер;
- пайыздар туралы есептер.

Мәтіндік есептерді шешу әдісітері:

- арифметикалық әдіс (мәтіндік есептерді арифметикалық қосу, көбейту, азайту, бөлу амалдары арқылы шешу);

- алгебралық әдіс (айнымалыларды енгізу және теңдеулер немесе теңсіздіктер жүйесін құру арқылы шешу);

- геометриялық әдіс (геометриялық фигураларды салу және олардың қасиеттерін пайдалану арқылы есепті шешу);

- графикалық әдіс (координаттар жүйесіндегі графиктердің көмегімен мәтіндік есепті шешу);

- схемалық әдіс (схемаларды қолдану арқылы есепті шешу). [3, с. 10].

Бұл шартты жіктеу болып тадылады, өйткені бірдей тапсырманы әртүрлі тәсілдермен шешуге болады.

5-9 сыныптардағы математика курсына мәтіндік есептерді шешудің екі негізгі әдісі қарастырылады: арифметикалық және алгебралық. Арифметикалық әдіс сандық өрнек (сандық формула) құрастыру және нәтижені санау арқылы белгісіз шаманың мәндерін табудан тұрады. Алгебралық әдіс есептерді теңдеу немесе теңдеулер жүйесі арқылы шешуге негізделген. [4, с. 907-911]

Қозғалыс есептерін шешкен кезде тапсырманың барлық шарттарын көрсететін сурет салу ұсынылады. Бұл жағдайда есепті шешуші шешу схемасын таңдауы керек: теңдеудің қандай түрін құрастыру арқылы жолдың жекелеген бөліктерінде қозғалуға жұмсалған уақыт немесе әр объект жүріп өткен жол салыстырады.

Осы типтегі мәселелерді шешкен кезде көбінесе әр түрлі жылдамдықтағы екі нүктеден бір уақытта қозғала бастайтын, бір-біріне қарай қозғалатын немесе бір объект екіншісіне жеткен жағдайда екі объектінің кездесу уақыттын білу қажет.

А және В нүктелерінің арақашықтығы S тең болсын. Екі дене бірдей уақытта қозғалыстарын бастайды, бірақ жылдамдықтары өзгеше  $v_1$  және  $v_2$ .



C – кездесу нүктесі болсын, t – денелердің кездесуге дейінгі уақыты.

Егер бір-біріне қарай қозғалған кезде  $AC=v_1t$ ,

$BC=v_2t$  аламыз. Осы екі теңдікті қосайық:

$$AC+CB=v_1t+v_2t=(v_1+v_2)t \Rightarrow AB=S=(v_1+v_2)t \Rightarrow t = \frac{S}{v_1+v_2}$$

$$AC=v_1t, BC=v_2t.$$

Осы теңдіктерді алып тастайық:

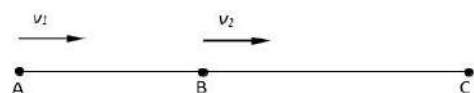

$$AC-BC=(v_1-v_2)t.$$

$AC-BC=AB=S$ . Бірінші дене екіншіні қуып жететін уақыт мына теңдікпен анықталады:

$$t = \frac{S}{v_1 - v_2}.$$

**Есеп.** Пароход өзен ағысына қарсы 10 км, содан кейін тағы ағыс бойымен тағы 45 км жүрді. Бүкіл жолға екі сағат жұмсады. Егер өзеннің жылдамдығы 5 км/сағ болса, пароходтың өзіндік жылдамдығын табыңыз. [5]

Шешуі:

$x$  км/сағ- пароходтың өзіндік жылдамдығы болсын.

Сонда  $(x+5)$  км/сағ- пароходтың ағыс бойымен жылдамдығы.

$(x-5)$  км/сағ- пароходтың ағысқа қарсы жылдамдығы.

Пароход ағысқа қарсы 10 км жылдамдықпен  $(x-5)$  км/сағ жүреді, онда  $\frac{10}{x-5}$  сағ - пароходтың ағысқа қарсы қозғалыс уақыты. Ағыс бойынша пароход 45 км  $(x+5)$  км/сағ жылдамдықпен жүргендіктен, онда  $\frac{45}{x+5}$  сағ- пароходтың ағынмен жүру уақыты.

Шарт бойынша құрылған теңдеуді шешейік:

$$\frac{10}{x-5} + \frac{45}{x+5} = 2$$
$$\frac{10}{x-5} + \frac{45}{x+5} - 2 = 0$$

$$\frac{10(x+5) + 45(x-5) - 2(x+5)(x-5)}{(x+5)(x-5)} = 0$$

Сәйкесінше, квадраттық теңдеуді аламыз:

$$2x^2 - 55x + 125 = 0 \quad x_1 = 2,5 \text{ км/сағ және } x_2 = 25 \text{ км/сағ.}$$

$x$  арқылы біз пароходтың өзіндік жылдамдығын белгіледік, ал өзеннің жылдамдығы 5 км/сағ, сондықтан  $x_1 = 2,5$  км/сағ тапсырманың мағынасына сәйкес келмейді (бұл жылдамдықта пароход ағысқа қарсы жүзбейді). Сондықтан пароходтың өзіндік жылдамдығы 25 км/сағ. Жауап:  $v = 25$  км/сағ.

Мәтіндік есептерді әртүрлі заманауи тәсілдермен шешу педагогикалық технологиялардың барлық талаптарына жауап береді. Оған көз жеткізу үшін бір мәтіндік есепті сабақ барысында беруді ұсынамын. Ол есепті мұғалім оқушыларға әртүрлі тәсілдермен шешуді тапсырады. Тақтаға 3-4 оқушыны шығарып, олар берілген тапсырманы өз бетінше орындайды. Кейде есепті шешу жолдары сәйкес келуі мүмкін. Бұл қорқынышты емес. Біреу дәптерде мәселені басқа ыңғайлы және қарапайым түрде шеше алуы мүмкін. Содан кейін тақтадағы оқушылар өздерінің шешу жолдарының ұтымдылығын дәлелдейді. Кейде мұндай жұмыс барысында оқушы өзінің немесе басқа біреудің әдісінің кемшіліктері мен артықшылықтарын табады. Олар жауап берушіге олардың дұрыстығын дәлелдеуге көмектесуге тырысады. Есеп жауаптары оқушыға тапсырманың шарты туралы егжей-тегжейлі түсінуге және осы мәселені шешудің әртүрлі тәсілдерін табуға итермелейді. Бұл жағдайда, ең алдымен, ақыл-ойдың икемділігі дамиды.

Мектептегі тәжірибе көрсеткендей, мәтіндік есептерді шешуді жүйелі қолдану геометрия есептерін шешуде де, жалпы математика курсына оқытуда да айтарлықтай әсер етеді. Математиканы оқыту оқушылардың белгілі бір білім мөлшерін игеруі үшін ғана емес, сонымен қатар олар бұл білімді практикалық есептерді шешу үшін тиімді пайдалана алуы үшін қажет.

#### Пайдаланылған әдебиеттер тізімі:

1. Фридман Л.М. Как научиться решать задачи: Кн. для учащихся ст. кл. средн. школ / Л.М. Фридман, Е.Н. Турецкий. – 3-е изд., дораб. – М.: Просвещение, 1989. – 192 с.
2. Матвеева Г. Логические задачи // Математика. – 1999. – № 25. – С. 4 -8.
3. Алексеева А.В., Киричек К.А. Развитие у обучающихся в курсе математики основной школы умения решать задачи практического характера // Постулат. 2017. № 5-1 (19). С. 18-25.
4. Воистинова Г.Х. Основные задачи на движение и способы их решения / Г.Х. Воистинова, А.П. Кулаков // Научно-практический электронный журнал «Аллея науки». – 2019. – Т. 1. – № 2 (29). – С. 907-911.
5. Егерев В.К. Сборник задач по математике с решениями: 8-11 классы / В.К. Егерев. - М.: Мир и Образование, 2013. - 624 с.

ӘОЖ 398.5

## ҚАЗАҚ ХАЛЫҚ ДӘСТҮРЛЕРІНІҢ ДАМУЫМЕН ҚАЛЫПТАСУЫ ЖӘНЕ ЗЕРТТЕЛУ ТАРИХЫ

*Базарбаева Ботакуз Казиевна,  
бастауышта оқыту педагогикасы мен әдістемесі  
БББ, 1-курс магистранты,  
М.Өтемісов атындағы БҚУ,  
Орал қ.*

**Аннотация:** Мақалада қазақ халық дәстүрлерінің дамуымен қалыптасуы және зерттелу тарихына қысқаша шолу жасалған. Дәстүр, салт-дәстүр, әдет-ғұрып, ырым-тыйымдар, жоралғы ұғымдарына түсініктеме берілген. Жас ұрпаққа білім беру барысында, бір жағынан, бүгінгі өркениетті дүниеде болып жатқан өзгерістерді ескеріп отыруына, екінші жағынан, өз елінің этномәдени, тарихи, әлеуметтік-экономикалық ахуалын терең таңуына айрықша көңіл бөлу қажеттігі туралы айтылған.

**Кілт сөздер:** Дәстүр, салт-дәстүр, әдет-ғұрып, ырым-тыйымдар, жоралғы, ұғым, ұрпақ.

Қай заман болсын адамзат алдында тұратын басты міндет – адал, білімді, еңбексүйгіш ұрпақ тәрбиелеп өсіру. Ананың бесік жырынан бастап, адамның жер қойнына берілгеніне дейінгі өзі көріп-білген салт-дәстүрлер, әдет-ғұрыптар - адамның дүниетанымын қалыптастыратын өмір сабақтары. Олай болса, адамзаттық тарих - этномәдени құрылымдардың өзара ықпалынан басталатыны қоғамымыздың әр кезеңдегі сипатынан белгілі. Бұл тарихтағы жаһандандудың бірінші кезеңі болып саналады Екінші кезеңі - ұлттық мәдени даму болып табылады. Ұлт бірнеше этностардың сапалы біртұтастыққа қосылуынан құралады және көптеген стихиялы пайда болған этникалық қауымдастықтардың мемлекеттік-құқықтық реттелуі болып саналады. Еліміз ғасырлар тоғысында тәуелсіз мемлекетке айналып, өзінің қоғамдағы саяси, әлеуметтік-экономикалық, мәдени білім парадигмасы жүйесін әлемдік өркениет үлгісінде дамытуға бағыт алуда. Өйткені кез келген жаңа тәуелсіз мемлекеттің рухани дамуының өзіндік ерекшеліктері болады. Бұл ерекшеліктер оның аумағында мекен ететін халықтардың тұрмыс- тіршілігімен, дәстүрлі мәдениетімен, салт-дәстүрімен және өткенінің тарихи сабақтастығымен айқындалады. Даму үрдісінде қол жеткізген тарихи тәжірибе із-түзсіз жоғалып кетпейді, ол ұлттық идеяда, мәдени-әлеуметтік және құндылықтар жүйесінде белгілі ретпен жинақталып. Кез келген халықтың тарихи өміріндегі ең құнды нәрсе - оның рухани және адами қасиеттері, дәстүрлері, адамгершілік нормалары, ұлттық құндылықтары. Ұлттық құндылықтар – кез келген этникалық қауымдастықтың қайталанбас тарихи көрінісі бар рухани мұраттардың жиынтығы [1]. Ұлттық құндылықтар әр халықтың өмірінде әртүрлі рөл атқаратыны белгілі. Демек, әрбір жаңа ұрпаққа мазмұнды тәрбие беру - ұлттық тәрбиенің үлгісі.

Өйткені, мұндағы тәрбиенің негізі - ғасырлар бойы қалыптасқан асыл рухани құндылықтар, сондай-ақ ұрпақтан-ұрпаққа ұлағаттылық пен имандылық тұрғысынан беріліп келе жатқан, даналықтан туындайтын адами қасиеттерді шыңдап, тәрбиелейтін бұлжымас ережелер мен қағидалар. Қазақтың дүниетанымы, ділі, танымы ғасырлар бойы нығайып келеді. Ұлттық тәрбиенің сан ғасырлық іргетасын бір арнаға біріктіру бүгінгі күн тәртібіндегі ең басты қажеттілік деп білемін. Тәжірибе көрсеткеніндей, жастарды тәрбиелеуде жоғары жетістікке тек оқыту мен тәрбиені ұштастыру арқылы ғана қол жеткізуге болады, сондықтан ұстаздар сабақты өткізуге дайындалумен қатар, оқушыларды тәрбиелеуде өзінің жеке тәсілдерін қалыптастыру керектігін естен шығармағаны дұрыс

Дәстүр - ұлттың қалыптасуымен бірге туып, дамитын тарихи және көне үрдіс. Ұрпақ тәрбиесінде, оның мәдени өмірінде, шаруашылық өмірінде адамның өмірге келуімен бірге дамып, о дүниеге дейін тербететін алтын бесік іспетті. Дәстүр үшін ерте заманда қалыптасқан көзқарастар мен әрекеттер мәдени мұра ретінде сақталып, бүгінгі күнге жетті және ұрпақтан-ұрпаққа жалғасуы тиіс. Мінез-құлықтың мазмұны мен сыртқы көрінісінде, қолдану әдісінде жүйелілік болуы керек. Яғни, мінез-құлықтың сыртқы түрінде белгілі бір тұрақтылық болуы керек. Ал бұл форма белгілі бір заңдылыққа айналғанда мінез-құлық мазмұнына үстемдік ете бастайды [2]. Бұл жағдайда дәстүр қалыпты жағдайға айналады. Философия ғылымдарының докторы, профессор Н.Сәрсенбаев «Әдет-ғұрып, дәстүр және қоғамдық өмір» атты еңбегінде әдет-ғұрып, салт-дәстүрдің қоғамдағы орны мен орнына философиялық талдау жасап: «Оған формалар, ырым-жоралар, рәсімдер жиынтығы кіреді», - деп атап көрсетті. Қоғамда немесе қауымда қалыптасқан дәстүр өзінің өмір сүру заңдылығына толық ие болған соң, ол сол қоғамдық өмірде жалғасып, тұрақты орын алады. Екіншіден, дәстүрге кең таралған және кеңінен қолданылатын әдет-ғұрыптар мен рәсімдердің жиынтығы кіреді. Мысалы, әскери шерулер, әнұрандар, елтаңбалар мен тулар дәстүрге жатады. Үшіншіден, дәстүр ғылым мен әдебиеттегі, өнердегі, саясаттағы қоғамдық сана салаларын камтиды [3]. Дәстүр - қоғам мүшелерінің көпшілігіне ортақ қоғамдық қатынастар нормасында ұрпақтан-ұрпаққа беріліп отыратын әдеттің тарихи тұрақты, жинақталған түрі. Рәсім - ырым арқылы орындалатын әрекет, ол қоғамдық қозғалыста көрініс табады. Рәсімдер мен әдеп-ғұрыптардан басталатын ырымдардың бір бөлігі болып табылады. Бір әдет-ғұрыптан бірнеше ырымдар мен жол-жоралардан тұруы мүмкін. Айта кететін жәйт бұл әлі күнге дейін орысша-қазақша, қазақша-орысша сөздіктерде немесе аннотацияланған ғылым сөздіктерінде салт - дәстүр бір мағынада қолданылып келе жатыр. Сондай-ақ ырым-тыйымдар, жоралғылар, әдет-ғұрыптардың мазмұны нақты анықталмаған.

Тек 1993 жылғы соңғы басылымда профессорлар Қ.Жарықбаев пен Ж.Наурызбаевтар шығарған «Қазақтың ұлттық тәлім-тәрбиесі атауларының қысқаша түсініктемесінде», «Жол-жоралғы (жөн-жосық) салт, дәстүр, әдет бойынша берілетін ырым, кәде» деп дұрыс анықтама беруге әрекет жасаған. Біздің ойымызша, рәсімдер салт-жоралардың құрамдас бөлігі, ал дәстүр оның жасанды түрде таңдалып алынған, жалғасып, өмірден тұрақты орын алған түрі. Ал салт-дәстүрді дәстүрдің синонимі деп қарастырған жөн. Бұл пікірді профессор Н.Сәрсенбаев растайды [3]. Салт-дәстүрлер, бір жағынан, халықтың тұрмыс-тіршілігімен байланысты этнографиялық құбылыс болса, екінші жағынан, тәрбиелік рәсім. Сондықтан да ұлттық (қазақ) салт-дәстүрдің мәнін педагогикалық тұрғыдан қарастырып, ескі мен жаңаны ажырата білу, заман талабына



сай озық дәстүрлерді бала тәрбиесінде тиімді құрал ретінде пайдалану қажет.

Салт-дәстүр халықтың кәсібіне, наным-сеніміне, дүниетанымына қарай туып, қалыптасып, ұрпақтан-ұрпаққа жалғасып, өзгеріп, жаңарып отырады. Оның жаңа қоғамдық жүйеге қайшылықтары жойылады, өмірлік қажеттіліктер дамып, жаңа мазмұнға ие болады.

Жаңа заманауи дәстүрлердің пайда болуы да заңды құбылыс. Мысалы, қазіргі жастардың тойы бұрынғы қазақ ауылындағы тойлардан мүлде бөлек. Шілдехана тойымен қатар, қазір жастардың туған күнін тойлау рәсімдері пайда болды.

Қазақтың белгілі жазушысы, ғалымы, қоғам қайраткері М.О.Әуезов өзінің теориялық зерттеулері мен көп жанрлы шығармаларында қазақ отбасы тәрбиесі мен салт-дәстүрлерін жан-жақты сипаттаған. Ғалым шығармаларына зер салып қарап отырсаңыз, қазақ отбасы тәрбиесіндегі көзқарастар мен тәрбие дәстүрлерінің бастау бұлағы көне түрік жұртының салты мен сенімдерінен туындайтынын аңғарасыз. Сонымен қатар, ғалым әрі ақын М.О.Әуезов қазақ отбасындағы тұрмыс тіршілік пен ондағы бала тәрбиесінің заман ағымына қарай өзгеріп, дамып отырғанын табиғи заңдылық тұрғысынан суреттейді. Өйткені, М.О.Әуезов ұлы өзгерістер тұсында өмір сүріп, жарты ғасыр ішінде сонау қараңғы түнек заманнан қоғамның сәулетті шыңына сапар шеккеніне куә болды. М.Әуезов: «Мен өз өмірімде үш түрлі қоғамдық формацияны бастан кешірдім. Олар: феодализм, капитализм, социализм», - деп көрсетті [4].

М.Әуезов еңбектерін саралап қарайтын болсақ, «Қорғансыздың күні», «Кім кінәлі», «Ескілік көлеңкесінде», «Қаралы сұлу», «Қысқы күнгі дала» атты әңгімелері мен «Қараш - қараш оқиғасы» повесі мен «Қилы заман» повесінде феодализмді қоғам мен өмір сүру дәстүрлері және қазақ отбасындағы әдет - ғұрыптар мен қоғамдық әділетсіздіктер бейнеленеді. Ал «Қаракөз», «Айман Шолпан», «Еңлік Кебек» және т.б. пьесалары кәдімгі әйел теңдігі, махаббат бостандығына арналады. Мұнда М.Әуезов көне түрік немесе қазақ даласындағы әйел басындағы қиын кезеңдерді сол заманғы діннің, ескі көзқарастың ықпалы тұрғысынан қарастырса, сауатсыздық пен ел арасындағы тартысты қоғамдық әлеуметтік тұрғыда байланыстырып көрсеткен.

М.Әуезов жоғарыда аталған еңбектерінде тарихи дәуірді суреттеумен қатар, сол кезеңдегі қалың қазақ еліндегі салт - дәстүр мен әдет - ғұрыптарды, соның ішінде отбасылық өмір салтын көрсетіп отырған. Ондағы ер кісі мен әйел арасындағы қарым - қатынасты, ер кісі мен әйелдің үйдегі орны мен рөлін, отбасындағы қарым - қатынас дәстүрлерін, киіну дәстүрі мен тұрмыс салтының ерекшеліктерін суреттеп көрсеткен[5]

Қазақтың ұлттық мәдениетінің қалыптасуы мен кемеліне келу уақыты Алтын Орданың ыдырауы мен Қазақ хандығының өмір сүрген кезеңдері, яғни XIV-XVIII ғасырлар аралығын қамтиды. Бұл тұста қазақ халқы көшпенділікке негізделген материалдық мәдениетін, салт-дәстүрлері мен әдет-ғұрыптарын, рәміз-рәсімдерін, әдеп жүйесін, космогониясы мен дүниетанымдық синкретизмін онан әрі дамыта отырып, өзіндік ментальдық ерекшеліктерін қалыптастырады.

Сонымен, ұлттық мәдениетіміздің даму кезеңі «Алтын заманнан» бастап, қилы заманды басынан кешірді. Қазақтың ұлттық мәдениетіндегі осындай қарама-қайшылықты ерекшеліктерді қазақы өмір сүру тәртібін, оның салт-дәстүрі мен әдет-ғұрыптарынан көрінетін дүниетанымдық және ментальдық ерекшеліктерін «қазақшылық» деген ұғымға сыйдыруға болады. Қазақтың дәстүрлі мәдениетінің қалыптасуы мен оның ерекшеліктері мәселесін талдау дәстүрлі мәдениеттің дамуындағы трансформациялық кезеңдермен жалғасқанын көрсетті. XIX ғасырдағы қазақ даласы ұлы ақындарды, композиторларды, әншілерді, күйшілерді, тамаша шешендерді, жыршыларды, декоративті және қолданбалы өнердің шеберлерін таныта бастады. Бұл ғасырды өнер зерттеушілері қазақтың ұлттық өнерінің классикалық кезеңі деп атайды. Бұл кезең әсіресе, ән (ғасырдың бұлбұлдары Үкілі Бібырай, Біржан-сал, Ақан сері, Мұхит, Әсет, Балұан Шолақ, Естай, Жаяу Мұса, Майра, Мәди т.б.) және күй (Құрманғазы, Тәттімбет, Ықылас, Дәулеткерей, Қазанғап, Сейтек, Дина т.б.) өнерлері ерекше дамыды [6]. Бұл дәуір өнеріндегі қайталанбас эстетикалық құбылыс - сал-серілік дәстүрдің кеңінен таралуы. Қазақтың ұлттық мәдениеті мәселесінде оның салт-дәстүрлер жүйесі туралы міндетті түрде сөз қозғалады. Ұлттық мәдениет және дәстүрлі мәдениет ұғымдарының бір-біріне жақындығы төмендегі себептерге байланысты:

- халықтың салт-дәстүрлері ұлттың этникалық сипаттамасын құрайды;
- салт-дәстүрлер ұлттық ерекшеліктің маңызды элементі болып табылады;
- дәстүрлер - ұлттық мәдениеттің құрамдас бөлігі;

-дәстүрлі мәдениетке авторлық мәдениет қарсы қойылады, себебі, алғашқысы ауызша таратылады, ал соңғысы индустриалдық қоғамға тән коммуникацияның тығыздылығымен байланыстырылады [7].

Дәстүр латынша жалғастыру - тарихи қалыптасқан қоғам үшін пайдалы ұрпақтан-ұрпаққа беріліп және белгілі уақыт аралығында сақталып отыратын адамзат тәжірибесінің жалғастығы мен жиынтығы, мәдени мұрасы: әдет- ғұрыптар, ырымдар, жүріс-тұрыс қалыптары мен тәртіптері, үрдістер, жөн-жоралғылар, мейрамдар, шаралар т.б.

Адам қажеттілігін өтейтін барлық құндылықтар - материалдық, әлеуметтік және рухани құндылықтар дәстүрді құрайды. «Салт-дәстүр - тіл мен мәдениет бастауларының анасы», - дейді неміс ағартушысы И.Г. Гердер. Дәстүр ұғымы «сабақтастық», «мәдени мұра», «төлтумалық», «ерекшелік» түсініктерімен тығыз байланысты. Ғылыми талдау олардың айырмашылығын атап көрсетеді. «Сабақтастық» - тарихи-мәдени тәжірибе үрдісіндегі жаңа мен ескі арасындағы объективті қажетті

байланыс. Бұл байланыс тұтастықты қамтамасыз етеді және мәдениеттің үдемелі дамуының алғышарты болып саналады. Қазақтың дәстүрлі ұлттық мерекелерінде де болашақ ұрпақты ұлттық ерекшеліктер негізінде тәрбиелеу мақсаты көзделеді [8].

Қорыта келе, Қазақстан сияқты көптеген ұлыстар мен ұлттардың өкілдері шоғырланған мемлекеттің алдында, біріншіден, біртұтас білім кеңістігін қалыптастыру міндеті тұрса, екіншіден, жас ұрпақты қазақстандық мәдени-рухани қайнарлардан сусындату тарихи қажеттілік болып отыр. Осы тұрғыдан келгенде, Қазақстандағы оқу орындарының алдында мәдени-кіріктіруші және мәдени түлетуші қызметін танытатын әлеуметтік мақсаттары айқындалуы тиіс. Олар, біріншіден, жастардың ұлттық дүниетанымын әлемдік мәдени құндылықтар мен диалектикалық тұтастықта жетілдіріп отыру қажеттілігі; екіншіден, ұлттық құндылықтар жүйесін сақтай білуге және оны белсенді түрде басшылыққа алуға жастарды баулу мәселесі; үшіншіден, жас ұрпаққа білім беру барысында, бір жағынан, бүгінгі өркениетті дүниеде болып жатқан өзгерістерді ескеріп отыруына, екінші жағынан, өз елінің этномәдени, тарихи, әлеуметтік-экономикалық ахуалын терең тануына айрықша көңіл бөлу.

#### **Пайдаланылған әдебиеттер тізімі:**

- 1.ЖарықбаевҚ.Қазақ этнопедагогикасының тарихы.-Алматы,2003.–Б. 136
- 2.Оразбаева К.О.Ұлттық құндылықтар – педагогтің жаһандану құзыреттілігінің негізі ретінде // С. Торайғыров атындағы «Мәшһүр Жүсіп - әлемдік Ғаламат»: халықаралық ғылыми-практикалық конф. матер. - Павлодар, 2013. - Б. 229-231.
- 3.Ибраева К. Ж. Қазақ халқының тәрбиесіндегі салт- дәстүрлерінің рөлі. – Алматы, 2000. – Б. 81-82.
- 4.Әуезов М.О. 20-томдық шығармалар жинағы. - Алматы: Жазушы, 1978. –1 т.
5. Әуезов М.О. Дәстүр және жаңашылдық диалектикасы //Ақиқат. – 1996, 1- қаңтар.
- 6.Төребаева К.Ж. Ұлттық тәрбие негіздері. – Ақтөбе, 2008. –
7. Төребаева К.Ж. Студенттердің қарым-қатынас мәдениетінқалыптастыру. Ақтөбе, 2002. – 154 б.
- 8.Тэйлор Э.Б. Первобытная культура / Пер. с англ. – М.: Политиздат, 1989. – С. 573

УДК 811.111

### **ПРИМЕНЕНИЕ ЦИФРОВЫХ ОБРАЗОВАТЕЛЬНЫХ РЕСУРСОВ НА УРОКАХ АНГЛИЙСКОГО ЯЗЫКА С ЦЕЛЬЮ ПОВЫШЕНИЯ МОТИВАЦИИ К ИЗУЧЕНИЮ ПРЕДМЕТА**

***Батарғалиева Найля Изғалиевна,**  
педагог -модератор, учитель английского языка КГУ ОШ №13  
**Калентьева Ирина Геннадьевна**  
педагог -модератор, учитель английского языка КГУ ОШ № 6  
им. А.С. Макаренко,  
г.Уральск*

***Аннотация.** Использование цифровых образовательных ресурсов в преподавании английского языка является одним из важнейших аспектов совершенствования и оптимизации учебного процесса, обогащения арсенала методических средств и приемов, позволяющих разнообразить формы работы и сделать урок интересным и запоминающимся для учащихся. Необходимым условием качественного современного образования сегодня является гармоничное сочетание традиционного обучения с использованием передовых технологий. Образовательные цифровые технологии открывают принципиально новые методические подходы в системе общего образования, ведь использование мультимедийной наглядности на уроках помогает и учителю в преподавании предмета и ученику в освоении предмета. Использование мультимедиа позволяет учащемуся самому решать, как изучать материалы, как применять интерактивные возможности приложения, и как реализовать совместную работу со своими одноклассниками. Таким образом, учащийся становится активным участником образовательного процесса. Использование качественных мультимедиа-средств позволяет сделать процесс обучения гибким по отношению к социальным и культурным различиям между учащимися, их индивидуальным стилям и темпам обучения, их интересам.*

***Ключевые слова:** Цифровые технологии, образовательная платформа, национальные образовательные ресурсы, школа.*

**Введение.** В отличие от традиционных методик, где учитель привык давать и требовать определенные знания, при использовании интерактивных форм обучения ученик сам становится главной действующей фигурой и сам открывает путь к усвоению знаний. Учитель выступает в этой ситуации активным помощником, и его главная функция – организация и стимулирование учебного процесса.Ни

для кого не является секретом, что большинство учащихся свое свободное от школы время проводят в сети Интернет. Виртуальная жизнь, которую проживают наши дети, становится их реальностью. И если несколько лет назад Интернет ассоциировался у них только с социальными сетями, то сегодня наши дети стали больше интересоваться возможностями получения образования в сети. Пришло время цифровых технологий в школе. Мы должны давать знания не только по своему предмету, но и учить детей жить в меняющемся мире, думать о технических и социальных новациях. Одной из таких новаций считаю использование цифровых инструментов, образовательных платформ в образовательном процессе.

**Цель работы:** описание методики использования современных технических и информационных средств обучения

Образовательные цифровые технологии открывают принципиально новые методические подходы в системе общего образования, ведь использование мультимедийной наглядности на уроках помогает и учителю в преподавании предмета и ученику в освоении предмета.

Применение средств мультимедиа в обучении позволяет:

- решить задачи гуманизации образования;
- повысить эффективность учебного процесса;
- развить личностные качества обучаемых (обученность, обучаемость, способность к самообразованию, самовоспитанию, самообучению, саморазвитию, творческие способности, умение применять полученные знания на практике, познавательный интерес, отношение к труду);
- учесть субъективный опыт обучаемого, его индивидуальные особенности; осуществить самостоятельную учебную деятельность, в ходе которой обучаемый самообучается и само развивается;
- привить обучаемому навыки работы с современными технологиями, что способствует его адаптации к быстро изменяющимся социальным условиям для успешной реализации своих профессиональных задач;
- сделать уроки эмоциональными и запоминающимися;
- реализовать индивидуальный подход;
- усилить самостоятельность школьников;
- изменить характер взаимодействия учителя и ученика;
- объективно оценивать знания учащихся.

**Содержание.** Практически любой учитель при желании может использовать мультимедийные пособия или создать свои электронные презентации (именно по той теме, которая необходима на уроке), а также создавать тесты для своих уроков (именно с теми вопросами, которые необходимы учителю). Мультимедийность облегчает процесс запоминания, позволяет сделать урок более интересным и динамичным, “погрузить” ученика в языковую атмосферу, создать иллюзию соприсутствия, сопереживания. Например, мультимедиа-игра существенно повышает познавательный интерес учащихся. Игра – универсальное средство, помогающее учителю иностранного языка превратить достаточно сложный процесс обучения в увлекательных и любимых учащихся занятие. Игра способствует развитию творческих способностей, личностного творческого потенциала, поднимает самооценку, развивает умение принимать самостоятельные решения. С помощью игры можно развивать память, внимание, восприятие, осваивать новые умения, развивать навыки и просто повеселиться, и отдохнуть. Игра – это активный способ достичь многих образовательных целей, она помогает отработать у детей целый ряд приёмов, направленных на концентрацию внимания: дух соревнования заставляет тренировать себя, быть более внимательными и собранными. Игры также служат формой контроля знаний учащихся, повторения и обобщения изученного материала, формируют положительное отношение к изучению английского языка. Форма и содержание игры зависит от возрастных особенностей учащихся и от темы урока. Работа в режиме online стимулирует познавательный интерес учащихся. Для них открывается новый мир иностранного языка, когда знание одного значения слова уже недостаточно для понимания текста, статьи. С помощью современных компьютерных программ учащиеся испытывают настоящее погружение в живую речь, получают множество возможностей для изучения и запоминания новых слов и речевых оборотов, а также для развития речевых навыков.

Наиболее доступным из мультимедийных средств следует признать электронный учебник. Электронный учебник – это учебное издание в электронном виде, которое содержит структурированный и систематизированный материал, используемый учащимися в учебном процессе для освоения новых знаний и умений; оно характеризуется логичностью изложения, высоким техническим оснащением и высоким уровнем художественного исполнения. Электронный учебник имеет ряд преимуществ по сравнению с печатным аналогом: простота и удобство обращения; возможность обновления ресурса электронного учебника; автоматизация учебного процесса и увеличение скорости предоставления образовательной услуги; полнота передаваемой информации. Для организации доступности, формирования у учащихся более прочных знаний по той или иной тематике предъявление учебной информации должно удовлетворять требованию избыточности учебной информации. Эмоциональное возбуждение, которое испытывают учащиеся при работе с мультимедийными системами, активизирует процессы восприятия, внимания, осмысления, запоминания. Именно такая направленность организации обучения создает благоприятные условия для активной, творческой и продуктивной

деятельности учащихся, стимулирует речемыслительную активность и существенно повышает результативность всего учебного процесса. Использование цифровых образовательных ресурсов на уроках – это требование сегодняшнего дня, с одной стороны, и огромная помощь в работе учителя, с другой. Несмотря на то, что требуется больше времени на подготовку к уроку, результат превосходит ожидания. Считаю, что с помощью ЦОР можно на уроках наглядно применять теорию на практике, а учитывая уровень языковой подготовки учащихся, можно реализовать принцип дифференцированного подхода в обучении иностранному языку. Центром деятельности на таком уроке становится ученик, который, исходя из своих индивидуальных способностей и интересов, выстраивает процесс познания. Учитель же выступает в роли помощника, консультанта, поощряющего оригинальные находки, стимулирующего активность, инициативу, самостоятельность. Как показывают исследования, страх ошибки является одним из самых мощных барьеров на пути становления творческих способностей. Поэтому использование ЦОР на уроках английского языка исключает такую возможность: компьютер не ругает ребенка за неудачу и не проявляет негативные эмоции, а исправляет ошибки и хвалит за успешно выполненную работу, тем самым не нарушая личностного развития ребенка и стимулируя мотивацию изучения английского языка. Использование ЦОР в учебной и внеурочной деятельности помогает преодолевать трудности в обучении и самоутверждении учащихся, поскольку позволяет им раскрывать свои возможности и способности. Внеурочная работа увеличивает пространство, в котором школьники могут развивать свою творческую и познавательную активность, реализовывать свои лучшие личностные качества, т. е. демонстрировать те способности, которые зачастую остаются невостребованными на уроках. Все это создает благоприятный фон для достижения успеха, что, в свою очередь, положительно влияет и на учебную деятельность. Какие же цифровые сервисы и платформы мы активно внедряем в наш образовательный процесс? **ЛЕСТА** — лидирующая цифровая образовательная платформа для образовательных организаций, педагогов и обучающихся. Сочетает в себе возможности использования электронных форм учебников и сервисы, направленные на отработку практических навыков и умений обучающихся, облегчение труда и повышение квалификации педагогов. Одно из преимуществ сервиса – это наличие готовых материалов: к конкретным учебникам или к любому учебно-методическому комплексу. Благодаря сервису можно создавать свои планы уроков (технологические карты) и презентации к урокам, редактировать их. Это конструкторы, которые позволяют облегчить работу учителя, ускорить процесс планирования урока и подготовки педагога к занятиям. Сервис включает такие объекты, как тренажеры и даже кроссворды, а также схемы, таблицы, различные фотографии, иллюстрации, озвученные слайд-шоу, 3D-изображения. Является полностью бесплатным. Социальный сервис **Wizer.me**, создающий инновационные образовательные ресурсы для уроков в открытой информационно-образовательной среде. Wizer может использоваться педагогами для создания ресурсов с целью реализации технологий «перевернутого» урока, формирующего оценивания, смешанного обучения (интерактивных рабочих листов для практической работы или домашних заданий, бланков для итоговой оценки, анкет и форм обратной связи).

**StoryJumper** - сервис нравится всем, кто связан с детьми. Не секрет, что наглядность – важный элемент в развитии и обучении ребенка. StoryJumper – удобный инструмент, который поможет вам писать и иллюстрировать рассказы, создавать свои собственные книги, хранить важную информацию, применяя набор интуитивно понятных встроенных инструментов. Моим ученикам очень нравится работать на сервисе **LearningApps.org**. Платформа LearningApps.org позволяет удобно и легко создавать электронные интерактивные упражнения. При желании любой учитель, имеющий самые минимальные навыки работы с ИКТ, может создать свой ресурс – небольшое упражнение для объяснения нового материала, для закрепления, тренинга, контроля. Работа с виртуальной доской **Padlet**. Работа в виртуальном пространстве, в котором учащиеся или группа учащихся будут получать образовательные материалы в электронной форме, дает неоспоримое преимущество. Обучение становится намного эффективнее, особенно если к каким-либо текстовым материалам прикреплены презентации, изображения, аудио-, видеоматериалы, которые не могут не остаться в памяти слушателя. При этом сам ученик может готовить и размещать свои работы в аналогичной форме, знакомиться с работами других, иметь возможность участвовать в различных проектах. **Kahoot** – образовательная платформа, основанная на играх и вопросах. С помощью этого инструмента учителя могут создавать анкеты, викторины, дискуссии или опросы, которые дополняют уроки в классе. Приложение позволяет создавать презентации, тесты, организовать сотрудничество и совместную деятельность на уроке. **Online Test Pad** – бесплатный универсальный и простой конструктор, с помощью которого можно создать различные тесты, задания, задачи, кроссворды, сканворды, опросы, логические игры, диалоги. Конструктор доступен на русском языке. Используется данный сервис для сбора и систематизации информации или же как цифровой инструмент формирующего и итогового оценивания.

**Ментальные карты** являются графическим представлением информации, которое передает отношения между отдельными идеями и концепциями. Независимо от того, насколько сложным является предмет, интеллект-карта помогает увидеть общую картину. Онлайн-карты позволяют проводить совместную работу. Например, мозговой штурм с командой в режиме реального времени. С помощью встроенного в MindMeister режима презентаций есть возможность преобразовать ментальные карты в

динамичные слайд-шоу, вставить презентацию на сайт или транслировать ее в режиме реального времени своим коллегам. **Google Classroom** – многофункциональное, комплексное, бесплатное решение для создания виртуальных классов, распределения задач и домашних заданий, общения с классом и, как правило, для поддержания организованности в классе и вне его. Пользователь, имеющий учетную запись Gmail, может использовать это приложение и весь комплекс инструментов Google. Система позволяет организовать онлайн-обучение в классе, ученики могут задавать вопросы и получать ответы от своих учителей и одноклассников. Систему удобно использовать для организации смешанного обучения.

**Заключение.** Итак, можно сделать вывод: цифровая школа дает каждому безграничные возможности: ребенок сам может выбирать для себя источники знаний. В контексте образования глобализация проявляется в глобальной цифровизации общества, в необходимости научиться подрастающее поколение приобретать, сохранять и творчески применять в жизни любую информацию. Для учителя же применение мультимедийных средств помогает обеспечивать возможность постоянного совершенствования учебных материалов, оперативного контроля за ходом учебного процесса, внедрения новых организационных форм обучения. Внедрение и использование в современном учебном процессе информационных, коммуникационных, мультимедийных технологий становится делом привычным, ни у кого не вызывающим сомнений в целесообразности и неизбежности этого процесса. Применение мультимедиа технологий (цвета, графики, звука, современных средств видеотехники) позволяет моделировать различные ситуации и среды. Игровые компоненты, включенные в мультимедиа программы, активизируют познавательную деятельность обучающихся, и усиливают усвоение материала. При условии систематического использования электронных мультимедиа обучающих программ в учебном процессе в сочетании с традиционными методами обучения и педагогическими инновациями значительно повышается эффективность обучения детей с разноуровневой подготовкой. При этом происходит качественное усиление результата образования вследствие одновременного воздействия нескольких технологий. В рамках методики использования цифровых платформ можно сделать вывод, что использование цифровых инструментов способствует также активизации познавательной деятельности учащихся и повышению инициативности на уроке. Успеваемость школьников заметно возросла после использования перечисленных интерактивных сервисов и программ, следует также отметить, что обучающимся понравилось работать с цифровыми инструментами. С некоторыми из них они были знакомы ранее, остальные технологии оказались для них новыми и более интересными. Особый интерес у обучающихся вызвал тот факт, что при изучении материала использовались разные ИКТ, а также учитывались интересы самих обучающихся при их отборе. Эффективность использования цифровых инструментов на уроках английского бесспорна, однако, изучение и применение ИКТ требует от учителя достаточно много времени, тем не менее полученный результат будет стоить этих усилий.

Отмечая все положительные стороны использования компьютеров, хочется подчеркнуть, что никакие новейшие информационные технологии не смогут заменить на уроке учителя. Пробудить эмоции, заглянуть в душу ребенка может только учитель. Лишь учитель своим личным обаянием и высоким профессионализмом сможет создать на уроке психологически комфортную обстановку. Никто не заменит учащихся учителя в качестве образца для подражания при отработке навыков, нет альтернативы работе в парах и группах на уроке.

Главной и ведущей фигурой на уроке остается учитель, и применение цифровых технологий следует рассматривать как один из эффективных способов организации учебно-воспитательного процесса и на более продвинутом этапе при правильном, разумном и творческом его применении станет необходимым средством для обучения иностранному языку.

#### **Список использованной литературы:**

1. Бруцкая, Т.А. Включение цифровых инструментов в образовательный процесс / Т.А. Бруцкая // «Академия Интеллектуального Развития»
2. Голованова, Е.В. Цифровые инструменты / Е.В. Голованова – М.: Изд-во Синергия, 2018. – № 9. – С. 60-69
3. Грейдина Н. Л., Миракян З. Х. Как «Профессор Хиггинс» помогает изучить английский язык // Иностранные языки в школе — 2002 № 6 — с. 96
4. Иванова, Е.О. Электронный учебник - предметная информационно-образовательная среда самостоятельной работы учащихся / Е.О. Иванова // Образование и наука. – 2015. – № 5 (124). – С. 118-128.
5. Канаева В. М., Агапова С. Г. Из опыта творческой группы учителей по проблеме: «Компьютеризация учебного процесса в школе» // Иностранные языки в школе — 1992 — № 3-4 — с.86-88
6. Коблова Д. В., Косарева С. А. Электронный учебник как инновационное средство в образовательном процессе // Актуальные задачи педагогики: материалы II Междунар. науч. конф. (г. Чита, июнь 2012 г.). — Чита: Издательство Молодой ученый, 2012. с. 25-28

- 7.Малюкова Г. Н., Соломахина И. А. «Использование мультимедийных средств в обучении иностранному языку» [Электронный ресурс] - Режим доступа: <http://festival.1september.ru/articles/212523/> (дата обращения 25.09.2017).
- 8.Новичкова А.В., Воскресенская Ю.В. Сторителлинг как современный инструмент управления персоналом // Интернет-журнал «Науковедение». – 2014. – №6 (25) // Науковедение URL: <http://naukovedenie.ru/PDF/39EVNpdf> (дата обращения: 10.05.17).
- 9.Пильгун М.А. TransmediaStorytelling: перспективы развития медиатекста // Электронный научный журнал «Медиаскоп» – 2015. – №3. – URL: <http://www.mediascope.ru/1773> (дата обращения: 10.05.2017).
10. Семенова, Ю.И. Использование мультимедийных программ в обучении английскому языку в средней школе / Ю.И. Семенова // Актуальные проблемы современного иноязычного образования. – 2016. – №. 3. – 14с
11. Стариченко Б.Е. Профессиональный стандарт и ИКТ-компетенции педагога // Педагогическое образование в России. Урал. гос. пед. ун-т. Екатеринбург, 2015. № 7. С. 6-15.
12. Соболева А. В. Использование мультимедийных технологий в обучении иностранным языкам // Педагогика: традиции и инновации: материалы IV Междунар. науч. конф. (г. Челябинск, декабрь 2013 г.). — Челябинск: Два комсомольца, 2013. — С. 119-123. [Электронный ресурс] - Режим доступа: <https://moluch.ru/conf/ped/archive/98/4582/> (дата обращения 25.09.2017).
13. Федоров А.В. Развитие медиакомпетентности и критического мышления студентов педагогического вуза. – М. : МОО ВПП ЮНЕСКО «Информация для всех», 2001. – 616 с.
14. Хабурзания Э. Сторителлинг как инструмент PR [Электронный ресурс. URL: [pr-club.com/2010\\_06/prlib/26.doc](http://pr-club.com/2010_06/prlib/26.doc)
15. Чугунова А. Обыкновенные истории [Электронный ресурс. URL: <http://hrm.ru/db/hrm/53A3975FC2604A48C32570C000319AA6/category.html>.

ӘОЖ 745.522.2

## ТОҚЫМА БҰЙЫМДАРЫНЫҢ ҚҰРАМЫ МЕН БОЯУЫ ЖӘНЕ ОРЫНДАУ ТЕХНИКАСЫ

*Болысбаев Даулетхан Сейтмаханович,*  
ф.ғ.к., профессор,

*Агаділова Жанар Муратовна, магистр, аға оқытушы*  
*Доскараева Жайна Ержановна, магистр оқытушы*  
*М.Әуезов ат.ОҚУ, Шымкент қ.*

**Аннотация:** Мақалада барлық сәндік немесе графикалық элементтер бірдей көркемдік-техникалық техникада жасалынған және жалпы көркемдік-декоративті дизайнға бағынған кезде сәндік тоқыма жұмысының композициясы ырғақты және ұйымдастырылған және оның жазықтығының бөлінуі қарастырылған. Басқаша айтқанда, бұл материалдық, көркемдік құралдар мен идеялық және модельдік мазмұнның ішкі өзара байланысы. Композиция бойынша жұмыс суретшінің алға қойған міндеттеріне, оның әлемге деген шығармашылық көзқарасына байланысты әр жеке жағдайда саналы түрде композициялық шешім табудан тұрады.

**Кілт сөздер:** Батик, мата, технология, суық батик, композиция.

Тоқыма өнері образдың шарттылығымен, ырғақтық байланыспен, масштабтардың бір-біріне бағыныштылығымен, белгілі бір түсімен сипатталады.

Барлық сәндік немесе графикалық элементтер бірдей көркемдік-техникалық техникада жасалынған және жалпы көркемдік-декоративті дизайнға бағынған кезде сәндік тоқыма жұмысының композициясы ырғақты және ұйымдастырылған және оның жазықтығының бөлінуі болып табылады. Басқаша айтқанда, бұл материалдық, көркемдік құралдар мен идеялық және модельдік мазмұнның ішкі өзара байланысы.

Композиция бойынша жұмыс суретшінің алға қойған міндеттеріне, оның әлемге деген шығармашылық көзқарасына байланысты әр жеке жағдайда саналы түрде композициялық шешім табудан тұрады.

Әдетте композицияның табиғаты ырғағымен анықталады - сәндік-қолданбалы өнер туындыларын құрудың маңызды көркемдік құралдарының бірі.

Композиция - бұл жұмыс бірлігі мен тұтастығын бере отырып, оның элементтерін бір-біріне және суретшінің бүкіл жоспарына сәйкес келтіре отырып, көркемдік форманың маңызды ұйымдастырушы компоненті. Бейнелеу өнеріндегі композициялық шешім кеңістікте нысандар мен фигуралардың таралуымен, көлемдердің, жарық пен көлеңкенің, түс дақтарының және т.б. арақатынасын орнатумен байланысты [1, 342 б.].

Композиция термині әдетте екі мағынада қолданылады:

- 1) ол табиғаты, мазмұны және мақсатымен көрсетілген көркем шығарманың мақсатты құрылысы;
- 2) өнер туындысының атрибуты ретінде әрекет ететін, оның құрамдас бөліктерін бір-біріне және тұтасқа сәйкестендіре отырып, туындыға үйлесімді бірлік пен тұтастық бере отырып, көркемдік форманың маңызды ұйымдастырушы элементі.

Композициядағы жұмыстың мәні - композициялық құралдарды қолдана отырып, шығарманың көркемдік жағын кеңейту, интеграцияланған бірлік пен реттілікке жету. Композицияның негізгі ережелері - ритм, сюжетке баса назар аудару - композициялық орталық, симметрия немесе асимметрия, негізгі заттың екінші кеңістіктік жазықтықта орналасуы.

Ритм - бұл композицияның көрінісі мен экспрессивтілігіне, оны қабылдаудың айкындылығына қол жеткізуге ықпал ететін суреттің салыстырмалы элементтерінің жүйелі түрде ауысуы. Көркем шығарма композициясы элементтерінің бірізді бөлінуі - олардың арасындағы қашықтықты ұлғайту немесе азайту, үлгіні толтыруды шеттерге немесе бұйымның ортасына өзгерту - сонымен қатар белгілі бір ырғақтағы қозғалыстың өзгерісі болып табылады.

Тоқыма өрнектегі ритмикалық құрылысқа әртүрлі әдістермен қол жеткізіледі: өрнекті қайталау, өрнекті симметриялы салу, ою-өрнекті еркін тарату.

Құрылым элементтері әр түрлі торларға сүйене отырып, бұйым жазықтығында біркелкі ауысатын үлгіні қайталауды қабылдау. Торды белгілі бір ретпен орналастырылған квадраттардан, үшбұрыштардан, ромбтардан немесе төртбұрыштардан тұрғызуға болады.

Суреттің симметриялы құрылымын қабылдау. Симметрияны тек тік немесе көлденең оське қатысты өрнектің қайталануы ретінде түсіну керек. Ол диагональды бағытта немесе еркін көлбеу болуы мүмкін. Ою-өрнекті әшекейленетін бөлшектің бүкіл жазықтығына еркін таратқан жағдайда, элементтер бұйымның қарама-қарсы жиектерінде орналасқан, теңдестірілген - олар өлшемі мен жалпы силуэтіне ұқсас. Тек тоқыманың бір бұрышын немесе бір жағын толтыру мүмкін. Бұл жағдайда композицияның тепе-теңдігіне түс арқылы қол жеткізіледі [2, 200 б.].

Композицияның үш негізгі түрі бар: фронтальды, көлемді және терең-кеңістік. Бұл бөлу біршама ерікті, өйткені іс жүзінде біз композицияның әр түрлі түрлерінің комбинациясымен айналысамыз. Мысалы, фронтальды және көлемді композициялар кеңістіктің құрамына кіреді; Көлемдік композиция көбінесе жабық фронтальды беттерден тұрады және сонымен бірге кеңістіктік ортаның ажырамас бөлігі болып табылады.

Терең кеңістік құрамы материалдық элементтерден, көлемдерден, беттерден және кеңістіктен, сондай-ақ олардың арасындағы аралықтардан тұрады. Композицияға элементтер кеңістікті бірнеше рет қатар жоспарларға бөлгенде тереңдік сезімі күшейеді.

Өмірдегі және өнердегі ырғақ белгілі бір уақыт аралығында қайталанатын ұқсас, ұқсас позициялардың кез-келген элементінің үлкен немесе аз кезенді қайталануы арқылы көрінеді. Егер симметрия элементтердің тыныш тепе-теңдігімен сипатталса, онда ырғақ шексіздікке дейін созылатын қозғалысты білдіреді.

Жақсы ойластырылған және ойластырылған композициялық схема өнер туындысын құруға негіз болады. Толық көлемде немесе кішірейтілген шкалада композициялық сызбаның эскизінен бастаңыз.

Декорды әзірлеу кезінде сіз композицияның негізгі ою-өрнек және түс жүктемесін қанша алатынын анықтауыңыз керек.

Құрылыс сызбасына және ою-өрнектерді түсіндіру сипатына сәйкес композициялық шешімдер екі түрге бөлінеді: статикалық және динамикалық. Статикалық композициялық схемалар көбінесе симметриялы болып табылады және ою-өрнектерді қатаң түсіндіруді талап етеді. Олар, әдетте, сызбалық суреттер, геометриялық өрнектермен композициялар және гүлді өрнекпен жасалған кейбір жұмыстарды қамтиды. Статикалық композициялар бейбітшілік пен позаның күйін көрсетеді. Ерітінділер тұрғысынан динамикалық болатын композицияларда шаблон элементтері диагональды осьтерде орналасады немесе жазықтықта еркін таратылады. Оларда қозғалыс айқынырақ, схемалар әртүрлі, мұнда батыл симметрия бұзылуы мүмкін. Динамикалық композициялардағы түс схемасы анағұрлым қарқынды болуы мүмкін.

Композициядағы жұмыстың мәні - композициялық құралдарды қолдана отырып, шығарманың көркемдік жағын кеңейту, интеграцияланған бірлік пен реттілікке жету. Композицияның негізгі ережелері - ритм, сюжетке баса назар аудару - композициялық орталық, асимметрия, негізгі заттың бірінші кеңістіктік жазықтықта орналасуы [3,184 б.].

Декорды жасау кезінде композицияның негізгі бөлігі ою-өрнек және түс жүктемесін алатындығын анықтау керек. Эскизді жобалауда бірнеше нұсқалар болды. Композиция тұрғысынан ең қолайлы келісім болды. Жақсы ойластырылған және ойластырылған композициялық схема өнер туындысын құруға негіз болады. Сіз композициялық сызбаны толық көлемде немесе кішірек масштабта сыздан бастаңыз. Негізгі нысан орталықта болды және парақты біркелкі толтырды.

Тоқыма өнерінің маңызды өлшемі жақсы безендірілуі мүмкін. Толық шешім формаларды жалпылау арқылы ғана мүмкін болады, фрагментация түрлі-түсті түстер схемасын тудырады. Сонымен қатар, өнердегі заманауи стиль өңделген материалдың сұлулығына ұқыпты қарауымен сипатталады, формаларды жалпылау оның табиғи қасиеттерін неғұрлым нақты ашуға мүмкіндік береді.

Сәндік тоқыма бұйымындағы түс композицияның ажырамас бөлігі болып табылады. Суретте әдемі нәрсе жалпы көркемдік дизайнға сәйкес келмейтін түстермен, түстердің дұрыс бөлінбеуімен бұзылуы мүмкін. Түстердің көмегімен сіз жеке элементтерді біртұтас етіп біріктіре аласыз және мұқият ойластырылған композициядан ештеңе қалмайтындай етіп оларды жоя аласыз. Түс мәселелерін сауатты шешу үшін түстер комбинациясының элементар заңдылықтарын білу қажет. Гүлдер мен олардың комбинацияларының адамға әсері.

Тоқыма бұйымының түсі қолданылатын түстердің үйлесімімен, олардың комбинациясының үйлесімімен анықталады. Белгілі бір түстердің басым болуына байланысты түс күңгірт немесе ашық, суық немесе жылы болуы мүмкін, оны қанық түстердің үлкен ұшақтарының комбинациясына немесе нәзік тоналды комбинацияларға салуға болады, ол тыныш және қарқынды болуы мүмкін. Алайда, ең алдымен, түс ондағы түстердің басым болуымен сипатталады - көк немесе сары, күлгін немесе жасыл және т.б.

Негізгі гамманы таңдау және осы гамманың жалпы колористикалық шешіміне бағыну жұмыстың түс схемасы мәселесіне мағыналы түрде қарауға мүмкіндік береді. Өнімді жазықтықта түстерді тарату жеткіліксіз. Сіз қолыңыздағы бояу мен иірілген жіптерді басқаруды үйренуіңіз керек. Түсті үйлесімді түрде шешілетін нәрсе музыкалық туындыға ұқсас, онда негізгі әуен музыкалық сүйемелдеу фонында анық естіледі.

Композицияның қандай түріне қарамастан, оны үйлесімділік заңдарына сәйкес құру үшін (тептеңдік заңы, бірлік пен бағыныштылық заңы) үйлесімділік құралдарын (ырғақ, контраст, нюанс, ұқсастық, пропорция және масштаб), композиция ережелерін (сюжеттік-композициялық орталыққа назар аудару, симметрия немесе асимметрия, магистральдің екінші кеңістіктік жазықтықта орналасуы) және көрнекі құралдарды қолданыңыз (пішін, түс, құрылым, жарық).

Бейнелеу өнеріндегі композицияның негізгі, әмбебап заңдылықтарынан басқа, жекелеген типтер мен жанрлардағы туындылардың құрылысының маңызды белгілері мен ерекшеліктерін көрсететін композицияның жекелеген түрлері мен жанрлары жеке формалар мен жанрларда қолданылады. Нақты заңдардың ішінде тіршілік заңын, жазықтықтағы кескіннің құрамына «кадрдың» әсер ету заңын атауға болады.

Егер заңдар объективті, әмбебап сипатта болса, бейнелеу өнерінің даму тарихында ұзақ уақыт бойы тұрақты жұмыс істейді, онда композицияны құруға көмектесетін композициялық ережелер мен әдістер аз тұрақты категорияларға жатады. Олар пластикалық мотивті, сюжеттің тамаша «астығын» дамытуда маңызды. Ережелер мен әдістер тек композициялық техника (құралдармен бірге). Бірақ ережелер мен әдістердің «техникалық» сипатына қарамастан, олар, негізінен, барлық өнер сияқты табиғат заңдарынан туындайтындығын есте ұстаған жөн.

Текстураланған бұйымдардың пішіні мен түсі бұйымдардың функционалды мақсаттарының ерекшеліктерін ашады, сонымен бірге интерьерді көрнекі түрде қабылдауға ықпал етеді және сәулет пен адамның өзара байланысын орнатады. Текстураланған бұйымдардың пішіні мен түсі бұйымдардың функционалды мақсаттарының ерекшеліктерін ашады, сонымен бірге интерьерді көрнекі түрде қабылдауға ықпал етеді және сәулет пен адамның өзара байланысын орнатады.

Түс - маталардың сәндік құрамының маңызды құралы. Ол адамға үлкен эмоционалды әсер етеді. Интерьер маталарының түс схемасын таңдағанда қалаған эмоционалды әсер ескеріледі.

Сәндік маталардың түсі мен үлгісі интерьерді безендіруде ғана емес маңызды. Матаның, кілемнің, панельдердің түстерін шебер таңдау және үйлестіру арқылы сіз бөлменің пропорциялары мен өлшемдерін оптикалық түрде өзгерте аласыз: оны шартты түрде көбейтіп немесе азайта аласыз, тар және аз кеңістік сезімін жасай аласыз, немесе, керісінше, кең әрі биік бола аласыз.

Жарықтың барлық сәулелерін көрсететін, оларды барлық бағытта шашырататын беті ақ, барлық сәулелерді сіңіретін беті қара, жарық энергиясы мен сіңіретін болатын бөлігін көрсететін бет боялған.

Түс тонуы, ашықтығы және қанықтылығы сияқты бірқатар сипаттамаларға ие, бұл балғындық, жеңілдік, салқындық және тіпті хош иіс сияқты түсті емес сезімдерді тудыруы мүмкін. Түстің келесі психологиялық сипаттамалары бөлінеді:

1. Физикалық ұқсастықтар бойынша сипаттау (жылы - суық, жеңіл - ауыр, жақын - алыс және т.б.)
2. Жүйке жүйесіне әсер ету сипаттамасы (белсенді - енжар, қуаттандыратын - шаршататын, тыныштандыратын - қоздырғыш).
3. Эмоционалды көңіл-күйдің сипаттамасы (мереке - күнделікті, көңілді - қайғылы, тыныш - тыныш және т.б.).

Кескіндеме жасай отырып, жарықтандыру, рефлексстер, реңктердің әсерін дәл көрсетуге тырысамыз. Бірақ біз бояуларды салатын суреттерді қабылдау үшін бірдей маңызды. Кейбір әдістер түстердің дыбысын неғұрлым күшті, қанықтыруға мүмкіндік береді, ал басқалары жағынды түсін көптеген нюанстармен байытады. Түстердің барлық сұлулығын толығымен көрсету үшін олар әртүрлі әдістерді қолданады.

Осылайша, көркем тоқыма тұрғын және қоғамдық ғимараттардың заманауи интерьерінде маңызды рөл атқарады. Матаның немесе көркем тоқыма бұйымдарының кез-келген түрі, қажетті функцияны орындай отырып, белгілі бір эмоциялар тудырады және интерьердің басқа элементтерімен үйлесіп, оның бейнесін анықтайды.



### *Жібек маталар ассортименті*

Алдыңғы тараулар маталарды бояудың тарихы туралы әңгімелесті, интерьердегі тоқыма материалдарының ерекшеліктері, сонымен қатар батикке қажетті материалдар мен құралдар қарастырылды. Тағы бір маңызды мәселе - маталардың, оның ішінде жібектің ассортиментін зерттеу. Маталардың ассортиментін түсіну және олардың қасиеттерін білу - бұл маталардың көркемдік бояуы үшін қажетті жағдайлар.

Тоқыма материалдары немесе тоқыма материалдар - талшықтар мен жіптерден жасалған материалдар мен бұйымдар. Оларға маталар, трикотаждар, тоқыма емес маталар, тігін жіптері және т.б.

Тоқыма талшық - икемді және берік, ұзындығы аз, көлденең өлшемдері шектеулі, иірілген жіптер мен тоқыма материалдарын өндіруге қолайлы.

Шығарылуына қарай тоқыма талшықтары табиғи және химиялық болып бөлінеді. Табиғи талшықтар - адамның араласуынсыз табиғаттың өзі жасаған талшықтар. Олар өсімдік, жануар немесе минералды болуы мүмкін.

Тоқыма жіп тоқыма талшықтарымен бірдей сипаттамаларға ие, бірақ одан айтарлықтай ұзындықпен ерекшеленеді. Жіпті иіру талшықтары арқылы алуға болады, содан кейін ол иірілген деп аталады. Жібек жіп жібек құртының қабығын алу арқылы алынады. Химиялық жіптер полимерден түзіледі.

Шикізаттың түріне қарай маталардың барлық жиынтығы мақта, зығыр, жүн және жібек болып бөлінеді [4, 144 б.].

Матаның құрылымындағы маңызды параметр - тоқу. Матаның алдыңғы бетінің жылтырлығы, бұлдырлығы мен құрылымы, сондай-ақ оның механикалық, физикалық және технологиялық қасиеттері тоқудың түріне байланысты.

Бояудың таралуы және сіңімділігі негізінен тоқу класына байланысты. Зығыр тоқу - жібек матаның қарапайым жіптері, онда негізгі және тоқылған жіптер бір-біріне ауысады: негізгі жіп немесе тоқылған маталар кезекпен матаның алдыңғы бетіне өтеді. Қарапайым тоқу және тоқу туралы есеп екі жіптен тұрады. Осылайша жасалған жібектер тегіс құрылымға ие және екі жағынан бірдей көрінеді. Екі жақты тоқу кезінде жақындастырудың әрбір салмағы бірнеше жіптерден өтеді, нәтижесінде жібек бетінде «ойықтар» мен «тыртықтар» айқын көрінеді.

Басқа критерийлер кескіндемеге, мысалы, жібектің әр түрлі қалыңдығына әсер ететіндіктен, кескіндеме бастамас бұрын, мамандар бір тамшы бояумен эксперимент жүргізіп, бояудың таралуы мен сіңірілуін тексереді.

### *Жібек бояу техникасы*

Жібек кескіндеме - сәндік өнердегі ең танымал және тиімді әдістердің бірі. Жібек бояуы дәстүрлі батиктен ерекшеленеді - резервті пайдаланып маталарға түрлі-түсті композициялар жасайды - бояуды қолдану әдісімен, резервтің орнына басқа материалдар қолданылады: балауыз, тұзды.

Бұл бағыт әртүрлі эффектілерді жасауға мүмкіндік беретін әдістермен сипатталады. Жібек кескіндеме екі түрден тұрады: суық батик және еркін кескіндеме.

Суық батик үш техникамен ұсынылған:

- «Классикалық» - жабық белдеулерді шектейтін артық сызықтарды бағыттау әдісімен жасалған, нәтижесінде витражға ұқсас сурет бір қабатқа боялған;

- «Көп қабатты» - бұл сонымен қатар витраж принципіне сәйкес жасалынған, бірақ сонымен бірге түс рендерінің бірнеше қабаттасуы қолданылады;

- «Жабық графика» жабық ұшақтарды қолданбай боялған, бұл әдіспен брондау сызығы бұзылған, бұл бір жазықтықтың түсі екіншісінің түсіне еруге мүмкіндік береді.

Тегін сурет үш әдісті қамтиды:

- «Акварель техникасы» - белгілі бір жерлерде кептіру және алкоголь әсерін қолдану арқылы мата «дымқыл» боялған, сонымен қатар арнайы «көбік» щеткаларымен «құрғақ» бояумен;

- «Экрандық технология» - тұз технологиясы және резервтік графиканы қолдану арқылы жасалған.

Ұсынылған техникалар жібекке сурет салудың шексіз мүмкіндіктерін толығымен көрсетеді. Олар қол жетімді және әсерлі, сонымен қатар кез-келген шығармашылық тапсырмаларды жоғары кәсіби деңгейде шешуге мүмкіндік береді - ол шарф немесе панель болсын.

### **Пайдаланылған әдебиеттер тізімі:**

1. Малахова, С.А., Журавлева Т.А., Козлов В.Н. Художественное оформление текстильных изделий.- М., 2007.-342 с.
2. Паранюшкин Р.В. Композиция. Школа изобразительного искусства. Ростов-на Дону, 2005.- 200 с.
3. Давыдов, С.Г. Батик. Техника, Приемы. Изделия. – М.: АСТ-Пресс книга., 2006, - 184 с.
4. Бадагов С.А. Энциклопедия- Батик. Техника, Приемы, Изделия. Москва «АСТ - Пресс книга» 2005, -144 с.

## СӘНДІ БАТИК ӨНЕРІН ҚАЗІРГІ КҮНГІ КИІМ ДИЗАЙНЫНДА ПАЙДАЛАНУ МҮМКІНДІКТЕРІ

*Болысбаев Даулетхан Сейтмаханович, ф.ғ.к., профессор  
Бейсенбаева Махпал Амангелдиевна, магистрант  
Керімбай Балқия Мухитқызы, магистр оқытушы  
М.Әуезов ат. ОҚУ, Шымкент қ.*

**Аннотация:** Мақалада «Батик» сөзі мақтаны көп сатылы бояумен балауыз технологиясын ғана емес, сонымен қатар түйіндік технологияны да, байламды да, қытайдың көк және ақ жібегін, жапондық көп түсті, жоғары көркем жібек кескіндемесі қарастырылған. Сонымен қатар, қазіргі заманғы суретшілер арасында киімге немесе панельдерге, картиналарға аксессуарлар жасауда ең танымал болып саналатын ең жаңа технология болып есептеледі. Ежелгі және таңқаларлық әр түрлі батик қазіргі заманғы сән заңдарына баса назар аударатындығымен танымал. Батик киім дизайнында кеңінен қолданылады, стилистикалық және түрлі шешімдермен тамаша үйлеседі.

**Кілт сөздер:** Батик, мата, технология, суық батик, композиция

Ежелгі заманнан бері адам өзін көптеген нысандармен қоршап алды, олардың арасында қоғам мен адам өмірінде мәдени маңызы бар түрлі тоқыма материалдар бар. Сәндік-қолданбалы халық өнері бұйымдарының өзіндік ерекшелігі матаның көркем суретінде – батик технологиясында көрінеді.

Матаға сурет салу - оны безендірудің ең көне әдістерінің бірі. Бүгінгі күнге дейін бұл өнер түрі ескірген емес және өзектілігін жоғалтқан жоқ. Тамаша матада суреттелген ертегі гүлдері мен нәзік пейзаждар таңқалдырарлық көрінеді, сондықтан адам бұл сұлулықты ойлаудан бас тартқысы келуі екіталай.

«Батик» сөзі мақтаны көп сатылы бояумен балауыз технологиясын ғана емес, сонымен қатар түйіндік технологияны да, байламды да, қытайдың көк және ақ жібегін, жапондық көп түсті, жоғары көркем жібек кескіндемесін де білдіреді. Сонымен қатар, қазіргі заманғы суретшілер арасында киімге немесе панельдерге, картиналарға аксессуарлар жасауда ең танымал болып саналатын ең жаңа технология болып есептеледі. Ежелгі және таңқаларлық әр түрлі батик қазіргі заманғы сән заңдарына баса назар аударатындығымен танымал. Батик киім дизайнында кеңінен қолданылады, стилистикалық және түрлі түсті шешімдермен тамаша үйлеседі. Батиктің арқасында сіз сәнді шеберлердің де, сәнді дизайнерлердің де сұранысына ие эксклюзивті маталарды жасай аласыз.

Батик өзінің қалыптасуы мен дамуында терең тарихи тамырлар мен бүгінгі күнге дейін сақталған ұлттық дәстүрлерге ие. Батик таңқаларлық картиналар түрінде, көркем мәдениетті көпшілікке жеткізе отырып, суретшілерді әртүрлі халықтар арасында көруге болатын ежелгі өнер дәстүрлеріне ерекше назар аударуға мәжбүр етеді.

Матаға кескіндеме берудің маңызды қағидаттары - бұл резерв қоюға мүмкіндік бермейтін жерлерге бояуды жібермейтін ерітіндімен матаның бетін бояуға мүмкіндік береді.

Ежелгі яван тілінен аударғанда «Батик» «ыстық балауызбен сурет салу» дегенді білдіреді. «Ыстық батик» техникасы осылай пайда болды. Батик бүгінгі күнге дейін явандық ерлер мен әйелдер үшін ұлттық киім ретінде қызмет етеді.

Ресейде батик тек ХХ ғасырда Мәскеу, Иваново, Ленинград, Киев, Одесса, Тбилиси сияқты қалаларда пайда болды.

А.Б.Алексеева, Т.Алексахина, Н.Вахмистров, К.Малиновская сияқты орыстың ұлы суретшілері батиктің дамуына өз үлестерін қосты [1, 342 б.].

Ресейде резервтік құрамға негізделген «суық батик» техникасы пайда болды, ол жылуды қажет етпейді.

Ыстық батикте резерв ретінде балқытылған балауыз қолданылады, ол арнайы - чантинг құралы қолданылады. Бұл құралды керемет суретші - «батичист» Сергей Давыдов жасаған. Сіз чантингті «Батик Сергей Давыдов мектебінен» сатып ала аласыз. Қойылым - бұл кішкентай мыс шыныаяқ, ол мұрнымен ағаш немесе бамбук тұтқасына бекітіліп, суретшіге көптеген жұқа сызықтар, нүктелер мен тамшылардың күрделі өрнегін қолдануға мүмкіндік береді. Содан кейін суретші әр ұяшықты дәйекті және қадамдық бояумен бояйды, оны қажетті түске толтырады.

Қазіргі уақытта матаға батик жағудың көптеген басқа әдістерін қолдана аласыз, ал резервті шеткемен немесе матаның ішіне тамшылатып балауызбен қолдануға болады.

Үлгі балауызбен жабылған жерлер бояудың матаға таралуын шектейді.

Балауыз «ыстық батикте», жұмсақ түрде, тығыз мақта матасына сурет салу үшін қолданылады.

Жұмысты аяқтағаннан кейін суретші матаның бетінен балауызды алып тастайды. Көп қабатты батиктің әсері әр түрлі кескіндеме арқасында біртіндеп қолданылып, қабат қабатымен бояумен қамтамасыз етіледі.

Ыстық батиктің суыққа қарағанда көбірек нұсқалары бар, бірақ бұл алдын-ала ойластырылған композицияны, суреттің дәлдігін және түс схемасындағы үйлесімділікті қажет етеді.

Батик техникасында көптеген тұрмыстық бұйымдар жасалынған, соның ішінде сәндік жастықтар, дастархан, перделер, көйлектер, дивандар, юбкалар, жемпірлер, сердцерлер, шарфтар, блузкалар бар.

Ыстық балауыздың графикалық сызбасы аз болып табылады, өйткені ол тегіс өтулерді құруға көбірек мүмкіндіктер береді. Егер жібек қолданылса, суық батик әдемі көрінеді.

Бүгінгі таңда мата қабықтарында түрлі-түсті пигмент пен су арасындағы байланыстырушы рөл атқаратын акрилді полимер эмульсиясына негізделген қазіргі заманғы синтетикалық материалдар қолданылады.

Суық батикте суретші резервтік сызбаны матаға немесе бұрын жасалған композиция сызбасына сәйкес қолданады. Резервтік кептіргеннен кейін бояуды қолдануға болады. Егер суретшінің әр түрлі көркемдік міндеті болмаса, бояу ешқашан контур сызығын кесіп өтпейді. Дегенмен, контурды резервтік құрамға майлы бояуды қосу арқылы бояуға болады (оны майсыздандырғаннан кейін, бояу құрамындағы майды сіңіретін қағазға салыңыз) [2, 200 б.].

Сондай-ақ, резервтік қазірдің өзінде кептірілген бояудың үстіне қолдануға болады. Сонда схема өте таңқаларлық болмайды. Бұл әдісті, мысалы, суреттегі заттардың көлеңкесін өңдеуде қолдануға болады. Дәрекі киімде кескіндеме матаны бірінші қалдырмай сурет салуды білдіреді. Мұндай кескіндеме бастамас бұрын, мата күріштің отварымен жабылған. Сондықтан бояу матаға таралмайды.

Шибори техникасының ыстық немесе суық батиктен айырмашылығы, брондауды қажет етеді. Бұл өте қызықты болады, мата қатаң белгіленген жерде жұлынып, оны матаны мықтап байлайтын жіптермен бекітеді. Малтағастар да матаға оралып, содан кейін құбырға тартылып, әртүрлі геометриялық фигураларға салынып, темірмен бекітіледі. Нәтиже - өзіндік үлгі пайда болады.

Жоғарыда айтылғандардан батик дегеніміз - бұл матаға сурет салу өнері, ол тек тұрмыстық заттарды ғана емес, сонымен қатар киім, аяқ киім, аксессуарларды да безендіруге мүмкіндік береді.

Осылайша, батик пен сән киім дизайнын дамытуда біріне айналады, бұл сән өнерінде бұқаралық, биік, өнер мен дәстүрді шынайы бағалаушылар үшін қол жетімді нәрсе емес.

Бүгінгі таңда дизайнерлер көйлектер, костюмдер, боялған шарфтар, орамалдар және шарфтар үшін ерекше байланыстар мен маталар жасайды. Бұл өнімдер өте стильді және бір данадан ғана болуы мүмкін.

Сондықтан батик - бұл дәстүрлі және тарихи мұра ғана емес, сонымен қатар интерьерден көркемдікке дейінгі дизайнның әр түрлі саласында кеңінен қолданылатын қазіргі заманғы өнер.

Батик - бұл құнды тарихи мұра ғана емес, сонымен қатар қазіргі заманғы, шебердің жеке тұлғаны бейнелейтін, өзіндік өрнегі мен стилін құратын, интерьер дизайнынан бастап көркемдікке дейінгі әр түрлі салада кеңінен қолданылатын өнер туындысы.

Жеңіл өнеркәсіпте қазір батик қолданылады, бірақ зауыттық жағдайда, өнімнің өзіндік құнын түсінетін және дизайнердің өзіндік құнын төмендететін жасанды бояғыштар мен арнайы мөрлер қолданылады.

Сонымен бірге, синтетикалық бояғыштар сөнбейді, сондықтан суретшілер мен сән дизайнерлері матаны бояудың жаңа әдістері мен тәсілдерін дамытып, сән дизайнында батикті қолданады, бұл осы сән аймағын танымал етеді.

Қазіргі батик дәстүрлерді сақтай отырып, жапырақтардың, гүлдердің және құстардың сызбалық бейнесін жасайды. Мұндай батик, әдетте, батиктің дәстүрлі шеберлеріне арналған әдістемелік ұсыныстарға емес, дизайнердің еркіне байланысты болады. Бұл қазіргі заманғы дизайнерлер қолданатын түс схемасында да байқалады. Шеберлер енді дәстүрлі бояуларға тәуелді емес, өйткені химиялық бояулар кез-келген түс пен көлеңке бере алады. Қазіргі заманғы батикте күрделі ою-өрнектерді алу үшін әлі де қолданылады. Дизайнерлер (мысалы, Иван Тюрта) батикті әлемдік сән көрсетілімінде батыл түрде ұсынды. Олар индонезиялық батикті дәстүрлі және заманауи түрде насихаттау үшін көп жұмыс жасады.

Батиктің қолдану аясы жылдан жылға өсуде. Батикті дамыту процесін жүз жыл бойы сақтай отырып, әдістер соңғы онжылдықтар көрсеткендей әлі де жетілуде. Дәстүр бойынша сатылатын батиктің ұзындығы 2,25 метр болатын және одан дәстүрлі киімдер, панжандар мен сарондар тігілген. Қазіргі уақытта батик тек киім өндіруде ғана емес, сонымен қатар жиһазға, қабырғаға, дастарханға және басқа да интерьер аксессуарларына арналған кенеп панельдерін жасауда қолданылады. Батик техникасы, үй мен кеңсе үшін батик жасайтын көптеген танымал суретшілер арасында кең таралған. Жоғары сапалы қолмен жасалған батик өте қымбат және оны шығару өте шектеулі болады. Алайда, машина жасау әлемінде қолөнер материалдарына қызығушылық артып келеді. Олардың арасында батик те бар. Индонезиялық батиктің баурап алатын қасиеттерінің бірі - көптеген елдердің мәдениеттеріне енетін стиль, безендіру және түс. Индонезия тарихы бойында батиктің бай дәстүрінің шетелдік көпестермен немесе отарлар билеушілерімен кез-келген байланысы батиктің дамуына әсер етті. Міне, осы өзгерістердің ең танымал салдары [3, 184 б.].

Қазіргі уақытта батик өзектілігін жоғалтпайды. Батик киім дизайнында кеңінен қолданылады. Матаға кескіндеме стильде немесе сюжетте ешқандай шектеулерге ие емес - сіз сурет, ою-өрнек сала аласыз, түрлі-түсті дақтармен шектелесіз. Айтпақшы, сіз белгілі бір киімге арналған кез-келген түстерді таңдай аласыз. Батиктің көмегімен сіз қажетті жерлерге екпін қоя аласыз, бүкіл бөлменің көңіл-күйін жасай аласыз. Батик техникасының қызықты әдістері мен ерекшеліктері ерекше нәтижелерге қол жеткізуге мүмкіндік береді.

Сарафандар, шапандар, шарфтар батикпен безендіріледі. Қолмен безендірілген қол орамалын киіп, адам өзінің даралығын баса көрсетеді. Өйткені, батик - бұл өнеркәсіп өнімі емес, басқа таңбалау емес, бұл суретшінің өзіндік туындысы болып табылады. Сіз батик сатып ала аласыз немесе шеберден жұмыс жасай аласыз және де суретті өзіңіз таңдауға мүмкіндігіңіз бар, суретші оны өзіңіз қалаған жолмен өмірге әкеледі. Батик әрдайым қайталанбас, әрқашан өзіңізге де, жақын адамдарыңызға да жақсы сыйлық. Ақыр соңында, осындай заттардың көмегімен адамдар өздерінің ерекше бейнесін және өзіндік стилін жасайды.

Қазіргі Қытайда батиктерді негізінен оңтүстік-батыс шекарада тұратын этникалық топтар жасайды. Олар батик, аппликация және кестемен үйлесетін ерекше заттар жасайды.

Батик киім дизайнында және интерьер дизайнында кеңінен қолданылады, соның арқасында киім-кешек пен матаның дизайны жасалады, оның көмегімен дизайнердің көйлектері жасалады, кейде құны мың долларға жетеді, өйткені бұл қолмен жасалатын және де өте ерекше жұмыс.

Осыдан бірнеше ғасыр бұрын ақсүйек ханымдар жатын бөлмелері үшін суреттер салдыртып, кимондарының үлгілерін жасаған немесе сүйіктілеріне шарф сыйлаған. Матаға сурет салу техникасында жұмыс жасай отырып, матаның бетіне немесе өңделген компонент пен түс комбинациясына тұз кристалдарын қосқанда, бояулар жабық цикл ішіндегі тондардан тонға еркін ауысқанда, әдемілік сезімі тек таңдануға ғана емес, сонымен қатар әдемілікке де ие болады.

Костюм декорын жасауда батик техникасының ауқымы кең.

Костюм, кез-келген өнер туындысы сияқты, эстетикалық функцияны орындау үшін - адамның табиғи және өзіне ғана тән әдемілікті жасау мен қажеттіліктерін қанағаттандырады. Утаритаризмге қатысты бұл функция әрдайым бағынышты болғанмен, адамдар тіпті алғашқы дәуірде де оны назардан тыс қалдырған емес. Функционалды киімдерді көркемдік костюмге айналдыру оның сәндік дизайнын жасауға мүмкіндік береді.

Костюмдегі декор - бұл көркемдік жүйе, утилитарлық мақсаты жоқ оны безендіретін элементтер жиынтығы. Іс жүзінде киімдегі сәндік элементтер міндетті емес, мысалы, құрылымдық элементтер, бірақ олар адамның костюмінде бұрыннан бар болған және бүгінгі күннің өзектілігін жоғалтпайды.

Қарапайым қоғамда адам өз түрінен ерекшеленуге тырысты. Осы мақсатта ол өзінің келбетін безендіре бастайды; басында ол дененің жеке бөліктерін (бет, кеуде, іш, білек) бояумен, татуировкамен де айналысқан. Кейінірек костюмнің дамуымен декор өрнегі адам денесіне қосып, киім жасалған түрлі материалдарға қолданыла бастады. Бұл бейнелер костюмді безендіру қызметін атқарып қана қоймай, белгілі бір тайпаға, руға жататын оның иесінің әлеуметтік мәртебесін анықтады, сонымен қатар діни және мистикалық мағынаға ие болды, яғни олар өзіндік талисман болды.

Костюм тарихында тоқу және тоқу өнертабысы маңызды рөл атқарды. Мата өндірісі үшін шикізат жануарлар мен өсімдік талшықтары болды: жүн, жібек, мақта, зығыр, қарасора және басқалар. Адамдар ерте кезден бастап маталарды табиғи минералды және өсімдік бояғыштарымен бояуды үйренді.

Бояу шеберлігі әсіресе Шығыста кең таралған. Үндістанда ерітілген балауызы бар ежелгі бояғыштар матаға үлгіні қолданған, содан кейін оны күшті ерітіндіге батырған. Балауызбен жабылған, сондықтан боялмаған жерлер түрлі-түсті фонда жеңіл үлгіні құрады. Қазір бұл сәндік техниканы батик деп атайды. Үнді шеберлері бүгінде өте танымал болып келетін түйіндік батик әдісін ойлап тапты. Үндістердің костюмдері негізінен шебер жасалған мақтадан жасалды, Қиыр Шығыстағы халықтар - қытайлар, жапондар - жібекті артық көрді және оны безендіруде қол жетпейтін биіктерге жетті.

Қытайлар негізінен өрнекті тоқуды қолданды, оны еркін шеткемен бояумен біріктірді. Жапондық суретшілер жібек маталарды: батик техникасының көмегімен безендірді. Сонымен қатар, жапондықтар қолмен боялған үйлескен баспа өрнегімен өте танымал болды. Таяу Шығыс елдерінде матаны әшекейлеудің кең таралған тәсілі көп түсті пятак болды - бұл матрицада қолданылатын өрнекті басып шығару арқылы матаға үлгіні қолданатын әдіс. Бұл сәндік техника орта ғасырларда Еуропада танымал болды.

Шебер кестелер қарапайым қарапайым шаруа формасын өрнектелген матадан безендіріп, оған қайталанбас және сұлулықты берді. Сауатсыз шаруа әйелдерінің қолымен жасалған орыс халықтық костюмдерінің ең жақсы үлгілері музейлерде сәндік-қолданбалы өнердің заттары ретінде қазіргі заманғы адамды өзінің көркемдігі мен композициялық ойлау қабілетімен таң қалдырады.

Біздің заманымыздың сәнді киімдерін безендіретін кесте, эрине, орындау технологиясындағы тарихи өрнектерден айтарлықтай ерекшеленеді (машинамен кестелеу бүгінде жиі кездеседі), өрнектер мен декоративті материалдарда, әйтсе де, бұл қазіргі кезде де сәнді сәндік техника болып табылады.

Костюмді қоймалармен, трюктермен, пуфтармен және басқа да безендіру элементтерімен безендіру ерекше сәндік әсер жасайды. Бұл қосымша безендіруді қажет етпейтін, өз декорациясы

қарапайым және талғампаз. Сәнді киімде ол жиі қолданылады, өйткені ол модельдің өзіндік ерекшелігіне қол жеткізу үшін кішкентай құралдарды қолдануға мүмкіндік береді.

Айта кету керек, қазіргі заманғы киім әрдайым безендіруді қажет етпейді. Декорды қолдану мәселесі көптеген факторларға байланысты: функционалды мақсаты (мысалы, декор жұмыс немесе іскерлік киімнің кейбір түрлерінде орынсыз), стиль (безендіру классикалық стильге тән емес), конструктивті негіз (көбінесе декор костюм дизайнының күрделілігі мен өзіндік ерекшелігіне кедергі келтіреді) және матаның үлгісі (Үлкен және жарқын өрнегі бар мата қосымша безендіруді қажет етпейді), материалдың текстурасы (белсенді текстураның өзі сәндік болып табылады) және т.б. Егер костюм құрамындағы сызғыш қажет болса, ол киімді тартыңыз, оны киетінді безендіріңіз [4, 144 б.].

Жобаланған үлгіні безендіруде қандай декоративті техниканы қолданғанына қарамастан, бірқатар жалпы талаптарды ескеру қажет: декор қалыпты болуы керек, пішінге баса назар аударуы керек, одан «өсіп келе жатқан» және кездейсоқ, бөтен көрінбеуі керек; суретке қарапайымдылық пен әдемілік беру үшін жеткілікті негіз болуы керек; Бұл бұйым жасалған материалға сәйкес келуі керек, мысалы, ауыр мата үлкен рельефті кесте жасауды қажет етеді, ал жұқа - талғампаз, жеңіл; сайып келгенде, ол көрерменнің назарын өзіне аударатын бүкіл костюмнің психологиялық орталығы болуы керек. Егер қазіргі заманғы сән талаптарына сай тұтас, үйлесімді, өзіндік костюм құруға ықпал етсе, декорды сәтті деп санауға болады.

Батикті баспа деп атауға болатындығына бәрі бірдей келісе бермейді, керісінше басып шығаруды қолдану әдісі (және көбінесе қолмен). Алайда, бұл әдіс соншалықты ерекше, кейбір дизайнерлер батик баспа ретінде осы техникада жасалған барлық өрнектерді атайды.

Батик үнемі көптеген жинақтарда шығады. Бұл кескіндеме көптеген дизайнерлер үшін қастерлі, өйткені әр сурет ерекше және қайталанбас! Тіпті батик техникасымен боялған қарапайым кесілген көйлек те эксклюзивті болады және негіз ретінде пайдаланылатын табиғи маталар мұндай киімдерді жылдың кез-келген уақытына тамаша таңдау жасайды, бірақ батик әсіресе көктем мен жазда әсерлі көрінеді.

#### **Пайдаланылған әдебиеттер тізімі:**

1. Малахова, С.А., Журавлева Т.А., Козлов В.Н. Художественное оформление текстильных изделий.- М., 2007.-342 с.
2. Паранюшкин Р.В. Композиция. Школа изобразительного искусства. Ростов-на Дону, 2005.-200 с.
3. Давыдов, С.Г. Батик. Техника, Приемы. Изделия. – М.: АСТ-Пресс книга., 2006, - 184 с.
4. Бадагов С.А. Энциклопедия- Батик. Техника, Приемы, Изделия. Москва «АСТ - Пресс книга» 2005, -144 с.

ӘОЖ 745.522.2

### **МАТАДА СУРЕТ САЛУ ТЕХНОЛОГИЯСЫН ИГЕРУ БАРЫСЫНДА ОҚУШЫЛАРДЫҢ ШЫҒАРМАШЫЛЫҚ ҚАБІЛЕТТЕРІН ДАМУЫ**

***Болысбаев Даулетхан Сейтмаханович, ф.ғ.к., профессор  
Маханбетова Назерке Әділханқызы, магистр оқытушы  
Бейсенбаева Махпал Амангелдиевна, магистрант  
М.Әуезов ат. ОҚУ, Шымкент қ.***

***Аннотация:** Мақалада бейнелеу өнері сабағында студенттердің шығармашылық қабілеттерін дамыту үшін әр түрлі әдіс-тәсілдер қарастырылған. Бағдарламаның негізгі міндеттері - студенттердің көркем мәдениетін рухани мәдениеттің ажырамас бөлігі ретінде қалыптастыру, көркем ойлау қабілетін, байқау мен қиялын дамыту, өнердің әр түрлі түрлері мен жанрларында тәуелсіз көркемдік және шығармашылық іс-әрекеттерді жүзеге асыру.*

***Кілт сөздер:** Батик, мата, технология, суық батик, композиция.*

Шығармашылық дегеніміз - адам қызметінің әртүрлі салаларындағы жеке шығармашылық. Шығармашылық белсенділік әрдайым жаңа нәрсенің пайда болуымен, жаңа білімнің ашылуымен, жаңа мүмкіндіктердің ашылуымен байланысты. Мұның өзі білімге күш жұмсау үшін күшті және тиімді ынталандыру болады. Мұндай іс-әрекет позитивті өзін-өзі бағалауды күшейтеді, ұмтылыстың деңгейін арттырады, өзіне деген сенімділік пен қол жеткен жетістіктерге қанағаттану сезімін қалыптастырады. Тәрбиенің басты мақсаты - тұлғаның жан-жақты дамуы, сондықтан осы мақсаттардың құрамдас бөліктері бөлінеді: дамытушы, тәрбиелік, тәрбиелік және практикалық.

Оқытудың теориясы мен практикасындағы қабілеттерді дамыту мәселесі әлі жеткілікті дамымаған, өйткені «шығармашылық қабілеттер» ұғымының әртүрлілігін көрсететін индикаторлардың толық жиынтығы. Бұл ретте әркімнің өзіндік қабілеттері мен қабілеттері бар, сондықтан мұғалімнің міндеті - оқушылардың ұтқырлығы мен ойлау, қиял, түйсігі икемділігін жүйелі түрде дамыту. Тәуекелге бару және өзіндік идеяларды білдіру қабілеті.

Бейнелеу өнері сабағында студенттердің шығармашылық қабілеттерін дамыту үшін әр түрлі әдіс-тәсілдер қолданылды. Бағдарламаның негізгі міндеттері - студенттердің көркем мәдениетін рухани мәдениеттің ажырамас бөлігі ретінде қалыптастыру, көркем ойлау қабілетін, байқау мен қиялын дамыту, өнердің әр түрлі түрлері мен жанрларында тәуелсіз көркемдік және шығармашылық іс-әрекеттерді жүзеге асыру. Бұл бағдарлама орта мектептерге ұсынылады және оқытудың дамыған әдістерін қолдануды ұсынады.

Дұрыс ұйымдастырылған іс-шаралар, яғни біртұтас әдістемелік жүйені құру, матада сурет салуды тиімді үйрететін балалар санатының қажеттіліктеріне, мүмкіндіктері мен сипаттамаларына жауап береді. Студенттердің шығармашылығы олар үшін маңызды болатын шығармашылық өнімді құруға бағытталуы керек (мақсаттылық принципінің көрінісі).

Қауымдастық сыныптарында әртүрлі оқу іс-әрекеттері жүзеге асырылады: материалды қайталау; жаңа материалды таныстыру; жаңа материалды топтастыру.

Оқу іс-әрекетінде әртүрлі әдістер мен әдістер қолданылады:

- проблемалық іздеу (сынақ және қателік әдісі);
- түсіндірме-иллюстрациялық әдіс (әңгіме түрінде жаңа материалды түсіндіру кезінде, үлгіні немесе дайын өнімді көрсетумен әңгіме);

- практикалық әдіс: оқу және шығармашылық тапсырмаларды орындау (түстер туралы заңдылықты, композицияны, матадағы кескіндеменің әртүрлі түрлерін зерттеуде).

Тәжірибелік жұмысты орындау барысында оқытушы әр студентке қарау, қателіктерді түзету, дұрыс орындау бойынша ұсыныстар беру, өнімдерді шығарудың басқа тәсілдерін ұсыну арқылы көмектеседі.

- репродуктивті әдіс (үлгілерден элементтер мен мотивтерді көшіру);
- ішінара іздеу әдісі. Ол эскиздерді шығармашылық орындау кезінде (түсті, қарындашпен іздеу), ұжымдық пікірталас ұйымдастыруда, шығармашылық мәселелерді шешуде қолданылады;

- сараланған әдіс (мұғалім оқушылардың жас және жеке ерекшеліктерін ескере отырып көмек көрсетеді);

- шығармашылық белсенділікті арттырудың әдістері: ең жақсы жұмыс конкурстары; балалар жұмыстарының көрмелері; мұражайлар мен көрмелерге бару; далалық сапарлар; жарыстар, ойындар [1, 256 б.].

Сыныпта эмоционалды және моральдық жағдайды құру әдістері; ойын-сауық жағдайын, жаңалық жағдайын жасау; оқу процесінде сәттілік жағдайлары. Жұмыста келесі педагогикалық принциптер қолданылады:

- оқыту мен білім берудегі қол жетімділік;
- теорияның практикамен байланысы;
- жүйелі және дәйекті;
- сана мен белсенділік;
- көріну;
- ынтымақтастық принципі;
- жеке тұлғаны құрметтеу және оған негізделген сұраныс.

Эстетикалық дағдылар, сезімдер, көркемдік талғам оқыту, өндіріс процесінде, тұрғын және қоғамдық интерьер дизайнды, киім дизайнында үнемі дамып келеді.

Студенттердің шығармашылық қабілеттерін дамытуда еркін тақырыптағы сабақтар, қиял сабағы, қиялға сурет салу көмектеседі. Студенттерге белгілі бір тапсырмаларды шешуге бағытталған, нақты дағдыларды, техниканы (бейнелеу, графика және т.б.) игеретін сабақтарға қарағанда, фантастикаға көбірек еркіндік беріледі. Шығармашылық сабақтарда әр студенттің тұлғасы ашылады. Сызбадан көп нәрсені түсінуге болады: ақыл-ой жағдайы, ақыл-ойдың қандай екендігі, қоршаған әлемді қалай қабылдайтындығы және ол өзіне қандай орын тағайындауы және т.б. [2, 200 б.].

Бейнелеу өнерін оқытудың мақсаты - студенттің көркемдік мәдениетін қалыптастыру. Бейнелеу өнерін оқытудың міндеттеріне: студенттердің өмір мен өнердегі сұлу мен жағымсызға моральдық-эстетикалық реакциясын қалыптастыру. Көркемдік-шығармашылық белсенділікті қалыптастыру, көркемдік білімнің, дағдыны қалыптастыру арқылы бейнелеу өнерінің бейнелі тілін меңгеру. Келесі міндеттер шешіліп жатыр: студенттерді оқудың келесі кезеңіне дайындау (көркемсурет мектебі, арт-студия), шығармашылық қабілеттерін жан-жақты дамыту. Әрі қарай қабылдауды қалыптастыру, өйткені шығармашылық іс-әрекет сенсорлық қабылдау деңгейінде мүмкін: заттарды зерттеу, бөлшектеу, бөліктерді оқшаулау, пішінін, түсін, мөлшерін сенсорлық стандарттармен салыстыру, құбылыс пен объектінің белгілерін анықтау мүмкіндігі. Көркем және экспрессивті образ жасау үшін эмоционалды қабылдау қажет, оқушы формалардың, түстердің, пропорциялардың экспрессивтілігін байқай білу қабілетін дамытады, сонымен бірге сезімге деген көзқарасын білдіреді.

Бейнелеу және колористикалық көру негізі - түс көру. Бұл табиғатқа, сондай-ақ есту, иіс және жанасу тән. Бірақ оны күшейтуге, дамытуға немесе керісінше дамымауға болады. Бастапқыда түс көру қабілеті төмен немесе түс қабылдау ауруымен ауыратын адам сурет салушы бола алмайды, дегенмен ол көркем көрудің басқа түрлерін дамыта алады. Осылайша, көрудің басқа түрлерінің арасында дамыған, айқындалған басымдық - түсті көру - бұл бейнелеу және колористік көзқарастың дамуы мен қалыптасуының негізі.

Түсті көруден айырмашылығы, бейнелеу көрнекілігі тек оқу және практикалық визуалды іс-әрекет барысында қалыптасады және дамиды. Көркем қарым-қатынасты жарықтандырудың жай-күйін, табиғаты мен бағытын талдап, кеңістіктік орнын, нысандарын, көлемін және материалдылығын, олардың түсі мен кеңістіктік қатынастарын талдаумен ғана көруге болады. Мұндай аналитикалық қабылдау процесінде түс көру айқындалып, бейнелік көру қалыптасады. Бейнелеу стилі объектілердің оптикалық әсерін жеткізеді, ол визуалды бейнеге көбірек көңіл бөледі, сызықты стильге қарағанда субъективті, ол заттарды түсінуге және оларды күшті, байланыстырушы көзқарасына сәйкес тиімді етуге тырысады. Сызықтық заттарды қалай болса солай, әсем де - көрінетін етіп жеткізеді [3, 184 б.].

Тіпті кішкентай жұмысты салу үшін заттарды жазықтықта орналастыру принципін білу қажет. Егер жаңадан шыққан суретші композицияның негізін білмесе, онда оның жұмысы «күлдірайды».

Латын тілінен аударылған «композиция» термині - бұл жұмыс бірлігі мен тұтастығын беретін, элементтерін бір-біріне және суретшінің бүкіл жоспарына сәйкес келтіретін көркемдік форманың ұйымдастырушы құрамдас бөлігі.

Басқаша айтқанда, композиция - бұл парақтағы нысандарды дұрыс бөлу: негізгі нысанды бөлектеу, парақтың бүкіл жазықтығын толтыру, оң және сол жақ шеттердің тепе-теңдігі, ортақ идеяның немесе идеяның болуы.

Суық батикте оқу композициясы психологиялық процестердің белгілі бір даму деңгейін қажет етеді:

- ойлау;
- есте сақтау;
- елестету;
- назар аудару;
- тәрбие.

Студенттің сабақтағы көркемдік белсенділігі әр түрлі форманы табады: бейнені жазықтықта және көлемде (табиғаттан, жадтан, көрініске сәйкес); сәндік жұмыс; жолдастардың жұмысын талқылау; сабақтағы ұжымдық шығармашылық пен жеке жұмыс нәтижелері; шығармашылық мұраны зерттеу, зерттелетін тақырыптарға иллюстрациялық материалдарды таңдау; музыкалық және әдеби шығармаларды тыңдау.

Сабақтарда ойын сәттері енгізіледі (суретші, көрермен, дизайнерлер ойыны және т.б.), музыка, әдебиет, табиғаттану және т.б. іздері байқалады. Шығармашылық қарым-қатынас тәжірибесін қалыптастыру үшін бағдарламаға ұжымдық тапсырмалар енгізілді (олар сынып бөлмелерін безендіруде қолданылады). Студенттер сабақта орындалған өнер туындыларын туыстары мен достарына сыйлық ретінде пайдаланады (ашықхат және т.б.). Практикалық іс-әрекеттің әртүрлі түрлері студенттерді көркем мәдениеттің құбылыстарын түсінуге жетелейді, өнер туындылары мен қоғамның көркемдік өмірін зерделеу студенттердің практикалық жұмыстарымен қамтамасыз етіледі.

Практикалық жұмыста да, көркем мұраны тәрбиелеуде де қажет әр түрлі көркем құбылыстардың адамгершілік, эстетикалық мазмұнын анықтау түбегейлі маңызы бар. Бейнелеу өнерінің бүкіл курсына студенттер сәулет, кескіндеме, графика, сәндік-қолданбалы өнердің көрнекті жұмыстарымен танысады. Өнермен танысу бастауыш мектепте басталады.

Көркемдік білім мен дағды - бұл көркем мәдениетпен танысудың негізгі құралы. Өнер сабағының жетекші міндеттерінің бірі - оқушының жеке басының шығармашылық дамуы, қиял мен қиялдың дамуына ерекше көңіл бөлінеді. Әрбір тапсырмада, әр сабақта қиялдауға мүмкіндік беріледі, жұмысқа өз бейнелерін енгізу ұсынылады.

Сонымен, өнердің әр түрлі түрлері арқылы тәрбиелеу, оқушылардың қоршаған ортаға көркемдік эстетикалық қатынасын қалыптастыру, шығармашылық белсенділікте өзін дәлелдеудің қажеттілігі эмоционалды саулықты қамтамасыз етсе және оның денсаулығын қорғауды қамтамасыз ететін мазмұн мен әдістерді (шамадан тыс жүктемелерді болдырмау) тиімді ете алады артық жұмыс) [4, 144 б.].

Студенттің шығармашылық әлеуетін ашу, олардың шығармашылық қуатын босату маңызды. Шығармашылық қабілеттерін дамытудағы айқын нәтиже - студенттерге сараланған көзқарас.

Студент процесінің белсенділігі мен тиімділігі үшін мен сабақтың әртүрлі формаларын қолданамын: сабақ - әңгіме; Әңгіме қиял ойын; табиғаттан сурет салу; жадтан және т.б. Мен жиі аралас сабақтарды қолданамын. Білімдер мен дағдыларды бекіту үшін мен тапсырмалардың әр түрлі формаларын қолданамын: есептер, тақырыптық суреттер, еркін тақырыптағы суреттер және басқалар. Мұның нәтижесі оқушылардың шығармашылық әлеуетін арттыра отырып, өзін-өзі толық көрсету және өзін-өзі тану болып табылады.

Сыныптағы студенттердің шығармашылық қабілеттерін дамыту үшін балалардың қиялында жарқын түрлі-түсті суреттердің пайда болуына ықпал ететін және декоративті-қолданбалы жұмыстарға деген құштарлықты сақтауға мүмкіндік беретін шығармашылық тапсырмалар пайдаланылды.

Студенттердің сәндік-бейнелеу дайындығы терең зерттеуді қажет ететін элемент болып табылады. Кескіндеме іргелі пән ретінде көркемдік, тұтастық, колористік дағдылардың қалыптасуына ықпал етеді. Бейнелеу тілінің негізі ретінде түс - белсенді білдіру құралы, ал мұғалімнің түсін игеру - кескіндеме дайындаудағы негізгі мәселелер мен міндеттердің бірі. Суретшінің ерекше құралы ретінде оқушылардың түс көру және қабылдау қабілеті бейнелеу қабылдаудың маңызды құрамдас бөлігі болып табылады [101].

Кескіндеме оқытудағы басты қиындық - оқытудың алғашқы кезеңінде оларға палитраның негіздерін меңгеру қиынға соғады. Түстерді араластыру кезінде реңктердің пайда болуы өзін-өзі таңдандырады, бірақ қиын. Қажетті реңкті табу - студенттер үшін қиын техникалық тапсырма, ол сізге барлығын ұмытып кетуге мәжбүр етеді.

Тәрбиенің басты мақсаты - тұлғаның жан-жақты дамуы, сондықтан осы мақсаттардың құрамдас бөліктері бөлінеді: дамытушы, тәрбиелік, тәрбиелік және практикалық.

Мақсаттың дамушы компоненті психикалық процестердің - эстетикалық сана, есте сақтау, шығармашылық қиялын дамытуды қамтамасыз етеді; зияткерлік және танымдық қабілеттерін дамыту; эмоционалды, шығармашылық, көркемдік және эстетикалық қасиеттер.

Мақсаттың тәрбиелік компоненті - оқушылардың көркемдік талғамын, өнер туындылары туралы эстетикалық хабардарлығын қалыптастыру, қол өнеріне деген қызығушылық пен қажеттілікті қалыптастыру.

Мақсаттың тәрбиелік компоненті өнер туындыларымен (кескіндеме, графика, мүсін) танысу, шығармашылықтың әртүрлі түрлерін үйрету кезінде көрінеді.

Мақсаттың практикалық компоненті - қолмен жасау өнімдерін жасау үшін шығармашылық шеберлікте бояулармен, қағаздармен, маталармен және басқалармен жұмыс жасауды меңгеру. Көркем көрудің бүкіл процесі: көлемдік, сызықтық, түсті, бейнелеу, колористикалық, пластикалық және басқа түрлерге бөлінетіні белгілі, олардың әрқайсысы өз ерекшеліктеріне ие. Белгілі бір көзқарас «таза» түрінде болады деп дау айтуға болмайды. Суретші табиғатта түстерді, көлемді және басқа да сипаттамаларды бірден, бір уақытта көреді, бірақ осы аспектілердің бірі басым болған кезде олар қабылдаудың белгілі бір түрі туралы айтады.

Сыныптағы студенттер шығармашылық белсенділіктерін маталардың көркемдік кескіндемесімен дамуын талдау батиіктің маталардың көркемдік кескіндемесін олардың шығармашылық белсенділіктерін арттыруға көмектесетін шығармашылық белсенділік деп қарастыруға мүмкіндік берді.

Мұның барлығы төмендегілердің қатысуымен ұйымдастырылған:

- санитарлық және техникалық стандарттарға сай жабдықталған, кемінде 15 орындық кең, жарық бөлме.

- жабдықтар: үстел немесе үстел, оқушының жасына және өсуіне сәйкес келетін әртүрлі деңгейдегі орындықтар, тақта, материалдарды сақтауға арналған шкафтар.

- практикалық сабақтарға арналған материалдар (қағаз, түрлі-түсті картон, түрлі-түсті қағаздар, қарындаштар, шеткалар, PVA желімі, “Moment”, қайшылар, киізден жасалған қаламдар, пастелді қарындаштар, тушь, маркерлер, гелий қаламдар, маталардың бөртпелері, маталарға резервтік қосылыстар, маталарға арналған бояғыштар), шыны түтіктер, жақтаулар, созғыштар, бояуға арналған маталар, палитралар, су сауыттары, қағаз қыстырғыштар, түймелер және т.б.).

- теориялық зерттеулерге арналған материалдар: (оқулықтар; DVD; бейне және аудио материалдар және олармен байланысты жабдықтар, альбомды репродукциялар және т.б.).

#### **Пайдаланылған әдебиеттер тізімі:**

1. Сокольникова Н.М. Методика преподавания изобразительного искусства: учебник для студ. учреждений высш. проф. образования – 5-е изд., перераб. И доп.-М.: «Академия», 2012 – 256 с.
2. Паранюшкин Р.В. Композиция. Школа изобразительного искусства. Ростов-на Дону, 2005.- 200 с.
3. Давыдов, С.Г. Батик. Техника, Приемы. Изделия. – М.: АСТ-Пресс книга., 2006, - 184 с.
4. Бадагов С.А. Энциклопедия- Батик. Техника, Приемы, Изделия. Москва «АСТ - Пресс книга» 2005, -144 с.



**КІТАПХАНА ХАЛЫҚТЫҢ МӘДЕНИЕТ ЖӘНЕ ДЕМАЛЫС ОРТАЛЫҒЫ РЕТІНДЕ**

*Горбачева Валентина Алексеевна,*

*педагогика ғылымдарының кандидаты, доцент*

**Ғабит Айзат,**

*кітапхана ісі БББ 4-курс студенті*

*М.Өтемісов атындағы БҚУ, Орал қ.*

**Аннотация:** *Ұсынылған мақала кітапханалардың Қазақстандағы халық үшін мәдениет және демалыс орталығы ретіндегі рөлін қарастырады. Қарқынды дамып келе жатқан қоғам және цифрлық технологияларға көбірек көңіл бөлу жағдайында кітапханалар білімге, мәдени мұраға және білім беру ресурстарына қол жеткізуге ықпал ететін маңызды институт болып қала береді. Мақала кітапханаларды қарым-қатынас, әлеуметтік өзара әрекеттесу және әртүрлі мәдени-ағартушылық іс-шаралар алаңы ретінде пайдаланудың инновациялық тәсілдерін талдайды. Кітапханаларды қазіргі мәдени ортада сақтау мен дамытудың маңыздылығына, сондай-ақ олардың қоғамдық байланыстарды нығайтудағы және қоғамның тұрақты дамуындағы рөліне ерекше назар аударылады. Автор кітапханалардың инфрақұрылымын дамыту және оларды елдегі негізгі мәдени институттар ретінде қолдау бойынша одан әрі күш салу қажеттігін атап көрсетеді.*

**Кілт сөздер:** *Мәдениет, кітапханалар, ресурс, инновация, цифрлық технология, мәдени – демалыс.*

Кітапханалар мәдени ресурстар мен білімге қол жеткізуде маңызды рөл атқарады. Олар әдебиеттердің, журналдардың, газеттердің, аудиокітаптардың, бейнелердің және басқа да ақпараттық ресурстардың кең ассортиментіне қол жеткізуге мүмкіндік береді, әртүрлі пәндер мен салалар бойынша білімді байытады. Кітапханалар сонымен қатар өзекті ақпараттық ресурстарға қол жетімділікті қамтамасыз ету үшін баспалармен және басқа ұйымдармен белсенді жұмыс істейді. Сонымен қатар, кітапханалар адамдарға кез-келген жерде және кез-келген уақытта ақпарат алуға мүмкіндік беретін сандық ресурстарға қол жетімділікті ұсынады. Кітапханалардың цифрлық мүмкіндіктерін кеңейту оларға цифрлық дәуірде де білім мен мәдениеттің маңызды көзі болып қалуға мүмкіндік береді. Осылайша, әртүрлі мәдени және ақпараттық ресурстарға қол жетімділікті құру арқылы кітапханалар халықтың білім мен мәдени мұраға қол жетімділігін қамтамасыз етуде шешуші рөл атқарады. Заманауи кітапхана тек кітап қоймасы ғана емес, сонымен қатар халыққа арналған Мәдениет және демалыс орталығы. Кітапханалар білімге, әдебиетке, өнерге және басқа да мәдени ресурстарға қол жеткізуде маңызды рөл атқарады. Олар сондай-ақ адамдарға көкжиектерін кеңейтуге, бос уақыттарын байытуға және жаңа идеяларды табуға мүмкіндік беретін әртүрлі іс-шараларды өткізуге арналған орынға айналады. Бұл мақалада біз заманауи кітапхана жұмысының әртүрлі аспектілерін қарастырамыз, оның халыққа арналған мәдениет және демалыс орталығы ретіндегі рөліне назар аударамыз. Кітапханалар қарым-қатынас, даму және әлеуметтік өзара әрекеттесу үшін кеңістікті қалай құратынын және неге олар қазіргі қоғам өмірінің ажырамас бөлігі болып қала беретінін талдайық. Кітапханаларда мәдени және білім беру іс-шараларын ұйымдастыру олардың қызметінің маңызды аспектісі болып табылады. Кітапханалар келушілердің өмірін байытатын және қоғамда мәдениет пен білімнің таралуына ықпал ететін түрлі іс-шаралар өткізілетін орталыққа айналады. Бұл іс-шараларға дәрістер, семинарлар, дөңгелек үстелдер, мәдени мерекелер, көрмелер, концерттер, театрландырылған қойылымдар, кинофильмдер және т.б. кіруі мүмкін [1, б. 83-84].

Кітапханаларда мәдени және білім беру іс-шараларын ұйымдастырудың бірқатар артықшылықтары бар. Біріншіден, бұл балалардан қарттарға, студенттерден кәсіпқойларға дейін әртүрлі аудиторияны тартуға ықпал етеді. Мұндай іс-шаралар білім мен шығармашылық атмосферасын қалыптастырады, келушілер арасында пікір алмасуға және өзара іс-қимылға ықпал етеді. Олар сонымен қатар кітапхананың қоғамдық имиджін жақсартады және жаңа пайдаланушыларды тартуға ықпал етеді. Кітапханаларда мәдени және білім беру іс-шараларын ұйымдастыру сауатты жоспарлау мен ұйымдастыруды қажет ететінін атап өткен жөн. Аудиторияның мүдделері мен қажеттіліктерін ескеру, мәдени және білім беру мекемелерімен ынтымақтасу, іс-шараларды өткізуге кәсіби мамандарды тарту қажет. Осылайша, кітапханаларда мәдени және білім беру іс-шараларын ұйымдастыру келушілердің мәдени көкжиектерін кеңейтуге ықпал етеді, қоғамдық белсенділікті дамытуға ықпал етеді және қоғамда қолайлы мәдени және білім беру кеңістігін жасайды.

Қазақстандағы қарым-қатынас пен әлеуметтік өзара іс-қимыл үшін орын ретінде кітапханаларды пайдаланудың инновациялық тәсілдері кітапхана ісін және жалпы мәдени органы дамытудың маңызды құрамдас бөлігі болып табылады. Мұнда бірқатар негізгі ойларды қарастыруға болады:

1. Виртуалды және цифрлық ресурстар: қазақстандық кітапханалар электрондық кітаптарға, онлайн-курстарға, бейне-дәрістерге, аудио-материалдарға қолжетімділікті ұсына отырып, өз ресурстарын белсенді түрде жанартуда. Бұл кітапхана пайдаланушыларына кез келген жерде және кез келген уақытта білім беру

және ақпараттық ресурстарға қол жеткізуге мүмкіндік береді, бұл қоғамда білім беру мен өзін-өзі тәрбиелеуді дамытуға ықпал етеді.

2.Технологиялық инновациялар: Қазақстандағы көптеген кітапханалар интерактивті экрандар, мультимедиялық аймақтар, 3D-принтерлер сияқты заманауи технологияларды енгізуде, бұл келушілерді қызықтырады және оларға оқуға ғана емес, сонымен қатар өздерін шығармашылықпен көрсетуге мүмкіндік береді.

3.Мәдени және білім беру іс-шаралары: көптеген кітапханалар әдеби кештер, пікірталас клубтары, шеберханалар, көрмелер мен концерттер сияқты қарым-қатынас пен әлеуметтік өзара әрекеттесуге ықпал ететін түрлі іс-шаралар ұйымдастырады.

4.Білім беру және мәдени ұйымдармен серіктестік: Қазақстандағы кітапханалар оқу орындарымен, мұражайлармен, театрлармен, даму қорларымен белсенді ынтымақтасады, бұл оларға бірлескен іс-шараларды ұйымдастыруға және келушілерге әртүрлі мәдени және білім беру ресурстарына қол жеткізуге мүмкіндік береді. Осылайша, кітапханаларды Қазақстандағы қарым-қатынас пен әлеуметтік өзара іс-қимыл үшін орын ретінде пайдаланудың инновациялық тәсілдері кітапханалардың қоғамның мәдени өміріндегі ролін кеңейтуге ықпал етеді және халық үшін өзара іс-қимыл мен оқытудың жаңа нысандарын құруға мүмкіндік береді. Қазақстандағы кітапхана халыққа арналған мәдениет және демалыс орталығы ретінде қоғамдастықтың жергілікті мәдени ерекшеліктері мен қажеттіліктерін ескере отырып, мынадай бастамаларды қамтуға болады: 1.Ұлттық мәдениет фестивалдері: ұлттық би, музыка, аспаздық түпнұсқалығы мен қолөнерін көрсете отырып, қазақ, ұйғыр, орыс, украин және басқа да мәдениеттерге арналған фестивальдар ұйымдастыру бұйымдар.2.Авторлармен әдеби кездесулер: қазақстандық жазушыларды, ақындар мен драматургтерді тәжірибе алмасуға, пікірталастар мен өз шығармаларын оқуға шақыра отырып іс-шаралар өткізу.3.Көптілді мәдени іс-шаралар: Қазақстанның көпұлтты сипатын ескеру және әртүрлі этникалық топтардың мәдениетіне қол жеткізуді қамтамасыз ету үшін түрлі тілдерде іс-шаралар ұйымдастыру.4.Театр қойылымдары мен концерттері: аймақтың бай мәдени мұрасын сақтау және насихаттау үшін халық билерін, әндерді және аспаптық музыканы қоса алғанда, театр қойылымдары мен музыкалық қойылымдарды өткізу.5.Виртуалды экскурсиялар мен шеберханалар: жергілікті мұражайларға, тарихи орындарға және қолөнершілер шеберханаларына виртуалды экскурсиялар жасау үшін технологияны пайдалану.6.Мәдени пікірталастар және әдеби дөңгелек үстелдер: кітаптарды, әдеби шығармаларды, сондай-ақ мәдениет пен өнердің өзекті тақырыптарын талқылауды ұйымдастыру.7.Дәстүрлі қолөнер: кілем жасау, кесте тігу, ұлттық қолөнер және зергерлік бұйымдар сияқты ұлттық қолөнер шеберханаларын өткізу.8.Цифрлық ресурстар және оқыту: цифрлық ресурстарды дамыту және ақпараттық технологиялар мен интернет-ресурстарды меңгеруге үйрететін курстар өткізу. Бұл бастамалар кітапхананы Қазақстанның әр түрлі халқы үшін мәдени өмір мен бос уақыттың басты орнына айналдыруға көмектеседі [2, б. 33-34].

XX-XXI ғасырлар тоғысында. Дүние жүзіндегі ұлттық кітапханалардың (ҰК) қызметінде олардың мәдениет ошақтары ретінде даму тенденциясы байқала бастады.

Кітапханаларды заманауи ақпараттық қоғамға барынша сәйкес келетін жаңа әлеуметтік рөлдерді іздеуде кітапханалар өздерінің мәдени қызметін түсінуге көбірек бет бұруда. Т.Б., Ловкованың айтуынша, бұл екі негізгі факторға байланысты:

– Біріншіден, кітапхана мен қоғамның өзара әрекеттесу салалары кеңейіп, кітапханалардың әлеуметтік әріптестік аясы кеңейіп, олардың қоғамдағы рөлі өзгеруде. Кітапханалар жалпы әлеуметтік, мәдени және экономикалық процестерге қатысуға көбірек көңіл бөледі. Бұл кітапхананың халықты оның бай ресурстарымен сапалы қамтамасыз ету және оның жинақтарын ашу мен пайдалануды жақсарту жөніндегі күш-жігерін күшейтеді. Бұл Ұлттық кітапханадан мәдени-ағарту шараларын ұйымдастырып қана қоймай, Ұлттық кітапхананың мәдени саясатын дамытуды түсінудің жаңа деңгейіне шығуды талап етеді.

Қазіргі таңда Ұлттық кітапхананы мәдениет саясатының субъектісі ретінде қалыптастыру процесі жүріп жатыр. Жеке іс-шаралардан өңірлердегі және Қазақстандағы әртүрлі мекемелер мен ұйымдарды серіктес ретінде тарту арқылы жүзеге асырылатын ұзақ мерзімді жобаларға көшу байқалады;

– Екіншіден, әлемдегі жалпы жаһандану үдерісіне байланысты. Ұлттық кітапханаларды дамытудың мәдени аспектілерін тану, олардың еліміздің мәдени өміріне қатысуын кеңейту, сондай-ақ халықаралық мәдени ынтымақтастықты дамыту ұлттық мәдениетті дамытудың басым бағыттарына айналуда. Ұлттық ұйымдардың мәдениет пен соған байланысты қызметтерінің рөлі ерекше назарға алынуда. Бұл мәселені Еуропа Кеңесінің Мәдени саясат және мәдени қызмет департаменті де көтерді. ҰҚК ғасырлар бойы қалыптасқан дәстүрлерді сақтап қана қоймай, әлемдік мәдени процестің тең құқылы қатысушысына, жаңа Қазақстанның символына айналады.

Қазақстанда ұлттық кітапханалардың мәдени орталықтар ретіндегі қызметі кітапхананың осы түрін көпшілікке қолжетімді, білім беру мен мәдениетті дамытудың мемлекеттік міндеттеріне бағытталған көпшілік кітапханасы ретінде түсінуге байланысты қалыптасқан белгілі бір дәстүрлермен байланысты.

Ұлттық кітапханалардың мәдениет ошақтары ретіндегі қызметі кітапхананың түрімен және оқырмандарға қызмет көрсететін құндылықтар жүйесімен айқындалады және кітапхананың миссиясын

жүзеге асыруға – қоғамның рухани дамуына ықпал етеді., халық өмірінің заманауи мәселелерін шешу, оның ішінде ағартушылық негізінде, Қазақстанның мәдени мұрасын, «ұлттық жадын» ашу.

Қазақ ұлттық кітапханаларына келушілердің бос уақытын ұйымдастыру – кітапханашы қызметінің ерекше түрі. Тәжірибе көрсеткендей, оның дәрежесі үш еселенген. Біріншіден, бос уақытты өткізудің қызықты тәсілі ретінде кітап оқуды насихаттау және ұйымдастыру. Екіншіден, бос уақытты қызықты, пайдалы, дамытушы нысандары туралы басылымдарды пайдаланушылар арасында танымал ету. Үшіншіден, тікелей кітапханада шығармашылық сабақтар, үйірмелер, көрмелер, кештер ұйымдастыру.

Осылайша, Қазақстандық ұлттық кітапханалар бүгінгі күні кең мүмкіндіктері бар мәдени-демалыс мекемелері ретінде ұсынылған, өйткені олар өз қызметін әр түрлі факторларды ескере отырып, адамдардың бос уақытының қажеттіліктері мен қызығушылықтарының алуандығына бағыттайды: гендерлік көзқарас, жас, психологиялық ерекшеліктері, денсаулық жағдайы, діні, ұлты және т.б. Кітапханалардың мәдени-демалыс қызметінде әлеуетті мүмкіндіктер бар, оларды пайдалану қоғамдық санадағы кітапхананың қазіргі бейнесін және оның әлеуметтік өзектілігін айтарлықтай өзгертеді.

Қорытындылай келе, кітапханаларды халық үшін мәдениет және демалыс орталығы ретінде сақтау және дамыту білім беруді, қоғамдық белсенділікті және мәдени интеграцияны дамытуда шешуші рөл атқаратынын атап өткен жөн. Кітапханалар ақпараттық ресурстарға қол жеткізуді қамтамасыз етіп қана қоймайды, сонымен қатар қарым-қатынас, әлеуметтік өзара әрекеттесу және мәдени оқиғалар үшін бірегей кеңістік жасайды. Олар адамдар білім мен идеялармен алмасатын, олардың интеллектісі мен шығармашылығын арттыратын, мәдени мұрамен байытатын орын ретінде қызмет етеді. Кітапханада өткізген уақыт ақыл-ойды, қиялды ынталандырады, қоғамдағы байланыстарды нығайтады, өзін-өзі дамытуға және жеке әлеуетін іске асыруға қолайлы жағдай жасайды. Кітапханаларды халық үшін мәдениет және демалыс орталығы ретінде сақтау және дамыту білім мен ақпаратқа қол жеткізуге мүмкіндік беріп қана қоймай, қоғамның тұрақты және интеграцияланған дамуына ықпал етеді, мәдени мұраны құрметтейді және қоғамдық байланыстарды нығайтады. Жоғарыда айтылғандарды ескере отырып, кітапханаларды сақтау және дамыту бойынша күш-жігерді жалғастыру қажет, оларды әлемдегі маңызды мәдени институттар мен әлеуметтік өзара әрекеттесу орталықтары ретінде қолдау.

#### **Пайдаланылған әдебиеттер тізімі:**

1. Бородина, В.А. Кітапханақызметі. 100 шығарылым; Т. № 7. [Мәтін]: тәрбиеәдісі. жәрдемақы / В.А. Бородина. – М.: Либерия, 2004. – 168 б. – (Кітапханашыжәнеуақыт. ХХІ ғасыр).
2. Мелентьева. Ю.П.Кітапханақызметі [Мәтін]: оқуқұралы / Ю.П.Мелентьева. – М.: «ӘДІРЛЕМЕ» баспасы, 2006. – 256 б. – (Кітапханаларғаарналғанарнайыбаспажобасы). Орталық банк жұмысынұйымдастыру [Мәтін]: нұсқаулықтар мен есеп нысандары./Ред. Р.З.Зотова – 2-ші басылым. – М.: Кітап, 1985 ж.
3. Пудов, В.И.Оқырманменжекежұмысжүйесіндегісұхбат [Мәтін] / В.И.Пудов // Кітапханажұмысыныңөзектімәселелері: теория мен практика: жинақ. 1987. – М.: Кітап, 1987. – 67-80 б.
4. Пудов, В.И.Оқырманғаәсері: жекежұмыстағыүгіт-насихатәдістері [Мәтін] / В.И. Пудов // Кітапханажұмысыныңөзектімәселелері: теория және практика: жинақ. 1988. – М.: Кітаппалатасы, 1988. – Б. 85-97.
5. Zhardemova, M. G. Distance education in the training of specialists in information and library activities in the context of the covid 19 pandemic / M. G.Zhardemova, A. A.Gorbachev, V. A.Gorbacheva, D. A. Gorbacheva // SHS Web of Conferences **121**/International Scientific Conference “Eurasian Educational Space: Traditions, Reality and Perspectives”.- 07 September, 2021. <https://doi.org/10.1051/shsconf/202112103014>

ӨОЖ 373.3

#### **БАСТАУЫШ СЫНЫПТАРДА КӨРКЕМ ЖАЗУ ДАҒДЫСЫНА ҮЙРЕТУ**

*Губашева Айжан,*

*бастауыш сынып мұғалімі, педагог-модератор*

*№42 «Ақ ниет» гимназиясы,*

***Мұрадым Жұпар Мұрадымқызы,***

*бастауыш сынып мұғалімі,*

*педагог-модератор*

*№1 ЖОББМ, Орал қ.*

**Аннотация:** Қазіргі заманда оқушының каллиграфиялық қабілетін қалыптастырудың педагогикалық, қоғамдық тәрбиелік маңызы зор. Мұғалімнің оқушы алдындағы негізгі міндеті оқушыларға әріп таңбаларын әдемі, көркем етіп жазуға жаттықтырып, оқушы бойына жақсы қасиеттердің қалыптасуына ықпал етуге бағытталған. Таза, әдемі, дұрыс жазуды талап ету оқушының

*әсемдік сезімін оятып, мінез-құлқын тәрбиелеп, жауапкершілікке, ұқыптылыққа үйретеді. Көркем жазу-күрделі процесс. Бұл мақалада оқушыларға көркем жазу дағдысын қалыптастыру мақсатында жүргізілетін жұмыстар жазылды. Бала әріптерді игеріп, бекітіп қана қоймай әріптерді бір-бірімен дұрыс біріктіріп нәтижесінде жазбаша сөйлеу арқылы барлық ақпараттың көлемі артқан сайын ми дұрыс қабылдайды Көркем жазатын бала ақпаратты басқаларға қарағанда тезірек қабылдайды және есте сақтайды.*

**Кілт сөздер:** *Каллиграфия, көлбеу жазу, сауаттылық.*

Көркем жазуды тек әдемі жазу ретінде қабылдау қате пікір. Себебі, көркем жазу баланың дамуына үлкен әсер етеді. Жапондықтар 1980 жылдары тұрмыстық техника мен электрониканы шығаратын үлкен компаниялар нанотехнологияға өтер алдында мамандарды қалай дайындаймыз деген сұрақ қояды. Мамандарды дайындау үшін олар үлкен зерттеу жұмысын жүргізеді. Зерттеу 10 жылға созылады. Зерттеудің нәтижесі жапондықтарды таң қалдырады. Олардың 10 жыл бойы іздеп жүрген әдісі қарапайым ғана болып шығады. Бұл-көркем жазу. Каллиграфия адамның шығармашылығын, ой-өрісін сонымен қатар еңбекке деген қабілетін арттырады. Осы жаңалықты ашқаннан кейін жапондықтар бүкіл оқу орындарына, мектептерге, жоғары оқу орындарына, кіші сыныптан жоғарғы сыныптарға дейін барлығына арнайы каллиграфияны енгізеді. Көркем жаза білу де өнер. Таза, анық, әдемі жазуды оқуда жеңіл, ондай жазумен берілген ойды түсіну де оңай. Әріп таңбаларын әдемі, көркем етіп салуға жаттықтыру мақсатында жүргізілетін жұмыстардың оқушы бойында жақсы қасиеттердің қалыптасуына ықпалы бар. 1-ші сыныпқа келгеннен бастап баланың жазуына назар аудармау көп жағдайда оның өз ісіне мән бермеуіне, жауапкершілікті сезінбеуге әкеп соғады. Таза, әдемі жазуды талап ету оқушының әсемдік сезімін оятып, мінез-құлқын тәрбиелеп, жауапкершілікке тыңғылықтылыққа, ұқыптылыққа үйретеді. Әдемі, анық жазуға үйрету арқылы мұғалім оқушыны еңбексүйгіштікке, әдемілікке тәрбиелейді.

Қазіргі таңда оқушылардың көркем жазу дағдыларын қалыптастыру ұстазға да, ата-анаға да қиындық тудырып жүр. Балаға көркем жазғызудың бірнеше әдіс-тәсілдері бар. Баланың жазуы нашар деп қайта-қайта жаздыру қате. Баланың ойлауы, қабылдауы басқаша екеніне назар аудару керек. Ең бірінші балаға 1-ші сыныпқа арналған қысқа жолды немесе 3-сыныпқа келгенде кең жолды дәптерді таныстыру керек. Дәптердің жұмыс жолы, қосымша жолы туралы түсінік қалыптастыру керек. Әріптің басталатын және аяқталатын нүктесін үйрету қажет. Көбіне оқушылар әріптің қай нүктеден басталып, қай нүктеден аяқталатынын білмейді. Олар өздеріне қалай ыңғайлы солай жаза бастайды.

Көркем жазуды оқытуда тік жазу немесе қиғаш жазу сұрақтары туындайды. Тік жазу оқушылардың денсаулығына кері әсерін тигізді. Сондықтан көлбеу жазу тез және ыңғайлы болғандықтан қолданыста.

Көркем жазу дағдыларын үйретуде оқушылардың жас ерекшеліктерін ескеру қажет. Бастауыш мектепке арналған қазақ тілі бағдарламасында әдемі жазуға қойылатын негізгі талаптар белгіленген.

1-сыныпта көркем жазу сауат ашу кезеңінен басталып, оқу жылының соңына дейін үзбей жетілдіріледі. Әдетте, мұғалім жалпы жазу жұмысында мына ережелерді қамтиды:

1. Оқушыларды жазу кезінде дұрыс отыруға үйрету.
2. Дәптерді дұрыс орналастыру
3. Қаламды дұрыс ұстауға үйрету.
4. Жарықтың дұрыс түсуі

Бұл талаптарды орындау бастауыш сынып оқушылары үшін айтарлықтай дәрежеде оңайлыққа түспейді. Әсіресе, мектепке алғаш келген бірінші сынып оқушылары дұрыс отыру ережесін орындауға бірден үйреніп кете алмайды. Баланың еркін қозғалып, жиі қимыл жасап отыруы табиғи қажеттілік екені белгілі. Сондықтан мұғалім жазу барысында, біршама уақыт өткен соң, ара-тұра қозғалыс минуттарын өткізіп тұруға тиіс, сол сияқты, дәптерді үстел үстіне дұрыс орналастырып, қаламды дұрыс ұстау икемділігі үлкен төзімділікті, мұғалім тарапынан ұдайы қадағалауды, сыныппен, ондағы әрбір оқушымен жалықпай жұмыс жүргізуді керек етеді.

Аталған ережелерді меңгергеннен кейін, оқушылар кіші әріптер мен бас әріптерді жазуға көшеді. Әріптерді сөз ішінде бір-бірімен дұрыс байланыстырып қоса білуді үйренеді. Сауат ашу кезеңі біткен соң, әріптерді дұрыс таңбалап жазуды қалыптастыру мақсатымен көркем жазу сабақтары жүргізілуге тиіс. Бұл кезеңдегі көркем жазу жұмысы тығыз да қарқынды етіліп өткізуді қажет етеді. Жазуды жазылуы оңай әріптермен бастап, жазылуы қиын әріптерді жазуға біртіндеп көшкен жөн. Басқаша айтқанда, жазу жұмысы әріптер тобы бойынша өткізіледі. Көркем жазуға арналған жаттығулардың қатарына әріп элементтері мен тұтас әріптерді жазу ғана емес, сонымен қатар жеке сөздер мен сөйлемдерді жазу да кіреді.

Қоғам мен жалпы білім беретін мектептердің сұранысына сәйкес бастауыш мектеп буында көркем жазу пәнінің мәні зор. Оқушылардың жазу дағдысы қалыптастыру оны кейінгі сыныптарда жетілдіру үшін қажет. Ол үшін бастауыш сынып оқушыларында графикалық, каллиграфиялық жазу дағдыларын қалыптастыру керек. Көркем жазу – саналы ұрпақ тәрбиелеуде маңызды іс.

#### **Пайдаланылған әдебиеттер тізімі:**

1. Құлмағамбетова Б. Қазақ тілін оқыту методикасы. А., «Мектеп» баспасы.

2. Е. Исабаев. Дыбыс жүйесінің негіздері. А., «Мектеп».
3. Бастауыш мектеп журнал №12.2010 Бастауыш сыныптарда барлық пәндерді оқыту- журнал.
4. Интернет ресурстары

УДК 37:37.01

## ВНЕУРОЧНАЯ ДЕЯТЕЛЬНОСТЬ КАК СРЕДСТВО ПОВЫШЕНИЯ УЧЕБНОЙ МОТИВАЦИИ МЛАДШИХ ШКОЛЬНИКОВ

*Даршилова Манишук Армановна,  
магистрант 1-курса,  
ЗКУ им.М.Утемисова,  
г.Уральск.*

**Аннотация:** Актуальность проблемы обусловлена тем, что в динамично развивающемся обществе одной из главных целей образования является развитие интеллектуально-личностного потенциала школьников, способствующего их успешной реализации в социуме. Достичь поставленной цели возможно лишь при условии высокой мотивированности школьников к познанию. Представлены мнения психологов и педагогов, попытавшихся разработать различные определения понятия «мотивации», установить, какое место она занимает в жизнедеятельности людей и разработать ее классификацию. Познавательный интерес школьников стимулируется не только внутренней потребностью, но и внешними условиями, в которых осуществляется учебная деятельность (система педагогического оценивания, содержание уроков, методы преподавания, организация работы на уроке и пр.). Рассмотрена внеурочная деятельность, которая является одной из основных частей учебно-воспитательного процесса современной школы, форма организации свободного времени обучающихся

**Ключевые слова:** Внеклассные занятия, младшие школьники, ученики, мотивация, внеурочные мероприятия, успехи, всесторонность развития.

**Аннотация:** Мәселенің өзектілігі қарқынды дамып келе жатқан қоғамда білім берудің басты мақсаттарының бірі-оқушылардың қоғамда табысты іске асырылуына ықпал ететін зияткерлік және жеке әлеуетін дамыту болып табылатындығына байланысты. Қойылған мақсатқа мектеп оқушыларының танымға деген ынтасы жоғары болған жағдайда ғана қол жеткізуге болады. "Мотивация" ұғымының әртүрлі анықтамаларын жасауға, оның адамдардың өмірінде қандай орын алатындығын анықтауға және оның жіктелуін дамытуға тырысқан психологтар мен мұғалімдердің пікірлері ұсынылған. Оқушылардың танымдық қызығушылығы тек ішкі қажеттілікпен ғана емес, сонымен қатар оқу қызметі жүзеге асырылатын сыртқы жағдайлармен де ынталандырылады (педагогикалық бағалау жүйесі, сабақтардың мазмұны, оқыту әдістері, сабақта жұмысты ұйымдастыру және т.б.). Қазіргі мектептің оқу-тәрбие процесінің негізгі бөліктерінің бірі болып табылатын сабақтан тыс жұмыстар, білім алушылардың бос уақытын ұйымдастыру нысаны қаралды.

**Кілт сөздер:** сыныптан тыс жұмыстар, бастауыш сынып оқушылары, Оқушылар, мотивация, сабақтан тыс іс-шаралар, жетістіктер, жан-жақты даму.

**Abstract:** The relevance of the problem is due to the fact that in a dynamically developing society, one of the main goals of education is the development of the intellectual and personal potential of schoolchildren, which contributes to their successful implementation in society. Achieving this goal is possible only if schoolchildren are highly motivated to learn. The opinions of psychologists and educators are presented who have tried to develop various definitions of the concept of "motivation", establish what place it occupies in people's lives and develop its classification.

The cognitive interest of schoolchildren is stimulated not only by internal needs, but also by the external conditions in which educational activities are carried out (pedagogical assessment system, lesson content, teaching methods, organization of work in the classroom, etc.). Extracurricular activities, which are one of the main parts of the teaching and educational process of a modern school, and a form of organizing students' free time, are considered.

Формирование мотивации учения в школьном возрасте без преувеличения можно назвать одной из актуальных проблем современной школы, делом общественной важности. Её актуальность обусловлена обновлением содержания обучения, постановкой задач формирования у школьников приёмов самостоятельного приобретения знаний и познавательных интересов, формирование у них активной жизненной позиции.

Одной из задач, которая должна решаться в школе, является создание условий для формирования положительной учебной мотивации и дальнейшее её развитие у школьников. Причин много. Снижение мотивации объясняется перегруженностью программ, оторванностью изучаемого материала от жизни, от

потребности учащихся, сильная зависимость от гаджетов, переизбыток медийной информации, пропаганда легкого образа жизни, чрезмерные нагрузки, ограниченность общения со сверстниками.

Педагогическая практика использует различные пути активизации, основной среди них - разнообразие методов и приемов обучения, выбор таких их сочетаний, которые в возникших ситуациях повышают уровень учебной мотивации младших школьников.

*«Скажи мне - и я забуду, покажи мне - и я запомню, дай сделать - и я пойму».* Эта китайская пословица стала девизом для меня. И прежде чем работать над детской мотивацией, учителю нужно мотивироваться самому. Это одно из важнейших условий для успешного формирования учебной мотивации учащихся.

Внеурочная деятельность – урочная деятельность корень один, направление одно, цели одни, методы и приемы одни, а способы их применения и условия разные. На моих занятиях по внеурочной деятельности для формирования мотивации учения школьников создаются следующие условия:

- позитивная психологическая атмосфера, гуманное отношение ко всем ученикам - способным, отстающим, безразличным;

- постоянный анализ жизненных ситуаций, обращенных к личному опыту ученика;
- удовлетворяются познавательные запросы и потребности учеников;
- организовывается интересное общение детей между собой;
- поощряется выполнение разно уровневых заданий;
- поддерживается ровный стиль отношений между всеми учениками;
- формируется активная самооценка своих возможностей;
- утверждается стремление к саморазвитию, самоусовершенствованию;
- используется эффективная поддержка детских инициатив,
- ободрять учеников при возникновении у них трудностей,
- создание ситуации успеха.

При этих условиях методы и приемы использую такие же как и на уроке, но во внеурочной деятельности они «играют», по- другому, более непринужденной обстановке, дети делают те же вещи, но с большим интересом. Значит и мотивация к учебной деятельности возрастает, появляется желание узнавать новое.

Самое важное преимущество внеурочной деятельности - повышенная академическая успеваемость: вопреки мнению, что внеклассные занятия могут отвлекать учащихся от учебы, исследования показывают, что участие в этих занятиях действительно может улучшить успеваемость. Эффективно управляя своим временем и постепенно развивая организаторские способности, ученики часто находят баланс, который способствует улучшению концентрации и приводит к академическим успехам. Если учащиеся участвуют в мероприятиях, которыми они увлечены, это, как правило, улучшает работу их мозга и даже позволяет им сосредоточиться на определенной работе, к которой раньше, возможно, у них не было стремлений.

Сказываться на всех аспектах его жизнедеятельности, мыслящий и думающий ребенок будет с радостью использовать все необходимое для разрешения спорных ситуаций, активно социализироваться в обществе, с возможностью еще большего его развития и самосовершенствования.

#### **Методы развития учебной мотивации используемые на внеурочных занятиях.**

**Метод «Дидактические игры»** - специально созданные ситуации, моделирующие реальность, из которых ученикам предлагается найти выход. Главное назначение данного метода - стимулировать познавательный процесс.

**Метод «Ситуация успеха»** - это такое целенаправленное, организованное сочетание условий, при котором создается возможность достичь значительных результатов в деятельности, это результат продуманной, подготовленной стратегии, тактики. Различается успех и ожидания личности. Можно выделить три вида: предвосхищаемый успех, в основе его ожидания могут быть и обоснованные надежды, и упование на какое-то чудо, но на пустом месте успех родиться не может; констатируемый успех фиксирует достижение, он дает младшим школьникам возможность пережить радость признания, ощущение своих возможностей, веру в завтрашний день; обобщающий успех способствует состоянию уверенности, защищенности, опоры на самого себя, но есть вероятность опасности переоценить свои возможности, успокоиться.

Например: участие в конкурсах, олимпиадах, выступления на мероприятиях и т.д.

**Метод «Соревнование»** - это метод, при котором естественная потребность школьников к соперничеству направляется на воспитание нужных человеку и обществу свойств. Соревнуясь между собой, школьники быстро осваивают опыт общественного поведения, развивают физические, нравственные, эстетические качества. Особенно большое значение имеет соревнование для отстающих: сравнивая свои результаты с достижениями товарищей, они получают новые стимулы для роста и начинают прилагать больше усилий.

Итак, учитель постоянно должен изучать мотивы учения и поведения своих учеников. Педагог должен хорошо знать приемы возбуждения интереса школьников, уметь ими пользоваться в зависимости от ситуации.

**Использование метода проектов.** В начальной школе особое место занимает проектная деятельность, в основе которой лежит развитие познавательных навыков учащихся, умений самостоятельно конструировать свои знания, ориентироваться в информационном пространстве, развивать творческое мышление, умение увидеть и решить проблему, а также направлено на обучение детей элементарным приемам совместной деятельности в ходе проектов. Проектная деятельность представляет собой развёрнутую структуру учебной деятельности.

Возможные продукты проектной деятельности на внеурочных занятиях: Афиша (рисовали для выступления), памятка («Как вести себя в театре»), презентация, сочинение рассказа (переделка авторского текста « По мотивам ..»), сказки («Театр «Новогодняя сказка»), стихотворения (Печатались в Экологическом журнале «У Лукоморья»), коллаж, стенгазета («Эколята»), сувенир-поделка (из бросового материала), выращенные растения ,(Лук, тыква, дубки) , кормушки для птиц

**Метод создание проблемной ситуации.** Сущность её в том, чтобы «не вводить знания в готовом виде. Даже если нет никакой возможности повести детей к открытию нового, всегда есть возможность создать ситуацию поиска...». Создание проблемной ситуации возможно через формулирование проблемных вопросов, задач, заданий поискового характера. Можно использовать проблемные вопросы: вопросы, адресованные ученикам, в которых сталкиваются противоречия; вопросы, требующие установления сходства и различия. Чем менее очевидно это различие или сходство, тем интереснее его обнаружить; вопросы по установлению причинно-следственных связей. Открытие каждой причины - шаг к более глубокому пониманию.

Например: «На Сашину кормушку птицы собираются, а на Ванину нет. Интересно, что не так. Понаблюдаем и сравним. .... (висит не там, низко-высоко, засыпало снегом, не подсыпал корма...)

Таким образом, нами были рассмотрены методы формирования учебной мотивации.

#### **Приемы повышения интереса к учебному материалу на внеурочных занятиях.**

**Приём «Привлекательная цель».** Рассмотрение привычных, обычных, знакомых предметов и явлений под необычным углом зрения.

Ставится перед учащимися простая, понятная и привлекательная цель, при достижении которой они волей-неволей выполняют и то учебное действие, которое планирует учитель. **Пример. «Свойства воды».** Цель учителя - рассмотреть с детьми свойства воды. Перед учениками же я ставлю иную цель - узнать, почему зимой во время сильных морозов лопаются водопроводные трубы. Иногда удивительное не просто привлекает внимание, но и удерживает интерес в течение длительного отрезка времени.

**Приём «Прогнозирование».** Например, при чтении выбранного произведения «Послушайте название произведения, с которым будем работать, и попробуйте определить жанр произведения, тему, возможные события».

Одним из эффективных способов формирования и сохранения мотивации у младших школьников является создание ситуаций успеха. Для появления интереса к изучаемому предмету необходимо понимание нужности, важности, целесообразности изучения данной, темы. Этому могут способствовать следующие приёмы:

**Прием «Пробы».** Каждый желающий проговорит ту или иную речь выбранного героя произведения. Чтение по ролям.

**Прием «Автор».** Если бы вы были автором научной статьи, как бы вы объяснили необходимость изучения этой темы? Если бы вы были автором афиши, то какую бы вы ее сделали, согласно теме. Сделайте.

**Прием «Профи».** Исходя из будущей профессии, зачем нужно изучение этой темы?

**Прием «Кумир»** На карточках раздать «кумиров по жизни». Пофантазируйте, каким образом сыграл эту роль ваш кумир.

**Прием «Фантазёр»** Придумай какой возможна концовка произведения. Пофантазируй.

**Прием «Посмотри на мир чужими глазами».** Ничто так не привлекает внимания и не стимулирует работу ума, как необычное. **Тема: «Круговорот воды»** Учащемуся предлагается представить себя снежинкой. Нужно описать все происходящие с ним события. Пример: представь себя жителем муравейника. Опиши происходящие с ним события.

**Прием «Лови ошибку».** Делаю видео спектакля. Предлагаю найти ошибки. Надо научить учащихся видеть свои ошибки, анализировать. Нужно поощрять внимание учащихся.

**Приём «Фантастическая добавка».** Учащимся предлагается представить себя прутиком, при помощи которого путешествовала лягушка из сказки В. М. Гаршина “Лягушка-путешественница”, и попытаться пересказать эту историю с позиции прутика. Ничто так не привлекает внимания и не стимулирует работу ума, как удивительное.

Выводы:

- Мотивацию учения необходимо формировать, развивать, стимулировать;
- Развитие учебной мотивации требует системной работы, использования определенных методов и приемов, форм организации познавательной деятельности;
- Развитие учебной мотивации учащихся требует от учителя не только больших затрат времени, но прежде всего творческого подхода к своей деятельности.

### Список литературы:

1. Белинский В.Г./Взгляд на русскую литературу. М., Современник, 1988./ («Арабески» и «Миргород»), С.102.
2. Масару Ибука /После трех уже поздно, 1971 г. - С. 224.
3. Сухомлинский В.А. Педагогика: Как воспитать настоящего человека, 1990 г.- С.98. /Сердце отдаю детям — Киев: Радянська школа, 1974 г. – С.288.

ӘОЖ 740. 14.04

## ЕРЕКШЕ ҚАЖЕТТІЛІГІ БАР БАЛАЛАРДЫ ОҚЫТУДАҒЫ ЖЕКЕ ЖӘНЕ САРАЛАНҒАН ТӘСІЛДЕР

*Еркін Гүлвира Ғабитқызы,  
бастауыш сынып мұғалімі,  
Қайдарова Нұрсәуле Талғатқызы,  
бастауыш сынып мұғалімі  
№42 « Ақ ниет» гимназиясы, Орал қ.*

**Аннотация:** Саралау әдістері арқылы сыныптағы жекелеген оқушылардың нені үйренгенін анықтауға және оны бағалауға мүмкіндік береді. Оқушылардың табысты оқуын қамтамасыз етумен қатар, жеке даму аймағын анықтау арқылы нені жақсарту қажеттігін түсінуге мүмкіндік беретін үдеріс.

• **Мәселенамасы:** Саралау әдістерінің қызметі бойынша оқушылар үнемі бағаланып отырады, осылайша педагогикалық қызмет пен саралаудың басқа да түрлері оқушылардың қажеттіліктеріне қарай үнемі түзетіліп отырылады.

• **Шешімі:** Сабақтың барлық сатыларында саралап оқыту тәсілдерін енгізу қажет. Мысалы: үй тапсырмасының орындалуын тексеру барысында, сіз тестілеуді оқушы ұнатпайтын әрекетке айналдыруға жол бермейтін әдістемелерді пайдалана аласыз. Оқушыларға саралап оқыту әдісін қолдану оқушылардың білім сапасын, олардың біліктілік деңгейі мен қабілеттерін жақсартуға мүмкіндік береді.

• **Нәтижесі:** Тәжірибеде көрсеткендей, сенімді түрде алға жылжу оқушыларды шабыттандырып, оларды қарқынды жұмыс істеуге ынталандырады.

• **Қорытынды:** Тапсырманың түрлі деңгейде болуы баланың күш-жігеріне деген сенімін нығайтады, оны табысқа жетелеп, танымдық қызығушылығын арттырады.

**Кілт сөздер:** Саралау, даралау, даму, жеке көзқарас, ықпал, тәсіл, сипаттама, оқу процесі, ерекше білім.

Қазіргі таңда білім берудің жаңартылған мазмұны жағдайында мұғалімдердің тәжірибесінде көптеген өзгерістер орын алуда. Бұл өзгерістер мұғалім тәжірибесін дамытуға бағытталған. Осылайша оқытуда жеке және саралаудың маңыздылығы артуда.

Әлемдік педагогика оқуды саралау туралы ХХ ғасырдың 20-шы жылдары ойлана бастаған. Бұл кезеңде кеңестік және шетелдік педагогикада оқуды жеке даралау және саралау саласында белсенді жұмыстар жүргізген. Кеңес, Батыс Еуропа және Америкада білім саласындағы жеке даралау 4 саралау бағытындағы зерттеулер бір уақытта басталғанымен, қазіргі таңда батыстық педагогиканың бұл бағытта үлкен практикалық және теориялық тәжірибесі басым.

С.Бабаев «Бастауыш сынып педагогикасы» атты оқу құралында: Даралық бағыт әр оқушының танымдық күштерін, белсенділігін бейімділігін және дарынын дамытуға аса қолайлы мүмкіндіктер түзуге жәрдем береді. Мұндай тәрбиелік бағыт «киын» шәкірттер, қабілеті төмен оқушылар үшін қажет – деп көрсеткен .

Қазақ зиялы қауым өкілдерінің педагогика саласындағы еңбектерінен және әр түрлі ой-пікірлерінен баланың ерекшеліктері, оның қажеттіліктері турасындағы тұжырымдарын көруге болады. Мысалы, Мағжан Жұмабаевтің «Педагогика» атты еңбегінде: «Баланың әсерленуі, суреттеу, ойлау һәм сезінуі ержеткен адамнан әжептәуір басқа. Баланың бұл жан көріністерінің әрқайсысының жеке-жеке алғанда басқалығы болған сықылды, бұлардың бәрін тұтас алғанда да басқалық бар» - делінген. Демек, өткен ғасырдың басындағы қазақ мектептерінің мұғалімдеріне баланың ерекшелігі туралы бағыт бергені деп түсінуге болады. Сондай-ақ, осы еңбекте Мұхаммед (с.ғ.с) пайғамбардың: «Сөзді әрбір адамның ақылына қарай сөйле», - депті. Сол айтқандай, балаға білімді өзінің шамасына, жаратылысына қарай беру керек» - деп тұжырымдайды. «Оқуды саралау» деген ұғымның өзі қазақ даласында болмағанымен, қазақ ғалымдарының еңбектерінен теориялық және тәжірибелік негіздерінің болғанын, сол кезеңнің өзінде әлемдік педагогикадағы жаңалықтарды зерделей отыра, қазақы қырынан ұсынуға тырысқанын көруге болады.



Саралау және даралаудың педагогикалық және психологиялық тұрғыдағы теориялық негіздерін ескерсек оқуды саралау қазіргі таңдағы білім беру саласындағы өзекті мәселелердің біріне айналып отыр. Өзекті дейтін себебіміз әр баланың өзіндік даму ерекшелігі бар. Сондықтан да біз қазіргі таңда барлық баланы бірдей әдіспен оқыта алмаймыз. Әр баланың ерекшелігін ескере отыра, оның қажеттілігін қанағаттандыратындай әдістемемен оқыту қажет. Әр түрлі балалар білімді, дағдыларды және дағдыларды әр түрлі игереді. Бұл айырмашылықтар әр баланың сыртқы және ішкі даму жағдайларына байланысты жеке ерекшеліктеріне ие болуымен байланысты. Мектеп жағдайында бұл оқытуды даралау және саралау кезінде мүмкін болады.

Әр баланың жеке ерекшеліктері бар. Бастапқы бұзушылық баланың физикалық және психикалық дамуына әсер етеді. Сондықтан, мұндай балалармен жұмыс істеу әдістерін игеру олардың психикалық белсенділігінің ерекшелігін құрайтын белгілер мен құбылыстардың бүкіл кешенін зерттеу тереңдігіне байланысты. Әр оқушының жеке ерекшеліктерін білу мұғалімге оған ең қолайлы көзқарасты табуға көмектеседі. Мұндай жағдайларда түзету екі жоспардағыдай жүреді — бір жағынан, жалпы дамымауды жеңу бойынша жұмыс жүргізілуде, сондықтан әсер жеке тұлғаның барлық аспектілеріне таралады, екінші жағынан, жеке кемшіліктерге бағытталған.

Жеке көзқарас (даралау) -бұл әр баланың жеке ерекшеліктерін ескеретін маңызды психологиялық-педагогикалық принцип. Жеке көзқарас принципінің мәні оқушылардың ақыл-ой және физикалық мүмкіндіктерінің даму барысын белсенді басқару мақсатында оқу процесінде жеке ерекшеліктерін ескеруден тұрады.

Жеке тәсіл балаларды жан-жақты зерттеуді және анықталған ерекшеліктерді ескере отырып, педагогикалық ықпал студия тиісті шараларын әзірлеуді қамтиды. Арнайы мектепте мұғалім оқушыларды зерттеу үшін әр оқушысының клиникалық және психологиялық зерттеулерін алуып оларды педагогикалық бақылаулармен толықтыруға мүмкіндік алады.

Осының нәтижесінде оқушылардың жағдайын көрсететін келесі педагогикалық сипаттамалар жасалады:

- жұмыс қарқыны және жалпы жұмыс қабілеттілігі,
- кеңістікті бағдарлау,
- қимыл белсенділігі, темперамент түрі,
- сөйлеу, көру жағдайы,
- эмоционалды-еріктік сала,
- балалардың жас және жеке ерекшеліктері,
- қызығушылық, бейімділік, мүмкіндіктер.
- психикалық процестердің ерекшеліктері (қабылдау, зейін, есте сақтау, ойлау);
- ұсақ моториканы дамыту.

Осы мәліметтерге сүйене отырып, мұғалім әр оқушымен жеке жұмыс жағдайында қолдану үшін педагогикалық шаралар жүйесін әзірлейді.

Даралықтың бірегейлігін, баланы оқыту мен тәрбиелеуде сараланған тәсілдің қажеттілігін көрсете отырып, В. Д. Еремеева және Т. П. Хризман мұғалімдерге бірнеше ұсыныстар береді:

- Балаларды оқыту кезінде көрнекілік өте маңызды;
- Сәтсіздіктер кезінде баланы ұрспай керісінше жұмыс жасау кезіндегі қиындықтарды анықтау және шешу қажет ;
- Баланы басқалармен салыстырмай, оның жетістіктері үшін мадақтаңыз;
- Оқыту әдістемесін балалардың белгілі бір тобына немесе белгілі бір балаға олардың мүмкіндіктерін барынша арттыру үшін бағыттау керек;
- Мұғалім шыдамды, түсінушілік пен ұтқыр болуы керек, баланың сөзін бөлмеу керек;
- Баланы онымен қарым-қатынас жасауда, бірін-бірін түсінбеуде айыптамаңыз;
- Қате жасамай бір нәрсені үйрену мүмкін емес, сондықтан бала қателесуден қорықпауы керек.

Қорқыныш сезімі-жаман кеңесші. Бұл бастаманы басады;

- Мұғалімнің негізгі мақсаты балаға жаға білім беру ғана емес, ол бала өзі қызығушылық танытып тырысуы қажет.
- Балалардың даралыққа құқығын, ерекше болу құқығын мойындау қажет.

Сараланған тәсілдің мәні- ақыл-ой ерекшеліктерді ескере отырып, оқу процесін ұйымдастыру, барлық балалардың тиімді іс-әрекеті үшін оңтайлы жағдай жасау, оқушылардың жеке ерекшеліктерін барынша ескеретін оқытудың мазмұнын, әдістерін, формаларын қайта құру. Бұл тәсіл балаларды кіші топтарға бөлуге мүмкіндік береді, онда білім беру мазмұны да, оқыту әдістері де, ұйымдастырушылық формалары да ерекшеленеді, сонымен қатар кіші топтардың құрамы оқу міндетіне байланысты өзгеруі мүмкін.

Оқыту жүйесіндегі сараланған тәсіл жеке, топтық және фронтальды жұмыстың үйлесімінен тұрады. Бұл тәсіл оқытудың барлық кезеңдерінде қажет.

Осылайша, сараланған тәсіл және жеке ерекшеліктерді ескеру баланың дамуындағы бұзушылықтарды мүмкіндігінше түзетудің және оны қоршаған әлемге бейімдеудің шарты болып табылады.

Ерекше білімді қажет ететін балаларды оқыту үдерісінде жеке және саралаудың тәсілдерін қолдану балаларға оқу тапсырмаларын өз деңгейі бойынша, қолдау немесе көмек көрсету арқылы орындауына мүмкіндік береді. Бұл оқушылардың оқуға деген сенімділігі мен ынтасын арттырады.

Сараланған тәсіл және жеке ерекшеліктерді ескеру баланың дамуындағы бұзушылықтарды мүмкіндігінше түзетудің және оны қоршаған әлемге бейімдеудің шарты болып табылады.

М. Ф. Гнездиловтың айтуынша жеке және сараланған тәсілді жүзеге асыру тәсілдері "оларды қолдану нәтижесінде артта қалған оқушылар біртіндеп теңестіріліп, соңында басқалармен қатар ұжымдық жұмысқа қосыла алатындай" болуы керек.

Қорыта айтқанда бүгінгі бала – ертеңгі қоғам адамы. Сондықтан еліміз жарқын болсын десек, баланың білім алуына ерекше назар аударғанымыз жөн. Ерекше білім беру қажеттіліктері бар балалар қоғамда шет қалмауы тиіс деген ұғым әр адамның жүрегінде орын алуы керек. Олардың дені сау балалармен бірдей дәрежеде білім алып, өмірге көзқарастарының жақсы деңгейде қалыптасуына негіз қалап, оларды қолдап жүрейік.

Жүсіпбек Аймауытов «Мұғалім істеген ісі өнімді, берекелі болуын тілесе, әуелі өз қызметін шын көңілмен жақсы көрсін» деген екен. Олай болса, өз мамандығын шексіз сүйе білген маман иесі ғана үздіксіз ізденіс пен асқан шыдамдылық, қажырлы еңбектің арқасында баланың біліміне, оның болашағына үлкен сәулесін түсіріп, бала өмірін дұрыс бағытқа бағыттары сөзсіз.

#### **Пайдаланылған әдебиеттер тізімі:**

1. Антропова М.В., Манке Г.Г., Кузнецова Л.М., Бородкина Г.В., «Дифференциация обучения: Педагогическая и физиолого-гигиеническая оценка» \ Педагогика, 1992, №9-10
2. Глейзер Г.Д. «Индивидуализация и дифференциация обучения в школе» -М.1985.
3. Осмоловская И.М., «Организация дифференцированного обучения в современной школе» - М.; Институт практической психологии; Воронеж: «Модек». 1998.
4. Еремеева В. Д., Хризман Т. П. Мальчики и девочки — два разных мира. Нейропсихологии — учителям, воспитателям, родителям, школьным психологам. . — м.: линка-пресс, 1998. — 184 с.

УДК 004.8

### **ПРИМЕНЕНИЕ ИСКУССТВЕННОГО ИНТЕЛЛЕКТА И АНАЛИТИКИ ДАННЫХ ДЛЯ ОЦЕНКИ УСПЕВАЕМОСТИ И ЭФФЕКТИВНОСТИ ОБРАЗОВАТЕЛЬНЫХ ПРОГРАММ**

*Есендосова Алтын Бериковна,  
учитель русского языка и литературы,  
КГУ «Средняя общеобразовательная школа имени Мухита»,  
г. Уральск*

**Аннотация:** Данная статья представляет обзор применения искусственного интеллекта (ИИ) и аналитики данных в контексте школьного образования с целью оценки успеваемости учащихся и эффективности образовательных программ. Учителям школы предоставляются инструменты и методы, основанные на современных технологиях, которые могут значительно облегчить и улучшить процесс оценки знаний и навыков учеников. Статья охватывает различные аспекты применения ИИ и аналитики данных в школьном образовании, начиная от сбора и анализа данных об успеваемости учеников до разработки персонализированных образовательных планов и прогнозирования результатов обучения. Статья призывает учителей к активному использованию возможностей ИИ и аналитики данных для индивидуализации обучения, повышения качества образования и достижения лучших результатов в учебной деятельности своих учеников.

**Ключевые слова:** Применение искусственного интеллекта, аналитика данных, школьное образование, успеваемость учащихся, эффективность образовательных программ, персонализация обучения, практические советы, вызовы и преимущества, индивидуализация обучения.

Современное образование стало предметом интенсивных изменений под воздействием технологического прогресса. В частности, применение искусственного интеллекта (ИИ) и аналитики данных приносит новые возможности для оценки успеваемости учащихся и эффективности образовательных программ. Искусственный интеллект и аналитика данных становятся все более важными инструментами в этой области, предоставляя учреждениям образования новые возможности для анализа данных и принятия обоснованных решений.

С одной стороны, использование аналитики данных позволяет учреждениям образования более детально анализировать результаты обучения и эффективность образовательных программ. Это позволяет

выявлять сильные и слабые стороны образовательного процесса и вносить соответствующие коррективы для повышения его качества.

С другой стороны, применение искусственного интеллекта в оценке успеваемости позволяет автоматизировать процессы сбора, анализа и интерпретации данных, что ускоряет процесс принятия решений и повышает его точность. Благодаря этому учителя и администраторы могут сосредоточиться на разработке индивидуализированных образовательных программ и обеспечении успешности каждого ученика [1, с. 186].

Применение ИИ и аналитики данных может революционизировать образовательную сферу.

1. Использование аналитики данных для персонализации образовательного процесса:

- Сбор и анализ данных об учениках позволяют выявить их индивидуальные потребности и уровень успеваемости.

- На основе полученных данных можно разрабатывать персонализированные образовательные программы и предлагать обучающимся индивидуальные задания и материалы.

2. Прогнозирование успеваемости:

- Использование алгоритмов машинного обучения позволяет создавать модели прогнозирования успеваемости обучающихся на основе их предыдущих достижений и поведенческих паттернов.

- Это помогает преподавателям и администрации образовательных учреждений оперативно выявлять учеников, нуждающихся в дополнительной поддержке.

3. Оценка эффективности образовательных программ:

- Анализ данных о прохождении образовательных программ позволяет выявить их сильные и слабые стороны.

- Использование ИИ для анализа обратной связи от учеников и преподавателей помогает оптимизировать содержание и методики обучения.

4. Развитие онлайн-образования:

- В сфере онлайн-образования аналитика данных и ИИ играют особенно важную роль, так как каждое действие ученика может быть зафиксировано и проанализировано.

- Это позволяет создавать более эффективные и адаптивные онлайн-курсы, учитывая индивидуальные особенности каждого ученика [2, с. 201].

Применение искусственного интеллекта и аналитики данных в образовании представляет собой современный подход к оценке успеваемости учащихся и эффективности образовательных программ. Эти технологии позволяют автоматизировать процессы оценки и обратной связи, что помогает учителям более эффективно управлять обучением и адаптировать его под индивидуальные потребности учащихся. Аналитика данных также предоставляет возможность прогнозировать успеваемость и предварительно выявлять проблемные области, что позволяет своевременно реагировать на возникающие трудности и предотвращать отставание.

Искусственный интеллект и аналитика данных позволяют собирать и анализировать огромные объемы информации о процессе обучения. Благодаря этому учителя могут получать глубокое понимание о том, как ученики усваивают знания и какие методики обучения наиболее эффективны. Анализ данных также помогает выявлять индивидуальные потребности каждого ученика и разрабатывать персонализированные подходы к обучению [3, с. 86].

Продвижение образования с использованием искусственного интеллекта (ИИ) и аналитики данных не только повышает эффективность обучения, но также способствует более глубокому пониманию индивидуальных потребностей каждого ученика. Используя алгоритмы машинного обучения, системы могут адаптироваться к учебным стилям и темпам каждого учащегося, предоставляя персонализированные материалы и задания. Это не только помогает ученикам лучше понимать материал, но и способствует их мотивации и вовлеченности в учебный процесс.

Одним из ключевых преимуществ использования ИИ и аналитики данных является возможность более точно определять потенциальные проблемы в обучении и реагировать на них немедленно. Например, системы могут автоматически выявлять учеников, у которых возникают затруднения в определенных областях знаний, и направлять дополнительные ресурсы или поддержку для помощи в их преодолении. Это способствует предотвращению отставания и повышению шансов на успех каждого ученика [4, с. 157].

Еще одним важным аспектом применения искусственного интеллекта и аналитики данных в образовании является их роль в поддержке принятия решений на уровне школьного руководства и образовательных администраций. Аналитические данные могут быть использованы для оценки эффективности образовательных стратегий и программ на уровне школы или даже на уровне образовательных систем в целом. Это позволяет выявлять тренды, успешные практики и области, требующие дополнительного внимания, что способствует более эффективному планированию и ресурсоиспользованию [5, с. 92].

Кроме того, применение искусственного интеллекта и аналитики данных в образовании может стимулировать инновационные методы оценки, выходящие за пределы традиционных экзаменов и тестов.

Например, использование аналитических данных в реальном времени может позволить учителям оценивать процесс учебы учеников во время урока, а не только по итогам семестра или года. Это открывает возможности для более динамичного и интерактивного обучения, а также для более точной и вовлекающей оценки знаний и навыков.

Помимо повышения эффективности обучения и оценки успеваемости учащихся, применение искусственного интеллекта и аналитики данных в образовании также способствует развитию информационной грамотности среди учеников. Участие учащихся в процессе анализа данных и использование специализированных образовательных платформ могут помочь им лучше понимать основы работы с информацией, статистикой и графикой. Это не только развивает важные навыки для современного мира, но и способствует формированию критического мышления и умения анализировать информацию [4, с. 27].

Наконец, применение данных технологий в образовании может способствовать развитию более гибких и индивидуализированных моделей обучения, которые учитывают потребности различных типов учащихся. Например, системы адаптивного обучения, основанные на ИИ, могут предлагать ученикам персонализированные учебные планы и материалы, соответствующие их уровню знаний и способностям. Это помогает сделать обучение более доступным и эффективным для всех учащихся, вне зависимости от их индивидуальных особенностей и потребностей.

Однако, внедрение искусственного интеллекта и аналитики данных в образовательную среду также сталкивается с некоторыми вызовами. Одним из них является вопрос конфиденциальности данных учащихся. Необходимо гарантировать, что личная информация не попадет в недобросовестные руки и будет использована исключительно в образовательных целях [6, с. 127].

Для успешной реализации данных технологий необходимо также обеспечить подготовку педагогического персонала. Учителя должны быть готовы к работе с новыми инструментами и методами оценки, а также к адаптации своего обучающего процесса под новые возможности, которые предоставляют ИИ и аналитика данных.

В заключение, применение искусственного интеллекта и аналитики данных имеет огромный потенциал для улучшения качества образования. Однако для его полной реализации необходимо учитывать не только технические аспекты, но и этические и педагогические вопросы. Только так мы сможем обеспечить инновационное и качественное образование для будущих поколений.

#### **Список использованной литературы:**

1. Андрианова, О. А. Анализ и оценка эффективности образовательных программ в современном образовании: монография. - М.: Издательство НИУ ВШЭ, 2019. - 220 с.
2. Глушенкова, Е. И. Исследование качества образования: методология, модели, методы. - СПб.: Питер, 2020. - 312 с.
3. Смирнов, А. В. Искусственный интеллект в образовании: современные тенденции и перспективы развития. - М.: Книжный мир, 2018. - 176 с.
4. Иванов, Д. П. Применение аналитики данных в образовании: методы, инструменты, практика. - СПб.: БХВ-Петербург, 2021. - 248 с.
5. Ковалева, Н. С. Оценка эффективности образовательных программ: современные подходы и методы. - М.: Юрайт, 2019. - 184 с.
6. Другова Елена Анатольевна, Журавлева Ирина Игоревна, Захарова Ульяна Сергеевна, Сотникова Валерия Евгеньевна, and Яковлева Кристина Игоревна. "ИСКУССТВЕННЫЙ ИНТЕЛЛЕКТ ДЛЯ УЧЕБНОЙ АНАЛИТИКИ И ЭТАПЫ ПЕДАГОГИЧЕСКОГО ПРОЕКТИРОВАНИЯ: ОБЗОР РЕШЕНИЙ" Вопросы образования, no. 4, 2022, pp. 107-153.

ЭОЖ 81.11

### **ШЕТЕЛ ТІЛІН ОҚЫТУДАҒЫ МӘДЕНИ ҚАРЫМ-ҚАТЫНАСТЫ ҚАЛЫПТАСТЫРУ**

*Есенова Аида Қазбекқызы,  
4-курс студенті,*

*Шамгонова Раиса Гарифуллеевна,  
педагогика ғылымдарының магистрі, аға оқытушы,  
М.Өтемісов атындағы БҚУ,  
Орал қ.*

*Аннотация: Шет тілін оқытуға арналған заманауи оқу құралдары және олардың мәдениетаралық қарым-қатынас дағдыларын қалыптастыру мүмкіндіктері талданды. Оқушылардың*

*мәдениетаралық қарым-қатынас дағдыларын игеру мәселесі бойынша бірнеше әдіскерлердің көзқарастары қарастырылады.*

**Кілт сөздер:** *Мәдениетаралық коммуникация, мәдениеттер диалогы, тілдік орта, функционалдық тіректер, оқу қызметінің нысандары, әлеуметтік-мәдени тәсіл.*

Қазіргі уақытта Қазақстанда шет тілдерін оқытудың әлеуметтік-мәдени контексті айтарлықтай өзгерді. Олардың мектептегі және ЖОО-дағы білім беру және өзін-өзі тәрбиелеу функциялары, еңбек нарығындағы кәсіби маңыздылығы едәуір өсті. Қазақстанның әлемдік нарыққа кірігуі, шет елдермен ынтымақтастықты дамыту, ғылыми қарым-қатынасты интернационалдандыру және қазіргі коммуникациядағы ғылыми дискурс саласын ұлғайту шет тілі функциясының кеңеюіне айтарлықтай әсер етті, түрлі әлеуметтік және жас топтарының өкілдері үшін байланыс мүмкіндігін едәуір арттырды. Шетелде немесе шетелдік компанияларда білім алу және жұмыс істеу үшін нақты жағдайлар пайда болды. Нәтижесінде қоғамдағы шет тілінің рөлі сапалы түрде өзгерді: оқу пәнінен ол қазіргі білім беру жүйесінің негізгі элементіне, жеке тұлғаны кәсіби іске асыруға қол жеткізу құралына айналды. Сонымен қатар, әртүрлі қызмет салаларының мамандарына шет тілін меңгеру тұрғысынан жоғары талаптар қойылуда. Бүгінгі таңда басқа адамдармен және әртүрлі мәдениеттердің өкілдерімен тиімді қарым-қатынас жасай алатын, қазіргі әлемдегі өзгерістерге икемді жауап бере алатын, әлемнің барабар бейнесін қалыптастыра алатын маман сұранысқа ие.

Мұның бәрі мәдениетаралық қарым-қатынас мәселелеріне ерекше назар аударуға әкелді. Шет тілін оқытудың қарым-қатынас құралы және зерттелетін елдер мен халықтардың рухани мұрасымен таныстыру құралы ретінде басымдыққа ие болды. Шет тілін оқыту тек шет тілін меңгеруді ғана емес, сонымен қатар әдебиетпен, тарихпен және жалпы зерттелетін тіл елінің мәдениетімен танысуды көздейді.

Тұлғаға бағытталған білім беру парадигмасына сәйкес шет тілдерін оқытудың заманауи тәсілдері тұлғаға бағытталған, белсенді, коммуникативті-когнитивті, әлеуметтік-мәдени, сондай-ақ құзыреттілік тәсілдер болып табылады. Демек, шет тілін оқытудың негізгі мәні шет тіліндегі коммуникативті құзыреттілікті, яғни мәдениетаралық қарым-қатынасты жүзеге асыру қабілеті мен дайындығын қалыптастыру болып табылады.

Мен мәдениетаралық коммуникацияның келесіде анықтамасын негізге алдым. Мәдениетаралық коммуникация-бұл әртүрлі ұлттық мәдениеттерге жататын коммуникативтік актінің екі қатысушысының барабар өзара түсіністігі.

Мәдениетаралық қарым-қатынас дағдыларын дамыту мектептегі сабақтарға негізделеді. Сонымен, этикет жоспарының диалогтарына қатысу (оның ішінде оқытылатын тілдің сөйлеушілерімен), коммуникативті мінез-құлықтың қарапайым нормаларын сақтау мектептегі білім берудің бастапқы кезеңінде-ақ қабылданады. Білім беру мектебін бітіргеннен кейін оқушылар күнделікті (жақын орта, тамақ, қонақ үй, ойын-сауық, сауда, қоғамдық көлік және т. б.) және кәсіби сипаттағы (іскерлік ақпаратты іздеу, алғашқы іскерлік байланыстар, оқу орнына/компанияға/фирмаға /кәсіпорынға бару) жағдайларда шет тілді тұлғааралық қарым-қатынасты жүзеге асыра алуы тиіс. Ағылшын тіліндегі мектептің оқу-әдістемелік жиынтықтарында ауызекі сөйлеу мәдениетін дамытуға арналған вариативті, сонымен қатар шынайы мәтіндерге (афишалар, хабарландырулар, көше атаулары, метро станциялары, кино және теледидар бағдарламалары, карталарға, схемаларға түсініктемелер, ағылшын тіліндегі газет журналдарынан мақалалар, интернет сайттары) сүйене отырып жасалған тапсырмалар бар. Осылайша, орта мектеп оқушылары тиімді қарым-қатынас ережелерін (сендіру, өз көзқарасын дәлелдеу, дәлелдер табу, дауласу, қақтығыстарды шешу және оларға жол бермеу), қарым-қатынаста төзімділікті, көпшілік алдында сөйлеу мәдениетін, пікірталас жүргізу қабілетін және т. б. үйренеді. Мектеп білімі аясында мектеп оқушыларында әртүрлі сатыларда мәдениетаралық қарым-қатынас дағдыларын игеру үшін барлық қажетті материалдар бар деген қорытынды жасауға болады.

Әр түрлі авторлар өз пікірлерін білдіріп, оны өз тәжірибелерімен нығайтады. Сондықтан, осы мақалада бір әдіскердің көзқарасын қарастырайық.

В.В. Сафонованың әлеуметтік-мәдени тәсілі мәдениетаралық қарым-қатынас дағдыларын қалыптастыруда ерекше назар аударуға лайық. Бұл студенттердің мәдени-тарихи субъектілер (туған мәдениеттің тасымалдаушылары) және мәдениеттер диалогының субъектілері ретінде өзіндік сана-сезімін дамытуды қамтиды. Студентке өзін Туған мәдениетінің субъектісі ретінде тануға көмектесу үшін ағылшын тіліндегі орыс мәдениеті бойынша нұсқаулық жасалды (Larissa Petrova. The Russians' Daily Bread. – Pskov, 1998). Бұл кітаптың ресурстары өлкетану практикасы бойынша жеке студенттік жобаларды орындау үшін пайдаланылады және мәдениет фактілерін жүйелеу және түсіндіру дағдыларын дамытуға ықпал етеді.

Мәдениетаралық қарым-қатынастың фонетикалық дағдыларын қалыптастыруға ағылшын немесе американдық халық әндерін үйрену ықпал етуі мүмкін. Өнді тыңдап, мәтінді қазақ тіліне аударғаннан кейін одан халықтық әдет-ғұрыптар, дәстүрлер, тарихи оқиғалар және т.б. туралы мәдени ақпараттар алынады, содан кейін оны ағылшын тілінде талқылайды, сонымен қатар қазақ әндері мен басқа да фольклорлық шығармалардан ұқсас немесе керісінше әртүрлі құбылыстармен салыстырады.

Осылайша, мәдениетаралық қарым-қатынас мектеп оқушыларын шет тілді қарым-қатынасқа үйретуде маңызды рөл атқарады. Біздің ойымызша, мәдениетаралық қарым-қатынас дағдыларын қалыптастыру қарапайым монологтық және диалогтық мәлімдемелерден бастап, функционалды тіректерді қолдана отырып, шет тілінде нақты қарым-қатынас жағдайларын құруға дейін біртіндеп жүруі керек.

#### Пайдаланылған әдебиеттер тізімі:

1. Тер-Минасова Тіл және мәдениетаралық байланыс. - М.: сөз 2000, Б.
2. С. Л. Яковлева Мәдениетаралық диалог: бейімделу түрлері және қарым-қатынасқа дайындық (шет тілдерін зерттеу және оқыту мәселелері. Т. 4.)- Омбы, 2008
3. И. А. Шиляева Қазіргі жағдайдағы мәдениетаралық коммуникация проблемаларының өзектілігі: шет тілдерін оқытудағы мәдениетаралық коммуникация (ж. №12 Хэи Ғылыми хабаршысы). - М., 2002
4. О. А. Обдалова, С. К. Гурал Мәдениетаралық коммуникацияны оқыту үшін білім беру ортасын дамытудың тұжырымдамалық негіздері (ж. Тіл және мәдениет №4 (20)), 2012
5. Л. И. Петрова Педагогикалық жоғары оқу орындарының тіл факультеттерінде мәдениеттер диалогы контекстінде ағылшын тілін оқыту тәжірибесі 2004

ӘОЖ 376.37

### ЛОГОПЕДИЯЛЫҚ ЖҰМЫСТА ТҮРЛІ ОЙЫНДАРДЫ ҚОЛДАНУ КӨМЕГІМЕН СӨЙЛЕУДІ ДАМУ

*Еслямғалиева Тұрсынәй Есболатқызы,  
мұғалім-логопед,  
Асан Тайманов атындағы,  
№34 мектеп-гимназиясы,  
Орал қ.*

**Аннотация:** Берілген мақалада қазіргі уақытта мектепте сөйлеу тілі кешеуілдеген балаларға түрлі ойындар қолдана отырып, сөйлеу тілін дамытудағы логопедтің рөлі қарастырылады.

**Кілт сөздер:** Сөйлеу тілі кешеуілдеген балалар, түзете-дамыту, логопед.

**Аннотация:** В данной статье рассматривается роль логопеда в развитии речевого языка с помощью различных игр у детей с задержкой речи в школе.

**Ключевые слова:** Дети с задержкой речевого развития, коррекция и развитие, логопед.

**Abstract:** This article considers the role of a speech therapist in the development of speech language using various games for children with language delay at school.

**Key words:** Children with speech language delay, correction and development, speech therapist.

«Ойын баланың алдынан өмір есігін ашып,  
оның шығармашылық қабілетін дамытады  
ойынсыз ақыл- ойдың қалыптасуы мүмкін емес».  
*В.А. Сухомлинский*

Мектептегі оқыту-тәрбиелеу жұмысында оқушылардың тілін дамыту, сөздік қорларын молайту, ауызша сөйлеуге үйрете отырып, үйренген сөздерін күнделікті өмірде еркін қолдану, одан әрі күнделікті іс-әрекет кезіндегі тілдік қарым- қатынаста қолдана білуге жаттықтыру ісіне ерекше мән берілген. Біз оқушылармен сөздік жұмысын жүргізе отырып, оларды айналасындағы заттармен таныстықты жалғастырып, атын атапқана қоймай, қасиеті мен сапасын, түр-түсін және пішінін ажырата білуге, өмірдегі, қоршаған ортадағы түрлі құбылыстар жайындағы ұғым, түсініктерін дамыта отырып, белсенді түрде тілдік қарым- қатынас жасай білуге үйретеміз.

Мектеп жасындағы балалардың сөздік қорларын дамыту ісінде логопедтің:

-балалардың сөздік қорларын дамыту;

-жаңа сөздерді меңгерту;

-үйренген сөздерін тиянақтап, анықтап, әрі байытып отыру басты міндет саналады.

Осы аталған міндеттерді логопед үнемі сөздік жұмысын жүргізуде басшылыққа алып отыруы тиіс. Балалардың сөйлеу тілін дамытуда ойын, тапсырма жаттығулардың орны ерекше. Соның ішінде ойын-баланың шын тіршілігі. Ойын арқылы бала айналасындағы нәрседен өзіне қызықтысына ықыласы ауып, таңдап алады. Баланың бір ерекше қасиеті сөйлеуден еш жалықпайды. Ойын бала тілінің дамуына ықпалын тигізіп, таным белсенділігінің дамуына жол ашады. Қай бала болмасын ойынмен өседі, өйткені бала табиғатының өзі тек ойынмен байланысты. Ойын үстінде бала еш нәрсеге тәуелсіз. Ол өзін еркін

ұстайды. Ал еркіндік дегеніміз барлық дамудың баспалдағы, бәрін білуге деген талпынысы мен құлшынысы. Баланың білуге деген құштарлығы, сөйлеуі ойын үстінде қалыптасады. Халық даналығында «Ойнай білмеген, ойлай да білмейді», «Ойында озған, өмірде де озады» деген аталы сөздер сырына жүгінсек, мектеп жасындағы баланың ойынға деген құлқы, қарым-қатынасы, мінез-құлық көріністері олар өсіп-есейгенде де жалғасы береді. Ойын барысында бала өзін қоршаған үлкендер сияқты, өзінің сүйікті әңгімелері мен кейіпкерлері сияқты өмір сүреді, әрекет жасайды. Ойынды қолданумен бірге ойлауға, тілді дамытуға, шығармашылық әрекетін байытуға бағыт алады. Баланың ойын кезіндегі қимыл-қозғалысы дене бітімін жетілдірсе, ал қарым-қатынастағы пайымдаулары өзіндік таным-түсінік, мінез-құлық әдептерін бекітуіне әсер етеді. Бала ойын арқылы бір әрекеттен екінші әрекетке ауыса отырып, өзіне түрлі ақпараттар алады, дүние сырын ашады.

Ұрпақтан ұрпаққа жалғасын тауып келе жатқан, әрі үлкен мәні бар мәдени шығармашылық-саусақ ойыны. Саусақ ойынын ойнай отырып, балалар қоршаған ортадағы заттар мен құбылыстарды, жан-жануарларды, құстарды, ағаштарды т.б көптеген бейнелерді бейнелеп сөйлей алады.



1. Артикуляциялық жаттығу 2. «Төлін тап» ойыны 3. Мозайкамен жұмыс 4. «Ненің бөлігі» ойыны

Ал тіл кемістігі кездесетін балалардың жалпы қимылдары, соның ішінде бұлшық етінің қимылдары жеткілікті деңгейде дамымайды. Сөйлеу тілі мүшелері әрекетінің қозғалуларының дамуы қол саусақтарының нәзік қимылдарының дамуымен тығыз байланыста болғандықтан, бала қолының ептілігін толық жетілдіру, түзету-тәрбие жұмысын жүйелі жүргізуді қалайды.

***Сөйлеу тілін дамытуда қолданылатын әдістер:***

2. Тілге үйрету әдісі
  - а) еліктеу әдісі;
  - б) сөйлесу әдісі;
  - в) қайталап айту әдісі;

г) құрастырып айту әдісі.

*Сөйлесу әдісі* — бұл үйретуші үйренушіні өзінің сөздік қорын орынды пайдалануға және сол арқылы тілін жетілдіре түсуге үйрететін әдіс. Сөйлесу әдісі еліктеу әдісінің тәсілдерімен (нақты объектілерді бақылау тәсілімен, суретке, сөз үлгісіне сүйену тәсілімен, әр түрлі ойын түрлерінің тәсілімен), сондай-ақ әр түрлі сұрақ тапсырма тәсілін қолдану арқылы орындалады.

Сөйлесу әдісін — теориялық материалды берудің бір тәсілі болып табылатын әңгімелесудің мектептік әдісімен шатыстыруға болмайды, сөйлесу әдісі ережесіне қарай практикалық әдіс екендігін аңғарамыз.

*Қайталап айту әдісі* - тілге үйрету әдістерінен басқа, қайталап айту әдісімен де үйретеді, ол балалардың сөзін тілдің барлық компоненттерімен (лексикамен, грамматикалық формалармен, интонациямен) байытатын, олардың байланыстырушы сөздерін жаттықтыратын қайталап айту әдісімен сөйлеуге үйретеді. Қайталап айту әдісінде логопед балаларға көркем әдеби шығарманы оқып береді (айтып береді) немесе серуендегенде, экскурсияда болғанда өздері көрген нәрселерді олардың есіне салады, немесе «өз өмірінде болған оқиғаларды» айтып береді (баяндайды), немесе балалар көрмеген әлде бір затты, хайуанатты сөзбен суреттеп айтады, содан соң оларды: 1) әңгіме айтуы барысында сұрақ қоюға, 2) оның әңгімесін (өз жолдастарының біріне немесе үйдегі ересек адамдар үшін) қайталап айтып беруге ынталандырып отырады.

*Құрастыру (әңгімелеп беру) әдісі* - мектеп жасындағы балалардың тілінде құрастыру (әңгімелеп беру) әдісіне кең дербестік беріледі. Оның мәні мынада: балалардың ертегілерді өз бетінше «құрастыруын», олардың өз өмірлерінде кездескен нақты жағдайларды әңгімелеп беруін, көркем әдебиеттегі тақырыптарды араластырып айтуын, картинкаларды, нақты объектілерді-заттарды, хайуанаттарды, өсімдіктерді-суреттеуін логопед көтермелеп отырады.

Әрбір педагог, ата-ана, жалпы адамдар дамуы ерекше балаларға көмектесіп, олардың өмірде өз орнын табуына жағдай жасауы керек. Бұл балалар үшін білім мазмұнын дидактикалық ойындар, түрлі көрнекі құралдар арқылы қалыптастыру өте маңызды болып саналады. Баланың танымын алғашқы күннен бастап дамыту құралы да, балада оқу мен білімнің, тәрбиенің негізін қалыптастыратын да ойын әрекеті болып саналады. Қай ғалымды алмайық өздерінің ойын туралы еңбектерінде: «Ойын баланың жетекші әрекеті» деген сипаттама береді, өйткені ойын баланы ақыл-ой жағынан да, дене жағынан да алға жетелеп, дамытады. Баланың ойын өрбітіп, бойын өсіреді. Баланың ақыл-ойын жүйелеу, ойлау қабілетін жетілдіру, дәлдікке үйрету, шындыққа тәрбиелеу мақсатында компьютерлік сауаттылыққа баулу-бүгінгі күн талабы. Соған сәйкес түрлі компьютерлік ойындар да бар.

Даму мүмкіндігі шектеулі балалармен ұйымдастырылған ойын түрлері, балалардың сөйлеу тілінің қалыптасуына зор ықпалын тигізеді. Корыта айтқанда баланың дені сау болса, отбасына зор қуаныш пен бақыт әкеледі. Жалпы білім беретін мектепте ерекше балаларға қолайлы жағдай жасалуы тиіс. Елімізде өркениетті қоғам құру үшін, тәрбиелі дені сау азаматтарды көп болып тәрбиелеуіміз керек.

Жас ұрпақты тәрбиелеуде, оның бойындағы туа біткен табиғи мүмкіндіктерін дамыту, бағалау, сенім, үлгі көрсету, талап ету арқылы жауапкершілігін жетілдіруге, ынтымақтастық педагогикасын пайдалану арқылы жеке тұлғаны қалыптастыру логопед маманының негізгі мақсаты деп ойлаймын.

#### **Пайдаланылған әдебиеттер тізімі:**

1. Қазақстан Республикасындағы Білім беруді дамытудың 2011-2020 жылдарға арналған мемлекеттік бағдарламасы. Астана. 2010 ж.
2. Саламанская декларация и рамки действий по образованию лиц с особыми потребностями, принятое Всемирной конференцией по образованию лиц с особыми потребностями: доступ и качество, Саламанка, Испания, 7-10 июня 1994 года.
3. Мектеп жасындағы балалардың тілін дамыту методикасы, Алматы – 2011 жыл
4. Журнал «Мектеп тынысы», №2-6, 2009 жыл
5. Жалпы білім беру мекемелеріндегі балалардың тілін дамыту әдістемесі, Алматы – 2005 жыл
6. Выготский Л.С. Собр. Соч. Основы дефектология/под. ред. Т.А. Власовой М., 1983г.
- Карпунина О.И. Рябова Н.В. специальная педагогика в опорных схемах, учеб.пособия. М., 2002г



## ЫБЫРАЙ АЛТЫНСАРИН ШЫҒАРМАЛАРЫНДА ҰЛ МЕН ҚЫЗ ТӘРБИЕСІ

*Есмуратова Эльмира Сенбековна*  
*тарих пәнінің мұғалімі, педагог зерттеуші*  
*«Абай атындағы орта мектеп-гимназиясы*  
*мектепке дейінгі шағын орталықпен» КММ,*  
*Алматы облысы,*  
*Қарасай ауданы, Чемолган с.*

**Аннотация:** мақалада Ыбырай Алтынсариннің еңбектері талданып, ұлттық құндылықтарға арқау болатын түйінді ойлар жинақталған. Ағартушының еңбектерінен ұл мен қыз тәрбиелеудің тиімді жолдарын ұлттық құндылыққа жас ұрпақты баулуда ұтымды ұштастыру ұсынылған.

**Кілт сөздер:** тәрбие, ұлт, ұрпақ, адамгершілік, дәстүр, құндылық.

Біз Қазақстанның барлық азаматтарының отаншылдық сезім мен өз еліне деген сүйіспеншілігін, адамгершілік сезімдерін дамытуда ұлттық құндылықтарды басты қағидат етіп аламыз. Ұлттық құндылықтарды дәріптеуде зиялыларының алатын орын ерекше.

Әр халықтың болашаққа бет алған тарихи даму жолында жарық жұлдыздай болып бағыт – бағдар сілтеген, сөйтіп, сол ұлттың, халықтың тарихында есімдері ерекше аталатын зор тұлғалар болатыны айқын. Есімдері мен еңбегі баршаға қымбатты, халқымыздың тұңғыш энциклопедист-ғалымы Шоқан Уәлиханов, ұлы кемеңгер ақын Абай Құнанбаев осындай жұлдызды есімдер. Аталған екі ұлы есімді өзінің халқы үшін кешкен азаматтық ғұмыры, атқарған жарқын істерімен бір – біріне жалғастырып тұрған сахараның және бір данышпан перзенті бар, ол – тұңғыш ағартушы, педагог – жазушы Ыбырай Алтынсарин.

Ыбырай қазақ жастарын оқуға үндеумен қатар адамгершілікке, махаббат, достыққа, еңбекке, жігерлікке, тапқырлыққа, халқын сүюшілікке, қысқасын айтқанда, адам деген ардақты есімді ақтай алатын кісі болып шығуға үндеді және жастарға бала кезінен бастап дұрыс тәрбие бергенде ғана бұл міндеттерді іске асыруға болатындығын ол жақсы ұғынды. Сондықтан Ыбырай өзінің оқытушылық, жазушылық, аудармашылық жұмыстарын осы мақсатқа бағындырды.

Жазушы әңгімелері еңбек сүюшілік, оқу, өнерге ұмтылушылық, Отанын – елін сүюшілік, талаптылық, жігерлік, іздемпаздық, кішіпейілділік, махаббат, қайырымдылық, адамгершілік, жинақтылық, және ұл мен қызды жақсы мінез – құлыққа тәрбиелеуге керекті мәселелерді камтиды. Бұларға жалқаулықты, қиянатшылдықты, надандықты, сотқарлықты қарсы қойып, ұлтымыздың ұл қыздарына мұндай әдеттерден аулақ болудың нақты жолдарын көрсетті.

Ыбырай шығармалары арқылы өз кезеңінде адам сенгісіз армандай болып жырланған ұғымдар бұл күндері шындыққа айналды, ол адамды құстай ұшырды – ұшақ. Отынсыз тамақ пісірді – газ отыны, сусыздан сусын ішірді – құбырдан алынған су, айшылық алыс жерлерден жылдам хабар алғызды – телефон, тастан сарай салғызды – көп қабатты үйлер, теңізде жүзді балықтай – деп, кемелерді атағандай. Өнерге деген оқырман құштарлығын арттыру барысында бұл сөздерді астарлап, метафораларды ұтымды қолдана білуі өнердегі тылсым, құпиялылықты арттыра отырып тыңдаушысын қызықтыра түсетіні анық.

Қазақ отбасында дене, еңбек, ақыл-ой, адамгершілік, экономикалық, экологиялық, құқықтық, сұлулық тәрбиелері жүргізілген. Қазақ отбасында аталған тәрбие түрлерін жүзеге асырудың мақсаты жан-жақты жетілген азамат тәрбиелеу болды. Отбасындағы дене тәрбиесінің мақсаты бала денесін дамыту, денсаулығын нығайту, ағзасын шынықтыру және күн тәртібін дұрыс ұйымдастыруға, салауатты өмір салтына тәрбиелеу болды. Қазақ халқы еңбекті бүкіл тәрбие жүйесінің күретамыры деп қарастырды. Қазақ халқы ежелден ұл бала мен қыз баланың тәрбиесін бөліп қараған. Ұлды мал бағуға, отын шабуға, қолөнер шеберлігіне, мал табуға, отбасын асырауға, ал қыз баланы ас пісіруге, кесте тігуге, өрмек тоқу сияқты үй ішінің ішкі жұмыстарына үйрету арқылы экономикалық тәрбиенің көзі болып табылатын үнемшілдікке, тәуекелшілдікке үндеп, сарандыққа салынып кетуден жирендіріп отырған. Қазақ отбасындағы бала тәрбиесін ұл тәрбиесі, қыз тәрбиесі деп жеке- жеке мән беріп қарастыру да оның өзіндік ерекшеліктерінің ішіндегі маңыздысының бірі болғандықтан Ы.Алтынсариннің ұрпақ тәрбиесіне арналған шығармаларын жіктей отырып, екі үлкен тарауға бөлгенді жөн көрдім. Сондықтан, әрбір шығарманың мазмұныны терең үңіліп, ұл тәрбиесі мен қыз тәрбиесіне арналған шығармаларын талдап, талқылады. Ұл тәрбиесін дәріптейтін шығармаларына «Атымтай жомарт», «Бақша ағаштары», «Аурудан – аяған күштірек», «Сәтемір хан», «Талаптың пайдасы», «Бай ұлы», «Бай баласы мен жарлы баласы», «Жаман жолдас», «Баланың пайдасы» әңгімелері мен «Қара батыр», «Газша бала» атты ертегілерін, ал қыз тәрбиесіне қатысты жазылған шығармаларына «Асыл шөп», «Бәр уыс мақта», «Алтын шеттеуік», «Жиренше шешен», «Мейрімді бала», «Алтын айдар», «Шеше мен бала» атты әңгімелерін алуға болады.

Еңбек тақырыбы қашанда өзекті, «Жігітте де жігіт бар, азаматы бір бөлек, жылқыда да жылқы бар қазан аты бір бөлек» демекші қашан да ер азаматты еңбек абройға жетелері шындық. Бала жанының зергері

Ы. Алтынсарин әңгімелерінің бәрі де бүлдіршіндердің жас ерекшеліктеріне орай тілі жеңіл, мазмұны тартымды, олардың жан дүниесіне әсер етерліктей етіп берілген. Осы әңгімелерді мұғалімдер мен ата-аналар ұл балаларды ұқыптылық пен сабырлылыққа шыдамдылыққа, төзімділікке тәрбиелеу мақсатында пайдалануға болады.

Қазақ: «қызым үйде – қылығы түзде – дейді, сондай-ақ, қыздарымыз қандай екен?-қандай болу керек? Осы орайда шынайы қазақ қызы қандай болу керек? дегенде, біз ақын Исраил Сапарбаевтың қыз бала ажары хақындағы мына бір анықтамасына назар аударайықшы: «Бет пішіні, денемүсіні келіскен, сөзі сыпайы, өзі әдепті, сұңғақ бойлы, терең ойлы қыз –ару жүзі жылы, өзі ұяң, тәні нәзік қыз – әсемсөзі өткір, өзі пысық, өріскелдікті сүймейтін, болмашыға пісіп күймейтін, келбетті қыз-сұлу» деген екен. Бұл қыз баланың сыртқы келбетіне тән сұлулықты берсе, Ы.Алтынсариннің әңгімелері қыз баланың ішкі дүниесінің құндылығын паш ететін бірден - бір туынды.

Қазақ халқы ұл мен қыз тәрбиесіне енжар қарамаған. «Ұлым жақсы болсын десең – біліктімен ауыл бол,қызым жақсы болсын десең – қылықтымен ауыл бол» дейтін қазақ, ұлдары тайға мініп өз тізгінін өзі ұстап жүруге жарай бастағаннан, қыз балаларды ес біліп, етек жаба бастағаннан өнерлі, текті, тәрбиелі, адамгершілігі жоғары кісілермен барыс-келіс, алыс-беріс жасап, олармен көрші отыруға құлшынған, әрі ресми тәрбие жүргізе бастаған. [ 1.27-6]

Қазақ қызы деген абыройлы есім, оны алып жүру де кез келгеннің қолынан келе бермейді, әрі тәрбиенің бұрынғысы мен бүгінгісі болмайды. Тәрбие қашан да ұлттың өзіндік ерекшелігін, құндылықтарын сақтауы керек. Ал ұлттық құндылық дегеніміз қай уақытта да бір ғана мақсатқа бағытталады, яғни, салауатты, ұлтжанды ұрпақ тәрбиелеу. Олай болса тәрбие ескірмейді. Сондықтан да қазақ қызы өз ибалылығын жоймай, өзгеге үлгі боларлықтай болу керек. Ақан сері «Ойнақтап сиыр үркіп жылқы болмас» дейді олай болса жүз жерден батысқа еліктегенімен қазақ қызы орыс та, ағылшын да, неміс пен француз да бола алмайды, сол қазақ қызы күйінде қалады. Бұлай дегенім қазақ қызы көштен қалсын дегенім емес, заманына сай оқысын, қызмет етсін, бірақ өзінің негізгі міндетін ұлт келешегін тәрбиелер ана екенін естен шығармағаны жөн..

Қазақ даласына білімнің шамын жаққан Ыбырайдың тағалымы әлі өшкен жоқ.Себебі, оның шығармалары ұлтқа қызмет етуге арналған еді.Ал, ондай асыл аманат ешқашан да өлмейді деп білемін. Ыбырай қазақ даласына білімнің шамын жағып қана қоймай, тәрбиенің тамаша соқпағын да салып кеткен.Оның әңгімелері мен өсиет өлеңдерінің осы уақытқа дейін маңызын жоймауының себебі осында. Қорытындылай келе, Ыбарайдың әңгімелері тұнып тұрған ұлттық психология мен тәрбие деп айта аламын.Оны өмірімізге қолдану өз еншімізде, достар!

#### Пайдаланылған әдебиеттер

1. Ы.Алтынсарин «Таза бұлақ» жин. Алматы, Жазушы, 1988ж.
2. Ы.Алтынсарин «Екі томдық шығармалар жинағы». Алматы, 2003ж.
3. Ы.Алтынсарин «Қазақ хрестоматиясы». Алматы, 2003 ж.
4. Ы.Алтынсарин «Өнер – білім бар жұрттар». Алматы, Жалын 1991ж.
5. Ә.Сәрсенбаев «Сәулелі жұлдыз іздеген адам». «Қазақстан мұғалімі», 2001ж., №11
6. Т.Әбдіқов «Қонақтар» әңгімесі Kitap.kz - онлайн платформа

ӘОЖ 532.5.07

### ЗАМАНАУИ ФИЗИКАЛЫҚ ЗЕРТХАНАЛЫҚ ЖҰМЫСТАР ОҚУШЫЛАРДЫҢ ОҚУ ҚЫЗМЕТІН ЫНТАЛАНДЫРУ ЖӘНЕ БЕЛСЕНДІРУ ҚҰРАЛЫ РЕТІНДЕ

*Жауғашар Бейімбет Берікұлы,  
2 курс магистранты  
М.Өтемісов атындағы БҚУ,  
Орал қ.*

**Аннотация:** «Зертханалық жұмыс» түсінігі қарастырылады. Зертханалық жұмыстың анықтамасы беріліп, оның дидактикалық мақсаттары белгіленіп, ұйымдастыру формасы мен орындалу сипатына қарай классификация жасалып, негізгі кезеңдері көрсетілді. Зертханалық жұмыстарды физикаы оқыту процесінде оқушылардың оқу іс-әрекетін белсендіру мен ынталандырудағы рөлі көрсетілді.

**Кілт сөздер:** Зертханалық жұмыс, оқыту әдістері, дидактика, оқу-танымдық іс-әрекет.

Барлығына белгілі, химия, физика, биология сабақтарында зертханалық жұмыстар кеңінен қолданылады. Зертханалық жұмыс түсінігін әртүрлі тәсілдермен анықтауға болады. Бұл ұғымды оқыту әдістемесі тұрғысынан қарастырайық.

Оқу іс-әрекетін әртүрлі тәсілдермен ұйымдастыруға болады. Оқыту әдістері білім беру процесінің маңызды құрамдас бөліктерінің бірі болып табылады. Оқыту әдісі деп білім берудің әрбір кезеңінде оқушыларды оқыту, тәрбиелеу және дамыту мақсаттары жүзеге асырылатын дидактикалық әдістер мен құралдардың реттелген жиынтығын айтады. Оқыту процесінде әдіс белгілі бір білім беру мақсаттарына жету үшін мұғалім мен оқушылардың әрекетінің реттелген тәсілі ретінде әрекет етеді. Осы тұрғыдан алғанда әрбір оқыту әдісі органикалық түрде мұғалімнің оқу жұмысын және оқушылардың белсенді оқу-танымдық іс-әрекетін ұйымдастыруды қамтиды [1].

Авторлар нақты нені негізге алғанына байланысты оқыту әдістерінің әртүрлі классификациялары бар [2]:

- оқу-танымдық іс-әрекеттің құрамдас бөліктері бойынша;
- білім беру мазмұнын меңгерудегі оқушылардың танымдық іс-әрекетінің сипатына негізделген;
- мұғалім мен оқушылардың іс-әрекетінің қарым-қатынасының сипаты бойынша;
- дидактикалық мақсаты бойынша;
- ақпаратты қабылдау көздері бойынша;
- оқу материалын ұсыну әдістері бойынша;
- оқу қызметін ұйымдастыру нысандары бойынша;
- оқушылардың өз бетінше әрекет ету деңгейлеріне қарай;
- білім көздері бойынша және т.б.

Зертханалық жұмыс оқыту әдісі ретінде негізінен зерттеу сипатына ие және оқушылардың оқу-танымдық іс-әрекетін белсендіретін және ынталандыратын әдістердің біріне жатқызуға болады. Бұл кездейсоқ емес, өйткені оларды орындау барысында оқушылар оқу процесінің белсенді қатысушылары болып табылады және өздері жаңа білім алады немесе бұрын алған білімдерін бекітеді.

Оқыту әдістерін классификациялаудың әртүрлі тәсілдеріне сәйкес зертханалық жұмыстарды: көрнекі оқыту әдістеріне; жаңа материалды түсіну және меңгеру бойынша оқушылардың өздік жұмысының әдістеріне; білімдерін іс-тәжірибеде қолдану және дағдыларды дамыту бойынша оқу жұмысының әдістеріне жатқызады.

Зертханалық жұмысты оқыту әдісі және оқу процесін ұйымдастыру формасы ретінде анықтауға болады:

1. Зертханалық жұмыс – бұл оқушылардың оқытушының жетекшілігімен және алдын ала белгіленген жоспар бойынша эксперименттер жүргізетін немесе белгілі бір практикалық тапсырмаларды орындайтын және оларды орындау барысында жаңа оқу материалын қабылдап, меңгеретін оқыту әдісі.

2. Зертханалық жұмыс – материалды объектілермен немесе курстың пәндік аймағының модельдерімен жұмыс істеу арқылы практикалық дағдыларды алуға бағытталған оқу процесін ұйымдастыру формасы. Зертханалық жұмыс – материалды объектілермен немесе курстың пәндік аймағының модельдерімен жұмыс істеу арқылы практикалық дағдыларды алуға бағытталған оқу процесін ұйымдастыру формасы.

Зертханалық жұмыс нәтижелері арнайы жасалған жағдайларда эксперименталды түрде алынған нақты зерттеуді жүргізуді және талдауды қамтиды.

Зертханалық жұмыстарды орындау кезінде оқушыларда интеллектуалды және практикалық дағдыларды қамтитын эксперименттік дағдылар қалыптасады. Бірінші топқа келесі дағдыларды жатқызуға болады: эксперимент мақсатын анықтау, гипотезаны алға тарту, жабдықты таңдау, экспериментті жоспарлау, нәтижелерді салыстыру, сәйкестендіру және талдау, қорытындылар мен жалпылаулар жасау.

Екінші топқа мыналар жатады: бақылау, әртүрлі өлшеу әдістерін қолдану, нәтижелерді кестелер, диаграммалар, графиктер түрінде рәсімдеу, тәжірибе жасау, орындалған жұмыс туралы есеп беру және т. б. [3]

Зертханалық жұмыс білімді белсенді меңгеру немесе бекіту әдісі ретінде келесі оқу міндеттерін шешуге қызмет ете алады:

- а) жаңа материалды енгізуге және оқуға мотивация;
- ә) физикаға қызығушылығын ояту және дамыту;
- б) физикалық сипаттағы ғылыми-зерттеу және шығармашылық қызметке тарту;
- в) физикалық ұғымдар мен фактілерді иллюстрациялау;
- г) ғылыми ойлауды, білімді және өзін-өзі бақылауды дамыту.

Сонымен қатар, зертханалық жұмыстың басты ерекшелігі – оқушылардың өз бетінше білім алудың жалпы дағдыларын дамытуға бағытталғандығы.

Зертханалық жұмыстың негізгі дидактикалық мақсаты – маңызды теориялық ұстанымдарды эксперименталды түрде тексеру және бекіту (формулаларды, есептеулерді эксперименттік тексеру); эксперимент техникасын игеру, тәжірибе қою арқылы практикалық мәселелерді шеше білу. Зертханалық жұмыс зерттеушілік сипатқа ие болуы үшін эксперименттік тапсырмалар енгізіледі, оқушыларды олардың мазмұнымен алдын ала таныстырылады.

Зертханалық жұмыстар келесі сипатта болуы мүмкін [4]:

• репродуктивті (зертханалық жұмыстарды жүргізу кезінде: жұмыстың мақсаты, түсіндірмелері (теориясы, негізгі сипаттамалары), жабдықтары, аппаратурасы, материалдары және олардың

сипаттамалары, жұмысты орындау тәртібі, кестелер, қорытындылар, бақылау сұрақтары, оқу және арнайы әдебиеттер көрсетілген толық нұсқаулықтар пайдаланылады);

- ішінара-ізденістік (зертханалық жұмыстарды жүргізу кезінде оқушылар егжей-тегжейлі нұсқауларды пайдаланбайды, қажетті іс-әрекеттерді орындау тәртібі берілмейді, олардан жабдықты өз бетінше таңдауды, нұсқаулық және анықтамалық әдебиеттерде жұмысты орындау тәсілдерін таңдауды және т. б. талап етеді);

- ізденістік (оқушылар бұрыннан бар теориялық білімдеріне сүйене отырып жаңа мәселені шешуі керек).

Зертханалық жұмысты ұйымдастыру формасы бойынша келесідей бөледі:

- фронтальды (барлық оқушылар мұғалімнің жетекшілігімен бірдей жұмысты орындайды);
- топтық (бір жұмысты 2–5 адамнан тұратын оқушылар топтары орындайды, содан кейін нәтижелер біріктіріледі немесе топтар бойынша талданады);
- жеке (әр оқушы өз жұмысын орындайды).

### **Фронтальды зертханалық жұмыстарды топтық жұмыс істеу әдісімен орындауға арналған нұсқаулар**

#### **1 жұмыс. Еркін түсу үдеуін анықтау**

I әдіс – кинематикалық

*Керекті құралдар:* L-місго жиынтығынан "Механика" жинағы.

*Жұмыстың орындалу тәртібі:*

Эксперименттік қондырғыны орнату (1 сурет):

1. Дененің вертикаль бойымен қозғалысын зерттеуге арналған қондырғыны жинаңыз.
2. L-микро секундомер датчиктерін орнатыңыз. Датчиктердің бірі бастапқы (жоғарғы) күйде тұрған күймеше магнитінің жанында орнатылуы керек. Бұл жағдайда күймеше қозғалысының бастапқы жылдамдығын нөлге тең деп санауға болады.

Эксперимент жүргізу:

1. Екінші датчикті біріншіден қандайда бір  $h$  қашықтықта орналастырыңыз. Күймешені жоғары күйге қойып, оны босатыңыз. Кемінде 5 рет қайталап, әр жолы секундомер көрсеткіштерін кестеге жазып алыңыз. Орташа құлау уақытын табыңыз.
2. Қашықтықты өзгерте отырып алдыңғы іс-әрекетті қайталаңыз.
3. Әрбір өлшеу үшін еркін түсу үдеуін  $g$  есептеп, мәнін кестеге түсіріңіз.

*Нәтижелер мен талдау.*

II әдіс – математикалық маятниктің көмегімен

*Керекті құралдар:* L-місго жиынтығынан "Механика" жинағы.

*Теориялық материал.*

Тербелмелі жүйенің параметрлерін өлшеу арқылы еркін түсу үдеуін есептеу:

$$g = \frac{4\pi^2 l}{T^2}$$

*Жұмыстың орындалу тәртібі:*

Эксперименттік қондырғыны орнату (2 сурет):

Математикалық маятниктің тербеліс периодын өлшеуге арналған қондырғыны құрастырыңыз.

Эксперимент жүргізу:

1. Осы маятниктің тербеліс периодын өлшеу арқылы жіптің белгілі бір ұзындығы үшін гравитациялық үдеу мәнін есептеңіз.
2. Алынған нәтижені еркін түсу үдеуінің белгілі мәнімен салыстырыңыз.

III әдіс – дене көлбеу жазықтық бойымен қозғалғанда

*Керекті құралдар:* L-місго жиынтығынан "Механика" жинағы

*Теориялық материал:*

Теңайнымалы түзусызықты қозғалыс кезіндегі үдеу:

$$\begin{cases} l_1 = v_0 t_1 + \frac{a}{2} t_1^2 \\ l_2 = v_0 t_2 + \frac{a}{2} t_2^2 \end{cases} \quad a = 2 \cdot \frac{(l_1 - l_2)}{(t_1 - t_2)}$$

мұндағы  $l$  - жазықтықта сызғыш арқылы өлшенетін датчиктер арасындағы қашықтық,  $t$  - секундомермен бекітілген датчиктер арасындағы қашықтықты өту уақыты.

Дененің көлбеу жазықтық бойымен бірқалыпты үдемелі қозғалысы кезіндегі еркін түсу үдеуін есептеу:

$$g = \frac{a_{\text{орт}}}{\sin a - \mu \cos a}$$

Көлденең жазықтықта жүктің біркелкі қозғалысы үшін сырғанау үйкеліс коэффициентін есептеу:

$$\mu = \frac{F}{mg}$$

*Практикалық бөлім.*

Эксперименттік қондырғыны орнату(3 сурет):

Дененің көлбеу жазықтық бойымен қозғалысын зерттеуге арналған қондырғыны құрастырындар. Жазықтықтың көлбеу бұрышын  $\alpha$  есептеңіз. Үйкеліс коэффициентін есептендер. Динамометрмен дененің ауырлық күшін өлшеңіз.

*Жұмыстың орындалу тәртібі:*

1. Секундомер датчиктерін жазықтықтың кез келген жерлеріне орнатыңыз. Денені жоғарғы нүктеге қойып, оны босатыңыз. 5 рет қайталаңыз.
2. Екінші датчиктің орнын өзгертіп, 1 пункттегі іс-әрекетті қайталаңыз.
3. Әрбір қашықтық үшін уақыттың  $t$  орташа мәнін есептеңіз.
4. Дененің көлбеу жазықтық бойымен қозғалысының үдеу мәнін есептеңіз.
5. Еркін түсу үдеу мәнін есептеңіз.
6. Алынған нәтижені еркін түсу үдеуінің белгілі мәнімен салыстырыңыз.

*Нәтижелер мен талдау.*



1 сурет. Эксперимент өткізуге арналған құрылғы - I әдіс

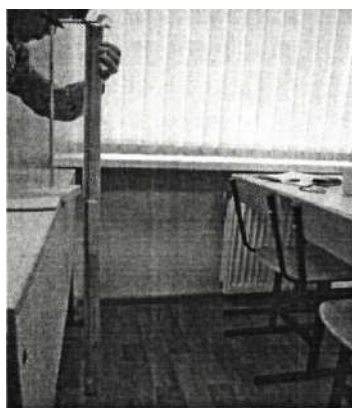

2 сурет. Эксперимент өткізуге арналған құрылғы - II әдіс

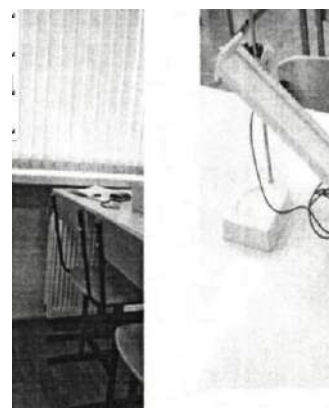

3 сурет. Эксперимент өткізуге арналған құрылғы - III әдіс

## 2 жұмыс. Маятниктің тербеліс периодының жүйенің параметрлеріне тәуелділігін зерттеу

*Керекті құралдар:* L-micro жиынтығынан "Механика" жинағы, әртүрлі массадағы жүктер, транспортир.

1 нұсқа

*Жұмыстың орындалу тәртібі:*

1. Жіптің ұзындығы өзгерген кезде математикалық маятниктің тербеліс периодын өлшеуге мүмкіндік беретін қондырғыны құрастырыңыз (басқа шамалары өзгермеген жағдайда!).
2. Математикалық маятниктің тербеліс периодының жіп ұзындығының 5 түрлі мәндерінде өлшеңіз.
3.  $T(l)$ ,  $T^2(l)$  тәуелділік графигін құрыңыз.

2 нұсқа

*Жұмыстың орындалу тәртібі:*

1. Жіпке ілінген дененің массасы өзгерген кезде математикалық маятниктің тербеліс периодын өлшеуге мүмкіндік беретін қондырғыны құрастырыңыз (басқа шамалары өзгермеген жағдайда!).
2. Математикалық маятниктің тербеліс периодының жіпке ілінген дененің массасының 3 немесе 5 түрлі мәндерінде өлшеңіз.
3.  $T(m)$  тәуелділік графигін құрыңыз.

3 нұсқа

*Жұмыстың орындалу тәртібі:*

4. Тербеліс амплитудасы өзгерген кезде математикалық маятниктің тербеліс периодын өлшеуге мүмкіндік беретін қондырғыны құрастырыңыз (басқа шамалары өзгермеген жағдайда!).
5. Математикалық маятниктің тербеліс периодының амплитуданың 5 түрлі мәндерінде өлшеңіз.
6.  $T(x_m)$  тәуелділік графигін құрыңыз.

## Пайдаланылған әдебиеттерімі:

1. Педагогика: учеб. пособие для студентов пед. ин-тов / Под ред. Ю.К. Бабанского. – М. : Просвещение, 2019. – 608 с.
2. Серкебаев С.К. Физиканы оқыту әдістемесінің өзекті мәселелері. Оқу құралы. Алматы. "Альманах" баспа үйі, 2022. – 210 б.
3. Жүсіпқалиева Ғ.К., Джумашева А.А., Құрабаева Б.С. Мектепте физика курсының оқытудың

теориясы мен әдістемесі: Оқу құралы – Орал: М. Өтемісов атындағы БҚУ редакциялық баспа орталығы, 2012. – 195 б.

4. Бугаев А.И. Методика преподавания физики в средней школе: Теорет. основы: учеб. пособие для студентов пед. ин-тов по физ. – мат. спец М. : Просвещение, 1990. – 288 с

УДК 531.551.1

## АВТОНОМДЫҚ ЖҮЙЕЛЕР МЕН ОЛАРДЫҢ ФАЗАЛЫҚ ТРАЕКТОРИЯСЫ

*Жұмақаев Қайнар Қайрболатұлы,  
математика пәнінің мұғалімі  
ЖШС «Abyroi school Oral» мектебі,  
Орал қ.*

**Аннотация:** Мақалада дифференциалдық теңдеудің автономдық жүйесі мен олардың фазалық траекториясы келтірілген. Автономдық теңдеу анықтамасы мен мысал түрінде берілген толық шығару жолымен есеп келтірілген. Есеп шығару нәтижесінде берілген автономдық жүйенің интегралды қисығы мен фазалы қисығы алынған.

**Кілт сөздер:** Автономдық жүйе, фазалы, кеңістік, дифференциалдық, интегралдық, геометриялық.

Бұл жерде теңдеулердің автономды жүйесінің фазалық кеңістігі жөніндегі геометриялық интерпретациясы берілетін болады. Бұл интерпретация теңдеулер жүйесінің геометриялық интерпретациясынан анағұрлым ерекшеленеді және дұрысы геометриялық емес, кинематикалық деп аталуы қажет, өйткені бұл интерпретация да теңдеулер жүйесінің әрбір шешімі үшін кеңістіктегі қисық емес, қисық бойындағы нүткенің қозғалысы сәйкес қойылады. Кинематикалық интерпретация (фазалық кеңістік) кейбір қатынастарда геометриялыққа қарағанда (интегралдық қисықтар жүйесі) анығырақ болады [1-2].

**Анықтама.** Егер дифференциалдық теңдеулер жүйесіне  $t$  уақыт, тәуелсіз айнымалысы айқын түрде еңбесе, онда ол теңдеу автономдық деп аталады.

Бұл теңдеулер жүйесімен сипатталатын белгісіз функциялардың өзгеріс заңдылығы әдетте физикалық заңдылықтарында болатындай уақыт өте келе өзгермейді. Егер

$$x^i = \varphi^i(t), l = 1, \dots, n$$

кейбір автономды теңдеулер жүйесінің шешімі болса, онда

$$x^i = \varphi_*^i(t) = \varphi^i(t + c), l = 1, \dots, n$$

дәл сол автономды теңдеулер жүйесінің шешімі болатындығы оңай дәлелденеді, мұндағы  $c$  - тұрақты [3].

**Есеп.** Коши есебінің шешімінің фазалы траекториясы мен интегралды қисығын тұрғызамыз

$$\begin{cases} \frac{dx_1}{dt} = 3x_1 + 4x_2, \\ \frac{dx_2}{dt} = -3x_1 - 3x_2, \end{cases} \Rightarrow \begin{cases} x_1(0) = 1, \\ x_2(0) = 0. \end{cases}$$

**Шешімі.** Есепті шешеміз

$$\begin{cases} \frac{d^2 x_1}{dt^2} = 3 \frac{dx_1}{dt} + 4 \frac{dx_2}{dt}, \\ \frac{dx_2}{dt} = -3x_1 - 3x_2, \end{cases} \Rightarrow \begin{cases} \frac{d^2 x_1}{dt^2} = 3 \frac{dx_1}{dt} + 4(-3x_1 - 3x_2), \\ \frac{dx_1}{dt} = 3x_1 + 4x_2, \end{cases} \Rightarrow \begin{cases} \frac{d^2 x_1}{dt^2} + 3x_1 = 0, \\ x_1(0) = 1, \\ x_1'(0) = 3. \end{cases}$$

Алынған тұрақты коэффициентті екінші ретті сызықты біртекті дифференциалдық теңдеу үшін Коши есебін шешеміз  $x_1'' + 3x_1 = 0$ :

$$\lambda^2 + 3 = 0, \quad \lambda_{1,2} = \pm\sqrt{3}i,$$

$$x_1(t) = C_1 \sin \sqrt{3}t + C_2 \cos \sqrt{3}t,$$

$$x_2(t) = \frac{1}{4} \left( \frac{dx_1}{dt} - 3x_1 \right),$$

$$x_2(t) =$$

$$= \frac{1}{4} (C_1 \sqrt{3} \cos \sqrt{3}t - C_2 \sqrt{3} \sin \sqrt{3}t - 3(C_1 \sin \sqrt{3}t + C_2 \cos \sqrt{3}t)) C_1 \sin \sqrt{3}t + C_2 \cos \sqrt{3}t,$$

$$\begin{cases} x_1(0) = 1, \\ x_2(0) = 0, \end{cases}$$

Сонда:

$$\begin{cases} x_1(t) = \sqrt{3} \sin \sqrt{3}t + \cos \sqrt{3}t, \\ x_2(t) = -\sqrt{3} \sin \sqrt{3}t. \end{cases}$$

Сәйкес интегралдық қисық төмендегі теңдеудермен анықталады

$$\begin{cases} t = t, \\ x_1(t) = \sqrt{3} \sin \sqrt{3}t + \cos \sqrt{3}t, \\ x_2(t) = -\sqrt{3} \sin \sqrt{3}t. \end{cases}$$

Интегралды қисықтың проекциясы болатын фазалы қисық келесі теңдеулермен анықталады:

$$\begin{cases} x_1(t) = \sqrt{3} \sin \sqrt{3}t + \cos \sqrt{3}t, \\ x_2(t) = -\sqrt{3} \sin \sqrt{3}t. \end{cases}$$

Төмендегі 1-суретте сол жағында интегралды қисық және оң жағында оған сәйкес фазалы қисық бейнеленген:

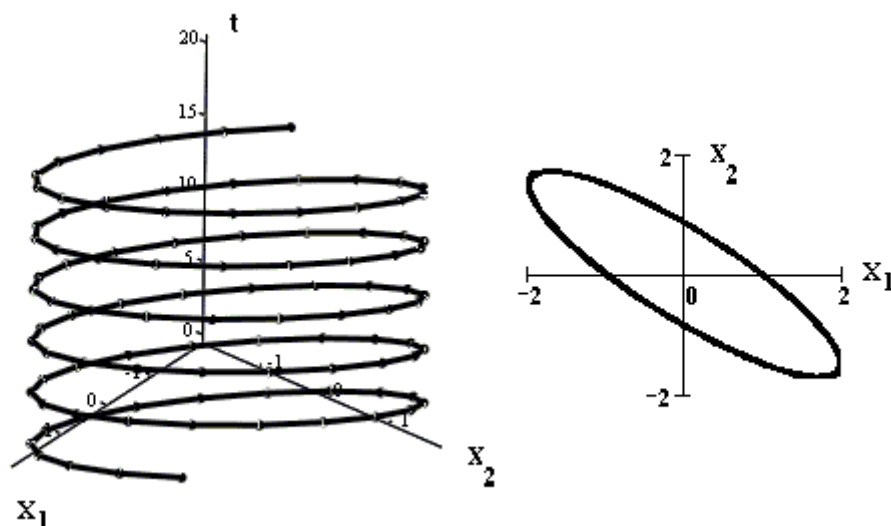

1-сурет.

Дифференциалдық теңдеулер жүйесі шындықтың көптеген процестерін сипаттау үшін қолданылады. Атап айтқанда, оларға әр түрлі физикалық және химиялық процестер, мұнай және газ өндіру процестері, геология, экономика және т.б. жатқызуға болады. Шынында да, егер кейбір физикалық шамалар (дененің қозғалысы, үш координаты бар тұрақты нүктедегі сұйықтықтың қаттық қысымы, заттардың концентрациясы, өнімді сату көлемі) өзгеріп отырса, уақыт өте келе белгілі бір факторлардың әсерінен, әдетте, олардың уақыт бойынша өзгеру заңы дифференциалдық теңдеулер жүйесімен, яғни уақыт функциялары мен осы функциялардың туындылары ретінде бастапқы айнымалыларды байланыстыратын жүйемен сипатталады. Ал автономды жүйе дегеніміз де дәл осы дифференциалдық теңдеулердің дербес жағдайы, оған  $t$  тәуелсіз айнымалысы айқын түрде кірмейді.

Дифференциалдық теңдеулер пәнін оқытуда осы сынды автономдық жүйе мен оның фазалы траекторияларын көрсете білсек студенттердің логикалық ойлауы, шешімді елестете білуі мен пәнді айқын түрде түсіну деңгейі жоғары болар еді.

#### Пайдаланылған әдебиеттер тізімі:

1. Арнольд В.И. Обыкновенные дифференциальные уравнения. М.: Наука, 1971. – 240 с.
2. Понтрягин Л.С. Обыкновенные дифференциальные уравнения. М.: Наука, 1965. – 332 с.
3. Филиппов А.Ф. Введение в теорию дифференциальных уравнений. М.: КомКнига, 2007. – 240 с.

ӘОЖ 373.3

## БАСТАУЫШТА ҚАЗАҚ ТІЛІ ПӘНІН ИНТЕГРАЦИЯЛАП ОҚЫТУДЫҢ ТИІМДІЛІГІ

*Зайдағалиева Нұрдана Рустамқызы,  
БӨПЖӘ БББ 1-курс магистранты,  
М. Өтемісов атындағы БҚУ,  
Орал қ.*

**Аннотация:** Бұл мақалада интеграциялап оқытудың ерекшелігі, бастауыш сынып оқушылары үшін қолдануда тиімді әдіс екендігі қарастырылады. Бастауышта пәндерді біріктіре оқыту арқылы оқушылардың ойлау қабілетін шыңдап, олардың психологиялық және физиологиялық ерекшеліктерін анықтауға мүмкіндік беретініне талдау жасалады. «Интеграция» ұғымына түсінік беріледі.

**Кілт сөздер:** интеграциялап оқыту, бастауыш сынып, кіріктірілген сабақ, саралап оқыту, пәнішілік байланыс, пәнаралық байланыс, сөздік жұмыс.

Білім беру саласындағы интеграция үдерісі – күрделі және жүйелі құбылыс болуымен қатар, педагогикалық тұрғыдан үлкен талдау жасауды қажет ететін мәселе. Интеграциялап білім берудің негізгі мақсаты – қоршаған әлем жайлы оқушы санасында біртұтас толық



бір көріністі қалыптастыру. Сабақты басқа пәндермен біріктіре оқыту арқылы оқушылардың ойлау қабілетін шыңдап, олардың психологиялық және физиологиялық ерекшеліктерін анықтауға мүмкіндік тудырады. Себебі, әр оқушының әр пәнді игеру қабілеті әртүрлі болып келеді. Бір сабақты өте жақсы меңгерген бала, екінші пәнді игеруде қиындыққа кездесуі мүмкін. Осы тұрғыдан келгенде, пәндерді біріктіріп меңгерту оқушының мүмкіндігін одан әрі ашуға жетелейді.

«Интеграция» ұғымына тоқталар болсақ, «Қазақстан» ұлттық энциклопедиясында «интеграция» термині латынның *integrare* - толықтыру, біріктіру деген сөзінен шыққан. Қазақ сөздігінде «интеграция» педагогикалық тұтастықты қалыптастырып, білімді жүйелеу мен жинақтауда әртүрлі ғылымдарды біріктіру деп көрсетілген. Философиялық энциклопедияда «интеграция» термині әр түрлі әлеуметтік топтардың бірігуі және үйлесуі, әр түрлі мәдени элементтердің ортақ гомогенді мәдениетте ассимиляциялануы, әр түрлі моральдық нормалардың бірігуі және үйлесуі деп көрсетілген. Ал педагогикада «Әлеуметтік интеграция» термині ХХ ғасырда пайда болды және бұл термин алғаш рет АҚШ-да эмигранттардың балаларын оқытуда қолданылса, ХХ ғасырдың 60 жылдары Еуропа құрлығында мүмкіндігі шектеулі адамдарға білім беру жағдайында пайдаланылды.

**Интеграциялап оқыту – бұл бір пәннен алған білімді екінші пәнге жай ғана көшіру емес, ол дидактикалық жаңа бірлік жасау. Оқытудағы интеграция үдерісінің бірнеше жағын бөліп көрсетуге болады:** интеграциялап оқыту мақсаты ретінде, интеграция оқыту құралы ретінде, интеграция оқушыларды дамыту құралы ретінде. Интеграциялық сабақ келесі талаптарға сай жүргізілуі қажет: біріншіден, сабақ балаға бірнеше пәннен білімді меңгертуі қажет; екіншіден, сабақтар көмегімен мұғалім оқу әрекетін түрлендіре отырып, оқушылардың танымдық қызығушылығын арттыруы керек; үшіншіден, сабақ оқушылардың ойлау әрекетін белсендіруі және сонымен бірге, оқушылар өздерінің шығармашылық іскерліктерін көрсетуі қажет. Осы тұрғыда интеграциялық сабақ беру формасы сан алуан: ертегі-сабақ, шығармашылық ізденіс сабағы, өзара тексеру сабағы, газет шығару сабағы, шығармашылық жұмысты қорғау сабағы, есеп-сабақ, ертеңгілік-сабақ, т.с.с. [1].

**Интеграциялық сабақ — ол, ең алдымен, мұғалімнің шығармашылығы. Себебі, сабақтардың оқу-танымдық міндеті анық болуы қажет, бұл басқа пәннен алған білімге сүйеніп шешіледі. Екіншіден, мұндай сабақ басқа пәннен алған білімді пайдалану бойынша жоғары белсенділікпен қамтамасыз етілуі қажет. Үшіншіден, пәнаралық байланысты жүзеге асыру оқылған құбылыс мәнін түсіндіруге бағытталуы қажет. Төртіншіден, сабақ оқушылардың әр түрлі пәндерден алған білімдері арасындағы байланысты тануға деген қызығушылықтарын оятуы қажет.** Осы орайда, мұғалімнің алдына қойған мақсаты – сабақ сапасын арттырып, оқушыларды ізденімпаздыққа, белсенділікке тәрбиелей отырып, өз бетінше шығармашылық және ғылыми жұмыстарға жұмылдыра білу. Оқушыларды шығармашылық жұмысқа бағыттау жалпы білім беретін пәндерді оқып-үйрену кезінде және ойлаудың өмірлік тәжірибесі негізінде алған білімдерінің шеберліктері мен дағдыларының негізінде жүзеге асады. Интеграциялық оқыту пәнаралық байланысты жоғары деңгейде жүзеге асыру тәсілі мен оқыту үдерісін шығармашылықпен толықтыру екендігі даусыз.

Интеграциялап оқыту кезінде сабақ уақытының шамамен 60-80%-ы оқушылар шығармашылығына арналады. Оқушыға әсер етудің түрлі әдістері, мультимедиялық қолдау қолданылады. Интеграцияланған сабақтардың көптеген артықшылықтары бар, өйткені олар оқушыларға әлем туралы мейлінше тұтас түсінік қалыптастыруға мүмкіндік беретін жалпы білім беру мәселелерін ғана шешпейді. Кіріктірілген сабақтарда әр түрлі технологияларды, әдістерді, формаларды қолданудың тамаша мүмкіндігі. Оқу үдерісін ұйымдастыруда интеграция әдістерін қолдану атмосфераның болуын болжайтын психологиялық жайлылық жағдайларын жасауға ықпал етеді. шығармашылық, ынтымақтастық және өзара көмек, өзін-өзі көрсету және өзін-өзі жүзеге асыру мүмкіндіктері, жеке тұлғаны сәтті дамыту және оқушылардың денсаулығын сақтау [2].

Кіріктірілген оқушылардың оқу үдерісін жақсартады және жеңілдетеді, оқуға деген қызығушылықты арттырады және оқу дағдыларын жақсырақ қалыптастыруға ынталандырады. Интеграцияланған сабақ басқа пәндердің материалын эпизодтық түрде қосуды қамтамасыз ететін пәнаралық байланыстарды дәстүрлі қолданудан ерекшеленеді. Ондағы талдау пәні әртүрлі оқу пәндеріндегі мәні туралы ақпарат бар көп қырлы нысандар болып табылады. Түрлі зерттеулер мен тәжірибелік жұмыстар интеграцияланған сабақтарды өткізудің жақсы негіздері пәндердің тіркесімін беретіндігін растайды. Бастауыш мектеп бағдарламасына сүйене отырып, келесідей пәндерді топтастыруға болады: әдебиеттік оқу – дүниетану; дүниетану – музыка; математика – дүниетану; қазақ тілі – дүниетану; дүниетану – еңбекке баулу; дүниетану-орыс тілі; дүниетану – қазақ тілі – бейнелеу.

Еліміздегі білім беру мазмұнын жаңа жаңартуды енгізуге байланысты мектептерде келесідей пәндерді біріктіруге болады: математика – математика еңбек – музыка; сауат ашу – математика – жаратылыстану; дүниетану – өзін-өзі тану – әдебиеттік оқу. Жоспарлау кезінде сабақтың түрі мен құрылымын, оқыту әдістері мен құралдарын мұқият тандау, сондай-ақ, сабақта оқушылардың әр түрлі іс-әрекеттерінің оңтайлы жүктемесін анықтап алу қажет. Интеграцияланған сабақтарды өткізу мұғалімнің кәсіби шеберлігінің өсуіне ықпал етеді. Себебі, ол жаңа технологиялар әдістемесін меңгеруді, оқытуға белсенді көзқарасты жүзеге асыруды талап етеді. Бастауыш сыныптарда сабақтарды өзара интеграциялай отырып оқыту оқушыларға қазақ тілі пәнінен өтілетін тақырыптарды басқа пәндегі

материалдар арқылы меңгертуге жол ашады. Бұл оқушының алған білімдерін өзара сабақтастыруға, байланыстыруға мүмкіндік тудырады. Сонымен бірге, білімдерін тереңдетеді. Оқушының пәнге деген қызығушылығын арттырады. Оқушыларға берілетін тапсырмалар қазақ тілі бойынша берілетін білім мазмұнына лайықталып сараланады. Оқушылардың аталған пәндерден алған білім, білік, дағдыларын жетілдіруге басымдылық беріледі [3].

Пәндерді интеграциялау жүйелі тәсілді пайдалануды қажет ететін, оқушының ойын дамытуды жетілдіруге бағытталған пәндік іс-әрекетті ұйымдастыру болып табылатындықтан интеграцияланған сабақта қойылған мәселені бөліктерге бөліп алу

негізгі рөл атқарады. Мәтіннен кейінгі орындалатын тапсырмалар оқушыны ортаға негізделген қарым-қатынастан тікелей қарым-қатынасқа біртіндеп өтуге жетелейді. Оқушылар тапсырмаларды орындау арқылы білімдерін тереңдетеді, ұсынылған ақпаратты сұрыптап, өңдеп қолдануға дағдыланады. Мәтін мазмұнын саналы түрде меңгеруге тырысады. Тапсырмалар мен мәтіндерді оқи отырып, сұрақтарға ауызша жауап бергенде, оқушы өз даусын жазуы, оны өзінің тыңдауы, диктордың сөзімен салыстыруы және соған сай өзі нәтиже шығара алуы керек. Мұғалім де өз кезегінде оқушыларға кедергі жасамауы тиіс, сөйте тұра ол белгілі бір оқушының компьютеріне қосылуға, оның іс - әрекетін бақылап, жауабын тыңдай отырып, онымен диалогқа түсуге мүмкіндігі болады. Әр сабақта сөздік қоры лексикалық минимум түрінде беріледі. Сөздік жұмысы оқу материалын аудиовизуалды берудің көмегі арқылы оқушыларды жаңа сөздерді дұрыс айтуға және оларды түрлі грамматикалық құрылымда дұрыс қолдана білу дағдыларын қалыптастыруға бағытталған. Жалпы қазақ тілі сабағында сөздікпен жұмыс жасау оқушылардың сөздік қорын байытып, лексикалық дағдыларын дамытады. Бастауыш сыныптарда көптеген пәндерді бір ғана мұғалім оқытатын болғандықтан әрбір пәннің мүмкіндігін жақсы біледі, пәндердің қайсысы білімді меңгерту тұрғысынан бір-біріне жақын, қандай әдіс-тәсілмен және қандай сабақтарды сәйкестендіруге болатынын біледі, пән бойынша реттеу, ілгерілеу қарқынын реттеуге болады. Осы мақсатта зерттеу жұмыстары кезінде интеграциялаудың мүмкін болатын тиімді жолдары анықталады [4].

Бастауыш сыныптарда білімді интеграциялау пәндер арасындағы өзара тәуелділікті тереңдетеді, сол арқылы жалпы идеяға біріктірілген және шоғырландырылған әртүрлі ақпараттарды көбірек қабылдауға мүмкіндік береді. Бүгінгі қоғамда білімнің жаһандану салдарынан пәнаралық байланыстың жаңа қыры қалыптасты. Ол әлемдік ашық білім кеңістігіне байланысты білім мазмұнының таралуына және интеграциялануына байланысты туып отыр. Яғни, елімізде ғаламдық интеграциялық үрдістің пайда болуы нәтижесінде халықаралық дәрежеде білім берудің негізі қаланып жатыр. Ол үшін әр сабақта пәнішілік, пәнаралық байланысты білімнің біртұтас жүйесіне ендіріп, балаларды өз бетінше білім алуына, шығармашыл бастамаларға бейім болуына баулуы – заман талабы.

#### Пайдаланылған әдебиеттер тізімі:

1. Мұханбетжанова Ә.М. Бастауыш білімнің интеграциясы арқылы оқушыларда дүниенің ғылыми бейнесін қалыптастырудың теориялық-әдіснамалық негіздері. – Алматы, 2001.
2. Годовникова Л.В. Интегрированное обучение в массовой школе. – Белгород: БелГУ, 2007.
3. Сухаревская Е.Ю. Интегрированное обучение в начальной школе. – Ростов н/Д: Феникс, 2003.
4. <https://portal.bilimal.kz/records/view?id=4160>

ОӘЖ 373.3

#### ҰЛТТЫҚ ҚҰНДЫЛЫҚТАР: ҰЛТТЫҚ ҚЫЗЫҒУШЫЛЫҚ, АР- ОЖДАН, ҰМТЫЛЫС

*Абикеева Нургуль Кайркеновна,  
қазақ тілі мен әдебиеті пәнінің мұғалімі,  
Зарубаева Лилия Елеухановна,  
қазақ тілі мен әдебиеті пәнінің мұғалімі,  
№74 ЖББМ КММ,  
Қарағанды қ.*

*Аннотация: Ұлттық құндылықтар –әрбір ұлттың болмысында ғасырлар бойы атадан балаға мирас болып келе жатқан адамгершілік қағидат ұстанымдары. Бұл жөнінде Елбасымыз Қ.К.Тоқаев үш жүздің басын қосқан Ұлытауда өткен форумда ерекше осы мәселе бойынша мәселе көтеріп, мемлекетке тапсырыс берген болатын. «Өз тарихын терең ұғынып, ұлттық құндылықтарды шынайы бағалай білетін халықтың болашағы мәңгі болады», -деп атап өткен. Сол болашақтың жалғасы –қазіргі*

*ұрпақты тәрбиелейтін орта мектеп және отбасы. Отбасы құндылықтары мен ұлттық құндылықтардың сабақтастығын жандандыру және оның қалыптасуының жетекшісі ретінде мектепте атқарылатын іс-шаралар болып табылады. Осыған байланысты атқару жұмыстары – біздің білім ошағында бірнеше жыл бойы өз нәтижесін беруде.*

**Кілт сөздер:** *ұлттық құндылықтар, тәрбие, іс-шара, отбасы, мектеп, адамгершілік, жас ұрпақ, сабақтастық, әдіс-тәсілдер, өмірмен ұштастыру.*

Қазіргі таңда білім беру жүйесінде ұлттық құндылыққа негізделген білім беру маңызды мәселе болып отыр. Ата-бабамыздан келе жатқан мұра – құндылықтарды оқушы бойына сіңіру арқылы жас ұрпақты адамгершілікке тәрбиелеу, рухани толыққанды тұлға қалыптастыру бүгінгі мектеп қабырғасынан алу көзделіп отыр. Сондай-ақ қазіргі ұстаздар мына нәрсені ескергені жөн болар: оқушылар мектепте алған білімдерін өмірмен қаншалықты ұштастыра біледі. Сонымен бірге, қазіргі ұрпақтың есту, тыңдау, қабылдау, түсіну ұғымдарының да өзгеше екенін білуі керек. Оқушыларды тұлға ретінде өзімен тең көріп, көзқарастарына құлақ асып, ойларымен санасып, пікірлеріне құрмет көрсетудің өзі де құндылыққа жатады. «Түсінгендіктің шын белгісі – «иә» деген жауап емес, шәкірттің жүзіндегі қуаныш болып табылады» - деген педагог Адольф Дистерверг. Осы сөздің астарына үнілсек, әр ұстаздың ісі мен сөзі оқушыға алтын тәріздес болуы қажет, демек, сабақ беріп тұрған мұғалім де оқушыға үлгі бола отырып, бағыт-бағдар беріп, өзінің де бойынан рухани құндылық сезіліп тұрылуы керек.

Білімді тәрбиемен ұштастыра үйрету оқушының көңіліне жол таба білуден басталады. Ал бала жүрегіне жол тапқанда, оның пәнге деген қызығушылығы арта түспек. Сонымен қатар, құндылықтарға негізделген білім беруде ата-ана, мектеп, оқушы – үштік одақ бірлесе жұмылғанда ғана атқарылатын іс нәтижелі болады деген құнды пікірмен оқыту мен тәрбиенің басты концепциясы осы ұлттық құндылық принциптерін басты назарға алынып құрылған. Осы басты құндылық өзге ұлт өкілдерін оқыту мен тәрбиелеуде өз шешімін әлі де дұрыс таппай жатқандығы қоғамда үлкен мәселе туғызуда.

Биылғы оқу жылы барлық оқу ұйымдарында Қазақстан Республикасы Президентінің Жарлығымен осы концепция оқу-тәрбие үрдісінде жаппай қолданыста.

Мектебімізде осы құндылыққа негізделген вариативтік сағаттар екі жылы қатарынан қолданыста. Жоғары сыныптарда өз тәжірибемізде жүйелі оң шешімін беріп отыр. Оқушылар курста алған білімдерін алған қоғамдық іс-шараларда қолданып, өзіміздің де және оқушылардың да тілге деген жаңа өзгеріске бет алғанын байқауға болады. Жоспарланған тәрбие оқу іс-шараларының ұйымдастыруымен әр сынып құндылық атауымен аталып, мектептегі қабырғалар да соған сәйкес безендіріліп жатыр. Бұл жердегі мақсат оқушының бойына бір дағды, бір әдет қалыптастыруды көздейді. Жоспарға сай әр құндылыққа жеке-жеке атау беріліп, сол атауларға әр тақырыпта іс-шаралар өткізіледі. Республикалық, облыстық, қалалық көркем оқу сайыстары: «Мың бала», «Ақберен», т.б, оқу порталдары ұйымдастырған іс-шараларына қатысып, жүлделі орындарға да ие болып жүрген жөніміз бар. Бірақ осы ұлттық құндылықтың қалыптасуының оң шешімін таппайтын кедергі тұстарына да тоқталып кету жөн. Мұндай ауқымды жоба енгізудің қорытынды оң шешімін табатын жолдарының бірі ол: біріншіден, бастауыш буыннан орта буынға көшудегі оқушыларды ұлдар сыныбы және қыздар сыныбы деп бөлек оқыту. Себебі ұлттық құндылық қағидалары бала тәрбиелеуде түрлі. Мысалы: ұл баланы еңбекке баулуда, қолөнер түрлері қыз балаға арналған қолөнер түрлерімен сәйкес келмейді. Осыған ұқсас ұлттық құндылықтарға қойылған талаптар әртүрлі. Ұл баланыкі – бөлек, қыз баланыкі – бөлек. Екіншіден, ата-аналармен тығызбайланыс орнату неғұрлым күшейе түседі. Өткізілген іс-шаралар бала тәрбиесінде мектеп пен ата-ана арасында тығыз байланыс орнатуға септігін тигізеді. Үшіншіден, тілге деген қызуғушылық арта түседі және қоланыс аясы мен орта кеңейеді. Төртіншіден, басқа пәндерді оқыту барысында тілдің қолданысы жалғасын табады және біртіндеп оқыту тілі теңестіріледі. Бесіншіден, білім сапасы көтеріледі. Алтыншыдан, ұлттық мектептерді мемлекеттік жалпы білім беру мектептерінен еш кем болмай, білім саласында Ұлттық брендтегі мемлекеттік тілде жаппай оқыту оқу ұйымдарының ауысуына бірден бір септігін тигізеді еді.

Ұлттық құндылыққа негізделген оқу-тәрбие үрдісі білім беру бойынша бастауыш буындарында өткізілген, қатысқан іс-шараларға тоқталсақ, қараша айында үшінші сынып оқушылары Республикалық «Мәңгілік ел» жобасының ұйымдастыруымен Мағжан Жұмабаевтың «Мен жастарға сенемін» атты мәнерлеп оқу сайысында екі жүлделі бірінші орынға ие болды. Осындай жобалардың арқасында оқушылардың тілге деген оның ішінде бастауыш буындарының оқушыларында арта түсудің арқасында қызуғушылық білдіріп, бір қатар сайыстар жалғасын тапты, «Мың бала» Республикалық порталы ұйымдастыратын, «Ақберен» оқу порталы ұйымдастыратын түрлі іс-шараларға қатысуға өз ынталарын білдіруде. Оқушылар ұлтымыздың бүгінгі де, болашағы да тәрбиелі ұрпаққа байланысты екенін аша түсіп, өз ата-аналарының алдында өнерлерін көрсетіп, түрлі тақырыпта жиындар, концерттік бағдарламалар ұйымдастырып, ауызбіршіліктерін танытуда. Оқу ордасы ұлттық құндылықтарға негізделген тәрбиелік іс-шараларында ата-ананың да үлесі болуын көздейді. Ата-аналарға арнайы құндылықтарға қатысты ақпаратты беру арқылы отбасы құндылығының артуына себепші болады. Ата-ана да, бала да ерекше белсенділік танытып, қызығушылығы артып, баласының кейбір білмейтін қыр-сырын танып, өзінің

бойындағы қасиетті баласынан да көріп, таңғалып, көздерінен ұшқын шашқанын көрдік. Осындай атқарылған жұмыстардан кейін ата-аналар осындай жиналыстардың жиі болып тұруына ұсыныс жасады.

Әр құндылықты дамытуға бағытталған іс-шаралар күнделікті өмірде бойына сіңірген құндылықтарды дұрыс қолданып, өмірлік жағдаяттарында пайдалануына жол ашады. Осындай оңтайлы шешімдердің арқасында ата-ана мен мектеп сабақтастығын арта түсіру мақсатында «Тілге құрмет отбасын басталады» атты дәстүрлі қалалық шығармашылық сайыс ұйымдастыру қолға алынуда.

Бастауыш буында сабақ барысында ұлттық құндылықты қалай жүзеге асырылып жатыр? 1-4 сыныптарында қазақ тілі бағдарламасында Ұлттық аспаптармен таныстыру тақырыптарымен қамтылған. Қазақтың бас асапабы домбырамен бастап төртінші сыныпқа дейін бірнеше аспаптар атауымен, олардың ерекшелігімен танысады. Мысалы: 1 сыныпта «Мен домбыра тартамын» тақырыбын өту барысында домбыра аспабына қатысты кішкене көлемді өлең арқылы ішекті аспап екенін оқушылар есте сақтап, басқа сыныптарда ішекті домбырамен қатар, басқа да аспаптардың қандай аспапқа жататынын айыратын болады.

Кел ойнайық домбыра!  
Телефонның орнына  
Екі ішекті аспап  
Былай-былай ойнат!  
Телефонның үнімен  
Бақшамызда ойнап....

Сыныптан сынапқа көшу барысында оқушылар ұлттық аспаптармен қатар ұлы сазгерлер мен күйшілерді өтетін болады. Онда олар күйдің аттары, күй сырымен қоса ұлы күйшілер Дина, Құрманғазы, Тәттімбет, т.б. танысады.

Қазақ халық ауыз әдебиетінің символына айналған Алдар көсе және басқа да кейіпкерлерге қатысты тән қасиеттерді сипаттауды жылдан – жылға үйренуге септігін тигізеді.

Мысалы: төртінші сыныпта шығармалар өту барысында көркем шығарманың идеясына сай кейіпкерлер жүйесін анықтайды, шығарманы басқа жанр түрлерін осындай кестемен жұмыс арқылы кейіпкердің іс-әрекетін бағалауға және салыстыруға үйренеді. Бұл шығармалардың жақсы жақтарының бірі: бейне, аудиомәтін арқылы және оқу арқылы тілдік дағдыларын толықтыра түсуге ықпалын тигізеді. Осындай кесте толтыру әдісі арқылы ауызекі сөйлеу мен шығарманы қаншалықты түсінгендігін білуге болады.

Шығарма аты	Кейіпкерлер	Қасиеті	Кейіпкерге берілетін баға	Ой-тұжырым, мақал-мәтел

Бала бойындағытабиғи қасиеттер, адамгершілік құндылықтар отбасы, мектеп әлеуметтік ортада қалыптасады. Өскелең ұрпақ асыл қасиетті үйрене отырып, рухани тәрбие алады, ұлттық құндылықтарды қастерлейді.

Осығын орай, ұлттық құндылықтарды білуге бағытталған мектебімізде оқушылар арасында «Ертегі айта білейік» ертегіні жатқа айту байқауы, «Маған ұнаған ертегі» оқыған ертегілерді иллюстрациялау байқауы, «Ертегі әлеміне саяхат» ертегілерді сахналау байқауы өткізілді. «Әке – асқар тау» әкесі мен баласы арасында, «Анам және мен» анасы мен қызы, «Асыл әже» әжесі мен немересі арасында өткен байқаулардың тәрбиелік мәні зор болды.

Ұлттық құндылығымыздың бірі – ұлттық наурыз мерекесін өткізу. Осы орайда мектебімізде «Қош келдің әз-Наурыз» наурыз мерекесін өткізуге арналған тәрбиелік шаралар өтті. Халқымыздың салт-дәстүрлері, әдет-ғұрыптары көрсетілді. Сыныптар арасында ұлттық ойындардан жарыс өткізілсе, ата-аналармен бірлескен ұлттық тағамдардан жәрмеңке өтті. Сыныптар арасында «Үздік ұлттық киім» байқауы жалғасын тапты. Онымен бірге, жыл сайын мектептегі әр оқушы мен әр мұғалімнің наурыз айы бойы ұлттық киімде жүру дәстүрі де қалыптасқан.

Осы жоғарыда атқарылған жұмыстар мен бірқатар іс-шаралар оң шешімін тапқанымен бірқатар кедергілер де баршылық. Олар:

- ✓ қолданыс аясы қысқа және жалғасын таппайды;
- ✓ пәндер сабақтастығы;
- ✓ оқу бағдарламасындағы тақырыптардың жүйелігі сақталмаған;
- ✓ ұйымдастырылатын іс-шаралардың жас ерекшеліктеріне сай және оқу; бағдарламасы негізінде құрылмауы;
- ✓ пән олимпиадаларының бастауыш буыннан бастау алмауы;
- ✓ ата-аналар мен оқушылардың қатысуымен іс-шараларының аздығы;
- ✓ барлық оқу пәндері оқу бағдарламалары ұлттық құндылық негізінде құрылмаған жеке дербес бағдарлама ретінде қарастырылғандығы

Қорыта айтқанда, бүгінгі күнде жастарды әдепті де саналы етіп тәрбиелеу үшін ең алдымен тәрбие ережелеріне сүйене отырып, ұлттық дәстүрімізді, әдет-ғұрыптарымызды, дінімізді, ата-бабаларымыздан қалған насихат-мұраларды жастардың санасына сіңіре білуіміз қажет. Тәрбиенің көзі ата-бабамыздан қалған мұралар мен дана сөздер десек, біз соларды насихаттайтын жүргізушіміз. Бүкіл қоғам болып қолға алып, мәдениетті, тәрбиелі болып жүруді әрқайсысымыз өзімізден бастасақ, жас ұрпақтың тәрбиесі де өз жемісін берері анық.

#### **Пайдаланылған әдебиеттер тізімі:**

1. «Бастауыш мектеп» республикалық ғылыми-әдістемелік және педагогикалық журнал/ №7, 2007.
2. Дүниежүзі қазақтары құрылтайының 30 жылдығына арналған халықаралық форумдағы ҚР-ның Президенті Қ.Тоқаевтың алғысөзі.
3. «Жалпы білім беру ұйымдарына арналған жалпы білім беретін пәндер, таңдау курстары мен факультативтер бойынша үлгілік оқу бағдарламаларын бекіту туралы» (ҚР Оқу-ағарту министрінің 16.09.2022ж. №399 бұйрығы 21.11.2022 ж. № 467, 05.07.2023 ж. № 199 бұйрығымен енгізілген өзгерістерімен)
- 4.Қазақстан Республикасының Президенті Н.Ә.Назарбаевтың Қазақстан халқына Жолдауы «Қазақстан жолы-2050: бір мақсат, бір мүде, бір болашақ» , 2014ж 17 қаңтар.

УДК 372.851

### **АНАЛИЗ ОШИБОК В РЕШЕНИИ ОЛИМПИАДНЫХ ЗАДАЧ ПО МАТЕМАТИКЕ**

*Ибраева Зарина Ельмановна*  
магистрант 2-го курса  
ЗКУ им. М. Утемисова,  
г.Уральск

**Аннотация:** Целью данного исследования является анализ ошибок учащихся при решении олимпиадных задач по математике. Тест проводился в SMA Negeri I Palembang с участием 40 учащихся. Основными темами являются алгебра, комбинаторика, геометрия и теория чисел. Анализ основан на Анализе ошибок Ньюмана. Результаты показывают, что наиболее распространенные ошибки встречаются в комбинаторике и геометрии. Наиболее распространенными ошибками, анализируемыми с помощью ошибки Ньюмана, являются ошибки понимания и преобразования. Для того, чтобы решить эту проблему, учителям необходимо предлагать различные математические задачи. В результате чего, у учащихся будет больше гибкости в решении задач – в выработке стратегии решения.

**Ключевые слова:** олимпиады по математике, анализ ошибок Ньюмана.

#### **Введение**

Обучение начинается с того, что, учащиеся выигрывают на олимпиадах, тем самым повышая престиж своей школы [1-4]. Вот почему большинство школ делают все возможное, чтобы представить своих учеников на победу в Олимпиаде. Основная задача, требуемая от участников отвечать на вопросы с высоким уровнем мышления. Необходимы разные способы мышления в решении общих задач, это те вопросы требующие решения [5, 6].

Математика- это наука логики, касающаяся структуры, количества и понятия, связанных друг с другом [7, 8]. Ошибки, которые происходят, когда люди имеют разную логику и структурируют понятия математики, потому что при изучении математики у всех есть различия в понимании, знаниях и другие аспекты окружающей среды [8, 9]. По мнению других исследователей, аспекты, которые необходимы при решении задач математики с продвинутым уровнем такие как понимание, точность, предвидение, изобретательность, способ мышления и математический опыт [10, 11].

Исследования показывают, что опыт различен, потому что учащиеся имеют разное понимание и знания [10, 11-13]. Это может стать препятствием в обучении, если не найти корни проблем. По этой причине были проведены тесты и проанализированы результаты работы учащихся после процедуры анализа ошибок Ньюмана. Этот анализ состоит из ошибки чтения (тип ошибки 1) вызвана тем, что учащиеся не умеют читать, не могут понять термины, слова и символы, используемые в задаче, ошибка понимания (ошибка 2-го типа) возникает, когда учащиеся не понимают главной идеи задачи и не могут определить, что известно и что найти, ошибка трансформации (ошибка 3-го типа) возникает, когда учащиеся не указывают формулу или используют неправильный алгоритм или преобразования, ошибка навыка обработки (тип ошибки 4) возникает, когда используется неправильный алгоритм, и ошибка кодирования (тип ошибки 5) возникает, когда учащиеся не могут дать ответ на соответствующий вопрос [5, 6, 9, 15-18].

Министерства образования поддерживают всех обучаемых превосходящих в успеваемости. В данном случае математики находятся в центре исследования, так как они являются организаторами олимпиад по математике. Проведено исследование результаты которого были проанализированы с помощью Newman Error Analysis. Тесты были разделены на четыре основные темы, которые уже упоминались.

Есть надежда, что из этого исследования мы сможем увидеть, что следует улучшить. Исследователи надеются найти препятствия, возникающие у учащихся для того, чтобы исправить наиболее распространенные ошибки [9, 10, 20]. Мы сможем узнать, что необходимо, для улучшения повышения качества обучения [21]. В дальнейшем мы сможем сосредоточиться на исправлении того, что мешает решать математические олимпиадные задачи.

#### Метод

Исследование представляет собой анализ ошибок на основе анализа ошибок Ньюмана. Исследование проводилось на 40 учащихся 10-х и 11-х классов. Тесты проводились в течении 4-х недель. Каждую неделю они проходили тест связанные с темами из алгебры, комбинаторики, теории чисел и конструктивной геометрии. Позже по каждой теме задавались по 2 вопроса в течении 30 минут.

В итоге были проанализированы ошибки по каждому материалу. Ошибки были исправлены после оценки типичных ошибок учащихся при решении задач [14, 21]. Данные группировались по ошибкам, которые проявились при выполнении теста по алгебре, комбинаторике, теории чисел и геометрии. Тесты были проанализированы на основе ошибок Ньюмана.

#### Результат и обсуждение

Это исследование состоит из трех этапов, а именно: подготовительного этапа, этапа реализации и этапа анализа. На этапе подготовки исследователи определяют темы для тестирования, ищут и отбирают вопросы для тестирования согласно критериям олимпиад по математике и уровню сложности вопросов, составлены возможные ответы и критерии оценивания, после этого разрабатывается этап реализации.

На этапе реализации исследователи проводили поиск данных с помощью письменного теста. Этап реализации осуществлялся в течении 4 недель.

Этап реализации проходил в течении 2 часов в определенной последовательности, а именно: тестирование проводилось учителем, затем учащиеся отвечали на два вопроса и в конце обсуждали вопросы теста.

На этапе анализа данных исследователь анализирует ошибки, допущенные испытуемыми, посредством результатов тестовых ответов учащихся. На данном этапе исследователь анализирует ошибки студентов на основе процедур ошибок Ньюмана, состоящая из ошибок чтения, ошибок понимания, ошибок преобразования, ошибки в навыках обработки и ошибки кодирования. Были проанализированы ответы студентов, которые столкнулись с ошибками в соответствии с дескрипторами каждой процедуры Ньюмана, описанными в таблице.

**Таблица 1.** Индикатор ошибки учащихся

№	Процедура Ньюмана	Индикатор
1.	Чтение задачи (читает)	а. Учащиеся могут читать или распознавать символы или ключевые слова в вопросе в. Учащиеся интерпретируют каждое слово, термин или символы в материи
2.	Осмысление задачи (понимает)	а. Учащиеся понимают то, что известно в. Учащиеся понимают вопрос
3.	Преобразование задачи	а. Учащиеся знают, какие формулы будут использоваться для решения задачи в. Учащиеся знают операцию подсчета, которая будет использоваться с. Учащиеся могут создать математическую модель представленной задачи
4.	Навык работы с процессом	а. Учащийся знает процедуру или шаги, которые будут использоваться для решения задачи в. Учащиеся могут объяснить процедуру или шаги, используемые для решения задачи с. Учащиеся могут найти окончательный результат в соответствии с процедурой или шагами, используемые для решения задачи
5.	Написание окончательного ответа (кодировка)	а. Учащийся может показать окончательный ответ решения задачи в. Учащиеся могут написать окончательный ответ в соответствии с вопросом

На основе анализа ответов учащиеся допускают ошибки практически по всем вопросам. В 4-х темах, состоящих из 2-х вопросов наиболее распространенной ошибкой является ошибка трансформации. В таблице 2 приведен процент ошибок, допущенных учащимися.

**Таблица 2.** Процент ошибок, допущенных учащимися на основе ошибки Ньюмана.

Категория ошибки Ньюмана	Тема								Средний	
	Геометрия		Алгебра		Теория чисел		Вероятность и комбинаторика			
	1	2	1	2	1	2	1	2		
Ошибка чтения	0%	0%	0%	0%	0%	0%	0%	0%	0%	0%
Ошибка понимания	28%	11%	24%	27%	0%	31%	0%	0%	0%	15%
Ошибка преобразования	39%	83%	29%	36%	0%	13%	100%	95%	49%	49%
Ошибка навыка обработки	6%	6%	24%	7%	25%	25%	0%	0%	0%	12%
Ошибка навыка кодирования	0%	0%	0%	0%	0%	0%	0%	0%	0%	0%

### 3.1. Ошибка понимания

Ошибка на этапе понимания (ошибка понимания) возникает, когда учащиеся не могут понять данную задачу. Как видно из приведенной выше таблицы 2 до 15 % учащихся допускают ошибки в понимании. Здесь два вида ошибок, совершаемых учащимися, а именно: учащиеся ошибаются в понимании того, что известно в задаче и в интерпретации того, что требуется в задаче. Рисунок 1 и Рисунок 2 показывают ошибку понимания, допущенная учащимися по теме алгебры и геометрии.

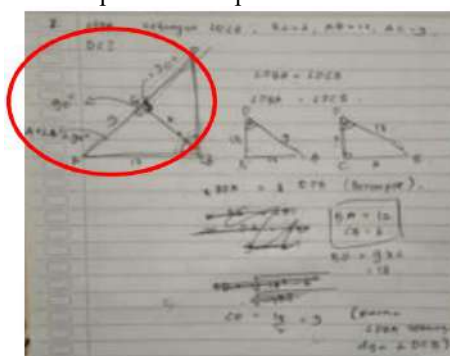
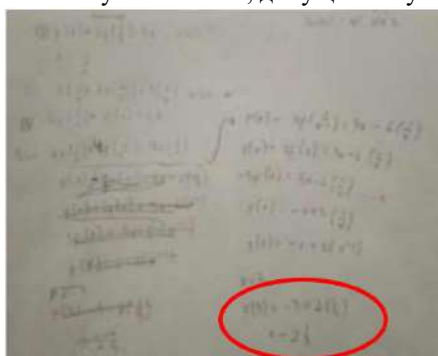

**Рисунок 1.** Ответы учащихся по теме алгебры, **Рисунок 2.** Ответы учащихся по теме геометрии, показывающие ошибку понимания

Исходя из ответов на рисунке 1, учащиеся не могут понять общий смысл проблемы, в этом случае учащиеся ошибаются в интерпретации того, чего требует вопрос. Ответы учащихся на рисунке 1 показывают, что учащиеся ищут значение  $f(3)$ . Тем не менее в задаче желательно найти значение  $f(x)$ . Ошибка произошла из-за того, что учащиеся не поняли того, что было дано в задаче или неправильно уловили информацию, содержащуюся в ней и не смогли решить её правильно. В то время как на рисунке 2 учащиеся неправильно поняли картинку, данную в задаче. Учащиеся предполагают, что углы  $\angle BCE$  и  $\angle BCA$  на рисунке являются прямыми углами, несмотря на то, что в задаче это не известно и углы  $\angle BCE$  и  $\angle BCA$  не являются прямыми углами. Это связано с тем, что учитель обычно дает вопросы с прямоугольными треугольниками, поэтому учащиеся также привыкли думать, что изображения в задаче также имеют форму прямого угла. Учитель задает только структурированные вопросы, поэтому у учащихся не развивается неструктурированное мышление.

### 3.2. Ошибка трансформации

Ошибки трансформации возникают, когда учащиеся способны понять вопросы из заданной задачи, но не могут правильно перевести вопросы в математическую форму или выбирают неправильный алгоритм для решения поставленной задачи. На основании приведенной выше таблицы 2 ошибки преобразования допущены учащимися с наибольшим процентом 49% и наибольший процент ошибки преобразования возник в теме Геометрии номер 2 составляющий 83%, тема вероятности и комбинаторики номер 1 составляет 100%. На рисунках 3 и 4 показаны ошибки преобразования, допущенные учащимися по темам геометрии, вероятность и комбинаторика.

Судя по ответам, приведенным на рисунке 3, учащиеся не смогли правильно преобразовать вопросы в математическую форму. В этих вопросах учащиеся неправильно интерпретируют форму треугольника на два одинаковых треугольника. Ответы учащихся, данные на рисунке 3, свидетельствуют о том, что они уже понимают, что  $\triangle DBA \sim \triangle DBC$  так как это известно из задачи, но учащийся сделал неверное сравнение

двух треугольников, он написал, что  $\frac{BC}{AB} = \frac{CD}{AD}$ , в то время как правильное соотношение было  $\frac{AB}{CB} = \frac{DB}{DC} = \frac{AD}{AB}$ . Ошибки преобразования возникают, когда учащиеся поняли требования вопроса, но не могут определить правильные математические операции для успешного решения задачи. Между тем, согласно ошибкам преобразования, которые часто встречаются в задачах по геометрии обусловлены трудностями учащихся в зрительно-пространственной способности понимания геометрических фигур, что приводит к отсутствию у учащихся способности мысленно представлять геометрические фигуры.

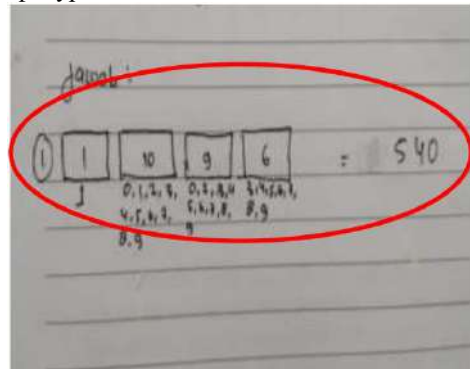
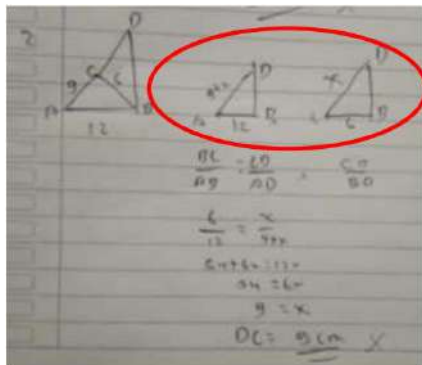

**Рисунок 3.** Ответы учащихся по теме геометрии, **Рисунок 4.** Ответы учащихся по теме вероятности показывающие ошибку преобразования комбинаторика, показывающие ошибку Преобразования

На рисунке 4 учащиеся не могут выбрать правильную математическую стратегию, поэтому не могут решить задачу правильно. Ответы учащихся на рисунке 4 на задачу номер 1 из темы вероятность и комбинаторика показывают, что они применяют только один случай в решении задачи, не задумываясь о других возможных случаях. На рисунке 4 учащиеся допускают ошибку преобразования, с помощью которой должны решить задачу используя не один, а три случая для составления всех возможных чисел. Проблема, которая возникает при решении задач, связанных с комбинаторикой, заключается в том, что учащиеся не всегда могут учесть все возможные случаи, для правильного составления чисел.

### 3.3. Ошибка навыка обработки

Ошибка навыка обработки возникает, когда учащиеся могут определить правильный алгоритм необходимый для решения задачи, но не могут правильно выполнить шаги или испытывают ошибки в процессе математического расчета. Исходя из таблицы 2 12% студентов делают ошибки навыка обработки. На рисунках 5 и 6 показаны ошибки в навыках процесса обработки, допущенные учащимися по теме теории чисел.

На основе ответов учащихся на рисунке 5, они могут выбрать правильную математическую стратегию для решения задачи, но допускают ошибку при выполнении операции сложения  $1002001+1004004$ , результат которого был равен  $1006005$ , в то время как ответ равен  $2006005$ . Это происходит в соответствии с ошибкой навыка обработки из-за того, что учащиеся не выполняют корректных операций.

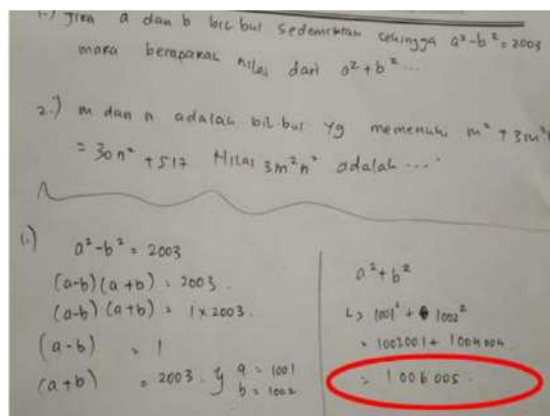

**Рисунок 5.** Ответы учащихся по теме теории чисел, отображающие ошибки в математических операциях

Аналогично и с рисунком 6, учащийся выбрал правильную математическую стратегию, но не продолжил процедуру или шаги для её завершения, таким образом учащийся не может найти правильное решение.





Рисунок 6. Ответы учащихся по теме теории чисел, в которых у учащихся нет продолжения математической процедуры

### Заключение

Исходя из результатов приведенных выше исследований и анализа, можно сделать вывод, что есть три вещи, совершаемые старшеклассниками при решении олимпийских задач, основанных на типе ошибок Ньюмана, связанные с темами алгебры, теории чисел, теории вероятности и комбинаторики. Этими ошибками являются ошибки понимания (15%), ошибки преобразования (49%) и ошибки навыка обработки (12%). Наибольший процент погрешности составляет ошибка преобразования. Ошибка возникает из-за того, что учащиеся не могут преобразовать вопросы в математическую запись и не могут выбрать правильную математическую стратегию для решения задачи.

### Список литературы:

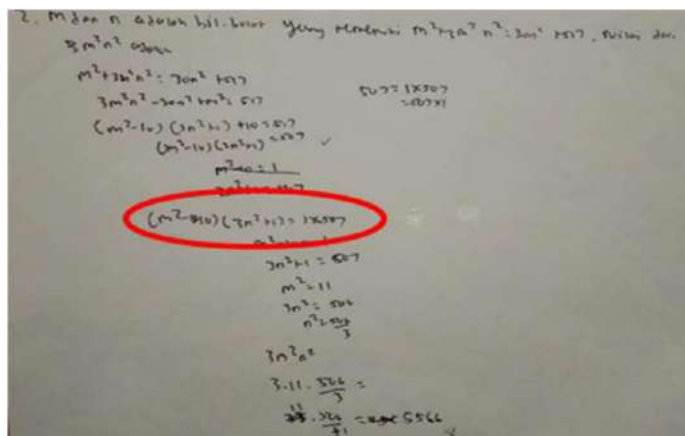
- [1] Mamlukat I 2009 *Menjadi Juara Olimpiade Matematika SMP* (Ciracas: Niaga Swadaya)
- [2] Mairing J P, Budayasa I K and Juniati D 2011 *Jurnal Pendidikan dan Pembelajaran* **18** 65
- [3] Mairing J P, Budayasa I K and Juniati D 2012 *Jurnal Pendidikan dan Pembelajaran* **18** 57
- [4] Prasetya A and Widodo A T 2012 *Lembaran Ilmu Kependidikan* **41** 1
- [5] Abdullah A H, Abidin N L Z and Ali M 2015 *Asian Soc. Sci.* **11** 133
- [6] Junaedi I, Suyitno A, Sugiarto E and Eng C K 2015 *IJE* **7** 31
- [7] Amir A 2015 *Logaritma: Jurnal Ilmu-ilmu Pendidikan dan Sains* **2** 18
- [8] Bellanca J 2011 *Strategi dan Proyek Pembelajaran Aktif untuk Melibatkan Kecerdasan SiswaEdisi Kedua* (Jakarta: Indeks)
- [9] White A L 2005 *Square one* **15** 15
- [10] Idris R 2017 *Lentera Pendidikan: Jurnal Ilmu Tarbiyah Dan Keguruan* **12** 152
- [11] Nugroho I A 2014 *Analisis, Jenis, Letak dan Faktor Penyebab Kesulitan Belajar Siswa pada Pokok Bahasan Operasi Hitung Aljabar Kelas VIII SMP Negeri 3 Kalimantan melalui Tes Diagnostik Tahun 2013/2014* Doctoral Dissertation (Universitas Muhammadiyah Purwokerto).
- [12] Niess M L 2005 *Teaching and teacher education* **21** 509
- [13] Setyawan D and Rahman A 2014 *Sainsmat: Jurnal Ilmiah Ilmu Pengetahuan Alam* **2** 140
- [14] Valverde G A and Schmidt W H 1997 *Issues Sci. Technol.* **14** 60
- [15] Jha S K 2012 *IJCAES* **2** 17
- [16] Praktipong N and Nakamura S 2006 *Journal of International Cooperation in Education* **9** 111
- [17] Singh P, Rahman A A and Hoon T S 2010 *Procedia Soc. Behav. Sci.* **8** 264
- [18] White A L 2009 Newman's Error Analysis' impact upon numeracy and literacy *CoSMEd 2009*(Penang: Southeast Asian Ministers of Education Organization-Regional Centre for Educationin Science and Mathematics) p 223 online: <https://researchdirect.westernsydney.edu.au/islandora/object/uws:27810>
- [19] White A L 2010 *Journal of Science and Mathematics Education in Southeast Asia* **33** 129
- [20] Bishop A, FitzSimons G, Seah W T and Clarkson P 1999 *Values in Mathematics Education: Making Values Teaching Explicit in the Mathematics Classroom* online: <https://files.eric.ed.gov/fulltext/ED453075.pdf>
- [21] Biondi R L, Vasconcellos L, Menezes-Filho N and Cristia J P 2012 *Economia* **12** 143

## БАСТАУЫШ СЫНЫПТА БАҒАЛАУДЫҢ ЕРЕКШЕ ӘДІСІ

**Кемелбекова Гулмира Токтарбаевна,**

*бастауыш сынып мұғалімі,*

*№30 орта мектеп*

*Талдықорған қаласы,*

*Ынтымақ ауылы*

**Аннотация:** Бұл мақалада оқушы білімін бағалау «Жасыл қалам» әдісі жайлы айтылады. «Бағалау» дегеніміз керекті мәліметтер жинап, сол мәліметтер арқылы оқушының жетістігін бағалап, оқу бағдарламасының құрамдас бөліктерін бағыттау үшін қолданылатын әдіс. Оқушы білімін бағалауда сабақта «Жасыл қалам» арқылы бағалау әдісін қолдану тәжірибесімен бөлісу. Оқушы, мұғалім, ата-ана үштік одақ болып, бірігіп жұмыс жасай отырып, жетістікке жету жолдарын көрсету.

**Кілт сөздер:** Реформа, бағалау, дескриптор, жетістік, үштік одақ

Қазіргі таңда жылдам қарқынмен жүріп жатқан заманауи білім берудің жүйесі қолданылып, әлемдік білім беру ортасына бағыт алуда. Бұл оқу мен оқыту үрдісіндегі елеулі өзгерістерге әкеліп отыр. Себебі, білім берудің жүйесі өзгерді, білім беру мазмұны жаңарып, жаңа көзқарастар, жаңалықтар пайда болды. Алайда, бүгінгі білім беру жүйесінің ерекшелігі - білім алушының оқу мен оқытудағы және іс-әрекеттегі күзiреттiлiгiн дамыту. Сол себептi бiлiм алушылардың оқу мен оқытудағы нәтижелерін бағалау оқыту үрдісінің маңызды бөлігі болып табылады.

Осыған орай бүгінгі таңда Қазақстан Республикасында соңғы жылдары білім беру саласындағы жүргізіліп жатқан реформалар еліміздегі білім беру сапасының әлемдік деңгейде қамтамасыз ете отырып, әлемдік сұраныста бәсекеге қабілетті жас ұрпақтарды тәрбиелеу болып табылады. Сапалы білім беру – оқыту мен тәрбиелеудің үздіксіз үдерісі. Қазіргі таңда білім берудегі негізгі мақсат — жан-жақты білімді, өмір сүруге бейім, өзіндік ой-талғамы бар, адамгершілігі жоғары, қабілетті жеке тұлғаны қалыптастыру. Бұрын білім алушылар тек қана тыңдаушы, орындаушы болып келсе, ал қазіргі оқушы өздігінен білім алатын жеке тұлға екендігіне орасан зор мән беріледі. Бүгінгі кезде оқу мен оқытуда білім алушыға білімділікке, ізденімпаздыққа, іскерлік пен шығармашылық жұмыстарға баулудың жолдарын іздестіре отырып, мұғалім-шәкірт арасында рухани және тығыз қарым-қатынас орнағанын байқауға болады.

Оқушылардың білім нәтижелерін бағалау оқыту үдерісінің маңызды бөлігі болып табылады, оқыту үдерісін басқарудың нәтижесі бағалауда деп ойлаймын. Осы уақытқа дейін оқушы жетістігі басқа оқушымен салыстырмалы түрде бағаланып келгені бәрімізге мәлім. «Бағалау» термині латын тіліндегі «жақын отыру» деген мағынаны білдіреді. Бағалау дегеніміз керекті мәліметтер жинап, сол мәліметтер арқылы оқушының жетістігін бағалап, оқу бағдарламасының құрамдас бөліктерін бағыттау үшін қолданылатын әдіс. «Бастауыш- білім негізі» деп бекер айтылмаған, соған орай білім беруде әр оқушымен жеке дара жұмыс жасай отырып, сабақта оқытуды өмірмен байланыстыра отырып өту өте тиімді деп есептеймін. Бастауыш сыныпта баланың дамуының іргетасы қаланатын ерекше кезеңі болғандықтан, олардың алғашқы ұғымдары да осы уақытта қалыптасады. Сондықтан әр оқушының деңгейін ескере отырып, қарапайымнан күрделіге қарай жасалған тапсырмалар беру керек. Бағалауда кейде күмәнді ой салатын сәттері де болады. Оқушылардың өзін-өзі бағалауы кейде шынайы болмайтын тұстары да кездеседі. Дегенмен бұндайда оқушының әрекетінен сол сәтте тіпті жақсы қадамға бару мүмкіндігі де туып жатады. Сыныптастарын бағалау оқушылар арасында маңызды рөл атқарады, себебі ол ынталандыру деңгейін көтереді, сынды қабылдауға ықпал етеді, өзіне және мұғаліммен пікірталасқа түсуіне сенімділігін арттырады. Менің жас ұрпақты тәрбиелеуде алға қойған негізгі мақсаттарым: қоғамда өзіндік орны таба білетін, өз елінің, жерінің қамын ойлайтын, үлкенге құрмет, кішіге ізет бола білетін, жан-жақты дамыған, білімді жеке тұлғаны қалыптастыру. Осы мақсатқа жету жолында сабақта «Жасыл қалам» арқылы бағалау әдісін қолданып жүрмін. Алғашқы оқушылардың оқу жетістіктерін қалай бағалаймын? деген сұрақтар мазалады. Бастапқы кезеңде оқушыларды бағалау кезінде ата-ана тарапынан түсініспеушіліктер, келіспеушілік жиі орын алып тұрды. Уақыт өте үштік одақ болып, бірігіп жұмыс жасай отырып, мұндай кедергілерді жеңе бастадық.

Бұл бағалау әдісін қолданып жүргеніме үш жылдай уақыт болды. Бұл бағалаудың ерекшелігі берілген тапсырманы оқушылар орындай отырып, бір-бірін немесе өзін-өзі берілген дескриптор арқылы бағалай алады. Оған дәлел, мен өзімнің бір сабағымнан мысалдар келтіре кетейін. Қазақ тілі сабағында үй тапсырмасын орындап келген оқушылар өздеріне бір балл береді. Себебі, білім алушы үй тапсырмасын өз деңгейінде қатесіз орындап келеді. Бұл жерде өзін-өзі тексереді.

Дескриптор:

- Сөйлемнен етістікті табады-1 балл

2. Жұмбақты көшіріп жазып, етістікті тап.

Тіп-титімдей денемен

Тау көтеріп келеді.

Дескриптор:

- Етістікті табады-1балл

- Етістіктің түрін ажыратады-1 балл

Сабақ барысында берілетін тапсырмалар: (өзін-өзі тексереді)

**Өсті, жуды, жинады, озды, тоқыды** етістікті күрделі етістікке айналдырып жазу

Дескриптор:

- Етістіктерді күрделі етістікке айналдырып жазады 5 балл (әрқайсысына 1 балдан)

Бүгінгі сабақта алған білімдерін қорыту мақсатында «Артық сөзді тап» ойынын ойнатуға болады.

Берілген сөздерді оқып, артық сөзді сызып тастайды (бірін -бірі тексереді)

Жазып отыр, билеп жүр, тасып жүр, сандық, секіріп жүр.

Терді, биледі, тасып жүр, тазалады, секірді, домалады, жинады.

Дескриптор:

Зат есімді табады -1 балл

Күрделі етістікті табады -1 балл

Сабақтың соңында әр оқушы бүгінгі сабақта алған балдарын өздері есептеп, нәтижесін шығарады.

Егер бүгінгі сабақта түсінбеген тапсырмалары болса немесе дұрыс орындамаған тапсырмаларын бағалау кезінде «Жасыл қалам» әдісі арқылы оқушылар қателерін түзеп жазып беріп отырады. Сабақтың соңында қай оқушы қай тапсырманы түсінбегені анықталып, өз - өзіне талдау жасайды.

**Кездесетін кедергі:**

- Оқу үрдісінде қателіктердің көп болуы.

**Шешу жолдары:**

Берілген тапсырмалар бойынша жіберілген қателіктермен өз бетінше жұмыс істеуге дағдыландыру.

• **Жемісінгі:**

Оқу, жазу барысында тапсырма бойынша жіберген қателіктерін өз бетінше жасыл қаламмен түзей отырып, сауаттылыққа бейімделеді



Бұл бағалау әдісі төмендегідей нәтиже берді :

- Білім алушы сабақта өзінің нені түсінгенін немесе түсінбегенін ажырата алады.
- Өз нәтижелерін болжау арқылы табысқа жету үшін бағалау критерийлерін біледі және түсінеді;
- Өзінің және өз құрдастарының жетістіктерін бағалап, рефлексияға қатысады;
- Өзінің және өзгенің қатесін зерделей алады;
- Шынайы бағалау үшін өз білімдерін қолданады;
- Өз көзқарастары мен ойларын білдіреді;
- өз жұмысының күшті және әлсіз жақтарын көреді;
- Сын тұрғысынан ойлауға машықтанады.

Ал ата-ана тарапынан бұл бағалау түрі әр баланың сабақта қандай балл алғаны және нақты қандай тапсырманы дұрыс орындамағаны анық көрініп тұрады. Негізінен өз баласының оқытылу деңгейі туралы объективті дәлелдер алады, баласының оқудағы білімін қадағалап отырады.

Үштік одақ болып оқушылармен қандай қосымша жұмыстар жүргізу керектігін осыдан анықтап алуға жақсы мүмкіндік болады. Жалпы бұл бағалау түрін кез – келген сабақтарда қолдану өте тиімді. Себебі, білім алушы қай жерден қателескенін, неге қате жібергеніне есеп беріп отырады.

Қорыта айтқанда, бастауыш сынып мұғалімі болғандықтан «Бағалау» сөзі мен үшін және менен білім алып отырған әрбір шәкірттерім үшін маңызды деп білемін. Кез-келген оқушы алған бағасының әділ болғанын қалайды. Бағалау жүйесін қолдану арқылы біз оқушыны өзіндік жауапкершілікке, білімді нәтижеге, бағытқа жеткіземіз, білім алушылардың дайындық деңгейі мен өсу динамикасын кез келген кезеңде анықтаймыз, әртүрлі жұмыстардан алған бағаларды дифференциалдауға қол жеткіземіз. Жоғарыда аталған бағалау әдісі бойынша әлі де білімімді жетілдіріп, оқушылардың оқуға деген көзқарасын одан әрі шындап, баланың функционалдық сауаттылығын қалыптастырамын деген ойдамын.

**Пайдаланылған әдебиеттер тізімі:**

1. Айтмамбетова Б.Р, Бейсенбаева А.А. Бағалау ерекшеліктері. — Алматы: КазПИ, 1991.

2. А.К.Мыңбаева, З.М.Садвакасова «Оқытудың инновациялық әдістері», Алматы, 2010 жыл.
3. Елбасы Н.Назарбаев «Интеллектуалды ұлт – 2020» ұлттық жобасы.
4. Бастауыш сынып мұғалімдеріне арналған критериалды бағалау бойынша нұсқаулық. Оқу-әдістемелік құрал. – Астана, 2016. – 48 б. 3 Тренерге арналған нұсқаулық. 1 басылым. – Астана, 2015. -120 б.
5. Назарбаев Н.Қазақстанның әлеуметтік жаңғыртылуы: Жалпыға Ортақ Еңбек Қоғамына қарай 20 кадам.// Егемен Қазақстан.10 шілде 2012.

УДК:37.013.21

## **РОЛЬ СЕМЬИ В ДУХОВНО-ПРАВСТВЕННОМ ВОСПИТАНИИ МЛАДШИХ ШКОЛЬНИКОВ**

*Кусайнова Гулайна Тельмановна  
магистрант I курса,  
ЗКУ имени М.Утемисова, г.Уральск*

**Аннотация:** Данная статья рассматривает важность роли семьи в духовно-нравственном воспитании младших школьников. В ней анализируются основные аспекты влияния семейного окружения на формирование ценностных ориентаций, нравственных установок и этических принципов у детей. Основываясь на психологических и педагогических исследованиях, статья предлагает практические рекомендации для родителей и опекунов по эффективному участию в процессе духовно-нравственного воспитания детей.

**Ключевые слова:** Семья, духовно-нравственное воспитание, младшие школьники, ценности, нравственность.

Духовно-нравственное воспитание младших школьников является одним из важных аспектов их развития, а семья, безусловно, играет в этом процессе ключевую роль. Семейное окружение имеет огромное значение для формирования ценностных ориентаций, этических принципов и нравственных установок у детей. Родители, как первые учителя, несут ответственность за создание благоприятной атмосферы, в которой дети могут осваивать и усваивать нравственные нормы и ценности.

Родители несут на себе огромную ответственность за формирование духовных и нравственных основ у своих детей. Их образ жизни, отношения друг с другом, общение с окружающими и взгляды на жизнь оказывают прямое воздействие на формирование мировоззрения и ценностей у младших школьников. Дети непосредственно впитывают образец поведения своих родителей и стараются его воспроизводить. Семейные ценности, которые родители демонстрируют в повседневной жизни, имеют огромное значение. Если родители проявляют уважение к друг другу, демонстрируют доброту, честность и терпимость в отношениях с окружающими, их дети будут склонны принимать эти качества как норму и стремиться следовать их примеру. В то же время, противоречивое или непоследовательное поведение родителей может вызвать путаницу и недоумение у детей, а также привести к недоверию к их авторитету. Для того чтобы успешно формировать духовные и нравственные установки у своих детей, родители должны быть осознанными в своих действиях и словах. Они должны стараться быть примером того, что они хотят видеть в своих детях: честными, трудолюбивыми, заботливыми и отзывчивыми. Конечно, никто не идеален, и каждый родитель совершает ошибки. Однако важно быть готовым признать свои ошибки и стремиться к лучшему, учитывая влияние своего поведения на детей. Важно также помнить, что обучение детей духовно-нравственным ценностям - это процесс, который происходит не только через слова, но и через действия. Дети наблюдают и анализируют поведение своих родителей, их реакции на различные жизненные ситуации, и на основе этого формируют свои собственные взгляды и ценности. Поэтому важно поддерживать взаимопонимание и доверие в отношениях внутри семьи, чтобы дети чувствовали себя защищенными и уверенными в окружающем мире. Семейная среда является первой и наиболее важной школой для детей, где они учатся основам морали, этики и нравственности. Этот процесс начинается с самого раннего детства и продолжается на протяжении всей жизни. Поэтому родители должны уделить особое внимание формированию духовных и нравственных ценностей у своих детей, понимая, что их пример и поддержка - это ключевые факторы в этом процессе. [1,45]

Общение внутри семьи является фундаментальным элементом в формировании нравственных убеждений и ценностей у детей. Откровенные разговоры о моральных дилеммах, обсуждение правильного и неправильного поведения, а также анализ последствий своих поступков помогают детям осознать ценность этических норм и правил. В процессе таких бесед родители могут выстраивать примеры из реальной жизни, подчеркивая важность моральных принципов и показывая, как они применяются в повседневных ситуациях. Создание атмосферы доверия и уважения в семье играет ключевую роль. Дети

должны чувствовать, что их мнение уважается и принимается, а их родители всегда готовы выслушать их и поддержать. Это помогает детям развивать самосознание и самооценку, что в свою очередь способствует формированию у них нравственной самостоятельности. Важно, чтобы родители проявляли терпимость и понимание к мнению своих детей, даже если оно отличается от их собственного. Кроме того, открытость в общении помогает родителям и детям обсуждать сложные темы, такие как справедливость, сострадание, уважение к другим и ответственность за свои действия. В таких разговорах дети могут получить ценные уроки о том, как принимать решения, основанные на моральных принципах, и как быть эмпатичными к чувствам и потребностям других людей. Семейные обсуждения могут также стимулировать развитие критического мышления у детей. В процессе анализа моральных ситуаций они учатся видеть вопросы с разных точек зрения, оценивать различные аргументы и принимать информированные решения. Это развивает их способность к анализу, рефлексии и самостоятельному мышлению, что является важным навыком для формирования нравственной компетентности. Наконец, важно, чтобы родители демонстрировали согласованность между своими словами и поступками. Дети очень внимательно следят за поведением своих родителей и стремятся следовать их примеру. Поэтому важно, чтобы родители сами придерживались высоких моральных стандартов и моделировали желаемое поведение для своих детей. [2,89]

Семейное воспитание – это ключевой фактор в формировании нравственных устоев и ценностей у детей. В этом процессе семья играет не только роль учительницы, но и моделирующего агента, формируя основы морального компаса у своих членов. Одним из важных аспектов этой роли является активное участие родителей в интеграции нравственных принципов в повседневную жизнь семьи. Семейные ценности и традиции часто становятся основой для формирования моральных установок у детей. Родители могут представлять своим детям ценности, такие как доброта, щедрость, терпимость и уважение к другим, через общие семейные церемонии, праздники и обычаи. Например, участие в благотворительных акциях или волонтерство вместе с родителями может стать мощным инструментом для формирования этического сознания у детей. Родительский пример в таких ситуациях демонстрирует, как ценности могут быть воплощены в жизнь и как они могут влиять на окружающий мир. Совместная деятельность семьи также способствует формированию нравственной компетентности у детей. Родители могут активно включать своих детей в принятие решений, касающихся семейных дел и обязанностей, а также обсуждать с ними этические аспекты различных ситуаций. Например, совместное планирование и участие в семейных мероприятиях, включая выбор и подготовку пищи для благотворительности или помощь соседям, может стать хорошим поводом для обсуждения важности сотрудничества, справедливости и ответственности. Кроме того, семейные ценности и традиции могут служить основой для развития эмпатии и сочувствия у детей. Родители могут использовать семейные истории и обсуждения, чтобы помочь детям понять чувства и нужды других людей. Например, обсуждение историй о том, как родители помогали другим в трудные времена или как они сами получали поддержку от близких людей, может укрепить понимание детей о значимости эмпатии и сострадания. В целом, семья играет непревзойденную роль в формировании нравственных ценностей у детей. Родители, выступая в качестве главных образцов и наставников, могут внести огромный вклад в развитие моральной основы своих детей, создавая прочные основы для их дальнейшего развития и успешной адаптации в обществе. [3,42]

В современном быстро меняющемся мире, в котором дети сталкиваются с множеством моральных и этических вызовов, роль семьи в духовно-нравственном воспитании младших школьников становится неотъемлемой частью их развития и становления личности. Родители, как первые учителя и примеры для своих детей, играют ключевую роль в формировании и закладывании основ нравственных ценностей, которые будут определять их поступки и решения в будущем. Семья – это первая и основная среда, где дети учатся социальным нормам, правилам и ценностям. Именно здесь они получают первичные уроки о справедливости, доброте, уважении к окружающим и ответственности за свои поступки. Родители, выступая в качестве образцов для своих детей, могут оказывать влияние на формирование их характера и мировоззрения. Примеры родительского поведения, как положительные, так и отрицательные, оказывают непосредственное влияние на установки и ценности, которыми будут руководствоваться дети в своей жизни. Важным аспектом роли семьи в духовно-нравственном воспитании детей является создание благоприятной атмосферы в семейном окружении. Это включает в себя не только проявление заботы и внимания со стороны родителей, но и открытость к общению, поддержку и понимание. Дети должны чувствовать, что они могут обратиться к родителям за советом и поддержкой в любой ситуации, что их мнение и чувства уважаются и принимаются во внимание. Кроме того, семейные традиции и обычаи играют значительную роль в формировании нравственных ценностей у детей. Ритуалы, связанные с семейными праздниками, традиционными обедами или вечерними разговорами, могут стать мощным инструментом для передачи и закрепления семейных ценностей и установок. Дети, регулярно участвующие в таких семейных традициях, часто чувствуют себя более связанными с семьей и более уверенными в своих нравственных убеждениях. Наконец, важно помнить, что воспитание – это процесс, требующий постоянного внимания и усилий. Родители должны быть готовы обсуждать с детьми нравственные вопросы, быть примером для них в повседневной жизни и поощрять их развитие позитивных

черт характера. Только через взаимодействие с семьей дети смогут овладеть навыками морального выбора и стать ответственными и нравственными членами общества. [4,215]

В Казахстане, как и во многих других странах, семья играет ключевую роль в духовно-нравственном воспитании младших школьников. Семейные ценности и традиции имеют особое значение для казахстанского общества и передаются из поколения в поколение. Одной из важных черт казахстанской семьи является уважение к старшим и забота о младших. Это отражается в традиционных ценностях казахского народа, где старшие члены семьи играют роль авторитетов и примеров для младших. Дети часто обращаются к своим родителям и бабушкам-дедушкам за советом и поддержкой, а в свою очередь учатся уважать и ценить старших. Еще одной важной чертой казахстанской семьи является сильное семейное единство. Семьи в Казахстане часто демонстрируют тесные связи между членами семьи, что способствует формированию у детей чувства принадлежности и безопасности. Общие семейные традиции, такие как празднование национальных праздников и совместные обеды, укрепляют связи между членами семьи и помогают детям чувствовать себя частью казахстанской культуры и идентичности. Важным аспектом духовно-нравственного воспитания в казахстанской семье является передача культурного наследия и традиций. Родители и старшие родственники уделяют особое внимание сохранению и передаче традиций, обычаев, языка и истории казахского народа своим детям. Это помогает детям укреплять свою национальную идентичность и понимать свое место в казахстанском обществе. Семья также является важным источником моральных уроков и ценностей для детей в Казахстане. Родители обычно уделяют особое внимание воспитанию чувства справедливости, доброты, уважения и толерантности у своих детей. Они стараются привить им понимание и ценность человеческого достоинства и уважения к различиям. В современном обществе Казахстана семьи также сталкиваются с новыми вызовами и трудностями, такими как увеличение числа разводов, миграция и экономические трудности. Эти факторы могут оказать негативное влияние на семейные отношения и духовно-нравственное воспитание детей. Однако многие казахстанские семьи остаются стойкими и справляются с трудностями, опираясь на свои традиции, ценности и взаимную поддержку. Семья играет неопределимую роль в духовно-нравственном воспитании младших школьников в Казахстане. Ее влияние на формирование моральных установок и ценностей у детей невозможно переоценить, и поэтому поддержка и развитие казахстанских семей является важным приоритетом для общества. [5,35]

В заключении можно подвести итоги и основные выводы, касающиеся роли семьи в духовно-нравственном воспитании младших школьников. Семья играет ключевую роль в формировании моральных установок, ценностей и характера детей. Она является первым и основным источником воспитания и имеет непосредственное влияние на развитие духовной и нравственной сферы личности ребенка. В ходе исследования было выявлено, что пример, общение и практическое введение нравственных ценностей в жизнь детей играют значительную роль в формировании их моральных убеждений. Казахстанская семья, со своими традициями, ценностями и культурой, представляет собой важный фактор в духовно-нравственном воспитании младших школьников. Однако следует отметить, что семейные ценности и традиции подвержены изменениям под воздействием современных вызовов и тенденций. В связи с этим важно поддерживать и развивать семейные отношения, укреплять связи между поколениями и прививать детям понимание и ценность семейных ценностей. Для дальнейшего исследования в этой области рекомендуется уделить внимание влиянию современных тенденций, таких как цифровизация и изменение социокультурной среды, на духовно-нравственное воспитание детей в семье. В целом, исследование позволило подтвердить важность роли семьи в духовно-нравственном воспитании младших школьников. Поддержка и развитие семейных отношений и традиций являются важным аспектом общественной политики, направленной на формирование здорового и нравственного поколения.

#### **Список использованной литературы:**

1. “Роль семьи в формировании нравственных ценностей у детей” - Иванова, Е.А., издательство “Педагогика”, 2018.
2. “Семейное воспитание и его значение для развития личности ребенка” - Петров, В.И., издательство “Наука”, 2020.
3. “Влияние семейных отношений на формирование моральных установок у младших школьников” - Сидорова, Н.П., издательство “Просвещение”, 2019.
4. “Семейные ценности и их роль в воспитании детей” - Козлова, Л.М., издательство “Эксперт”, 2017.
5. “Семья как основа духовно-нравственного воспитания детей” - Григорьева, О.А., издательство “Педагогическое обозрение”, 2016.

## ҚАЗАҚСТАН МЕН ШЕТ ЕЛДЕРІ: ШЕТ ТІЛІНІҢ ОҚЫТЫЛУ ЕРЕКШЕЛІГІ

**Қабланов Ертай Әділхайырұлы,**

*шет тілі: екі шет тілі ббб, ИЯ-11 топ студенті,  
ғылыми жетекші: оқытушы, магистр Навекова Д. Б.  
М. Өтемісов атындағы университеті,  
Орал қ.*

**Аннотация:** Бұл жұмыста шет ел мектептерінің шет тілдерін (ағылшын, француз, испан тілдері) оқыту процесі туралы мәліметтер берілген. Мақалада бастауыш мектептен бастап әдетте бір шет тілін үйрену процесін сипатталған, содан кейінгі орта мектептен бастап екінші шет тілін таңдау бойынша нұсқаулық берілген. Сонымен, оқу процесі мен оқыту әдістері туралы айырмашылықтар талқыланған, ауызына сөйлеу, жазбаша тапсырмалар жасау, белсенді сабақтарды өткізу, технологияларды қолдану және оқушылардың қызығушылығын арттыру әдістері талқыланған. Оқыту процесі бойынша мектеп оқытушыларының жалпы мақсаты - тілді үйретудің тиімділігі мен оқушылардың білім алу процесіне қызығушылығын арттыру.

**Кілт сөздер:** шет тілі, ағылшын тілі, француз тілі, неміс тілі, тілдік дағды, мектеп, лексика, оқушы, білім беру, бастауыш мектеп, оқулық, коммуникация, тіл меңгеру, оқу барысы, сөйлеу дағдысы, сөздік қор

Қазақстан Республикасының Тұңғыш Президенті Нұрсұлтан Әбішұлы Назарбаев Қазақстанда қазақ, орыс және ағылшын тілдерін қолдану және енгізу идеясын алғаш рет 2006 жылы Қазақстан халқы Ассамблеясында айтқан болатын. 2007 жылы Тұңғыш Президентіміз «Жаңа әлемдегі жаңа Қазақстан» атты халыққа Жолдауында «Тілдердің үштұғырлығы» мәдени жобасын іске қосуды ұсынды. Осылайша қазақ тілі – мемлекеттік тіл, орыс тілі – ұлтаралық қатынас тілі, ал ағылшын тілі – әлемдік экономика мен жаһандық қауымдастыққа кірігу тілі болды.[1, 8-9 б]

Қазіргі уақытта елімізде қарқынды түрде үш тілді жүйі құрастыру жүзеге асып жатыр. Осы райда мектепте өз ана тілімізбен қатар шет тілдері соның ішінде атап өтетін болсам орыс тілі мен ағылшын тіліне басты назар аударылған. Мектеп оқушылары 2 сыныпта қазақ тілі мен қатар орыс тілінің негіздерін өтеді, ал 3 сыныпта ағылшын тілін үйреніп бастайды. Бүгінгі оқушы ертеңгі студент, маман егері. Жоғарыда атап кеткендей білікті, өз ана тілі деңгейімен бірдей орыс, ағылшын тілдерін білетін бескелеске қабілетті азамат тәрбиелеу оқу орындарының басты міндеті

Бастапқы сыныптарда баланың жаңа шет тілдік сөздік қорының дамуына көбірек жұмыс жасалады. Мысалғы бастапқы сынып оқушыларының оқулықтарында көбінесе қарапайым жануар, ойыншық т.б заттардың атауларын сәйкестендіру, жазу секілді тапсырмалар орындалса одан үлкенірек орта жастағы жасөсірімдер оқулығында алдыңғыдан күрделілік грамматикалық тақырыптар және тексттік тапсырмалар орындалады. Оқушы есейіп тілді меңгеру деңгейінің жоғарылауы барынсында ол қабылдайтын информация да күрделіне түседі. Мұғалімнің қазіргі заманғы мемлекеттік білім беру стандартының жағарғы талаптарын ілесе отырып оқушыға белгіленген уақыт ішінде үлкен көлемде информация жеткізу басты міндеті. Осындай жоғарғы стандарттарды қанағаттандыру үшін оқу ісі жөніне интерактивті тәсілге көшу үрдісі бекітілген. Интерактивті оқыту әдісі шет тілдерін үйренуге жігер беріп, топта жұмыс істеуге үйретіп, коммуникативті дағдыларды дамытады.[2, 4-6 б]

Саяхаттау немесе көшпелі өмір салтын ұстану кезінде бірнеше тілді меңгерген мұндай адамдар кейде өз тілдері мен басқа қауымдастықтар сөйлейтін жаңа тіл арасындағы кейбір ұқсастықтарды байқауы мүмкін. Уақыт өте келе мұндай адамдар қауымдастықтардың тілдері мен әдет-ғұрыптары туралы көбірек білді және одан да көп саяхаттап, бірнеше ондаған тілдерді біліп, салыстырмалы сөздіктерге ие бола отырды. Олар біздің әлемнің әртүрлі нүктелеріндегі белгілі бір қауымдастықтардың тілдерін түсіне отырып оларды әлемнің басқа да шалғай жерлердегі тұрындардың тілдеріне үйретіп отырған. Осылайша адамзат тарихында тілдік дағдыларды алмасу процесі жалғасып отырды.[3, 1-4 б]

Еуропада антикалық дәуірден бері тіл үйрендегі басты орында **Латын тілі** (лат. *Latīnum*) болып келді. Негізінен Латын сөзі Тибр өзенінің бойында орналасқан Латинум елді мекентінде өмір сүрген италиялық тайпаларға тікелей байланысты. Кейініреу осы латын тайпаларының жаулап алшылық соғыстары кезінде латын тілі бүкіл италияға тарады. Осылайша латын тілі өз заманында көптеген тілдермен қоса хат жүйесінде дамыды.

Франция көптеген ғасырлар бойы өзінің ұлттық тілі мен білім беру жүйесінде белгілі бір жатістіктерге жеткен Еуропа елдерінің бірі. Мектептегі білімнің жоғары қоғамдық құндылығы заңды түрде Француз революциясынан екі жүз жыл өткен соң, 1989 жылдың 14 шілдесіндегі символикалық датамен жарияланған Білім туралы заңның жетекші қағидаттарында заңды түрде көрсетілген (Лой 1989): Білім туралы заң соңында ғасырда балалардың 80%-ы бакалавриат емтиханын тапсыру құқығына ие болып,

толық орта білімнің соңғы сыныбына түсуі тиіс. Бұл мақсат орта білімді табысты аяқтағандардың көрсеткішін кем дегенде екі есеге арттыруды білдіреді (1986 жылы орта білім берудің соңғы сыныбына жас санатының 47%-ы ғана келген).[4, 107 б]

Француз мектептеріндегі жалпы лингвистикалық білімге тоқталатын болсақ бастауыш сыныпқа келген француз оқушысы алғашқы оқу жылынан бастап француз тілі мен ағылшын тілін үйренеді. Ал 7 сыныпқа келген кезде екінші шет тілін таңдау мүмкіндігі пайда болады. Бұл кезде оқушы өз метебінің бекітілген тілдеріне қарай испан, итальян, латын, грек немесе каталон тілдерін үйрене алады. Сонымен қатар кейбір мектептерде екінші шет тілі таңдауына қытай, орыс тілдерін таңдай алды.

Негізінен мектепте француз тілін оқу процесі үш бөлікке бөлінген:

1) Бастауыш мектеп “*école*” 1-5 сыныптар аралығында оқушылар:

Бұл кезеңде оқушы мектеп тәртібі, жүйесімен енді танысатын болғандықтан мынадай құрылымдарды үйренеді: француз тілінің негіздері, француз әліпбиін, тілдің қарапайым грамматикасын, түрлі сөйлемдер құрау техникалары

Сонымен қатар бұл деңгейде балаларға ертегі өлеңдер оқытылады

2) Ортаңғы мектеп “*collège*” 6-9 сынып аралығы:

-бұл кезеңде орта буындағы оқушы жеткілікті француз тілінің құрылымын білгеннен соң тілді тереңірек зерттеп көбірек сөйлемдерге талдау жасап, француз ақын жазушыларың ( Шарль Перро, Экзюпери, Жюль Верн, Стендаль, Руссо, Вольтер, Мальро, Ростан) шығармаларын талдап, ақынның жеткізгісі келген ойын талқылайды. Уақытымен сол шығармалардың жалғасын жазып орындайды. Бұл кезеңде көбірек шығарма, поэма, романдар оқытылады.

3) Жоғарғы сыныптық мектеп “*lycée*”:

- 10-11 жоғарғы сынып кезеңі. Бұл білім алу кезеңінде оқушы өзінің осы кезге шейінгі қалыптасқан тілдік тұжырымдау, пайымдау дағдылары ары қарай жетілдіріледі. 11-сыныпта оқушы француз тілінен қорытынды экзамен тапсырып келесі жылда француз тілін оқымайды.

Ал ағылшын тілінің оқытылуына келетін болсақ бұл жүйеде алдыңғы тәжірибие секілді бастапқы сыныптарда қарапайым әріп, сөздер үйретілсе оқушының тілдік дағдыларының дамуына қарай келесі жоғарғы сыныптарда оқытылатын тақырыптар күрделіне түседі (1-2 сурет). Ал жоғарғы сыныптық білім алу кезінде 10-12 сыныптар ағылшын тілі сабағында жаһандық тақырыптағы мәселелерді қарастырады. Мысалғы елдер арасындағы қақтығыстар, 11 қыркүйек терактісі т.б ауқымда мәселелер бойынша оқушы өз пікірін жеткізіп ағылшын тілінде практика жасайды. Бұл әдіс сабақ үстінде баланың лексикалық дағдыларын жетілдіре түсіріп ойлау сараптау қабілеттерін дамытады

Әрине бұл мектептерде арнайы мұғалім ұстануы керек қағидалы жоспар болмауынан әр мұғалім өз методикасымен түрлі тақырыптар өткізеді. Алайда кейбір француз мектептерінде Bruce Angot, Julia Behar, Aline Charles авторларының “New Let’s Meet up6de” 2023ж оқулығы оқу процесінде қолданылады. Осыған қарама қарсы қазақ мектептерінде оқытылатын 6 сыныптарға арналған Virginia Evants, Jenny Dooley, Bob Obee авторларының “Excel” 2018 оқулығын қарастыруға болады.[5]

Мен Франциядағы досыммен сұхбат жүргізу барысында оның мектебіндегі жалпы тіл білімін оқыту процесіне көңілі толмайтындығын білдімі. Оның айтуы бойынша оған аптасына екі сабақ ағылшын тілі ал екі сабақ өз таңдауы бойынша испан тілі оқытылады. Оның пайымдауы бойынша мектепте шетел тілінің оқытылу деңгейі басқа пәндерге қарағанда төмен. Ағылшын, екінші шет тілі сабақтары еркін өтетіндіктен оқушылар аса қызығушылықпен шет тілін үйренбейді. Ал шыныменде ағылшын, басқа да шет тілдерінде сөйлеп игергісі келген оқушы қосымша курстарға барып сол жерден мектепте қол жетімді білімді ала алады. Мысалғы менің досым мектептегі ағылшын тілі бағдарламасының оқытылуына көңілі толмағандықтан жеке өзі қосымша материал курс арқылы үйренген. Ал оның сыныптас досы тек мектептегі шет тілі білімімен шектелгендіктен ағылшын тілінде сөйлеу дағдысы анағұрлым төмен.

Менің ойымша қазақ мектептеріндегі қосымша шет тілі бағдарламасының ашылуы дұрыс шешім болып табылады. Көптеген шет елдік Европадағы мемлекеттерде білім беру жүйесінде негізгі тіл, ағылшын және де әлемдік деңгейде маңызы бар қолданушылары 100+ миллионнан асқан тіл дер оқытылады. Мысалғы Францияда атап кеткендей мектеп қабырғасына шет тіліне қосымша испан, неміс, француз, біздің географиялық орналасуымыз бойынша қытай, араб тілдерін таңдап оқуға мүмкіндік жасаған жөн. Ал қазіргі таңда қазақстан мектептерінде шет тілі таңдауында тек ағылшын тілі бағдарламасы оқытылады. Осындай өзгерістерде енгізе отырып біз білім беру жүйемізді дамығын бұл салада тәжірибиесі бар мемлекеттерге жақындата аламыз

Неміс мектептерінде шет тілдерінің қаншалықты және қалай оқытылатынын бір ауызбен айта салу күрделі. Өйткені, білім беру, оның ішінде барлық деңгейдегі мектептегі білім беру Германиядағы федералды амақтарының жауапкершілігінде. Бұл Германияның конституциясында нақты көрсетілген. Әрине, кейбір бірыңғай критерийлер, нормалар мен ережелер бар, бірақ айырмашылықтар да бар.[6]

Германияда басқада қатарлас елдер секілді мемлекеттік білім беру мекемелерінде неміс тілімен қатар екі шет тілін оқыту бағдарламасы жүзеге асырылады. Неміс мектептерінде шетел және ана тілдерін оқыту тілдік білім берудің заманауи әдістері мен тәсілдерін ескере отырып жүзеге асырылады. Неміс мектептерінде шетел және ана тілдерін оқыту негізінен мынандай бағытта орыналады:

Шетелтілісабақтары:



1. Бастауыш мектеп“Grundschule” 1-4сыныптар:

- Бастауыш сыныптардан бастап әдетте біршеттілің, көбінесеағылшынтілінүйренуденбасталады. Кейбір өңірлерде ағылшын тілін үйрену бағдарламасы бастауыш мектептің 3-4 сыныптарында оқытылады

- Бастауыш сыныптағы сабақтар кезінде балаларға күрделі тілдік структуралар берілмейді, керісінше сабақ ойын түрінде өткізіліп баланың тілге деген, басқа елдерді білуге қызығушылығын арттыруға көбірек күш жұмсалады

2. Бірінші орта мектеп (weiterführende Schule) 5-9/10 сыныптар:

- Мұнда студенттер әдетте екінші шет тілін, көбінесе француз немесе испан тілін таңдап үйренеді  
- Оқу процестері жүйелі тереңдетіліп, тілдің түрлі структураларына аса маңызды көңіл қойлып үйретіледі.

3. Екінші орта мектеп 9/10-13 сыныптараралығы:

- Бұл кезең мектептің негізгі кезеңдері біткен кезде оқушының жоғарғы оқу орындарына түсуі үшін жалғастырылып оқылатын қосымша мектеп кезеңі. Оқушыға бұл кезде аптасына шамамен 30-33сағаттық сабақ кестесі қойылады. Жәнеде қосымша болашақ мамандықтарының базалық деңгейі үйретіледі. Егер жоғарғы оқу орнына түскен жағдайда оқу ары қарай күрделіленіп жалғасады.[7]

Оқыту процесі тілді үйретудегі маңызды сәт болып табылады. Осы бойынша мектеп оқытушылары білім алушыларға осындай тәсілдерді қолданады:

Коммуникативті тәсіл: Ауызша сөйлеу, тыңдап түсіну. Рөлдік ойындар мен диалогтар: Алынған білімді ойын жүйесінде қолдану, практика. Белсенді сабақтар: Ойындар ойнату, Топтық тапсырмалар беру, Белсенде әрекеттір жүргізу

Жалпы айтсақ Германияда жергілікті диалектіде сөйлейтін адамдар саны жеткілікті. Көршілес мемлекетпен жақсы ынтамақтастықта болу мақсатында шекаралас жатқан мысалға Франциямен Саар аумағында мектептерде француз тілі міндетті түрде оқытылады. Дәл осы бойынша Шлезвиг-Гольштейн аумағында Дат тілі, төменгі Саксония, солтүстік Рейн Вестфальді аумағында голланд тілі, Саксония, Мекленбург- Померанияда поляк тілі, ал Бавария елді мекенінде чех тілдері оқытылады.

Statista.com сайтының зерттеі бойынша германияда негізінен неміс тілінен кейінгі орында ағылшын тілі қолданыста пайдаланылады ал одан кейінгі орында француз тілі жайғасқан.[8]

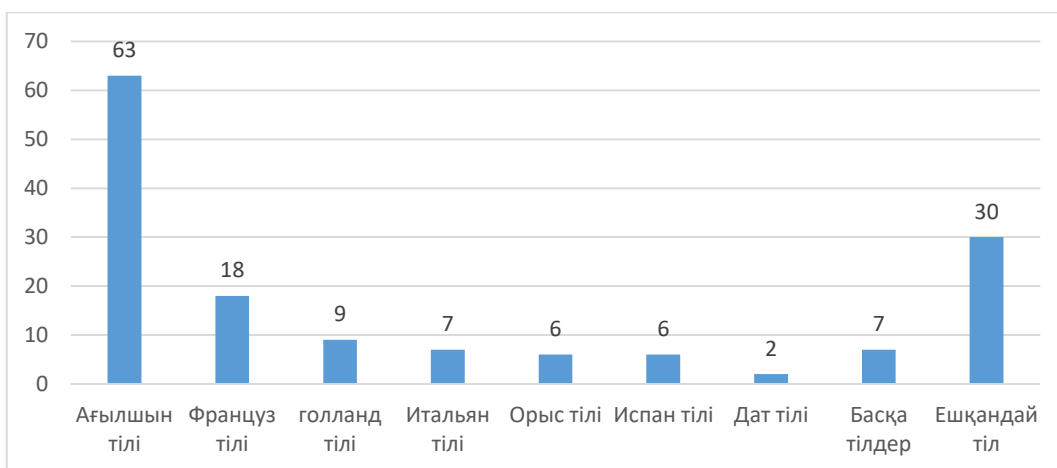

1-кесте. Германиядағы қолданыстағы тілдер

Неміс тілін оқыту процесі:

1. Бастауыш мектептегі ана тілі:

- Неміс балалары үшін неміс тілі олардың ана тілі болып табылғандықтан міндетті пән ретінде оқытылады: Жазуды, Оқуды, Грамматика, орфографияны дамытуға бағытталуы мүмкін.

2. Мигранттарға арналған сыныптар:

- Ана тілі неміс емес мигранттардың балалары үшін неміс тілін екінші тіл ретінде үйренуге арналған сыныптар бар (Deutsch als Zweitsprache). Бұл сабақтар студенттердің неміс тілін меңгеруіне және мектеп ортасына енуіне көмектеседі.

Оқыту процесі мынандай жүйеде орналасқан

- Грамматикалық жаттығулар: Сабақ кезінде оқушы тілдің грамматикалық ерекшеліктерін үйреніп біледі. Бұл кезде мұғалім оқушыға тілдің структурасының негіздерін жеткізіп сол бойынша жұмыстанады. Мәтіндерді оқу және талдау: Оқушылар неміс жазушыларының (Энде, Кестнер, Пройслер, Нёстлингер, Штайнхёфель, Функе, Тимм, Хуб, Шубигер, Ютта Рихтер) шығармаларын оқиды, және сол бойынша талдау сараптау жұмыстарын жүргізеді.

Неміс мектептерінде тілді оқытудың жалпытәсілі: Ауызша, Жазбаша, грамматикалық дағдыларды біріктіруді, сонымен қатар қарым-қатынаспен тәжірибеге баса назара ударуды қамтиды. Оқуға деген қызығушылық пен тиімділікті ояту үшін сабақта әртүрлі әдістер қолданылады.[9, 22-29 б.]

Қорытындылай келе, «Қазақстан және шет елдер: шет тілін оқытудың ерекшеліктері» баяндамасында табысты халықаралық коммуникацияның, тұлғалық дамудың және кәсіби мансаптың негізгі құрамдас бөлігі ретінде шет тілдерін үйренудің маңыздылығын атап өту қажет. Шетел тілін оқытудың шетелдік тәжірибесін зерттеу барысында қазақ жағдайына бейімделуге болатын бірқатар тиімді әдістер мен тәсілдер анықталды. Қорыта айтқанда, шетел тәжірибесіне сүйене отырып және шет тілдерін оқытудың тиімді әдістерін бейімдей отырып, Қазақстан өзінің білім беру жүйесін дамытуда және халықаралық еңбек нарығында табысты бәсекелестікке қабілетті білікті мамандарды даярлауда елеулі қадам жасай алады.

#### Пайдаланылған әдебиеттер тізімі:

1. Назарбаев Н.А. Жаңа әлемдегі жаңа Қазақстан // Егемен Қазақстан. 2007ж, 8-9б
2. Куликова Л.Н. Интерактивные методы в образовании: личностно созидающие смыслы  
Хабаровск: ХГПУ, 4-6 б, 2002ж
3. Коммуникативный подход в обучении иностранному языку  
А.В. Банарцева Самарский государственный технический университет  
г Самара улМолодогвардейскаянавательной деятельности. 1-4 б, 2017ж
4. National Education in France\SamimAkgönül  
The Wiley International Handbook of Educational Foundations, 107 б, 2018ж
5. [.https://www.papmambook.ru](https://www.papmambook.ru)
6. <https://nauchniestati.ru>
7. <https://euni.ru>
8. <https://de.statista.com/>
9. Коммуникативный подход в обучении иностранному языку Арина Владимировна  
Банарцева Вестник Самарского государственного технического университета. Серия: Психолого-педагогическиенауки, 22-29 б, 2017 ж

ӘОЖ 373.2

### ОҚУШЫЛАР ҰЖЫМЫНЫҢ ПӘНДІК-ДАМУЫ ОРТАСЫ-БАСТАУЫШ СЫНЫП ОҚУШЫЛАРЫНЫҢ АУЫЗША СӨЙЛЕУІН ДАМУЫ ҚҰРАЛЫ РЕТІНДЕ

*Қасымова Салтанат Еркалдиевна,  
бастауыш сынып мұғалімі, педагог-зерттеуші  
№ 6 мектеп-лицейі,  
Ақмола облысы,  
Көкшетау қ.*

**Аннотация:** Мақалада бастауыш сынып оқушыларының сөйлеу тілін дамыту мәселесі қарастырылады. Бастауыш сынып оқушыларының сөйлеу тілін дамытудағы ойын түрлері талданады. Іске асыру жолдары ұсынылады. Баланы тілге жаттықтырудың мағынасы: баланы сөйлеуге, басқалардың сөзін ұғуға, өз бетімен жазуға, оқуға төселдіру. Өсіп келе жатқан баланың бойындағы жалпы адамзаттық құндылықтары мен түрлі қабілеттерінің қалыптасуы қоршаған ортасымен тікелей қарым-қатынас нәтижесінде жүзеге асатындығы айтылады.

**Кілт сөздер:** Тұлға, тіл мәдениеті, сөйлеу тілі, ойын, жетістік.

Бастауыш мектеп-оқушы тұлғасы мен санасының дамуы қатар жүретін, ерекше құнды қайталанбас кезең. Сондықтан бастауыш білім берудің алғашқы басқышы, қиын да жауапты жұмыс. Бастауыш мектеп балаға білім ғана беріп қоймай, оны жалпы дамыту, яғни сөйлеу, оқу, қоршаған орта жөнінде дұрыс көзқарастар қалыптастыру, жағдайларды объективті түрде бақылап, талдау жасауға үйрету, ойын дұрыс айтуға, салыстыра білуге, дәлелдеуге, сөйлеу мәдениетіне үйретеді.

Бүгінгі таңда қазақ мектептерінің өзекті мәселелерінің бірі-оқушылардың тіл мәдениетін көтеру, сауатты жаза алатын, өз ойын айқын жеткізе алатын азамат тәрбиелеу. Мысалы, педагогика ғылымының докторы И. Нұғыманов пен З. Қашқынбаева «Оқушының жеке тұлға болып дамуы мен алған білімін іске асыруда сөйлеу тілін, әрекетін, сөйлеу мәдениетін, әдеби қалыптастыру педагогиканың қазіргі кездегі көкейтесті мәселелерінің бірі болып табылады»- дейді. Оқушының тілінің дамуы жоғары болса, ал оның өмір жолында, сыныптастарымен қарым-қатынасына, сонымен қатар мектепте нәтижелі оқуына әсер етеді. Сөйлеу тіліне ең алдымен, анықтама бере кетсек. «Сөйлеу тілі – күнделікті қарым-қатынаста пайдаланатын әдеби тілдің бір түрі. Сөйлеу тілі белгілі бір жағдайда ауызба-ауыз тікелей жалғанатын қатынас тілі болғандықтан, ол сөйлеудің ауызша формасымен тығыз байланысты болады. Ал, ауызша сөйлеуде еркіндік басым келеді, яғни үйреншікті жағдайда адамдар емін-еркін сөйлейді.

Сонымен бірге сөйлеу тілі жазбаша түрде де қолданылады. Оқушылардың сөйлеу тілінің қабілеттерінің қалыптасуы және дамуының нәтижелі шарттары қандай? Ең бірінші шарт ол-қарым-қатынастың қажеттілігі. Демек, өз пікірімен немесе ақпаратпен бөлісу тілегі мен қызығушылығын туғызатын, сөйлеу тілінің ынтасын айқындайтын жағдайларды қалыптастыру керек. Екінші шарт ол-қарым-қатынас ортасын құру. Сөйлеу тілі оқушыға қарым-қатынасқа түсуге және дүниені танып білуге көмектеседі. Бастауыш сынып оқушыларын сөйлеуге үйретуде психологияға сүйенбей болмайды. Сөйлеу тілін дамыту процесінде адамның еркі, есте сақтау қабілеті, ой-өрісінің дамуы, сезімі, қиялдай білу ерекшеліктері негізгі рөл атқарады. Бастауыш сынып оқушыларының сөйлеу тілінің дамуы әрдайым педагогикалық басшылықты қажет етеді. Сөйлеу тілін дамыту мен байыту да жүйелі жұмысты қажет етеді.

Жас балалардың тілін дамытудың бір жолы ол-көрнекілік пен ойын. Ойын арқылы түрлі ілдік жағдай туғызып, балалардың түрлі тақырыпта сөйлеуіне жағдай жасауға болады. Ойын кезінде баланың сөйлеуге ынтасы артады, көңіл күйі өседі, сөйлеуге белсенді қатысады. Ойын баланың сана-сезіміне де әсер етіп, тәрбиелік мақсатын да орындайды. Ойын кезінде балалар бір-бірімен тіл арқылы тығыз қарым-қатынасқа түседі. Ойынға байланысты сөздер ойын кезінде бірнеше рет қайталаынады. Сондықтан ойынды белгілі сөздердің қайталануына қарай ойын-жаттығу деп атау ғылымда бар.

Ал мұғалімнің міндеті-балаларды ойынға өз қызығушылығымен, ынтасымен қамтамасыз ету. Бастауыш сыныптардың тіл сабақтарында дидактикалық ойындарды жаңа тақырыпты түсіндіру барысында, қайталау, пысықтау, жаттығу сабақтарында да пайдалануға болады.

Ойын арқылы оқушы нені меңгереді:

1. Оқушылар нақты қызмет тәжірибесін меңгереді.  
2. Оқушылар тек бақылаушы ғана емес, өздері қатыса отырып қиын мәселелерді өз бетінше шеше білуге үйретеді.

3. Оқу процесінде алған білімді нақты істе қолдана білуге мүмкіндік береді.

4. Оқушы әрекетіне негізделген оқу көлемін басқарады.

5. Уақытты үнемдеуге үйретеді.

6. Оқушылар үшін психологиялық жағымды.

7. Ойын барысында шешім қабылдау, оқушылардан аса жауапкершілікті талап етеді.

8. Ойын-жаттығу ұжымдық болады, бала ойында өзі қалаған рөлді таңдай алуы керек.

9. Оқушылар үшін қауіпсіз.

10. Кейбір ойын түрлерінде қатысушылардың саны шектеулі.

Ойын нәтижесі, өз жетістіктері, әсерлері алған білімі, дағдысы жөнінде оқушылар ата-аналармен, өзге балалармен, мұғалімдермен көбірек әңгімелеседі, кітапханада өз бетімен іздене білуге қажетті материалдарды іріктей білуге үйренеді. Ойынды іріктеп алуға нақтылы сабақтың мақсаты, мүмкіндіктері мен жағдайларын ескеруге ерекше назар аударған жөн. Оқыту әдістемесін зерттеген ғалымдар оқытуда қолданылатын көрнекіліктің мынадай түрін ұсынды, олар: демонстрация, иллюстрация. Оқушылардың құбылысты және танымдық процесті, өздері белсенділік танытып оқып үйренсе, шын мәнінде бұл әдіс нәтижелі болмақ. Сабақта қолданылатын түрлі көрнекіліктер оқушыларды әртүрлі ойлау әрекетіне бейімдейді. Түсіндірілген материалды саналы түрде меңгеруге ықпал жасайды. Жаңа сөздермен жұмыс тіл дамыту барысында ерекше орын алады. Оқушы әр сабақ барысында белгілі бір мөлшерде жаңа сөздерді меңгеруі тиіс. Сөйтіп, оқушылардың сөздік қоры молаяды. Сабақ барысында сөздерді жеке дара емес, белгілі бір жағдайға байланысты тақырып аясында қолдануға мүмкіндік жасалуы тиіс. Сөйлеу тілі мен сөздік қоры молая бастаған сайын бала айналадағы адамдармен, құрбылас балалармен белсенді түрде сөздік қарым-қатынас жасайды. Баланың тілін дамытып қалыптастыруда өз ұлтымыздың ауызекі шығармашылығының тигізер ықпалы зор. Халқымыздың ертегі аңыз әңгімелері, мақал-мәтелдері, жұмбақ, жаңылтпаштары, ойнақы, жеңіл тілмен беріледі. Балаға жаңылтпаш үйретіп, оны айтқызу сөзді дұрыс сөйлеуге әдеттендіреді, кейбір тілі келмей, бұзып айтатын дыбыстарды анық айтуға жаттықтырады. Ал, жұмбақ айтқызу баланы тапқырлыққа үйретіп, ойлау қабілеті мен тілін ұштайды. Мақал-мәтелдерді пайдаланудың әдіс-тәсілдері көп. Оларды сыныпта, сыныптан тыс оқуда белгілі бір тақырыпты оқытумен бірге сәйкестендіріп алған ыңғайлы. Сонымен қатар таныс ертегіні немесе өзінің оқиғасын баяндап айтқызуға, «Мақта қыз бен мысық» (басқа да ертегілер) ертегісінің мультфильмін көрсетіп, мазмұнын сұрау, топтық жұмыста фланелеграфта («Жеті лақ», «Шалқан», «Бауырсақ» ертегілерін) ертегіні сахналау, мнемотехниканы қолдануға болады. Бұл оқушылардың бір-бірімен қатынасын жақсартып, сахналауда тапқырлық пен ептіліктерін дамытады. Жұппен жұмыста өз көршімен бірлесіп диалог құру. «Көктем» тақырыбына мнемотехника көмегімен әңгіме құрау. Көктем келді. Күн жылынды. Қар, мұз еріп, жылғалардан су ақты. Ағаштар бүршік жарып, жапырақтар шыға бастады. Құстар ұшып келіп жатты. Айнала гүлге оранып, тіршілік ояна бастады. Тірек сурет бойынша әңгіме құрау: «Жемістер» Түсі→Пішіні→Көлемі→Дәмі→Қайда өседі? →Не дайындалады?

Қорыта келгенде, оқушылардың ауызша сөйлеу дағдыларын қалыптастыруға олардың сөйлеу әуендеріне, сөз нақышына келтіріп сөйлеуіне аса назар аударып отырып, оқытуда заманауи әдіс-тәсілдерді пайдалану арқылы ой-өрісі кең, саналы, өз ойын еркін жеткізе алатын тұлға етіп тәрбиелеу қажет.

### Пайдаланылған әдебиеттер тізімі:

1. Мұқанбетова Ш.Т., Тұлғалық-бағдарлы білім беру негізінде оқушылардың коммуникативтік құзіреттілігін қалыптастырудың педагогикалық шарттары;
2. А.К.Мыңбаева, З.М.Садвақасова «Оқытудың инновациялық әдістері», Алматы, 2010 жыл.
3. Тұрдалиева Г. Бастауыш сыныптарда қазақ тілін оқыту әдістемесі. Оқу-әдістемелік құрал.– Астана, 2012. – 142-146 б.

ӘОЖ 7642

## БІЛІМ БЕРУ ПРОЦЕСІНДЕ ПРОБЛЕМАЛЫҚ ОҚЫТУ ТЕХНОЛОГИЯСЫН ҚОЛДАНУДЫҢ ЕРЕКШЕЛІГІ

*Отарова Сәнім Асланқызы,  
Қайырбекова Әсем Елдосқызы,  
Альмуратова Карлыга Кинадиновна  
ғылыми жетекші: Альмуратова К.К.,  
п.ғ.к., доцент  
БВ01507 – «Химия-Биология»ББ 4 курс студенті  
Қ.Жұбанов атындағы АӨУ,  
Ақтөбе қаласы*

***Аннотация:** Мақалада оқу үрдісінде проблемалық оқыту технологиясын қолдану ерекшеліктері қарастырылған. Проблемалық оқыту – белсенді оқыту әдісі, оның мақсаты сыни тұрғыдан ойлауды, мәселелерді өз бетінше шешуге және шешім қабылдауға дағдыландыру. Мақалада проблемалық оқытудың негізгі принциптері мен кезеңдері, оның артықшылықтары мен кемшіліктері талданады. Сондай-ақ осы технологияны заманауи оқу үдерісінде практикалық қолдану және оны оңтайландырудың мүмкін жолдары қарастырылады. Зерттеу проблемалық оқыту материалды тереңірек меңгеруге, шығармашылық қабілеттерін дамытуға және оқушылардың танымдық іс-әрекетін белсендіруге ықпал ететінін көрсетеді, бұл оны қазіргі заманда тиімді білім беру құралына айналдырады.*

***Түйінді сөздер:** Проблемалық оқыту, белсенді оқыту, сыни тұрғыдан ойлау, мәселені өз бетінше шешу, шешім қабылдау, оқу процесі.*

Қазіргі уақытта қоғамның қарқынды дамуына байланысты, оқытудың түрлі әдістерін білім беру саласында тиімді қолдана білу – өзекті мәселелердің бірі. Соған сәйкес оқушылардың интеллектуалдық белсенділігін дамыту – қоғам алдында тұрған маңызды тәрбиелік міндет. Заманауи педагогиканың көптеген зерттеулері жоғары сапалы сабақтар мен мұғалімнің оқу-тәрбие процесін ұйымдастыра білуі оқушылардың жан-жақты дамуына, олардың білімі мен жаңа материалды толықтай өзі игеруіне айтарлықтай әсер етеді. Білім беру үдерісін белсендірудің және құзіреттілікке негізделген тәсілдерді қалыптастырудың әртүрлі формаларының ішінде «оқушыны ойлауға үйрету» мақсаты болып табылатын проблемалық оқыту орталық орын алады.

Ойлау шешуді қажет ететін сұрақтан басталады. Сондықтан оқушының белсенді ойлауы үшін оған танымдық тапсырма беру керек. Оның үстіне, бұл нақтылауды қажет ететін нәрсе ретінде танылуы керек. Жаңа нәрсені табудың бұл процесі оның жеке қызығушылығын тудыруы керек. Проблемалық оқыту оқушыларға танымдық тапсырмаларды дәйекті және мақсатты түрде беруді болжайды, оны шешу арқылы олар мұғалімнің жетекшілігімен жаңа білімді белсенді түрде игереді. Ішкі мотивация – оқу үрдісінің табыстылығының кепілі. Педагогикалық әдебиеттерде проблемалық оқытуды анықтауға бірнеше талпыныстар бар. Педагогикалық тұрғыдан бұл білім алушыларды жүйелі түрде бағдарламалық материалдың мазмұны бойынша есептер мен проблемалық тапсырмаларды шешу процесін оқыту [1].

Н.Г.Дайри проблемалық оқытуды былайдепесептеді: «Оқыту өзінің барлық мазмұнымен және ашу әдісі мен шешуді қажеттететін қандай да бір сұрақ тудырса, бірақ тікелей шешімді бермесе және оқушыларды ізденуге итермелесе, проблемалық болып келеді. Бұл жағдайда проблемалық жағдай туындайды». Проблемалық қжағдай – проблемалық оқытудың негізі. Проблемалық оқытуда білім оқушыларға дайын түрде берілмейді, олар проблемалық жағдайда өзбетінше танымдық іс-әрекет процесінде игеріледі [2]. Проблемалық жағдай оқушының тапсырманы орындау барысында туындайтын белгілі бір психикалық жағдайын сипаттайды, ол оған тапсырманы орындау қажеттілігімен оны бар білімнің көмегімен орындау мүмкін еместігі арасындағы қайшылықты сезінуге көмектеседі; қарама-қайшылықты сезіну оқушыда іс-әрекетті орындаудың пәні, әдісі немесе шарттары туралы жаңа білім алу қажеттілігін оятады [3]. Проблемалық жағдаяттар оқушылардың еріксіз зейініне сүйене отырып, олардың бойында бар қиындықтарға қарамастан зерттелетін объектіге ерік тізейінін, пәнді меңгеруге деген

ұмтылысын біртіндеп дамытуға мүмкіндік береді. Демек, проблемалық жағдай проблемалық оқытудың орталық буыны болып есептеледі. Проблемалық оқытудың тиімділігі оқушыларды белсендіру, қызығушылықтарын ояту қаншалықты мүмкі болғанына байланысты. Проблемалық оқыту келесі жағдайларда мүмкін болады:

- проблемалық жағдайдың болуы;
- оқушының шешім табуға дайындығы;
- анық емес шешім жолының мүмкіндігі [4].

Проблемалық оқыту технологиясы барлық пәнде қарастырылады. Соның ішінде химия сабағында проблемалық жағдаяттарды қолдану негізгі ұғымдар мен заңдылықтарды меңгеру процесін бұл білім кейіннен күрделі, түсініксіз сөздердің жиынтығы емес, таным құралына айналатындай етіп ұйымдастыруға мүмкіндік береді.

Химия сабағында проблемалық жағдаяттарды құру және шешу әдістемесі бар. Сабақта проблемалық жағдаят құру үшін мынадай әдістемелік тәсілдерді қолдануға болады:

- мектеп оқушыларын қайшылыққа әкеліп, оны шешудің жолын өздері табуға шақыру;
- практикалық іс-әрекеттегі қарама-қайшылықтармен бетпе-бет келу[5];
- бір мәселе бойынша әртүрлі көзқарастарды ұсыну;
- сыныпты мәселені әртүрлі позициялардан қарастыруға шақыру, мысалы, эколог, заңгер, қаржыгер;
- Оқушыларды жағдаяттардан салыстыру, жалпылау, қорытынды жасауға, фактілерді салыстыруға шақырамын;
- мұғалімпроблемалық тапсырмаларды қояды (мысалы, жеткіліксіз, артық немесе анық қате деректермен, сұрақты тұжырымдаудағы белгісіздікпен, шешуге шектеулі уақытпен) [6].

Проблемалық жағдайды құрудың бірнеше мысалын қарастырайық. Оқушыларға белгісіз және түсіндіру үшін қосымша ақпаратты қажет ететін кейбір фактілерді көрсету немесе хабарлау жаңа білімді іздеуге ынталандырады. Мысалы, элементтердің аллотропиялық модификацияларын көрсетіп және олардың неліктен мүмкін болатынын түсіндіре аламыз[5]. Зерттелетін фактілер мен бұрыннан бар білім арасындағы қарама-қайшылықтарды қолдану, соның негізінде оқушылар дұрыс емес пайымдаулар жасайды. Мұғалім мынадай сұрақ қояды: «Мөлдір ерітінді алу үшін көмірқышқыл газын әк суынан өткізуге болады ма?» Оқушылар өткен тәжірибе негізінде теріс жауап береді, содан кейін оларға кальций гидрокарбонатының түзілуін көрсете алады. Белгілі теорияға негізделген фактілерді түсіндіру керек. Неліктен натрий сульфатының электролизі катодта сутегі, ал анодта оттегі түзіледі? Оқушылар анықтамалық парақтар арқылы жауап беруі керек. Белгілі теорияға негізделген гипотезаны құрып, содан кейін оны тексеру қажет. Мысалы, мұғалім мынадай проблемалық жағдай жасайды: сірке қышқылы органикалық қышқыл сияқты қышқылдардың жалпы қасиеттерін көрсете ме? Оқушылар болжам жасайды, мұғалім эксперимент орнатып, теориялық түсініктеме беруге тырысады. Шарттар мен соңғы мақсат берілгенде ұтымды шешім табу үшін сынамалардың ең аз саны бар үш пробиркадағы заттарды анықтаудың эксперименттік есебін шешу проблема болып саналады. Берілген шарттарда тәуелсіз шешім табуға шығармашылық тапсырма жатады, оны шешу қосымша әдебиеттер мен анықтамалықтарды пайдалануды талап етеді. Тарихшылдық принципін қолдану ерекшелігі химиялық элементтерді жүйелеу жолдарын іздестіру, нәтижесінде Д.И.Менделеевті периодтық заңның ашылуына әкелді.

Сайып келгенде, проблемалық оқыту – оқушылардың сыни тұрғыдан ойлауын, дербестігін, шығармашылық ойлауын дамытуға ықпал ететін оқу үрдісіндегі тиімді әдіс. Проблемалық оқыту оқушылардың оқу процесіне белсенді қатысуы, нақты есептерді шешу және алған білімдерін практикада қолдану сияқты ерекшеліктері материалды тереңірек меңгеруге ықпал етеді. Яғни, пәндік сабақтар барысында проблемалық оқытудың негізгі идеясы – білімнің елеулі бөлігі ретінде, немесе ғылыми тақырыптардың оқушыларға даяр күйінде берілмейтіндігі, оларды оқушылар проблемалық ситуация құру кезінде, дербес танымдық әрекет күйінде қалыптастыра алады. Проблемалық оқыту технологиясын оқу-тәрбие үрдісінде қолдану мұғалімдерден оқу процесін ұйымдастыруда икемділік пен шығармашылықты талап етеді. Проблемалық оқытуды одан әрі зерттеу және дамыту оны оқу тәжірибесінде пайдалануды оңтайландырады және білім сапасын арттырады. Болашақта әр мұғалім оқытудың түрлі технологияларын қолдана отырып, өз тәжірибесінде жүзеге асырады.

#### **Пайдаланылған әдебиеттер тізімі:**

1. Бейсенбаев, А. М. (2015). Проблемалық оқу-орындау технологиясының педагогикалық құралдары. Алматы: Мектеп.
2. Ермекбаева, С. К., & Жұмағалиева, А. Ж. (2018). Проблемалық оқу-орындау технологиясын іске асырудағы ақпараттық-коммуникациялық жүйелердің әрекеттері. Педагогика және психология, (2), 96-100.
3. Ахметова, Ж. Қ., & Орынбасар, Ұ. Б. (2019). Проблемалық оқу-орындау технологиясының жоғары оқу орнындағы педагогикалық ерекшеліктері. Современное образование и наука, (3), 1-5.
4. Сметана, Л. В. (2016). Проблемное обучение в образовательном процессе. Москва: Просвещение.

5. Шарипова, Г. Т., & Ахметов, Т. Ж. (2017). Проблемное обучение как средство активизации мыслительной деятельности студентов. Педагогика, (6), 45-50.
6. Dolmans, D. H., & Schmidt, H. G. (2006). What do we know about cognitive and motivational effects of small group tutorials in problem-based learning? *Advances in Health Sciences Education*, 11(4), 321-336.

ӘОЖ372.854

## ХИМИЯ ПӘНОЛИМПИАДАСЫНА ДАЙЫНДАУ ЖОЛДАРЫ

*Мамедалиева Мира Алихановна,  
«6М01504 – Химия» БББ, 2-курс магистранты  
Мукажанова Жазира Бигалиевна,  
PhD доктор  
С. Аманжолов атындағы ШҚУ,  
Өскемен қ.*

**Аннотация:** Қазақстанды әлемдік деңгейге таныту үшін білім жүйесі бәсекеге қабілетті жоғары деңгей деболуы керек. Оқу үрдісі уақыт талабымен қанша өзгермесін, бәрібір тек ұстаз ғана оның мазмұнын оқушы санасына жеткізеді. Шәкіртті оқу үдерісінде мұғаліммен бірдей субъект ретінде танып, дара тұлға ретінде қабылдап, шығармашылық жұмысқа бағыттау, дарынды балалардың қабілеттерін дамытуға қолайлы жағдай тудыру ұстаз міндеті. Пәндік олимпиада – оқушының білім дағдылары мен қисынды ойлау әрекеттерін саралайтын кезең. Оқушыны олимпиадаға дайындауда – мұғалім атқарар міндеті мол. Оқушының жүйелі жұмыс жасай білу қабілетін саралап, тиімді жолдарын қолдана білу шеберліктерін шыңдап, өзіндік бағыт-бағдар беру – ұстаздың негізгі ұстанымы.

**Кілт сөздер:** Химия, олимпиада, оқытушы, дарынды оқушы, есептер.

Жалпы білім беретін мектепте ерекше дарынды балаларды анықтау үшін шығармашылық орта құру керек. Дарынды балалар өз қатарластарын басып озып, оқу материалын меңгеру қарқындылығымен еркшеленеді. Мұндай балалармен жұмыс жасау қызықты да күрделі. Оқыту үдерісін белсендіріп, оған танымдық, шығармашылық сипат беру үшін оқу әрекетінде ақпараттың заманауи құралдарын: медиатеканы, электронды оқулықтар мен энциклопедияларды, интернет желісін, сондай-ақ қазіргі заманғы: ойын, оқу-ізденушілік, проблемалы-ізденушілік және тағы басқа технологияларды тиімді қолдану қажет [1, 140 б.]. Оқу әрекетінің мұндай жүйесі дарынды балаларды озық ойлылыққа, жан-жақты салыстырушылыққа, қызығушылыққа тәрбиелеп, түрлі болжамдар жасай алуға үйретеді.

Есеп шығару – оқушылардың химиялық ой-өрісін дамытудың негізгі құралдарының бірі, теориялық білім мен тәжірибе арасындағы байланысты жүзеге асырудың жолы. Оқу үрдістерінде есептер шығару химияны оқытудың ажырамас бөлігі деп қарау керек, өйткені есеп шығару арқылы теориялық ұғымдар, заңдар, теориялар тереңдей түседі, оқушылардың химиялық қисынды ойлауын өрістетуге, білімдерін ісжүзінде қолдануға мүмкіндік жасалады. Химиялық есептер екі топқа бөлінеді: сан есептері және сапа есептері. Сан есептері арқылы жаңа білім беріледі, алынған білім нығайтылады, жетілдіріледі. Есептеулер арқылы химиялық теориялардың, заңдардың мәні ашылады. Сандық есептерінің типтері: I. Химиялық формулалар арқылы есептеу. II. Химиялық теңдеулер арқылы есептеу. III. Ерітіндіге арналған есептер. Сапалық есептері – эксперимент есептері, химиялық тәжірибелер жасау арқылы шығарылады [2, 176 б.].

Химия есептерін шығарудың әдістері: 1. Арифметикалық әдіс 2. Алгебралық әдіс 3. Дайын формуланы пайдалана отырып шығаратын әдіс 4. Крест әдісі.

Химия пән олимпиадасы:

- Оқушының ойлау, жүйелеу, қорытындылау қабілеттерін дамытады;
- Қосымша есептер жинағымен, әдебиеттермен жұмыс жасау дағдысы жетіледі;
- Жекелеген пәнге деген біртұтас көзқарас қалыптасады;
- Оқушыны табандылыққа, еңбекқорлыққа тәрбиелейді және тез шешім қабылдауға үйретеді;

Олимпиадаға дайындау жолдары:

1. Химияның негізгі түсініктері мен заңдарды, химиялық терминдерді қайталау;
2. Бейорганикалық және органикалық заттардың жіктелуі мен олардың арасындағы генетикалық байланыстарды өзгерістер арқылы іске асыру теңдеулерін жазып дәлелдеуге үйрету;
3. Заттардың алыну тәсілдері мен химиялық қасиеттерін реакция теңдеулері арқылы өрнектеуге үйрету;
4. Есептердің шығару алгоритмдерін меңгерту;
5. Есеп шартын дұрыс жазу дағдысын қалыптастыру;

6. Есептердегі физикалық шамаларды анықтауға арналған формулаларды есте сақтауға арналған жаттығулар арқылы орындату;

7. Химиялық реакциялар теңдеулерін жазу және коэффициенттер қою әдістерін үйрету;

8. Күрделілігі жоғары есептерді шығаруға дағдыландыру;

9. Тәжірибелік тур есептерін шығаруға үйрету[3, 70 б.].

Химия пәні олимпиадаға арналған тапсырмалар:

№1. 5 балл.

8 г хлорсутек 7 г аммиакпен әрекеттесіп аммоний хлоридін түзеді.

1. Хлорсутектің зат мөлшерін табыңыз. (1 балл)

2. Аммиактың зат мөлшерін табыңыз. (1 балл)

3. Түзілген аммоний хлоридінің массасын табыңыз. (3 балл)

№2. 6 балл.

$\text{NH}_3$  және  $\text{CH}_4$  газдары қоспасында Н атомдарының саны N атомдары санынан 15 есе көп. Осы қоспаға көлемі  $\text{NH}_3$  көлеміне тең әлдебір газды қосқанда қоспаның молярлық массасы 9,55 бірлікке өскен. Қосылған газдың молярлық массасын анықтаңыздар.

№3. 8 балл.

Концентрациясы  $C(\text{K}_2\text{SO}_4) = 0,25$  моль/дм<sup>3</sup> болатын 350 см<sup>3</sup>  $\text{K}_2\text{SO}_4$  ерітіндісіне орта тұз бен қышқыл тұздың массалық үлестері теңескенше ( $\text{SO}_3$ ) = 10% болатын олеум қосқан. Қосқан олеумнің массасын есептеңіздер[4, 570 б.].

№4. 8 балл.

$(\text{CuCl}_2) = 20\%$  болатын 27 г мыс (II) хлориді ерітіндісіне  $(\text{AgNO}_3) = 10\%$  болатын 170 г күміс нитраты ерітіндісі қосылған. Түзілген тұнбаны бөліп алып, қалған ерітіндіні катодта сутек бөліне бастағанша электролизге ұшыратқан. Электродтарда бөлінген заттардың мөлшерлерін және электролизді тоқтатқаннан кейінгі ерітіндідегі заттың массалық үлесін есептеңіздер[5, 650 б.].

№5. 10 балл.

Белгісіз органикалық А қосылысының сынамасы берілген. Сынаманы 250°C-та қатты қыздырғанда оның массасы 7,2 г-қа азайды. Қыздырғанда түзілген қатты Б затын 500°C-қа дейін қыздырды, нәтижесінде 8 г металл оксидін В және эквимольарлы (мольдік қатынастары 1:1-ге тең) жалпы көлемі 8,96 л Г мен Д газдарының қоспасын алды. Бөлінген газ қоспасындағы газдар бір элементтің оксидтері болып табылады, қоспаның сутек бойынша тығыздығы 18-ге тең.

1. Екіншілік ыдыратуда түзілген Г мен Д газдар қоспасының орташа молекулалық массасын табыңыз. (2 балл);

2. Г газы құрамындағы оттегі мөлшері Д газына қарағанда көп екені белгілі. Осы газдарды анықтаңыз. (2 балл);

3. Металл оксидінің В формуласын анықтап, қатты Б затының формуласы мен атауын табыңыз. (2,5 балл);

4. Бірінші ретте қатты қыздарғанда А қосылысы қандай өзгеріске ұшырады? А қосылысының формуласын, қай классқа жататынын анықтаңыз. (2 балл);

5. Бастапқыда берілген А қосылысының массасын табыңыз. (0,5 балл);

6. Барлық жүрген химиялық реакцияларды жазыңыз. (1 балл)[6, 120 б.].

Теориялық білімін практикалық тұрғыда қолдану. Тапсырмалардың негізгі мазмұны оқушылардың ойлау қабілетін дамытатындай болуы қажет. Бұл айтылғандар, әрине, есеп шығарудың барлық жақтарын қамти алмайды, әрбір нақты жағдайда әр есептің өзінің бір ерекшеліктері болады. Сондықтан есептер шығара білу үшін көп жаттығу керек. Жас ұрпақты жан-жақты білімді тәрбиелеу мұғалім алдына қойылған ауыр жүк. Сондықтан, барша ұстаздарға шығармашылық табыстар тілеймін.

Қорыта келгенде, білімді ұрпақ- Қазақстанның ертеңі мен болашағы. Ал, жас ұрпақты жан-жақты терең білімді жеке тұлға етіп тәрбиелеу ұстаздардың біліктілігі мен білімділігіне байланысты. Ұстаздардың абыройын асқақтататын шәкірттеріміз. Шәкірттеріміз олимпиада жеңімпаздары болсын.

#### Пайдаланылған әдебиеттер тізімі:

1. Цитович И.К., Протасов П.Н. Методика решения расчетных задач по химии. - М.: Просвещение, 1983. - 149 с.

2. Ерыгин Д.П., Шишкин Е.А. Методика решения задач по химии. - М.: Просвещение, 1989. - 176 с.

3. Тюльков И.А., Архангельская О.В., Павлова М.В. Система подготовки к олимпиадам по химии: лекции 1-4. – М.: Педуниверситет «Первое сентября», 2008. – 72 с

4. Кузьменко Н.Е., Еремин В.В., Чуранов С.С. Сборник конкурсных задач по химии (для школьников и абитуриентов). – М.: Экзамен, 2002. – 575 б.

5. Врублевский А.И. Тренажер по химии: вся зимия в задачах и упражнениях с примерами решений. – Минск: Красико-Принт, 2009. – 656 б.

6. Бекішев К. Химия олимпиада есептері. – Алматы: Мектеп, 2002. – 200 б

## ИНФОРМАТИКА ПӘНІНЕН ОҚУШЫЛАРДЫ ҰЛТТЫҚ БІРЫҢҒАЙ ТЕСТІЛЕУГЕ ДАЙЫНДАУҒА АРНАЛҒАН МОБИЛЬДІ ҚОСЫМШАЛАРДЫҢ ҚАЖЕТТІЛІГІ

*Мергенбаева Айслу Халыковна,  
1-курс магистранты,  
М.Өтемісов атындағы БҚУ, Орал қ.*

**Аннотация:** Мақалада жоғары сынып оқушыларын информатика пәнінен ұлттық бірыңғай тестілеуге дайындаудың қазіргі ахуалы айтылды. Информатика пәнінен емтиханға дайындаудың әдістемесіне қатысты теориялық еңбектерге шолу жасалып, дайындыққа қажетті мобильді қосымшаның қажеттілігі анықталды. Тестілеуге дайындайтын теориялық сабақтар, видеосабақтар мүмкіндіктері жіктелді, алайда оқушылар бос уақытында өздеріне ыңғайлы мобильді қосымшаның қажеттілігі айқындалды. Зерттеуде сауалнаманың нәтижесі бойынша талдау жасалды. Авторлар информатиканың қазіргі әлемдегі рөлін және оның өмірдің әртүрлі аспектілеріне әсерін талдайды. Оқушыларды тестілеуге дайындаудың маңыздылығы, оның ішінде ақпараттық сауаттылық дағдыларын дамыту және информатикадан алған білімдерін практикада қолдана білу мәселелері талқыланады. Бұл мақалада әдістемелік дайындық тестілеудің сәтті өтуіне ықпал етіп қана қоймай, сыни тұрғыдан ойлауды, логикалық ойлауды және есептерді шешу дағдыларын дамытатыны атап өтілген.

**Кілт сөздер:** Ұлттық бірыңғай тест, информатика, IT, әдістеме, мамандық

### **Кіріспе.**

XXI ғасыр қоғам дамуында инновациялар шешуші рөл атқаратын дәуірге айналды. Жаңа технологиялардың пайда болуымен және адамдардың өмір салтындағы өзгерістермен барлық салаларда: экономикадан білімге дейін елеулі қайта құрулар жүріп жатыр.

Технологиялық прогресс 21 ғасырдың ең жарқын белгілерінің бірі болып табылады. Жасанды интеллект, заттардың интернеті, блокчейн және кванттық есептеулер сияқты инновациялық технологиялар әлеміміздің келбетін өзгертуде. Олар байланыс, медицина, өндіріс, көлік және басқа да көптеген салаларда жаңа мүмкіндіктер ашады.

Дамушы елдердің жетістігі осы IT саласымен өлшенеді. Соған орай елімізде жаңа технологияларды игеру, дамыту, құрастыру бойынша мемлекеттік тапсырыс берілген болатын. "2017 жылы қабылданған "Цифрлық Қазақстан" мемлекеттік бағдарламасының төртінші бағыты бойынша IT-мамандарды даярлау міндеті жүктелді" [1]. "Цифрлық Қазақстан" бағдарламасы мектептегі "Информатика" пәнінің дәрежесін көтеріп, "2022-2023 оқу жылынан бастап IT саласына оқуға түсетін талапкерлерге ҰБТ-ның бейіндік пәндер комбинациясы тізбесіне "Информатика" пәні енгізіледі" деп БАҚ жарыса жазды[2].

Бүгінгі күні адамзат тіршілігінің басты тұғырнамасы - білім. Тәуелсіздік алғаннан бері әр жылда білім жүйесіне енгізіліп отырған реформалар ел болашағына салынған даңғыл жол секілді. Өйткені қай мемлекеттің болсын экономикалық-әлеуметтік жағдайына тікелей апарар жол – сол елдің білімінің дамуы. Олай болса, еліміздің болашағы үшін ұлттық білім жүйемізді дамыту – заман талабы [3]. Бұл тұрғыда жоғары сынып оқушыларын информатика бойынша Ұлттық бірыңғай тестілеуге дайындауға ерекше назар аударылады. Информатика бойынша ҰБТ-ға дайындық мәселесінің өзектілігі ақпараттық технологиялардың қарқынды дамуы және олардың қазіргі қоғамға әсері тұрғысынан айқын көрінеді. Біздің цифрлық әлемімізде информатиканы меңгеру тез өзгертін өмір сүру жағдайларына сәтті бейімделудің негізгі факторына айналууда. Сонымен қатар, информатика бойынша Ұлттық Бірыңғай Тестін тапсыру білім алушылардың информатика саласындағы заманауи талаптарға дайындық деңгейін бағалаудың, сондай-ақ осы салада одан әрі кәсіби өсу үшін әлеуетті айқындаудың маңызды құралы болып табылады.

Біздің мақаламыздың мақсаты - білім алушылардың информатика бойынша ҰБТ-ға дайындығының ағымдағы жағдайын талдау және осы тестілеуге тиімді дайындалу үшін қосымша мобильді қосымшаларды әзірлеу қажеттілігін негіздеу. Бұл зерттеудің маңыздылығы оның информатиканы оқыту сапасын жақсарту және жоғары сынып оқушыларының ҰБТ-дағы үлгерімін арттыру мүмкіндігінде. Бұл өз кезегінде ақпараттық қоғамда тиімді жұмыс істей алатын кадрлық әлеуетті қалыптастыруға ықпал етеді. Осылайша, біздің жұмысымыз білім алушыларды информатика бойынша ҰБТ-ға даярлаудың тиімді тәсілдерін іздеуге бағытталған, бұл ақпараттық технологиялар мен білім беруді цифрландырудың қарқынды дамуы жағдайында өзекті және маңызды міндет болып табылады.

**Әдебиеттерге шолу.** Информатика бойынша ҰБТ-ны Ұлттық тестілеу орталығы компьютерлік емтихан түрінде өткізеді. Емтихан тапсырмалары алгоритмдеу және бағдарламалау негіздерінен бастап желілік технологиялар мен ақпараттық қауіпсіздіктің негізгі ұғымдарына дейінгі тақырыптардың кең ауқымын қамтитын теориялық сұрақтар мен практикалық тапсырмалар болып табылады.



Информатиканы оқыту әдістемесіне қатысты отандық, шетелдік ғалымдардың біршама еңбектері бар. Т.Қойбағарованың "Информатиканы оқыту әдістемесі"[4] еңбегінде автор информатиканы оқытудың дидактикалық негіздері мен әдіс-тәсілдеріне, бағалау түрлеріне, мектептегі техникалық қауіпсіздік жайында толық айтып кеткен. Е.Бидайбеков болса ЖОО-ғы информатиканы оқыту әдістемесі туралы айтқан[5]. Сол сияқты Г.Жапарова[6], Е.Беркінбаев[7] информатика негіздеріне шолу жасап, оқытудың тиімді әдіс-тәсілдерін жинақтаған. Информатика пәні бойынша емтиханға дайындыққа қатысты еңбектерден В.Казиевтің "Материалы для подготовки к ЕГЭ по информатике"[8] атты мақаласы бар. Бұл мақалада емтиханға қажетті тест сұрақтары, жалпы сұрақтар қамтылған. Нақты әдістемеге қатысты Т.Немчинова мен А.Тонхоноеваның "Эффективные приемы подготовки школьников к ЕГЭ по информатике и ИКТ" [9]мақаласында емтиханға дайындықтың әдістері мен ресурстарын тізбектеп жазған.

Елімізде информатиканы оқыту әдістемесі мен теориясы жолында Е.Ы.Бидайбеков [10], Е.Ө.Медеуов [11], А.Е.Сағымбаева [12], Ж.К.Нұрбекова [13], Д.С.Байгожанова [14], т.б., Ресейде Гриншкун В.В. [15], В.В.Малев [16] және де т.б. ғалымдардың еңбектерін атап өтсек болады. Жоғарыда келтірілген еңбектерді талдай келе, жалпы орта білім беру жүйесіндегі информатика курсының оқыту жеткілікті жүзеге аспағанын, сонымен қатар Ұлттық Бірыңғай Тестілеуге жоспарлы түрде оқытуды жүзеге асыруға ықпал ететін мұғалімдер мен оқушыларға арналған сапалы қосымша әдістемелік жүйесінің болмауы және оны қазіргі оқыту мазмұнына ендіру жеткіліксіз екенін айта кеткен жөн.

**Әдіснама және әдістер.** Тақырыпты зерттеу кезінде теориялық еңбектерге шолу жасалып, информатиканы оқытудың стандарттары қаралды. Сонымен қатар, емтиханға дайындаудың әдістемесіне қатысты интернет-ресурстардан сұхбаттар, арнайы бағдарламалар, платформалар қарастырылды. Жинақтау, сұрыптау, талдау, сипаттау әдістері теориялық еңбектерге шолу жасалғанда қолданылды. Оқушылардан сауалнама алынып, жауаптары бойынша қорытынды жасалды.

**Нәтижелері.** 2004 жылдан бастап жоғары оқу орындарына түсу негізінен тест нәтижелері бойынша жүзеге асырылады. Г.Қойбағарова мен М.Ельтинова тест жүйесінің тиімділігіне қатысты мындай пікір білдірген екен[4,111]:

- тексеруге оқу материалдардан толық қамтуды қамтамасыз етеді;
- аз уақыттың ішінде барлық оқушылардың білімін анықтауға мүмкіндік береді;
- оқушылардың ойлау, есте сақтау қабілетін дамытады, жылдамдыққа тапқырлыққа дағдыландырады;
- оқушылардың пәнге қызығушылығын, ынтасын артырады;
- оқушылардың жауаптарды салыстырып, дұрыс жауабын таңдай білуге,
- өз бетінше қорытынды жасай білуге дағдыландырады."

Мектептегі информатика пәнінен емтиханға дайындық қандай деңгейде екенін анықтау мақсатында жоғары сынып оқушыларынан сауалнама алынды. Сауалнама нәтижесінде сұраққа жауап берген 29 оқушының 93,1(27) пайызы информатика пәнін таңдап отырғанын білдік.(1-сурет)

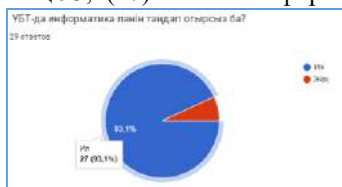

1-сурет.

Осы пәннен 10,3% пайыз оқушының білім деңгейлері өте жақсы, 55,2 пайыз оқушы орташа, 34,5% төмен екені анықталды. Бұл дегеніміз оқушылардың компьютерлік сауаттылығы орта есеппен жақсы деуге негіз бар.(2-сурет)

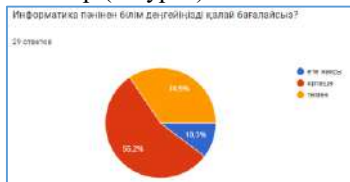

2-сурет.

ҰБТ-ға жүйелі түрде дайындық жасайтын құралдар таптыңыз ба деген сұраққа оппоненттердің 48,3 пайызы "құралдар бар, бірақ жүйелі емес" десе, 10,3 пайызы "иә, дайындығыма көмегі жоғары" десе, 41,4 пайызы "таба алмадым" деп жауап берген(3-сурет). Оқушылардың жүйелі дайындық жасап отырғаны – өте қуанарлық жайт.



3-сурет.

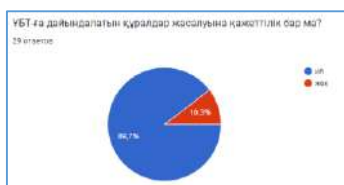

4-сурет.

Зерттеуіміздің негізгі тақырыбы ҰБТ-ға дайындалатын мобильдік қосымша құралдар жасалуына қажеттілік бар ма деген сұраққа оқушылардың 89,7 "иә" деп жауап берген (4-сурет). Ал қандай әдістемелік құралдар болғаны жөн деген сауалдың жауаптарын қорытындылай келе, оқушыларға мынадай типтегі әдістемелік құралды дайындау керектігі анықталды:

- нақты, тест сұрақтар көп және емтиханға келетін;
- кинестетиктер үшін кітап сияқты нұсқа;
- диджиталдар үшін электронды нұсқа;
- көзді жалықтырмайтын электронды нұсқа;
- күнделікті тапсырманың жауабын талдап отыратын мобильді қосымшаның болуы;
- деңгейі төмен оқушылардың білімін жоғарылатуға әсер ете алатын көмекші әдістемеліктердің болуы.

**Қорытынды.** Қорытындылай келе, жоғары сынып оқушыларын ҰБТ-ға дайындау үшін әдістемелік құралдың қажеттілігі бары анық байқалды. Сондықтан, емтиханға дайындаудың әдістемелік нұсқаулар, тест кітапшалары жүйелі түрде жинақталып, баспадан шығуы және мобильді қосымша дайындалу керек деп санаймын. Мектеп оқушыларына тегін қолжетімді болуы қажет. Информатика пәнінен Ұлттық тестілеуге әдістемелік дайындық оқушылардың информатика саласындағы құзыреттілігі мен дағдыларын дамытуға ықпал ететін оқу үдерісіндегі маңызды құрал болып табылады. Оның маңыздылығы емтиханды сәтті тапсыруда ғана емес, сонымен қатар студенттердің сыни ойлауын дамытуда, есептер шығару және информатикадан алған білімдерін практикада қолдана білуде.

#### Пайдаланылған дереккөздер тізімі:

- [1] IT-маман даярлаудың әлемдегі үлгісі және Қазақстандағы жағдай// <https://baribar.kz/106649/it-maman-dayarlaudynh-alemdegi-ulgisi-zhane-qazaqstandaghy-zhaghhdaj/>
- [2] ҰБТ. IT-мамандықтарға түсетін талапкерлерге информатика енгізілді// <https://baq.kz/ubt-it-mamandyqtarga-tusetin-talapkerlerge-informatika-engizildi-286763/>
- [3] «Қазақстан-2050» стратегиясы қалыптасқан мемлекеттің жаңа саяси бағыты» Н.Назарбаевтың Қазақстан халқына Жолдауы. «Қазақстан – 2050: Бір мақсат, бір мүдде, бір болашақ» Н.Назарбаевтың Қазақстан халқына Жолдауы. Мұғалімдерге арналған нұсқаулық. І деңгейі 5, 17, 29-бет
- [4] **Қойбағарова Т.Қ.**, Ельтинова Р.А. Информатиканы оқыту әдістемесі: Оқу құралы. I-II-бөлім. I-бөлім. - Павлодар: ПМПИ, 2013. - 195 бет.
- [5] **Бидайбеков Е.Ы.** IT-подготовка будущих педагогов в Казахстане// Современные информационные технологии и ИТ образование.-2011.- №7.-с.87-100
- [6] **Жапарова Г. Ә.** Информатика негіздері: Оқу құралы.-Алматы: Экономика 2.06 ж.- 296 б.
- [7] **Беркінбаев К. М.** Информатика: Оқулық.- Алматы: Заңәдебиеті, 2005 ж.- 408 б.
- [8] **Казиев В.М.** Материалы для подготовки к ЕГЭ по информатике / В.М. Казиев - Информатика: Методическая газета для учителей информатики, 2009. – №10 – с. 1 – 46.
- [9] **Немчинова Т.В.,** Тонхоноева А.А. Эффективные приемы подготовки школьников к ЕГЭ по информатике и ИКТ // Вестник БГУ. – 2013.– №3. – С.54-57.
- [10] **Бидайбеков Е.Ы.** Развитие методической системы обучения информатике специалистов совмещенных с информатикой профилей в университетах Республики Казахстан: автореф. ... докт.пед.наук: 13.02.00. Москва: ИОСО РАО,- 1998, - 36с.
- [11] **Медеуов Е.У.** Теоретико-Методологические основы проектирования стандарта среднего математического образования республики Казахстан: автореф. ... докт.пед.наук: 13.02.01, 13.02.02. - Алматы, - 1997, -45с.
- [12] **Сағымбаева А.Е.** Информатиканы оқыту барысында оқушылардың білімін бақылау әдістемесі: пед. ғыл. канд. ... автореф. — Алматы, 2004. — 25б. 6 Абдиев К.С. Формирование ИТ-компетентности как основа подготовки будущих специалистов-статистиков: дисс.... докт.пед.наук. в форме науч.докл: 13.00.02. –Алматы, 2010. -300С.
- [13] **Нурбекова Ж.К.** Теоретико-методологические основы обучения программированию: монография/Ж.К. Нурбекова. –Павлодар: 2004. - 225с
- [14] **Байгожанова Д.С.** Методика обучения элементам информатики на основе межпредметных связей в начальной школе: дисс. ... канд.пед.наук. в форме науч.докл: 13.00.02–Алматы, 2004. -166С.
- [15] **Гриншкун В.В.** Развитие интегративных подходов к созданию средств информатизации образования: дисс. ....докт.пед.наук: 13.00.02. –Москва, 2004.– 554С.
- [16] **Малев В.В.** Общая методика преподавания информатики. – Воронеж: ВГПУ, 2005. – 271 с.

## МЕКТЕПТЕГІ ЭЛЕКТРОНДЫ КІТАПХАНАЛАРДЫҢ ӨЗГЕРУІ: БОЛАШАҚҚА КӨЗҚАРАС

*Мергенова Адэлина*

*М.Өтемісов атындағы БҚУ магистранты,  
ғылыми жетекші: Кажиақпарова Жадыра Сериковна,  
Орал қ.*

**Аннотация:** Мақала зерттеу барысында мектептегі білім беру контекстіндегі электронды кітапханалардың трансформациясының перспективалық тенденцияларын зерттеуге бағытталған. Ақпараттық технологиялардың қарқынды дамуын және білім беру ортасындағы өзгерістерді ескере отырып, электрондық кітапханалар оқытудың және білімге қол жеткізудің негізгі құралына айналууда. Мектептердегі электронды кітапханалардың қазіргі жағдайын талдадым, проблемалық аспектілерді және оларды жақсарту мүмкіндіктерін анықтадым. Жұмыста болашақта электронды кітапханалардың бет-бейнесін өзгерте алатын технологиялық инновациялар, мысалы, виртуалды және толықтырылған шындық, жасанды интеллект, сондай-ақ оларды білім беру процесіне біріктіру әдістері талқыланды. Болашаққа ұсынылған көзқарас мектеп әкімшілері мен тәрбиешілеріне электронды кітапханалардың эволюциясын жақсы түсінуге және олардың әлеуетін білім беруді жетілдіру үшін пайдалануға көмектеседі.

**Кілт сөздер:** Электрондық кітапханалар, инновациялар, білімге қол жеткізу, трансформация, ақпараттық технология.

**Abstract:** The article is aimed at studying promising trends in the transformation of electronic libraries in the context of school education in the course of the study. Given the rapid development of information technology and changes in the educational environment, electronic libraries are becoming the main tool for learning and access to knowledge. He analyzed the current state of electronic libraries in schools, identified problematic aspects and opportunities for their improvement. The paper discussed technological innovations that can change the face of electronic libraries in the future, such as virtual and augmented reality, artificial intelligence, as well as methods of their integration into the educational process. The proposed vision for the future can help school administrators and educators better understand the evolution of digital libraries and use their potential to improve education.

**Key words:** Electronic libraries, innovation, access to knowledge, transformation, information technology.

Ақпараттық технологиялардың дамуы мен және білім беру ортасындағы өзгерістер мен мектептердегі электронды кітапханалар оқыту мен білімге қол жеткізудің негізгі элементіне айналады. Бұл құбылыс электронды кітапханалардың мектептегі білім беру контекстіндегі трансформациясын және олардың болашақ дамуын болжауды зерттеу қажеттілігіне әкеледі.

Осы мақалада біз мектептердегі электронды кітапханалардың қазіргі заманғы сын-қатерлері мен мүмкіндіктерін талқылаймыз, сондай-ақ осы сегментті дамытудың перспективалық бағыттарын қарастырамыз. Виртуалды шындықтан жасанды интеллект кедейін жаңа технологиялар білімге айтарлықтай әсер етеді және біз бұл өзгерістердің болашақта электрондық кітапханаларға қалай әсер ететініне назар аударамыз. Бұл зерттеу мектептердегі электронды кітапханалардың қазіргі жағдайын сипаттап қана қоймай, оларды жақсарту және білім беру процесінде тиімді пайдалану үшін практикалық ұсыныстар беруге арналған. Мектептердегі электронды кітапханалардың болашағын бірге қарастырайық және олардың білім беруді дамыту үшін қандай мүмкіндіктер бере алатынын қарастырамыз.

Ақпараттық технологиялардың қарқынды дамуы және цифрлық оқыту ортасына көшу аясында электрондық кітапханалар мектептердегі білім беру процесінің ажырамас бөлігіне айналууда. Дегенмен, олардың әлеуетіне қарамастан, көптеген мектептер электрондық ресурстарды тиімді пайдалануда қиындықтарға тап болады, соның ішінде өзекті материалдарға қолжетімділіктің шектелуі, мазмұнды басқару мен жаңартудағы қиындықтар және оқушылардың деректерінің қауіпсіздігін қамтамасыз ету қажеттілігі.

Мектептегі электронды кітапханалардың трансформациясын зерттеу сапалы және қолжетімді білім беру үшін өте маңызды. Электрондық кітапханаларды жақсарту білім беру ресурстарына кеңірек қолжеткізуге, оқушылардың оқуға деген ынтасын арттыруға, сондай-ақ мұғалімдер мен мектеп әкімшілігінің жұмысын оңтайландыруға ықпал етуі мүмкін. Бұл зерттеудің мақсаты - мектептегі электронды кітапханаларды трансформациялаудың перспективалық тенденцияларын зерттеу және болашақта оларды жақсарту мүмкіндіктерін анықтау. Біз мектептердегі электронды кітапханалардың алдында тұрған заманауи сын-қатерлер мен қиындықтарды талдауды, сондай-ақ болашақта білімге қол жеткізу тәсілдерін өзгерте алатын жаңа технологиялық инновацияларды қарастыруды өзімізге міндет етіп қойдық. Зерттеуде біз мектептердегі электронды кітапханалардың қазіргі жағдайына шолу жасаудан

бастаймыз, олар кездесетін негізгі қиындықтар мен мәселелерді анықтаймыз. Содан кейін біз виртуалды және толықтырылған шындықты, жасанды интеллектті, сондай-ақ оларды білім беру процесіне біріктіру әдістерін қоса алғанда, дамудың перспективалық бағыттарын қарастыруға көшеміз. Соңында, біз мектеп әкімшілері мен тәрбиешілеріне электронды кітапханалармен жұмысты оңтайландыру және олардың мектептердегі білім беруді жақсарту әлеуетін пайдалану бойынша практикалық ұсыныстарды талқылаймыз.

Қазіргі мектептер оқытуды цифрландыруға көбірек көңіл бөлуде және электронды кітапханалар бұл процестің ажырамас бөлігіне айналуда. Алайда, цифрлық ресурстардың қол жетімділігі артқан кезде де, көптеген мектептер өзекті материалдарға қол жетімділіктің шектелуі, мазмұнның оқу бағдарламаларына сәйкес келмеуі, мазмұнды басқару мен жаңартудағы қиындықтар сияқты қиындықтарға тап болады. Мектептер білім беру процесін цифрлық дәуірдің талаптарына бейімдеуге тырысады, ал электронды кітапханалар бұл процесте шешуші рөл атқарады. Олар оқулықтар, мақалалар, бейне сабақтар, интерактивті тапсырмалар және басқа да көптеген материалдар сияқты білім беру ресурстарын сақтауға, ұйымдастыруға және оларға қол жеткізуге арналған сандық платформалар. Дегенмен, электрондық кітапханаларды пайдаланудың барлық артықшылықтарына қарамастан, мектептер оларды енгізу мен пайдалануда кездесетін бірнеше қиындықтар мен мәселелер бар.

Өзекті материалдарға қолжетімділіктің шектелуі: негізгі проблемалардың бірі электрондық кітапханалардағы өзекті және сапалы білім беру материалдарына қолжетімділіктің шектелуі болып табылады. Кейбір мектептер ақылы ресурстарға қол жеткізуде шектеулерге тап болады немесе қажетті оқулықтар мен материалдарға жеткілікті лицензиялары жоқ. Мазмұнның оқу бағдарламаларына сәйкес келмеуі: тағы бір мәселе-электронды кітапхана мазмұнының оқу бағдарламаларына сәйкес келмеуі. Электрондық кітапханаларда ұсынылған материалдар мұғалімдер мен оқушылар үшін мүмкіндігінше пайдалы болуы үшін білім беру стандарттары мен оқу бағдарламаларының талаптарына сәйкес келуі маңызды. Мазмұнды басқару мен жаңартудағы қиындықтар: көптеген мектептер үшін электрондық кітапханалардың мазмұнын тиімді басқару және жаңарту қиын. Мазмұнның өзектілігі мен өзектілігін сақтау, оны қурациялау және ұйымдастыру - бұл уақыт пен адами ресурстарды қажет ететін күрделі міндеттер. Алайда, осы қиындықтарға қарамастан, мектептерде электронды кітапханаларды сәтті енгізу және пайдалану мысалдары бар. Кейбір мектептер интерактивті оқу материалдарын жасау, жекелендірілген оқытуды қолдау және оқушылардың оқуға деген қызығушылығын арттыру арқылы электрондық ресурстарды оқу процесіне сәтті біріктіреді.

Мектептердегі электронды кітапханалар білім беруді цифрландыруға айтарлықтай үлес қоса отырып, білім беру процесінің ажырамас бөлігі болып табылады. Олар әртүрлі форматтағы білім беру материалдарын: оқулықтарды, мақалаларды, бейне сабақтарды, аудиожазбаларды және басқа да білім беру ресурстарын сақтауға, ұйымдастыруға және оларға қол жеткізуге арналған сандық платформалар. Қолданудың таралуы: әлемдегі көптеген мектептер электронды кітапханаларды оқытудың негізгі құралы ретінде кеңінен қолданады. Олар студенттер мен оқытушылар үшін білім беру ресурстарына қол жеткізудің орталық орнына айналады. Мазмұнның әртүрлілігі: электрондық кітапханаларда әртүрлі пәндер мен тақырыптарды қамтитын білім беру материалдарының кең ауқымы бар. Бұған әртүрлі пәндер бойынша оқулықтар, фантастика, журналдар, зерттеулер және мультимедиялық материалдар кіреді. Оқытуды даралау: электрондық кітапханалар мұғалімдерге әр оқушының қажеттіліктері мен қызығушылықтарына сәйкес оқу материалдарын таңдауға мүмкіндік беру арқылы оқытуды жекелендіруге мүмкіндік береді. Бұл оқушыларды тиімді оқытуға және ынталандыруға ықпал етеді. Интерактивтілік және мультимедиялық: көптеген заманауи электронды кітапханалар бейне сабақтар, аудио жазбалар, интерактивті тапсырмалар және оқу ойындары сияқты интерактивті және мультимедиялық материалдарды ұсынады. Бұл оқу процесін оқушылар үшін қызықты әрі қызықты етеді.

Виртуалды және кеңейтілген шындық, жасанды интеллект және интерактивті платформалар сияқты жаңа технологияларды дамыту электрондық кітапханаларды жақсартуға жаңа мүмкіндіктер ашады. Виртуалды және толықтырылған шындықтар көрнекі және тартымды оқу ортасын құра алады, ал жасанды интеллект жекелендірілген білім беру материалдарын ұсына алады.

Заманауи технологиялық инновациялар электронды кітапханаларды дамытуда шешуші рөл атқарады, оларды қарапайым ақпарат қоймаларынан динамикалық және қуатты оқыту мен зерттеу құралдарына айналдырады. Бірнеше негізгі технологияларды және олардың электрондық кітапханаларға әсерін қарастырғанда:

Жасанды интеллект: жасанды интеллект электронды кітапханаларға революциялық өзгерістер енгізеді. Машиналық оқыту алгоритмдері мен нейрондық желілер мазмұнды тиімді талдауға және жіктеуге, пайдаланушының қалауын болжауға және жеке оқу материалдарын ұсынуға мүмкіндік береді. Бұл жеке қажеттіліктер мен оқу стильдерін ескере отырып, білім беру процесін бейімделгіш және тиімді етеді.

Виртуалды және кеңейтілген шындық: VR және AR оқу мазмұнымен өзара әрекеттесу тәсілдерін өзгертеді. Виртуалды шындық арқылы студенттер бірегей білім беру сценарийлері мен модельдеулерін жасай отырып, интерактивті 3D модельдеріне ене алады. Толықтырылған шындық нақты әлемді

виртуалды элементтермен толықтыруға мүмкіндік береді, бұл оқу тәжірибесін байытады және оны көрнекі және қызықты етеді.

Үлкен деректер және аналитика: үлкен көлемдегі деректерді жинау және талдау электрондық кітапханаларды оңтайландыруға көмектеседі. Деректерді талдау пайдаланушылардың қалауын түсінуге, материалдарды пайдалану үрдістерін анықтауға, сондай-ақ кітапхананың мазмұны мен құрылымын оңтайландыруға мүмкіндік береді. Бұл оқыту мен зерттеу үшін неғұрлым маңызды және құнды ресурстармен қамтамасыз етуге көмектеседі.

Интерактивті және мультимедиялық ресурстар: интерактивті және мультимедиялық технологияларды дамыту электрондық кітапханалардың мүмкіндіктерін едәуір кеңейтеді. Интерактивті оқулықтар, бейне оқулықтар, аудио материалдар және ойын элементтері белсенді қатысуды және өзін-өзі зерттеуді ынталандыру арқылы оқу процесін қызықты әрі тиімді етеді.

Әлеуметтік және ынтымақтастық мүмкіндіктері: әлеуметтік функциялар мен бірлескен құралдарды біріктіру электрондық кітапхана пайдаланушыларына білім, тәжірибе және ресурстармен алмасуға және бірлескен жобалар мен зерттеулер жасауға мүмкіндік береді. Бұл студенттер бірлесіп жұмыс істей алатын және білім мен идеялармен бөлісе алатын белсенді және интерактивті білім беру ортасына ықпал етеді.

Мобильді қосымшалар мен құрылғылар: мобильді технологияның дамуымен электрондық кітапханалар қол жетімді және пайдаланушыларға ыңғайлы бола бастайды. Электрондық ресурстарға қол жеткізуге арналған мобильді қосымшалар оқушылар мен оқытушыларға кез келген уақытта және кез келген жерден материалдарға қол жеткізуге мүмкіндік береді, бұл оқу шекараларын айтарлықтай кеңейтеді.

Дауыстық технологиялар: дауыстық көмекшілер және сөйлеуді тану сияқты дауыстық технологияларды біріктіру электрондық кітапханаларды пайдалануды ыңғайлы және тиімді етеді. Пайдаланушылар материалдарды іздей алады, сұрақтар қоя алады және дауыстық командалар арқылы ақпарат ала алады, бұл пайдаланушы тәжірибесін жақсартады және кітапхана ресурстарымен өзара әрекеттесуді жеңілдетеді.

Blockchain технологиясы: Blockchain технологиясы электрондық кітапханаларда білім беру материалдарының қауіпсіздігін қамтамасыз ету және түпнұсқалығын растау үшін пайдаланылуы мүмкін. Бұл контентті жалған және рұқсатсыз кіруден сақтай отырып, мөлдір және сенімді сақтау және тарату жүйесін құруға мүмкіндік береді.

Бұл технологиялық инновациялар электрондық кітапханалардың функционалдығы мен мүмкіндіктерін едәуір кеңейтіп, оларды интерактивті, қол жетімді және тиімді оқыту мен зерттеу құралдарына айналдырады. Оларды біріктіру және пайдалану заманауи білім беруді дамытуға және инновациялық білім беру ортасын құруға ықпал етеді.

Мектеп әкімшілері мен мұғалімдеріне арналған практикалық ұсыныстар: білім беруде электрондық кітапханаларды тиімді пайдалану

Заманауи білім біздің цифрлық өміріміздің ажырамас бөлігіне айналды және электрондық кітапханалар бұл процесте шешуші рөл атқарады. Олар білім беру ресурстарына кең қол жетімділікті қамтамасыз ететін және оқушылардың оқуға деген қызығушылығын арттыратын оқу орталығына айналады. Дегенмен, электрондық кітапханаларды тиімді пайдалану үшін мектеп әкімшілері мен тәрбиешілері белгілі бір практикалық нұсқауларды орындауы керек.

✚ Қолжетімділікті қамтамасыз ету: әкімшілердің басты міндеті-барлық оқушылар үшін электрондық кітапханалардың қолжетімділігін қамтамасыз ету. Бұл мектептің кез-келген жерінен ресурстарға қол жетімділікті, сондай-ақ үйден интернет арқылы қол жетімділікті қамтамасыз етуді қамтиды.

✚ Персоналды қолдау және оқыту: электрондық ресурстарды пайдалану бойынша педагогикалық персоналды оқыту және қолдау электрондық кітапханаларды оқу процесіне сәтті біріктіруде шешуші рөл атқарады. Әкімшілер тұрақты оқу сессияларын ұйымдастырып, қажет болған жағдайда нақты уақыт режимінде қолдау көрсетуі керек.

✚ Оқу процесіне Интеграция: мұғалімдер интерактивті материалдарды, бейне сабақтарды және онлайн тапсырмаларды пайдалануды қоса алғанда, оқу процесіне электрондық ресурстарды белсенді түрде біріктіруі керек. Бұл оқуды қызықты әрі тиімді етуге көмектеседі.

✚ Мазмұнды жаңарту: электрондық кітапханалардағы мазмұнды үнемі жаңарту олардың өзектілігі мен оқушылардың тартымдылығын сақтау үшін қажет. Әкімшілер ұсынылатын ресурстардың сапасы мен өзектілігін қадағалап отыруы керек.

✚ Қауіпсіздік және құпиялылық: деректер қауіпсіздігі мен пайдаланушының құпиялылығын қамтамасыз ету әкімшілер үшін бірінші кезектегі міндет болып табылады. Бұл тиісті қорғаныс шараларын орнатуды және пайдаланушыларға қауіпсіздік ережелерін үйретуді қамтиды.

✚ Кері байланыс жинау: оқушылар мен тәрбиешілерден үнемі кері байланыс жинау пайдаланушылардың проблемалары мен қажеттіліктерін анықтауға, сондай-ақ электрондық кітапханаларды жақсарту бағыттарын анықтауға көмектеседі.

✚ Үздіксіз оқыту және дамыту: әкімшілер мен тәрбиешілер электронды кітапханаларды пайдалануды білім берудің өзгертін қажеттіліктері мен талаптарына бейімдеу үшін оқытудың жаңа технологиялары мен әдістерін үнемі қадағалап отыруы керек.

Бұл практикалық нұсқаулар мектеп әкімшілері мен тәрбиешілеріне білім беру процесінде электронды кітапханаларды тиімді пайдалануға және оқушыларға барынша пайда әкелуге көмектеседі.

#### **Пайдаланылған әдебиеттер тізімі:**

1. *Бобринья, Х. Л.* Сетевые электронные библиотеки: исследования новой парадигмы [Электронный ресурс] // Крым-97 : материалы IV Междунар. конф. – Режим доступа: <http://www.gpntb.ru/win/inter-events/crimea97/doc>

2. *Алешин, Л. И.* Виртуальная библиотека: «Человечество ищет и не может ее найти» // Библиотека. – 1997. – № 6. – С. 42.

3. *Глухов, В. А.* Научная электронная библиотека: итоги и перспективы / В. А. Глухов, Г. О. Еременко, А. Н. Петров // Крым-2001 : материалы Восьмой междунар. конф. (г. Судак, 9–17 июня 2001 г.). – М., 2001. – Т. 1. – С. 304–305.

4. *Алешин, Л. И.* Электронная библиотека: цели, задачи и способы формирования [Электронный ресурс] // Интернет и современное общество. (IMS'99) : тез. докл. II Всерос. науч.-метод. конф., 29 нояб. – 3 дек. 1999 г. – СПб., 1999. – Режим доступа: <http://laleshin.narod.ru/nr.htm>

4. *Земсков, А. И.* Электронные библиотеки как элемент информационного общества // Науч. и техн. б-ки. – 2002. – № 6. – С. 5–15.

5. <http://classic.nlrk.kz/>

ОӘЖ 159.9

### **УНИВЕРСИТЕТТЕ ЕРЕКШЕ ҚАЖЕТТІЛІКТЕРІ БАР БІЛІМ АЛУШЫЛАРҒА ПСИХОЛОГИЯЛЫҚ ҚОЛДАУ**

*Молдағалиева Мулдір Самиголлиевна*

*оқытушы, магистр*

*Жәңгір хан атындағы БҚАТУ, Орал қ.*

**Аннотация:** Бұл инклюзивті білім беру-бұл ерекше білім беру қажеттіліктері мен жеке мүмкіндіктерді ескере отырып, барлық білім алушылар үшін білім алуға тең қолжетімділікті қамтамасыз ететін оқыту және тәрбиелеу процесі. Мұндай оқыту физикалық, психикалық және басқа да ерекшеліктерге

*қарамастан жалпы білім беру жүйесіне енгізуді қамтиды.*

*Ерекше қажеттіліктері бар білім алушылардың білім беру біліктілігін іске асыру жоғары білім беру орындарының басшылық қағидаты болып табылады. Инклюзивті білім, ең алдымен, адамның сапалы білім алуға негізгі құқығын білдіреді. Жалпы, инклюзивті білім беру ұйымы қоғамның барлық мүшелерін әлеуметтік өмірге тартуға тырысады.*

*Психологиялық қолдау-бұл оқушының оқу процесінде оның қабілеттері мен әлеуметтік дағдыларына сәйкес дамуын, оқуын қамтамасыз ететін арнайы мұғалімнің, оқу орындарында психологтың немесе әлеуметтік мұғалімнің қызметі.*

*Ерекше қажеттіліктері бар студенттерді психологиялық қолдаудың негізгі мақсаты жеке тұлғаны бейімдеудің негізгі компоненттерін жандандыру болып табылады: даму деңгейі стресске төзімділікті қамтамасыз ететін жүйке-психикалық тұрақтылық; өзін-өзі реттеудің өзегі болып табылатын және қызмет жағдайлары мен оның мүмкіндіктерін қабылдаудың жеткіліктілік дәрежесін анықтайтын жеке тұлғаны өзін-өзі бағалау; айналасындағылар үшін өзіндік маңыздылық сезімін анықтайтын әлеуметтік қолдау сезімі.*

*Отандық зерттеулердің нәтижелері инклюзивті білім беруді іс жүзінде жүзеге асыру көптеген қиындықтарға тап болатынын көрсетеді. Оларға мыналар жатады: қоғам тарапынан қабылданбау, арнайы материалдық-техникалық базаның жеткіліксіз жабдықталуы, сондай-ақ инклюзивті білім берудегі маңызды мәселелердің бірі ретінде жоғары оқу орындарында ерекше қажеттіліктері бар студенттерді психологиялық қолдау процесін бөліп көрсетуге болады. Осылайша, ерекше білім беру қажеттіліктері бар білім алушылар үшін ЖОО-да тиімді психологиялық қолдауды ұйымдастыру өзекті мәселелердің бірі болып табылады.*

**Кілт сөздер:** *инклюзивті білім, ерекше қажеттіліктері бар білім алушылар, ерекше жағдайлар, психологиялық қолдау.*

**Зерттеудің мақсатына** инклюзивті сүйемелдеу контекстінде мүмкіндігі шектеулі білім алушыларға психологиялық қолдау көрсету қызметін зерттеу.

**Зерттеу әдістері:** мүмкіндігі шектеулі білім алушыларға әлеуметтендірудің құрамдас бөліктерінің бірі ретінде психологиялық қолдау қызметін теориялық зерттеу. Жұмыс білім беру үдерісін психологиялық қолдауды жетілдіру бағыттарын іздеу (инклюзивті сүйемелдеу) контекстінде ЖОО-дағы білім беру үдерісіне мүмкіндігі шектеулі білім алушыларды психологиялық қолдау мәселелерін жалпылама талдауға арналған.

**Зерттеу нәтижесі мен талқылау.** Студенттік жас, жеке жас санаты ретінде ғылымда салыстырмалы түрде жақында – 1960 жылдары Б. Г. Ананьевтің жетекшілігімен Ленинград психологиялық мектебі ересектердің психофизиологиялық функцияларын зерттеу кезінде бөлінді. Жас категориясы ретінде студенттік кезең ересек кезеңдермен байланысты, бұл "жетілуден жетілуге өтпелі кезең" болып табылады және кеш жасөспірім – ерте ересек (18-25 жас) ретінде анықталады. Бұл кезеңде өзін-өзі тану және әлем туралы идеялар, өмірдің эмоционалды-ерікті жүйесі өзгереді; құндылық бағдарлары жүйесінің, өмірлік жоспарлар мен өмірдің мағыналарының иерархиясы пайда болады; құрдастарымен қарым-қатынас қажеттілігі артады; жеке танымдық стилімен қоса ғылыми ізденіске қызығушылығы қалыптасады, танымдық және оқу-кәсіби тәуелсіздік дамиды, өзін-өзі тану және өзін-өзі жүзеге асыру ретінде кәсіби қалыптасады. Мүмкіндігі шектеулі білім алушылар үшін бұл процестер бірқатар сәттермен күрделене түседі: өзін-өзі түсіну және дүниетаным мәселелері, өз өміріне тұйықталу және қанағаттанбау, мазасыздық пен пессимизм, көңілсіз күйлер, өзін-өзі аяушылық және кемшіліктер кешені, гипер-қамқорлықты күту және үйренген дәрменсіздік, жауапкершілікті елемей, иеліктен шығару және оқшаулануға ұмтылу, басқаларға деген мейірімсіздік және біреуді кінәлауға ұмтылу денсаулық және тұлғааралық қатынастар мәселелері.

ЖОО-да білім алушылардың психологиялық қолдауда студенттерді қолдау орталығы мен педагог-психологтың бірлескен жұмысы маңызды болып табылады[1].

Педагог-психологтың негізгі мақсаты- ерекше қажеттіліктері бар білім алушылардың оқу міндеттерін игеру және нәтижелі әлеуметтенуге қол жеткізу процесінде өз белсенділігін игеруіне әсер ететін көмек көрсету.

Педагог-психологтың ерекше қажеттіліктері бар білім алушылармен қызметі:

- \* ерекше қажеттіліктері бар білім алушылардың сұранысы бойынша психологиялық кеңес беру;
- \* ерекше қажеттіліктері бар білім алушылардың танымдық, мотивациялық және жеке саласын диагностикалау;
- \* оқу үлгеріміне және жалпы психоэмоционалды жағдайға әсер ететін тұлғаның жағымсыз қасиеттерін түзету;
- \* девиантты алдын алу, бейімделмейтін мінез-құлық, эмоционалды күйіп қалу және т. б.

Психологиялық-педагогикалық қолдаудың негізгі әдістеріне мыналар жатады: психологиялық кеңес беру, психодиагностика, психокоррекция, ағарту, алдын алу. Психологиялық кеңес беру студенттер педагог-психологқа жүгінетін қиындықтарды шешу процесінде жүзеге асырылады. Көмек қашықтықтан оқыту технологияларын қолдана отырып, жеке, топтық түрде де, онлайн және офлайн форматта да көрсетіледі [2]. Кеңес беру кезінде маман тренингтің әртүрлі элементтерін қолдана алады, ұсыныстар бере алады және осылайша студентті өз мәселелерін шешуге бағыттай алады. Диагностика барысында алынған мәліметтер студенттердің проблемалық ғана емес, сонымен бірге психологиялық-педагогикалық жұмысты және жалпы білім беру процесін құру кезінде сенуге болатын күшті жақтарын анықтауға мүмкіндік береді. Диагностикалық зерттеудің нәтижелері көбінесе ерекше қажеттіліктері бар білім алушылармен түзету және дамыту жұмыстарын ұйымдастыруға және жүргізуге негіз болады. Психологиялық қолдаудың негізгі компоненті-түзету және дамыту жұмысы. Бұл бағыт ерекше қажеттіліктері бар білім алушылардың танымдық, эмоционалды-ерікті және жеке салаларындағы проблемаларды жоюға бағытталған уақтылы мамандандырылған көмекті қамтамасыз етеді. Сондай-ақ, білім беру бағдарламасында қарастырылған білімді игерудегі қиындықтарды және тұлғааралық мәселелерді түзету. Білім беру ортасында анықтау және кейіннен білім алушылардың денсаулығына теріс әсер ететін факторларды болдырмау. Дамытушылық жұмыс әмбебап оқу іс-әрекеттерінің дағдыларын жетілдіруге және оқу іс-әрекетіне мотивацияны арттыруға ықпал етеді. Білім алушылармен топтық жұмыс тренинг элементтері бар тренингтер немесе сабақтар түрінде ұйымдастырылуы мүмкін.

Ерекше қажеттіліктері бар білім алушылар үшін әртүрлі ұсыныстар әзірлеу, соның ішінде тиімді тұлғааралық қарым-қатынас, білім алушылар тобында қолайлы психологиялық атмосфера құру. Профилактикалық жұмыс келесі негізгі бағыттар бойынша жүргізілуі мүмкін: уақытты басқару әдістеріне, стресске төзімділікті арттыру әдістеріне, психоэмоционалды шиеленісті жеңілдету әдістеріне оқыту, мазасыздықтың алдын алу, өзін-өзі ұйымдастыруды дамыту, стресстік жағдайларда тиімді мінез-құлыққа үйрету[3, б. 99].

Жоғары білім беру практикасын талдау қазіргі білім беру процесінде студенттерге білім берудің педагогикалық және психологиялық стратегияларының жиынтығы туралы сұрақ туындайды деген қорытынды жасауға мүмкіндік береді ерекше қажеттіліктері бар білім алушылар, демек, олардың психологиялық-педагогикалық қолдауы туралы:

1) мүмкіндігі шектеулі студенттің жеке басын қолдауға, оның өзін-өзі жүзеге асыруы үшін жағдай жасауға бағытталған ұйымдастырушылық-педагогикалық іс-шаралар:

мүмкіндігі шектеулі студенттерге өзін-өзі дамытуға, әртүрлі өмірлік мәселелерді шешуге көмектесуді мақсат ететін педагогикалық іс-әрекеттер; қызмет мүмкіндігі шектеулі және мүгедек білім алушыларға олардың физикалық және психикалық денсаулығына, қарым-қатынасына, табысты ілгерілеуіне байланысты жеке проблемаларын шешуде проблемалардың туындауының алдын алу және жедел көмек көрсету; принциптерін іске асыратын жан-жақты шығармашылық тұлғаның өзін-өзі дамытуын жүзеге асыруға бағытталған құралдар мен жағдайлар жүйесін құру тұлғаға бағытталған педагогика; мүмкіндігі шектеулі адамның жеке әлеуетін ашатын педагогикалық қызмет жүйесі, студенттерге, мұғалімдерге, ата-аналарға әлеуметтік, психологиялық, тұлғалық қиындықтарды жеңуге көмектесуді қамтиды.

2) мүмкіндігі шектеулі студенттің және педагогтардың білім алушының даралығын ашуға және дамытуға бағытталған бірлескен қызмет жүйесі: мүмкіндігі шектеулі білім алушылардың өзін-өзі жүзеге асыруы үшін жағдай жасайтын, өзін және басқасын қабылдауға, тұлғааралық қатынастарды сындарлы құруға бағытталған білім беру процесіне қатысушылардың бірлескен қызметі; мүмкіндігі шектеулі білім алушылардың еңбегін, олардың мүмкіндіктері мен ресурстарын есепке алу; оларды оң қабылдау

кемшіліктер; сәтсіздіктер кезінде де қолайлы психологиялық атмосфера құру; мұғалім мен білім алушы мүгедектікпен нақты немесе ықтимал проблемаларды анықтау, талдау және т. б. бойынша өзара әрекеттесуін ұйымдастыру тәсілдері[4, б. 48].

Мұндай психологиялық-педагогикалық өзара әрекеттесудің сәттілігі келесі шарттар орындалған жағдайда мүмкін болады.

1. Білім алушы мүмкіндігі шектеулі жандармен көмекке келісімі. Ол өзі көмек сұрайды немесе ұсынылған кезде оны қабылдамайды. Қажетті араласу оның өмірі мен денсаулығына қауіп төнген жағдайда, қоғамға жат мінез-құлық жағдайында ғана жүзеге асырылады.

2. Өз проблемаларын шешуде мүмкіндігі шектеулі студенттің басымдығы. Мұғалімдер мен психологтар бұл үшін тек жағдай жасайды, мәселенің мәнін зерттейді және өз көмегін ұсынады, әсер етеді студенттің іс-әрекетінің дербестігі.

3. Ынтымақтастық, жәрдемдесу. Бұл шарт кедергілер мен қиындықтарды жеңу үшін бірлескен қозғалыс процесін қамтиды.

4. Құпиялылық принципін сақтау. Бұл мұғалімдер мен психологтардың мүмкіндігі шектеулі студентпен сенімді қарым-қатынасы үшін өте маңызды, әсіресе диагностикалық әдістер, әңгімелер, психологиялық кеңестер және т.б. мұғалімдерге толық сенім артқан жағдайда ғана көмек қабылданады және белсенді ішкі жұмысқа серпін береді.

5. Мейірімділік пен құндылықсыздық. Мұғалімдерге бір студенттің іс-әрекетін басқа студенттің іс-әрекетімен салыстыруға жол берілмейді.

Осылайша, мүгедектігі бар және мүгедектігі бар студенттерді оқытудың негізгі ерекшеліктері ретінде мыналарды бөліп көрсетуге болады:

– жеке тәсіл-мүгедек студентке оның даму ерекшеліктерін, физикалық бұзылулар мен құрылымын білуге және ескеруге негізделген бағытталған педагогикалық әсерді қамтамасыз етеді оның жеке басы;

– оқу жүктемелерін мөлшерлеу-мүгедек студент оқытушының көмегімен немесе материалды оқу қарқынын, сабақ уақыты мен ұзақтығын дербес реттегенде.

Осылайша, ерекше қажеттіліктері бар білім алушылардың жеке ерекшеліктеріне байланысты білім беру ұйымы келесі талаптардың орындалуын қамтамасыз етеді[5, с. 12]:

– нашар көретіндер үшін: тапсырмалар мен өзге де материалдар үлкейтілген қаріппен ресімделеді; кемінде 300 люкс жеке біркелкі жарықтандыру қамтамасыз етіледі; қажет болған жағдайда білім алушыларға үлкейту құрылғысы, білім алушыларда бар үлкейту құрылғыларын пайдалануға рұқсат етіледі;

- есту қабілеті нашар, сөйлеу қабілеті бұзылған адамдар үшін:

қажет болған жағдайда студент жеке пайдалануға арналған дыбыс күшейтетін аппаратураны ұсынады; олардың қалауы бойынша мемлекеттік аттестаттау сынақтары жазбаша нысанда жүргізіледі;

- тірек-қимыл аппараты бұзылған адамдар үшін:

жазбаша тапсырмаларды студенттер мамандандырылған бағдарламалық қамтамасыз етумен компьютерде орындайды; олардың қалауы бойынша мемлекеттік аттестаттау сынақтары ауызша түрде өткізіледі.

### **Қорытынды.**

ЖОО-дағы психологиялық қолдау функциялары білім алушыларға қоғамдық өмірде өзін-өзі тануға және өзін-өзі растауға көмектесуге бағытталған. Ерекше қажеттіліктері бар білім алушыларды психологиялық қолдау олардың кәсіби білім беру бағдарламасын меңгеруде жақсы нәтижелерге қол жеткізуге, олардың дағдыларының спектрін кеңейтуге және әлеуметтік өмірге қатысу мүмкіндіктерін арттыруға бағытталған. Педагог-психологтың практикалық қызметі қарым-қатынас мүмкіндіктерін кеңейтеді, білім алушылардың сындарлы тәуелсіз белсенділігін арттыруға және басқалармен өзара әрекеттесу деңгейін арттыруға ықпал етеді.



Ерекше қажеттіліктері бар білім алушыларды психологиялық қолдаудағы педагог-психолог жұмысының сапасы мамандардың кәсіби құзыреттіліктерінің қалыптасу деңгейіне тікелей байланысты болғандықтан, педагог-психологтардың біліктілігін арттыру бойынша жұмыс маңызды болып табылады. Ерекше қажеттіліктері бар білім алушыларды оқытуда инклюзияны іс жүзінде жүзеге асырудың басты мәні университетте психологиялық қолдау болып табылады деп қорытынды жасауға болады.

#### Пайдаланылған әдебиеттер тізімі:

1. Қазақстанның әлемдегі ең дамыған 30 мемлекеттің қатарына кіруі жөніндегі тұжырымдама. Қазақстан Республикасы Президентінің 17.01.2014 ж. Жарлығы
2. Закон РК «Об образовании» от 07.2007.
3. Мартынова Е.А., Романенкова Д.Ф. Требования к специальным условиям обеспечения инклюзивного образования инвалидов в организациях профессионального образования/Е.А.Мартынова, Д.Ф. Романенко //Историческая и социально-образовательная мысль,2013№4(20).–С. 98-102.
4. Коренева В.О., Чернышева Н.С., Акимова О.И. Доступность высшего образования для лиц ограниченными возможностями здоровья и инвалидов в рамках инклюзии // Научно-методический электронный журнал «Концепт». – 2016. – Т. 50. – С. 45–51. – URL: <http://ekconcept.ru/2016/76654.htm>.
5. Сулейменова Р.А. Методологические подходы к внедрению инклюзивного образования в Республики Казахстан//Специальное образование в Казахстане, 2008. №2 (23) – С.25–31
6. Дүйсенбаева Б.А. Инклюзивті білім беру жағдайында арнайы педагог даярлау бойынша шетелдік және отандық тәжірибе. – Екатеринбург, 2018–Б. 36–40.
7. Мовкебаева З.А. Арнайы білім беру жүйесін жаңғырту жағдайындағы арнайы педагогтарда кәсіби құзыреттілікті қалыптастыру //Абай атындағы ҚазҰПУ хабаршысы («Арнайы педагогика» сериясы).– № 3 (42), 2015.– Б. 10–13.

ӘОЖ 3054

### БАСТАУЫШ СЫНЫП ОҚУШЫЛАРЫНЫҢ МАТЕМАТИКА ПӘНІНЕН ФУНКЦИОНАЛДЫҚ САУАТТЫЛЫҚТАРЫНЫҢ БАҒАЛАНУ ЖҮЙЕСІ

*Мурзашева Эльмира Канатовна,  
бастауыш сынып мұғалімі  
Қ.Мырзалиев атындағы ЖОББМ КММ,  
БҚО, Сырым ауданы.*

**Аннотация:** Бұл мақалада бастауыш сынып оқушыларының функционалдық сауаттылығын қалыптастырудың заманауи тәсілдері қарастырылған. Қазіргі қоғамдағы өзгерістер жағдайында жеке тұлғаны дамыту үшін функционалдық сауаттылықтың маңыздылығы анықталды.

**Кілт сөздер:** TIMSS халықаралық зерттеу, математикалық сауаттылық, функционалдық сауаттылық.

Бүгінгі күні әлемдік қауымдастық қатарына өзіне лайық орынды белгілеген біздің мемлекетіміз үшін қазіргі заман талаптарына байланысты өзіндік көзқарасы, білімді де білікті жас ұрпақты тәрбиелеу қажеттігі туындап отырғаны сөзсіз. Қазіргі заман балалардың функционалды сауатты болуын талап етуде.

Мектеп оқушыларының функционалдық сауаттылығы дегеніміз – оқушының пәнді терең түсіну қабілетін дамыту, алған білімін сыныптан тыс жерде, кез келген жағдайда тиімді пайдалана білуін қамтамасыз ету, яғни, оқушылардың мектепте алған білімдерін өмірде тиімді қолдануына үйрету.

Математикалық сауаттылық дегеніміз:

- математиканың өмірдегі орнын түсіну, білу;
- әр түрлі формада берілген сандық ақпаратты оқу, талдау;
- есептерді шығарудың ыңғайлы тәсілдерін табу, орындау, өзін-өзі тексеру, өмірмен байланыстыру;
- математикалық білімін өмірлік жағдаяттарда кездесетін түрлі мәселелерді шешуде еркін қолдану.

Математикалық сауаттылықтың мақсаты бүгінгі күн талабына сай, жан-жақты дамыған, белсенді, өмірге талпынысы, тұрақты қызығушылығы бар, алған білімді іс- әрекетте еркін қолдану дағдысы қалыптасқан тұлға.

Функционалдық сауаттылықты дамыту білім – түсіну – қолдану – жүйелеу және жинақтау сияқты критерийлер бойынша оқу жетістіктерін бағалаудың жаңа тәсілдерін талап етеді. Мұндай жүйе әлемдік тәжірибені жан-жақты зерттеу арқылы енгізіледі. Олар ұлттық және халықаралық бағалау жүйелері арқылы жүргізіледі. Ұлттық жүйе арқылы бағалау – жыл сайын өтетін оқу жетістіктерін ішкі бағалау. Халықаралық бағалау жүйелері

TIMSS (Trends in Mathematics and Science Study) және PIRLS сияқты халықаралық зерттеулер.

4-сынып бойынша TIMSS зерттеу тұжырымдамасына сәйкес, әрбір тапсырма математиканың мазмұнды бөліктерінің біріне сәйкес келеді. мазмұндық бөліктерді ашып қарастырар болсақ, олар мынадай тақырыптарды қамтиды:

**Сандар:** натурал сандар; жай және ондық бөлшектер; сандық көрсеткіштер және теңдеу; тізбек мен тәуелділік.

**Геометриялық фигуралар мен өлшемдер:** нүкте, кесінді және бұрыш; фигуралардың жазықтықта және кеңістікте белгіленуі.

**Мәліметтердің берілуі:** мәліметтерді үйлестіру және оқып-түсіну; мәліметтерді үйлестіру және беру.

Халықаралық TIMSS зерттеуінде үш математикалық құзыреттіліктің деңгейлері қарастырылады: білім деңгейі, қолдану деңгейі, тұжырымдау деңгейі.

**Білім деңгейі бойынша:**

- оқушылардың терминдерді, сандардың қасиеттерін еске түсіру арқылы суреттеу; есептеу;
- график пен кестеден мәліметті алу;
- құралдарды қолдану;
- классификациялау, математикалық объектілерді тану қабілеттері бағаланады.

**Қолдану деңгейі бойынша:**

- нәтижелі шешу тәсілін таңдау;
- математикалық ақпаратты көрсету;
- модельдеу;
- тізбек тапсырмаларды орындау;
- стандартты есептерді шешу қабілеттері бағаланады.

**Ойлау деңгейі бойынша:**

- объектілердің арасындағы тәуелділікке анализ жасау;
- қорытындылау, әр түрлі шешу жолдарын синтездеу;
- дұрыс/бұрыс айтылғандарды дәлелдеу;
- стандартты емес есептерді шешу қабілеттері бағаланады.

Мысалы, «Геометриялық фигуралар мен өлшемдер» тақырыбы бойынша білім деңгейінде мынандай тапсырма беріледі.

**БМ4\_13**

1  
Қайткітөртбұрыштың бөлігі боялған?4

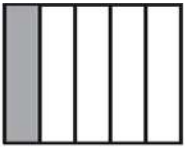
(A) 

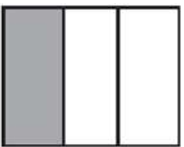
(B) 

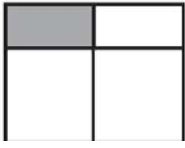
(C) 

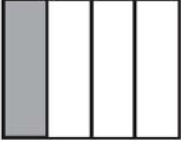
(D) 

«Геометриялық фигуралар мен өлшемдер» тақырыбы бойынша қолдану деңгейіндегі тапсырма.

ҚМ4\_55

Мектептен соң кейбір оқушылардың немен айналысатыны шеңберлі диаграммада көрсетілген. Шеңберлі диаграмма бірдей 10 бөлікке бөлінген.

20 оқушының кітап оқығаны белгілі.

Қанша оқушы достарымен кездеседі?

Мектептен кейін айналысатын іс-әрекеттер

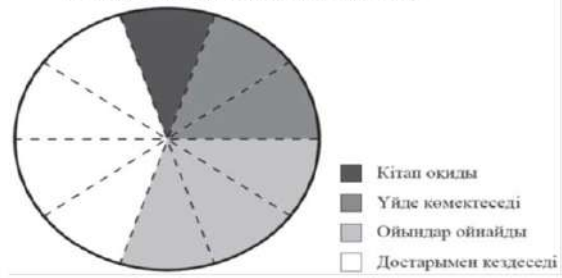

- A 40      B 60      C 80      D 100

«Геометриялық фигуралар мен өлшемдер» тақырыбы бойынша ойлану деңгейіндегі тапсырма.

ОМ4\_62

A. Қай шеңбер ауданының  $\frac{3}{8}$  боялған?

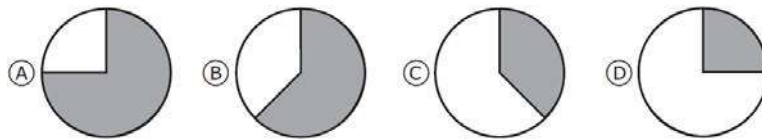

B. Өзіңнің жауабыңның дұрыстығын түсіндір немесе суретте көрсет.

Осындай тақырыптарды оңай меңгерту үшін және математика пәніне қызығушылықтарын ояту үшін цифрлық платформаларды қолданамын. Себебі қоғамда цифрландыру процесі қарқынды жүріп жатыр, тіпті бұл қазіргі кезде жаһандық трендке айналды. Сондықтан альфа ұрпақинтернетті, мобильдік құрылғыларды, цифрлық технологиялар мүмкіндіктерін жиі пайдаланады.

Онлайн-платформалар дәстүрлі әдіс-тәсілдерге қарағанда көрнекі, қызығушылықты оятатын, білім алушыларға әртүрлі тапсырмаларды орындау кезінде таптырмас көмекші құрал болатын ресурстар. Өз сабағымда тест тапсырмаларын құру үшін MasterTest, Plikers, Quizizz.com, интерактивті тапсырмалар үшін LearningApps, Wordwall, Joyteka және тағы басқаларын қолданамын.

Оқушылардың математикалық сауаттылықтарын қалыптастыру мәселесі бүгінгі таңда мектептеріміздің білім саласында тұрған басты мәселенің бірі болып табылады. Себебі оқушының кез-келген сабаққа деген қызығушылығы болмаса, онда оның алған білімі тұрақты болмайды. Олай болса, А.П.Конфоровичтің «Математиканың қорғанын тек күштілер мен батырлар ғана бұза алады» деген сөзін ұстана отырып, жалықпай, үлкен төзіммен, алдымызға келген шәкірттерге олардың жеке тұлға болып қалыптасуына, жақсы тәрбие, терең білім беру үшін аянбай еңбек ете берейік.

**Пайдаланылған әдебиеттер тізімі:**

1. TIMSS тест тапсырмалар жинағы. Нұр-Сұлтан, 2020ж.
2. PISA, TIMSS зерттеулерінің тапсырмалары негізінде оқушылардың математикалық сауаттылығын дамыту. Әдістемелік құрал. Астана, 2014 ж.
3. Жақыпбекова Г.Т. «Математика сабағында математикалық сауаттылықты қалыптастыру» Автореферат. 2021 ж.

## ГУМАНИТАРЛЫҚ БЕЙІНДІ СЫНЫПТАРДА ФИЗИКАНЫ ОҚИТУДЫҢ ЖОСПАРЛАНҒАН НӘТИЖЕЛЕРІНЕ ҚОЛ ЖЕТКІЗУ ШАРТТАРЫН ТАЛДАУ

*Мурзекеева Нурайым Гайсаровна,  
2-курс магистранты  
М.Өтемісов атындағы БҚУ, Орал қ.*

**Аннотация:** Біздің елімізде болып жатқан білім беруді стандарттау негізгі білім беру бағдарламасында көзделген барлық пәндер бойынша орта мектепте оқыту тәсілдерін қайта қарауды талап етті. Негізгі тәсілдер даралау, гуманитаризация, білім беруді гуманизациялау болды. Ол орта білім деңгейінде оқыту бейіндерін құруға әкеліп соқты. Кейін гуманитарлық бейінге физиканы оқыту әдістемесін әзірлеу талап етілді. Гуманитарлық бейіндегі сыныптарда физиканы оқытудың әзірленген әдістемелерін неғұрлым табысты іске асыру оқушылардың физика бойынша негізгі білім беру бағдарламасын игерудің жоспарланған нәтижелеріне қол жеткізуінің қажетті және жеткілікті шарттарын мектепте оқыту практикасында бөліп көрсетуді және есепке алуды талап етеді. Бұл осы мақалада егжей-тегжейлі қарастырылған, онда сондай-ақ физика пәні мұғалімдері мен педагогикалық білім беру бакалаврларының гуманитарлық бейін сыныптардағы физиканы оқу ерекшеліктері туралы пікірлері талданды.

**Кілт сөздер:** бейінді оқыту, физиканы оқыту, гуманитарлық сыныптар.

Табиғаттың жалпы заңдылықтарын зерттейтін ғылым ретінде физика әлем туралы білім жиынтығына айтарлықтай үлес қосады. Ол қоғамның экономикалық және мәдени дамуындағы ғылыми білімнің рөлін ашып, қазіргі ғылыми дүниетанымның қалыптасуына ықпал етеді. Жалпы білім берудің бір бөлігі ретінде физиканың гуманитарлық маңызы - бұл оқушыны білімнің ғылыми әдістеріне үйрету және жеке тұлғаны тәрбиелеу мен дамытудың маңызды факторы болып табылады.

Негізгі және жалпы орта білім берудің жаңа стандарттарын енгізу гуманитарлық сыныптарда физиканы оқыту проблемасының шиеленісуіне әкелді. Бұл мәселені жаратылыстану пәндерін оқыту әдістемесі тұрғысынан шешу келесідей жүзеге асырылуы мүмкін еді: біріншіден физиканы оқытуды толығымен алып тастау, екіншіден оны жаратылыстану курсына қосу немесе үшіншіден жеке пән ретінде оқу. Бірінші тәсілдің әлі де өз жақтастары болса да, қазіргі уақытта ол жалпы білім беру мақсаттарына қайшы келеді.

Бейіндік оқыту білім беруді заманауи жаңғыртуда маңызды рөл атқарады. Мектеп негізгі немесе бейіндік деңгейлерде оқу пәндерін зерттеуді біріктіру арқылы әр бейіннің мазмұнын анықтай отырып, оқытудың өзіндік оңтайлы моделін әзірлейді. Әр бағыттың оқытуды ұйымдастыруда, сондай-ақ басқа пәндер мен аспектілер арасындағы байланысты жүзеге асыруда өзіндік мақсаттары, ерекшеліктері мен міндеттері бар.

Қоғамдық-гуманитарлық бағытта оқитын оқушы бейінді таңдауына қарамастан физиканы ғылым ретінде, танымның ғылыми әдістері, теория мен эксперименттің білім алу процесіндегі байланысы мен рөлі, бізді қоршаған әлем және ондағы адамның орны мен Ғаламның құрылымы туралы түсінікке ие болуы керек, өйткені табиғи құбылыстардың пайда болуы мен эволюциясын түсіну үшін ойлаудың ұтымды әдісі қажет.

Осыған байланысты гуманитарлық бағыттағы сыныптарда физика бойынша оқу процесін ұйымдастыру гуманитарлық ойлау жүйесінің ерекшеліктерін ескере отырып жүзеге асырылатындығы шығады.

Жалпы, гуманитарлық ойлау жүйесі мыналармен ерекшеленеді:

- 1) қазіргі ғылымның абстрактілі-логикалық ойлауына қарама-қарсы ойлаудың образдық, ассоциативті сипаты;
- 2) жаратылыстанудың объективті сипатына қарсы субъективті, эмоционалдық сипатының жетекші рөлі;
- 3) адамға тәуелді емес жаратылыстану ғылымдарының қалыптасқан бағдарына қарама-қарсы әлемдегі адамның рөліне деген қызығушылықтың артуы;
- 4) ғылыми объектілер мен ұғымдардың логикалық дәйекті құрастырылуынан гөрі шығармашылық, эстетикалық бастаудың басымдығы.

Жоғарыда айтылғандарға сүйене отырып, гуманитарлық білім берудің жалпы тұжырымдамасындағы «Физика» пәні бір жағынан «таза гуманитарлық мазмұнның» біржақтылығын түзету үшін оны жаратылыстану-техникалық мазмұнмен толықтыруды көздейді, екінші жағынан, гуманитарлық білімнің шын мәнінде жалпы мәдени және заманауи болуына мүмкіндік береді.

Гуманитарлық сыныптарда физиканы оқытудың негізгі міндеттері:

— жаратылыстану ғылымының дамуындағы физикалық құбылыстар мен табиғат заңдылықтары туралы түсініктерді қалыптастыру, материяның құрылымдық әртүрлілігін, тәжірибе мен теорияның байланысын ашу;

— пәндік және метапәндік әмбебап оқу іс-әрекеттерін қалыптастыру;

— заманауи адамның әр қадамында кездесетін техникалық құрылғылардың жұмыс істеуінің негізгі принциптері туралы қарапайым түсінік беру; қауіпсіздік ережелерімен таныстыру және оларды сауатты қолдана білу;

— осы ғылымның қазіргі әлемде қаншалықты маңызды екенін түсіндіру негізінде рухани құндылықтарды, азаматтық жауапкершілікті және физиканы зерттеп, оқуға деген қызығушылықты тәрбиелеу;

— физика ғылымының даму тарихы мен оның өрлеуіне үлес қосқан ғалымдардың өмірі туралы білімдерін қалыптастыру, өткенмен байланысты сезіндіріп, болашақ жетістіктерге шабыттандыру;

— физиканы оқу процесінде шығармашылықтың жаңа көкжиектерін аша отырып, күрделілік деңгейі әртүрлі жобаларды жүзеге асыру қабілетін дамыту;

— классикалық жаратылыстану көрінісімен табиғатты күрделі, өзара байланысты, механикалық емес, дамып келе жатқан тұтастық ретіндегі қазіргі ғылыми көзқарастың элементтері бар әлемнің жан-жақты бейнесін, сондай-ақ оның көркемдік қабылдауын қалыптастыру;

— негізгі білім беру бағдарламасын меңгеру барысында ақпараттық технологияларды қолдану дағдыларын қалыптастырып, өзін-өзі дамытудың жаңа мүмкіндіктерін ашу.

Бұл міндеттерді іске асыру оқытудың гуманитарлық бейінінің ерекшелігін ескеретін теориялық материалды, зертханалық жұмыстар жүйесін, есептер мен тапсырмаларды қамтитын базалық деңгейдегі физика бойынша негізгі білім беру бағдарламасымен, оқу-әдістемелік жинақтармен және бейіндік гуманитарлық деңгейде физиканы оқытуда жоспарланған нәтижелерге қол жеткізу үшін қажетті жағдайлармен тікелей байланысты.

Енді дербес пән ретінде оқытылатын, гуманитарлық бейіндегі сыныптар үшін физиканы оқыту мазмұнын таңдау мен іріктеу қағидаттарын қарастырайық:

1) Мектептегі физика курсының мазмұны пән бойынша міндетті минималды біліммен анықталуы керек. Мұғалім тәжірибелер мен эксперименттерді көрсету және зертханалық сабақтар өткізу арқылы мектеп оқушыларының арасында физикалық ұғымдар жүйесін қалыптастыруы керек. Жоспарланған сабаққа арналған материалдарды таңдау кезінде мұғалім ғылым тарихын ескере отырып, эксперименттік фактілерді, осы фактілерді түсіндіру үшін ұсынылған гипотезаны, теорияларды тұжырымдауда қолданылған модельді, эксперименттің салдары мен нәтижелерін нақты әрі ашық түрде ұсыну керек екенін ескеруі қажет.

2) Гуманитарлық бейіндегі оқушылардың зертханалық жұмыстарды орындауы әмбебап оқу іс-әрекеттерін қалыптастыруға ықпал ететін дербес және шығармашылық қызметті ұйымдастырумен байланысты болуы тиіс. Зертханада жұмысты дараландырудың мүмкін нұсқасы - орындалуы жобалық қызметпен немесе ақпараттық технологияларды қолданумен байланысты жүзеге асырылатын шығармашылық сипаттағы стандартты емес тапсырмаларды таңдау.

3) Жаратылыстану – ғылыми білімді интеграциялауды жүзеге асыру мыналармен қамтамасыз етілуге тиіс: затты ұйымдастырудың әртүрлі деңгейлерін қарастыру; табиғат заңдарының бірлігін, физикалық теориялар мен заңдардың әртүрлі объектілерге (элементар бөлшектерден галактикаларға дейін) қолданылуын көрсету; заттың өзгеруін және Ғаламдағы энергияның айналымын қарастыру; физиканың техникалық қолданылуын да, Жердегі және Жерге жақын кеңістіктегі экологиялық мәселелерді де қарастыру; Күн жүйесінің пайда болуы мәселесін, тіршіліктің пайда болуы мен дамуына мүмкіндік беретін Жердегі физикалық жағдайларды талқылау.

4) Физика курсының мазмұнын оңтайландыру жолдарын іздеу, оның білім берудің өзгеріп отыратын мақсаттарына сәйкестігін қамтамасыз ету пәнді зерделеудің мазмұны мен әдістерін құрылымдаудың жаңа тәсілдеріне әкелуі мүмкін. Басқа ықтимал тәсілдің психологиялық аспектісі оқытудың шешуші факторы және оқылатын пән саласындағы қызмет тәжірибесін интеллектуалдық дамыту ретінде танудан тұрады. Бұл әдістерді меңгеру оқуды белсенді, ынталы, ерік-жігерлі, эмоционалды боялған, танымдық әрекетке айналдырады.

5) Гуманитарлық бейіндегі сыныптарда физика бойынша білім беруді ұйымдастыру кезінде жаңа тақырыппен танысу үшін мұғалім оқулық мәтінінің шеңберінен шығатын, физика тарихынан қосымша материалдарды пайдалану қажет. Мысалы, импульстің сақталу заңын оқығанда оқушыларды ғарышқа ұшу идеясының даму тарихымен, ғарыш кеңістігін игеру кезеңдерімен және қазіргі заман жетістіктерімен таныстырған жөн.

6) Оқушылардың пәнге деген қызығушылығынсыз көздеген жетістіктерге қол жеткізу мүмкін емес. Ғылымның әсерлі сұлулығы, оның тарихи дамуының шытырмандылығы, сондай-ақ практикалық қолдану саласындағы фантастикалық мүмкіндіктер оқулықты оқитындардың әрқайсысына өздігінен ашылады деп үміттенудің қажеті жоқ. Оқушылардың шамадан тыс жүктемесімен күресу және мектепте сағат санын қысқарту талаптары пән оқулықтарын «құрғатып», оларды оқып зерттеу үшін қолайсыз етеді.

Сондықтан табиғат құбылыстарын зерттегенде оларды тек ғылыми тұрғыдан қараумен шектелмеген жөн. Өйткені ол гуманитар оқушылардың физикаға деген қызығушылығын төмендетеді. Әдебиетте табиғаттың әсемдігі, көркемдігі туралы жырлаған, суреттеп жазған ақындар баршылық. Олардың қатарына А. Құнанбайұлы («Жаз!», «Күз», «Қыс»), С. Торайғыров («Шілде»), Қ. Аманжолов («Дауыл»), Ы. Алтынсарин («Өзен») сияқты ақындарды жатқызуға болады. Н. Некрасовтың шығармашылық мұрасында да физикалық құбылыстар айқын және дәл суреттелген көптеген поэтикалық бейнелер мен көріністер бар. Мұндай материалдарды қолдану физикадағы оқу процесін безендіріп, байытады.

Мұғалімнің оқытудағы басты міндеті – шығармашылық жолдағы оқушыларға физика туралы білім кәсіби тұрғыда қажет екенін көрсету, өйткені әлемнің физикалық көрінісі мен белгілі бір дүниетанымы жоқ шығармашыл жан өнерде бәсекеге түспейді – оның өз айналасында адасып жүрген туындылары ешкімді қызықтырмайды.

Гуманитарлық бейіндегі сыныптарда физика пәні бағдарламаның белгілі бір ерекшеліктерін және гуманитарлық ойлау жүйесінің ерекшеліктерін ескере отырып оқытылуы керек. Себебі заңдардың көпшілігін оқытып, зерттеу барысында формулалар толығымен қорытылмайды (оқушыларға соңғы (негізгі) формула беріледі), күрделі есептеуді қажет ететін тапсырмалар шешілмейді.

Оқушылардың физикалық білімді сәтті игеруі үшін оларға құбылыстың образды бейнесін ұсынған жөн. Ол үшін электронды оқу құралдары мен демонстрациялар көмегін тигізеді. Ақпараттық технологияларды қолдану макро және микроәлемнің күрделі сұлбаларын, процестері мен құбылыстарын, техникалық құрылғылардың құрылымы мен жұмыс істеу принципін елестетуге, бейнефильмдердің үзінділерін, сирек фотосуреттерді, графиктерді, формулаларды, зерттелетін процестер мен құбылыстардың анимацияларын, объектілердің қозғалысы мен дамуын көрсетуге мүмкіндік береді.

АКТ-ны пайдаланып шағын көлемдегі белгілі бір тақырып бойынша оқушылардың білімін тексеру үшін фронтальды формада сауалнама жүргізуге болады. Осындай мақсатта «Өз ойыңың» телевизиялық бағдарламасының стилінде сабақ өткізуге болады, онда балалар тобы ойыншы ретінде әрекет етеді, бұл сонымен қатар сыныптың командалық рухын нығайтуға мүмкіндік береді. Сұрақтарға жауап бере отырып, оқушылар тақырыпты қайталайды. Оқу материалын жүйелеуді дидактикалық ойын арқылы ұйымдастыруға да болады.

Гуманитарлық сынып оқушылары үшін физикадан ең күрделі, қиын әрекет, есептерді шешу болып табылады. Есепті тест тапсырмасының жауабын бірден көрсете немесе күрделі есептің шешімін кезең-кезеңімен шығара отырып түсінікті түрде шешуге болады. Есептерді шешу, зертханалық жұмыстарды орындау бойынша өзіндік жұмысты ұйымдастыру үшін электрондық оқулықтарды да пайдалануға болады.

Осылайша, ақпараттық-коммуникациялық технологияларды пайдалану оқу материалын пассивті меңгеруден білімді саналы игеруге көшуге мүмкіндік береді, бұл оқу процесін қызықты және нәтижелі етеді.

Оқушылардың жеке қызығушылықтарын қанағаттандыру және олардың қабілеттерін дамыту мақсатында білім беру ұйымдарының оқу жоспарына элективті (таңдау) курстар енгізілді. Элективті пәндер таңдалған бейіннен тыс оқушылардың әртүрлі танымдық қызығушылықтарын қанағаттандыра алады. Олар кәдімгі міндетті сабақтарға қарағанда әлдеқайда тиімді, оқудың жеке бағытын және білім беру нәтижелеріне қатысты оқушылар мен отбасылардың сұраныстарын қамтамасыз етеді. Элективті курстар тағы бір маңызды мәселені шешуге көмектеседі – кәсіби қызметтің белгілі бір түріне байланысты қосымша білім беру бағытын неғұрлым саналы таңдау үшін жағдай жасайды.

Физиканы оқыту кезінде гуманитарлық бейіндегі сыныптарда жобалық әдісті қолдану оқушылардың ізденушілік, шығармашылық, танымдық жеке немесе топтық іс-әрекетін ұйымдастыруға ықпал етеді және белгілі бір өнім түрінде ресімделген, көбінесе бейіннің ерекшелігімен байланысты белгілі бір нәтижеге қол жеткізуді ғана қарастырмайды.

Физиканы оқыту кезіндегі сыныптан тыс жұмыстар физиканы оқуға деген қызығушылықты арттыруға, оқушылардың танымдық және шығармашылық қабілеттерін дамытуға, алған білімдерін практикада қолдана білуге бағытталған.

Жоғарыда айтылғандардың барлығын есепке алып білім беруде қолдану физиканы оқытудың жоспарланған нәтижелеріне қол жеткізуге әкеледі.

Гуманитарлық сынып оқушыларының физикадан негізгі білім беру бағдарламасын тиімдірек меңгеруіне ықпал ететін біз анықтаған жағдайлардың әсерін растау үшін Орал қаласының физика пәні мұғалімдері мен М. Өтемісов атындағы БҚУ-нің математика мен физика мұғалімдерін даярлау БББ (мамандықтар: физика-математика (ФМ), физика (Ф)) 3-4 курс бакалаврлары арасында сауалнама жүргізілді. 40 респондент қатысқан сауалнама нәтижесі 1-кестеде келтірілген.

Сауалнама нәтижелеріне сүйене отырып, мұғалімдер мен ЖОО-ның студенттерінің көпшілігі физиканы гуманитарлық бейіндегі сыныптарда базалық деңгейде оқытуды ең жақсы нұсқа деп санайды, бірақ әдістемелік қолдау гуманитарлық білім алушыларға олардың ерекшеліктерін ескере отырып бейімделуі тиіс деп пайымдауға болады. Сондай-ақ, сауалнамаға қатысқандардың көпшілігі гуманитарлық бейін сыныптарына физиканы оқытудағы негізгі мақсат әлемнің физикалық бейнесін қалыптастыру болып табылады деп санайды.

**1-кесте. М. Өтемісов атындағы БҚУ-нің математика мен физика мұғалімдерін даярлау БББ бакалаврлары мен қалалық физика мұғалімдерінің сауалнамаларын талдау**

Сұрақ	Жауап нұсқалары	Жауаптың осы нұсқасын таңдаған респонденттер санының %-ы		
		М	ФМ	Ф
Сіздің педагогикалық қызметіңіздің жалпы еңбек өтілі	1) 5 жылдан аз	5	0	0
	2) 5 жылдан 10 жылға дейін	7,5	0	0
	3) 10 жылдан астам	2,5	0	0
	4) педагогикалық ЖОО-ның студенті	0	57,5	27,5
Сіз ... бітірдіңіз	1) ауыл мектебін	10	30	17,5
	2) қала мектебін	5	27,5	10
Сіз қандай бейіндегі сыныпта оқыдыңыз?	1) физика-математикалық	7,5	20	12,5
	2) гуманитарлық	0	0	5
	3) жалпы білім беретін	5	30	10
	4) басқа	2,5	7,5	0
«Мектептегі оқытудың гуманитарлық бейіні» дегенді қалай түсінесіз?	1) білім алудың сараланған тәсілі	0	15	2,5
	2) әдебиет, тілдер, тарих, құқық және т.б. бейінді пәндер болып табылатын сыныптар (көбінесе мектептің жоғары сыныптары)	2,5	27,5	20
	3) физика және басқа да жаратылыстану пәндері бойынша базалық деңгейде білім алатын оқушылар	5	5	0
	4) бейімделген, мамандандырылған әдебиетті, оқыту әдістері мен технологияларын пайдалана отырып, физика және басқа да жаратылыстану пәндері бойынша базалық деңгейде білім алатын оқушылар	7,5	10	5
Сіздің «гуманитарлық бейін» ұғымына жататын оқушылармен жұмыс істеу тәжірибеңіз бар ма?	1) иә	10	25	12,5
	2) жоқ	5	32,5	15
Сіздің ойыңызша, осы санаттағы оқушылардың физиканы оқудың негізгі мақсаты қандай?	1) оларға өлі табиғаттың заңдары мен құбылыстары туралы білім беру	0	17,5	2,5
	2) техникалық құрылғылар жұмысының негізгі қағидаттарын қарапайым түсінуді қамтамасыз ету	0	15	7,5
	3) физикалық мазмұндағы тапсырмаларды шешу дағдыларын дамыту	0	5	0
	4) оларға физиканың ғылым ретінде пайда болуы мен дамуы туралы білім беру	5	10	12,5
	5) әлемнің физикалық бейнесін қалыптастыру	10	7,5	5
Гуманитарлық бейіндегі сыныптарда физиканы оқытудың қандай әдістері мен тәсілдерін қолданған дұрыс?	1) физикалық ұғымдарды, заңдарды, құбылыстарды өмірлік тәжірибе мен әдеби шығармалар мысалында түсіндіру	2,5	10	10
	2) бейімделген әдістемелік қамтамасыз етуді пайдалану (оқулықтар, жұмыс дәптерлері, арнайы әзірленген дербес және бақылау жұмыстары)	2,5	12,5	7,5
	3) демонстрациялар мен зертханалық жұмыстар жүргізу	7,5	10	2,5
	4) осы бейіндегі оқушылар үшін физиканы оқытудың базалық деңгейі бағдарламасын пайдалануға болады	2,5	25	7,5
Сіз гуманитарлық бейіндегі сыныптарда жобалық жұмысты ұйымдастыруды тиімді тәсіл деп есептейсіз бе?	1) иә	10	25	20
	2) жоқ	5	32,5	7,5

Гуманитарлық бейіндегі сыныптарда физиканы оқыту кезінде қандай тапсырмаларды орындауды ұйымдастырған жөн?	1) сапалық	5	7,5	15
	2) тәжірибелік	2,5	12,5	5
	3) есеп айырысу	0	7,5	0
	4) тапсырмалардың кез келген түрін	7,5	30	2,5

Гуманитарлық бейіндегі сынып оқушыларының оқу-танымдық іс-әрекетінің анықталған ерекшеліктері (эмоционалды-сезімдік қабылдау, көбінесе көрнекі-бейнелі ойлау, бейнелі есте сақтау және ақпаратты өңдеу) және осы бейіндегі сыныптарда физиканы оқытуды ұйымдастыру ерекшеліктері негізінде (ұғымдарды қалыптастыру, есептерді шешуге үйрету, эксперименттік дағдыларды қалыптастыру, білімді жалпылау), біз гуманитарийлерге арналған физика бойынша негізгі білім беру бағдарламасын жүзеге асыруға ықпал ететін сыртқы және ішкі жағдайларды анықтадық.

Ішкі жағдайларды іске асыру үшін қолданыстағы теориялық әзірлемелер мен әдістемелік ұсынымдарды ескере отырып, гуманитарлық сыныптардың білім алушыларының физика бойынша негізгі білім беру бағдарламасын игерудің жоспарланған нәтижелеріне қол жеткізуіне ықпал ететін дидактикалық материал әзірлеу қажет.

#### Пайдаланылған әдебиеттер тізімі:

1. <https://adilet.zan.kz/kaz/docs/V2200030654>
2. Наука, образование, общество 2016 №04 (10) // Тамбов: Консалтинговая компания Юком. — 205 с. — ISSN: 2411-2224.
3. Бурлаков Л.Г. Гуманитаризация процесса обучения физике как средство развития познавательной активности учащихся: Дисс. канд. пед. наук. Рига, 1988. 182 с.
4. Капралов А.И. Историзм как критерий модификации школьного учебника физики // Образование и наука. 2009. №9. С. 82-90.
5. Капралов А.И., Шефер О.Р. Реализация принципа историзма в учебно-методических комплексах по физике основной школы // Инновации в образовании. 2017. № 4.
9. Мансуров А.Н. Мансуров Н.А. Физика 10-11 для школ с гуманитарным профилем обучения. М.: Просвещение, 2000. 160 с.
10. Усова А.В. Формирование у школьников научных понятий в процессе обучения. М.: Издательство Унта РАО, 2007. 309 с.
11. Дьякова Е.А. Методика преподавания физики в классах гуманитарного профиля: Дисс. канд. пед. наук. М., 2002. 180 с.

ӘОЖ 374.3(043.3)

### БАСТАУЫШ СЫНЫП ОҚУШЫЛАРЫНЫҢ ОҚЫРМАН МӘДЕНИЕТІН ҚАЛЫПТАСТЫРУ

*Мухамбетжанова Жаңылсын Тұрарбекқызы,  
бастауышта оқыту педагогикасы мен әдістемесі  
БББ-ның 1-курс магистранты  
М.Өтемісов атындағы БҚУ, Орал қ.*

**Аннотация:** Мақалада бастауыш сынып оқушыларының оқырман мәдениетін қалыптастырудың ғылыми негіздері қарастырылады. Кітап адамның рухани дамуында үлкен рөл атқаратындықтан, оның жеке тұлғаның қарқынды қалыптасу кезеңіндегі маңызы әсері сөз болады. Білім беру стандарты қазіргі қоғамның талаптарына жауап беретін тұлғаның қасиеттерін: ақпарат ағындарында еркін бағдарланған; сындарлы қарым-қатынас жасауға, ынтымақтастыққа қабілетті; өмір үдерісінде оқу және танымдық міндеттерді тиімді шешуге тәрбиелеуді және дамытуды қамтитындықтан оқырмандық мәдениетті қалыптастыруда оқушылардың оқу қызығушылығы мен оқу мәдениетін қалыптастыру мүмкіндігі сөз болады.

**Кілт сөздер:** кітап, мәдениет, оқушы, ұстаз, бастауыш, оқырман, әдебиет пәні, АКТ.

Бастауыш бағдарламасы бойынша білім берудің жаңа стандартына көшудің қазіргі жағдайында әдебиетке оқу пәні ретінде ерекше миссия жүктеліп отыр. Қазіргі таңда мектеп және мұғалім үшін де, бастауыш сынып оқушысының оқу құзыреттілігін қалыптастыру, шығармашылық іс-әрекетке қабілетті



сауатты оқырман ретінде қалыптастыру басты мақсатта. Президентіміз Қасым-Жомарт Тоқаев Ұлттық құрылтайда: «Смартфон ешқашан баланың қолындағы кітаптың орнын баспауы қажет» деп баса айтып, кітап оқу – рухани кемелденудің көзі екенін еске салып, балалар әдебиет назар аударудың маңызын нақты айтқан болатын [1].

Қазіргі оқыту жүйесі мен заман талабына сай оқушы бастауыш сыныптан бастап жаңа білімді өз бетінше игере алатын және оны әртүрлі жағдайларда қолдана алатын тұлғаға айналуы қажет. Бастауыш сынып оқушылары үшін кітап кез-келген қызықтыратын сұраққа жауап таба алатын құрал ретінде жүреді. Оқушы кітапты тек оқу бағдарламасы аясында пайдаланып қана қоймай, қажет ақпаратты алуды үйрену, кітаппен дұрыс жұмыс істеу процесін меңгерудің маңыздылығын түсіндіру қажет. Бастауыш сынып оқушылары үшін кітаппен жұмыс істеуді үйрену, ең алдымен, жеке және жас ерекшеліктерді ескере отырып, оқу материалдарын тағайындау және дұрыс оқырман дағдыларын қалыптастыру керек[2].

Бастауыш мектепте оқу үдерісінде кітаппен жұмыс жасау – бұл күрделі ақыл-ой қызметіне жатады. Бастауыш оқушысы үшін кітап оқу өзін-өзі тәрбиелеудің және ақыл-ой қабілетінің даму дәрежесінің жетістігі болып саналады. Кітап оқу баланың жеке психикалық үдерістеріне – есте сақтау, ойлау, қиял, эмоцияларға әсер ететіні көптеген ғалымдар зерттеулерінде дәлелден. Ғылыми зерттеулер баланың жеке басының дамуы мен оқу көлемінің арасындағы тікелей байланысты дәлелдейді. Бастауыш сынып оқушысының оқырман мәдениеті деп мынаны айтамыз: баланың кітаппен мәдени қарым-қатынасын дамытудың белгілі бір деңгейі; оқуды толық қабылдау; жасына тән әдеби білімнің болуы. Оқу мәдениетін қалыптастыру барысында бастауыш сынып оқушылары үшін оқу гигиенасын енгізу өте маңызды және оқырман мәдениетін қалыптастырудың негізгі аспектісі десекте болады. Оқушының мектептегі алғашқы күндерінен бастап кітапты гигиеналық тұрғыдан дұрыс қолдануға, оны дұрыс ұстай білуге үйрету өте маңызды, өйткені бала кезінен қалыптасқан дағды мен кітапқа деген қарым-қатынас өмір бойы қалатыны сөзсіз. Әрі балаға бастауыш сыныптан кітаптың құнды және маңызды екенін түсіндіруіміз қажет[3].

Бастауыш сынып бағдарламасы бойынша оқу мен жазуға көп уақыт бөлінеді. Оқу үдерісі қалыпты жүруі оқулықтардың шрифтісі жеткілікті мөлшерде болуы шарт. Бастауыш сынып оқушылары үшін кітапты 35-40 см қашықтықта ұстау керек болса, ал кітаптың көзден минималды рұқсат етілген қашықтығы – 30 см болуы керек. Оқушы үшін кітаптың үстелде орналасуы да маңызды, кітап үстелде көлбеу орналасуы керек. Кітаппен үйде немесе кітапханада жұмыс істегенде кітап оқуды жеңілдету және көздің шаршауын азайту үшін арнайы стендтерді қолдануға болады. Ата-аналар мұғалімнен балаларға арналған стандарттық ережелері туралы нұсқаулықтар алуы керек. Әдебиетті оқытудың және оқырман мәдениетін қалыптастыру психологиясы мен әдістемесі бастауыш сынып оқушысында қабылдау, ойлау, есте сақтау, қиял сияқты процесстердің қалыпты дамуына жол ашады. Қабылдау түсінумен тығыз байланысты. Оқырман қабылдаған нәрсені талдау және синтездеу арқылы қол жеткізілетін қиялындағы көркем бейненің мәнін түсініп қана қоймай, баланың шығармашылық бейімділігін дамыту үшін де, үлкен маңызға ие[5].

Қазіргі уақытта әдеби оқу сабақтарында оқырман мәдениетін қалыптастыру мәселесіне көп көңіл бөлінеді. Білім беру жүйесінде басты міндеттердің бірі – бастауыш сынып оқушыларының оқу мәдениетін тәрбиелеу үдерісін кешенді қалыптастыру. Бұл мәселені зерделей келе, оқырман мәдениетіне әдеби оқу сабағының бөлігі ретінде қол жеткізе аламыз деген қорытындыға келіп отыр. Бастауыш сынып оқушысы тұлғасында саналы оқырманды тәрбиелеу оны оқу барысында оқу дағдысын, оқу мәдениетін, ұсынылған ақпаратты есту қабілетімен, толыққанды әдеби сөйлеу шеберлігімен, белсенді және пассивті сөздік қорын дамытумен, оқуға деген құштарлығын ашуды көздейді. Білім жүйесінде әдеби оқу сабақтарында бастауыш сынып оқушыларының оқу мәдениетін тәрбиелеу үшін қандай әдістер қолданылады? деген сұраққа жауап беретін болсақ, олардың көпшілігі дәстүрлі, бірақ қазіргі сабақтың мазмұнының айырмашылығы – олар ақпараттық-коммуникациялық технологиялармен үйлесімде қолданылуы болып отыр. АКТ-ны қолдану мәтінді зерттеудің әртүрлі тәсілдерін жүзеге асыруға маңызды көмек болды[2]. Мәтінді қабылдау, басқа салалармен байланысты кеңейту арқылы жүзеге асырылады: кескіндеме және музыка, әр түрлі көркем мәтіндердің бейімделуі мен драмалық қойылымдарын көру, сияқты әдістер сабақта кең таралған. Сауатты оқырманды тәрбиелеу үшін оған көркем шығарманы кешенді талдау техникасын үйрету керек, сонымен қатар, бейнелі ойлау мен қиялдың дамуын ынталандыру қажет. Оқырман мәдениетін қалыптастыру ұзақ, бірақ қызықты педагогикалық үдеріс болып табылады. Бастауыш сынып оқушылары үшін бұл үдеріс оқу бірлескен шығармашылыққа айналғанда, оқырман көркем мәтінді талдау дағдыларын меңгергенде, пайымдаудың тәуелсіздігіне ие болғанда, шығармаға дәлелді баға бере алатын, авторды бірнеше дәйексөздер арқылы «тани» алатын шығармашыл тұлғаға айналады[4].

Бастауыш сынып оқушыларында оқу мәдениетін қалыптастыруда әдеби оқу сабағы маңызды рөл атқарады, өйткені дәл осы сабақтарда балаға қоршаған әлемге адамгершілік көзқарас, әлеуметтік құндылықтар және олардың қазіргі әлемдегі рөлі қалыптасады. Бастауыш сынып оқушыларының оқу мәдениетін қалыптастыру- бастауыш сынып мұғалімінің алдында тұрған басты міндеттердің бірі. Бастауыш мектеп жасындағы балалардың оқу мәдениетін дамытудың келесі критерийлері бар:

- балалардың кітапқа деген құндылық қатынасын дамыту үдерісі;
- іздену барысында қызық кітабын зерттеу және таңдау мүмкіндігі;
- оқығаныңызға эмоционалды түрде жауап беру және талқылау қабілеті;

- көркем мәтінді эстетикалық тұрғыдан қабылдау мүмкіндігі;
- оқушылардың оқу қажеттіліктерін қалыптастыру[6].

Әдеби оқу бойынша сыныптан тыс жұмыс бастауыш сынып оқушыларының оқу мәдениетін қалыптастыруда үлкен маңызға ие. Бұл балалар шығармашылығын дамытуға, балалардың танымдық өсуіне үлкен мүмкіндіктер ашады. Мұғалімнің сыныптан тыс жұмыстардағы басты тәрбиелік міндеті – оқушылардың оқуға деген қызығушылығын арттыру. Бірақ мұны баланың көркем әдебиетке деген жағымсыз ассоциация пайда болмайтындай етіп жасау керек. Әдеби оқу бойынша сыныптан тыс оқу балаларға тек оқуға ғана емес, сонымен қатар, өз пікірлерін айтуға, әсерлерімен бөлісуге, оқығандарын қызықты етіп талқылауға құрылуы керек. Сондай-ақ, сыныптан тыс жұмыстың бірқатар басқа міндеттерін бөліп көрсетуге болады:

- «әдебиеттік оқу» пәніне және жалпы оқуға деген қызығушылықты қалыптастыру; көркем мәтінді терең және толыққанды қабылдаудың негізі ретінде оқу сапасын жетілдіру;
- оқушылардың сөйлеуін дамыту, ауызша және жазбаша тілде өз ойлары мен сезімдерін білдіре білу;
- оқушылардың көркемдік оқу арқылы адамгершілік нормалар мен құндылықтарды игеруі әдеби кейіпкерлердің мысалында тұлғаның адамгершілік қасиеттерін қалыптастыру[3].

Бастауыш сынып оқушыларының оқу мәдениетін қалыптастыруда сыныптан тыс оқу сабақтарындағы тиімді іс-әрекеттері:

- бірлесіп оқу – ересектер мен балалардың бір кітапты оқып талқылауы;
- жеке оқу;
- аудио жазбаларды тыңдау немесе жатқа оқу;
- оқу - көркем ойындар (көркемдік құралдармен ойындар, сахналау, драматизация, қуыршақ театры, этюдтер мимика және т. б.);
- оқуды қайталауға ықпал ететін тапсырмалар (оқығаныңызға сурет салыңыз, ертегі кейіпкерін мүсіндеңіз және т.б.)[4].

Оқу мәдениетін қалыптастырудың оңтайлы әдістері – оқылған әңгіме, пікір алмасу, жылдамдыққа оқу, оқылмды қайталау, ертегілер мен әңгімелердің өзіндік құрамын талқылау. Бастауыш сынып оқушыларында оқу мәдениетін қалыптастырудың маңызды құралы – әдеби ойындар. Бұл шығарманың мазмұнын тереңірек түсінуге көмектесетін, балалардың назарын кітаптың көркемдік құндылықтарына аударатын бірден-бір әдіс. Балалардың оқырмандық мәдениетін қалыптастыру тек мектеп тарапынан ғана емес, отбасында ата-аналар баланы кітапқа баулуы мен құрдастары мен жолдастарына кітапқа деген қызығушылықтарына байланысты дамиды. Мұндай оқырманды тәрбиелеу үшін бастауыш мектеп келесі міндеттерді шешуі керек: оқуға деген қызығушылықты дамыту; оқушыларға оқуға деген белсенді көзқарас арқылы адамгершілік - эстетикалық тәрбие беру; оқушылардың мектептің орта буынында табысты оқу үшін қажетті деңгейде оқу дағдысын қалыптастыру; оқулықпен және балалар кітабымен жұмыс істеу қабілетін қалыптастыру[4].

Бастауыш сынып оқушыларының оқырман мәдениетін дамыту мәселесі алғаш рет XX ғасырдың 60-жылдарында Светловская Н.Н. бастауымен көтерілген болатын. Содан соң Сметанников Н.Н. бастауыш сынып оқушыларының сапалы оқуына көңіл бөлді. Гончарова Е.Л. оқу құзыреттілігін психологиялық жүйе деп қарастырған болатын. Оның айтуынша, оқылған мәтінді түсіну және анализ жасау, мәтін мазмұнын жеке тұлғаға айналдыру, оқырманның семантикалық, танымдық және шығармашылық тәжірибесі. В.А. Сухомлинский өзінің «Балаға жүрек жылуы» атты кітабында: «Менің педагогикалық сенімімнің бірі – кітаптың тәрбиелік күшіне деген шексіз сенім. Мектеп – ең алдымен, кітап. Кітап – бұл күшті қару, кітапсыз адам мылқау немесе керек болатын» дегендей, бүгінде бастауыш сынып оқушыларының оқырман мәдениетін қалыптастыру өзектілігі айқындалып отыр[6].

#### Пайдаланылған әдебиеттер тізімі:

1. Ұлттық құрылтай /Атырау. 2024
2. Андропова Е.М. Метод проекта как средство формирования культуры работы с книгой у младших школьников // Творческое чтение в системе литературного образования (художественное образование и эстетическое воспитание в профильной школе): сб. науч. тр. / Учреждение Рос.акад. образования "Ин-т художеств. образования"; [сост. Э.И. Иванова и др.]. - М.: ИХО РАО, 2011. - 145 с.
3. Алексеевская А.Т. Формирование читательских интересов младших школьников. – М., 2008. – 180 с.
4. Богданова О.Ю., Маранцман В.Г. Методика преподавания литературы: в 2 ч. Ч.1. – М.,2008, С. 594-560.
5. Лазарева В.А. Литературное чтение в современной школе// сборник статей. – Сост. В.А. Лазарева. - М.:Педагогический университет «Первое сентября». - 2005.- С. 40 – 56.
6. Чернышова С.А., Тарасова А.И. Формирование читательской культуры младших школьников на уроках внеклассного чтения. Молодой ученый. 2015 г.

## БАСТАУЫШ СЫНЫП ОҚУШЫЛАРЫНЫҢ ТІЛДІК ДАҒДЫЛАРЫН ҚАЛЫПТАСТЫРУ

*Мухашева Арайлым Гарифоллиевна,*

*бастауышта оқыту педагогикасы мен әдістемесі  
білім беру бағдарламасының I-курс магистранты,  
М.Өтемісов атындағы БҚУ, Орал қ.*

**Аннотация:** Мақалада бастауыш сынып оқушыларының тілдік дағдыларын қалыптастыру туралы қарастырылған. Тілдік қатынас адамның ойлау, пайымдау, сөйлеу, тыңдау, түсіну, айту, пікірлесу т.б. әрекеттеріне тікелей қатысты құбылыс екеніне тоқталады. Тілдік дағдыларды дамыту мен қалыптастыру арқылы жас ұрпаққа өзінің ана тіліне, ұлттық құндылықтарына деген қатынасы айқындалатыны, олардың бойындағы ұлттық рухты, ұлттық рухани құндылықтарды қалыптастыруда да негізгі орын алатыны қамтылған. Бастауыш сынып оқушыларының тіл меңгеру дағдысын дамыту мен қалыптастыруда ынтаны, қызығушылықты ояту, ой қозғау, түсіну, ой толғаныс, бұрынғы білетін білімдерімен жаңа алған білімдерін салыстыру тұрғысынан сараланып беріледі.

**Кілт сөздер:** тілдік дағдылар, тілдік қатынас, ойлау, даму, ой қозғау, тіл мәдениеті.

Қазіргі заманда өз ойын анық айта алатын, шешен сөйлей білетін ұрпақ тәрбиелеп өсіру-бүгінгі күн ұстаздарының алдында тұрған зор міндеттердің бірі. Заманымыздың заңғар жазушысы, ғасыр ғұламасы атанған М.Әуезовтің «Халық пен халықты, адам мен адамды тенеіретін нәрсе - білім», - деген сөзінің маңызы ешқашан жойылмақ емес, себебі кез-келген мемлекет мәдениетінің даму деңгейін, рухани мазмұнын, интеллектуалдық қуатын айқындайтын бірден бір көрсеткіш - білім берудегі жүйелілік және сапалылық [1].

Білім беру жүйесі- әр елдің даму болашағын айқындайтын жүйе. Әлемде болып жатқан толағай өзгерістер білім беру жүйесінің алдына бәсекеге қабілетті, кез келген жағдайда өзіндік шешім қабылдай алатын шығармашыл тұлға қалыптастыруды мақсат қойып отырғаны белгілі. Келешек ұрпақты ұлттық болмысымызбен сусындата тәрбиелеуді, еліміздің болашақ азаматтарына сапалы білім беруді алдына міндет етіп қоя білген, ұстаздар қауымы, әрине үнемі ізденіс үстінде, деп ойлаймын. Әрине, жас ұрпаққа қазақ тілін үйрету - еліміздің күрделі мәселелерінің бірі, себебі ол қоғам санасымен, оның әлеуметтік, экономикалық жағдайымен тығыз байланысты. Бірақ, еліміздің ешқандай саяси, әлеуметтік, экономикалық жағдайларына, қолдауларына қарамастан, мектептегі қазақ тілі мұғалімі тілді үйретудің басты тұлғасы болып қала бермек.

Әлемдік тәжірибе бойынша тілді тиімді меңгерту төрт дағды арқылы жүзеге асырылады екен. Оқылым, тыңдалым, жазылым, айтылым дағдылары оқушының коммуникативтік дағдылары болып табылады. Коммуникативті дағдыларды басшылыққа алып оқыту функционалды сауаттылықты қалыптастыруға мүмкіндік береді. Грамматикалық білім тілдік төрт дағдыны қалыптастыру барысында жүзеге асып отырады. Оқушының әдеби тіл нормаларын дұрыс және орынды қолдана білуіне мән беріледі. Ал лексикалық тақырыптар белгілі бір тақырыптар аясында оқушылардың сөздік қорын байта отырып, сөздердің мағынасын түсінуге көмектеседі.

Бүгінгі таңда білім беру мазмұнын жаңарту өте маңызды өзгерістердің сатысында тұр. Жаңартылған оқу бағдарламасы бойынша оқылым, жазылым, айтылым, тыңдалым дағдыларын дамыту оқушылардың алған білімдері мен үйренген дағдыларын кез келген орта жағдайында қарым-қатынас үдерісінде тиімді қолдануға мүмкіндік береді [2].

Қазіргі заман талабы – жан-жақты дамыған, функционалды сауатты тұлға тәрбиелеу. Ол үшін оқыту әдістеріне өзгерістер енгізіліп жатыр. Алдымен, тілді үйреніп, сол тілде ойлап, сол тілде сөйлейтін азамат даярлау - басты мақсат. Тілді оқыту оңай іс емес екені айқын. Оқушы сүйсіне отырып, құлшыныспен оқуы үшін тиімді, қызықты, жаңашыл әдіс-тәсілдерді қолдану қажет.

- мұғалімдер оқушыларға қалай оқу керектігіне бағыт-бағдар беріп, өздігінен білім алудың жолын көрсетеді;

- оқушының өзінің біліміне өзі жауапты екенін көрсетіп, өзін-өзі бағалай алуға, сыни тұрғыдан ойланатын әлеуметтенген жеке тұлға болып қалыптасуына жетелейді;

- оқушылар мұғалімнің қолдауымен емін-еркін қарым-қатынасқа түсіп, алған білімдерін өмірде қолдануға бейімделеді;

- оқушының өз-өзіне деген сенімділігі оянып, өзіндік көзқарасын білдіре алатын дамыған тұлға қалыптасады.

Оқушының ой-өрісінің, сана-сезімінің жан-жақты дамуы бастауыш сыныптан басталады. Бастауыш сыныпта оқушылардың тіл орамдылығын арттырып, өмірге көз қарасын қалыптастырса, ой-өрісін кеңейтіп, сөздік қорын байытады. Балаларды жақсыға үйретіп, жаманнан жиренуге тәрбиелейді. Біздің жарқын болашағымыз – өскелең жас ұрпақтың біліктілігімен байланысты. Жас ұрпақ-өркеніетті тәрбие

шуағына шомылса ғана, білім нәрімен сусындаса ғана мемлекетіміздің көсегесі көгереді, егеменді ел баянды болады. Тәуелсіз ел тірегі – білімді ұрпақ екені ақиқат. Қазіргі таңда оқыту мен білім беру саласы оқушылардың жеке басын дамыту мен сапалы білім беру мақсатында оқытудың жаңа мазмұнын, тиімді әдістерін үнемі іздестіруді талап етіп отыр.

Осыған орай оқушының бойындағы барлық сапаны, дағдыны, қабілетті, білім мен біліктілікті тұтас сәйкестікте дамытуға бағытталған білім жүйесін қалыптастыру қолға алынууда. Жан-жақты білімді, өз ойын ашық айтатын, сөйлеу мәдениеті жоғары «жеке тұлғаны» бастауыш сыныптан бастап дайындауға ерекше көңіл бөлінуде [3].

Бастауыш сынып жасындағы балалардың сөздік қорын байытып, тілін дамыту әдістемесі оқушының тұлғалық ерекшелігін дамытуда ерекше орын алады. Бастауыш сынып оқушыларының сөздік қорын дамытып, сөз мәдениетін қалыптастыру жұмысы жүйесіз, негізсіз, бағытсыз кездейсоқ іске асырылмайды. Бастауыш сынып кезеңі - баланың қалыптасатын кезеңі. Олай болса, тіл тазалығы, ой дәлдігінің атадан балаға мирас болып келетінінің бірі. Тіл- тәрбиенің басты тірегі. Қазіргі заман талабына сай ұл мен қыз өсіру, оларға білім беру - әр ұстаздың басты мақсаты. Ана тілі арқылы жас жеткіншектерді халқымыздың озық ойымен, әдебиетімен, мәдениетімен, тіршілігімен таныстырамыз. Осының бәрін біліп қана қоймай, бала оны жеткізе де білуі керек. Сондықтан әр сабағымда бала тілін дамытып, сөздік қорын байытуға әр түрлі тәсілдерді қолданамын.

Оқулықтарында берілген тапсырмаларынан басқа қосымша тапсырмалар қолданылады. Мысалы бейнесөз шешу, мәтінді аяқтау, «Мақалды тауып оқы», «Керекті сөзді тап», «Қандай әріпті жоғалттым» және тағы басқалары. Заттың атын білдіретін сөздерді өткенде «Кім тез табады?» ойыны сабақ соңында ойналады. Берілген шашыранды әріптерден атақты адамдардың есімдерін құрастыру.

Тіл байлығын дамытуда қиял, ұшқыр ой қалыптастыру қажет. Мұнда оқушыға ертегі, әңгімені жалғастырып айту және аяқтау тапсырылады. Оқушы қиялға ерік бере отырып оқиғаны жалғастыра отырып шығармашылық жұмыс істейді. Өз бетінше іздену-шығармашылық және өз ойын жеткізе алудың көзі. Берілген тапсырманы түрлендіру бойынша жұмыс түрлерін, мысалы мәтінді өңдеу, диалог құрастыру, өз ойынан өлең, ертегі, әңгіме құрастыру да оқушының ойы арқылы тілін дамыта түседі.

Мақал –мәтелдер мен тұрақты тіркестерді ұдайы үйретіп отыру-мұғалімнің күнделікті жұмысының бір түрі. Үйренгендерін ұмытып қалмау үшін оны сөздік дәптеріне жаздырып, әр тоқсанда соларды көбейту кестесі тәрізді жатқа жаздырып, бақылау жұмыстарын алуға болады.

Оқушының оқыған әңгіме ертегісіне сараптаудың жолдары:

- түсінгенін әңгімелеу
- сұрақтарға жауап беру
- кейбір үзінділерді жатқа айтқызу
- оқыған шығармасы бойынша таныс емес сөздерді сөздік дәптерге жазып отыру
- кейіпкерлер іс-әрекетіне баға беру
- әңгімелердің ұқсастығын салыстыру
- ең соңында сол шығармаға ұқсас әңгіме жаздыру.

Бала – біздің болашағымыз. Болашақ ұрпаққа заман талабына сай білім беру талап етіледі. Бұл мақсат орындалу үшін бағдарламадан тыс қосымша тапсырмалар беру абзал. Алғашқы күннен бастап тілін дамыту үшін өлең, жаңылтпаш т.б. тапсырмаларды ата - ананың көмегімен жаттау қолға алынғаны дұрыс. Сюжетті суреттер бойынша сұрақтар жауап арқылы әңгімелеу, өз отбасы туралы әңгіме құрастыру, осы тақырып бойынша дайын мәтіндерді оқып беріп, суретін көрсету. Баланы өз ойын анық айтып, дұрыс сөйлеуге үйрету. Тереңдетіп оқыту арқылы сөздік қорын байыту үшін, әр оқушының сөйлеу деңгейін, ойлау қабілетін, шығармашылығын зерттеуді қажет етеді. Бұл тұста оқушылардың жазу сауатын да есепке алу керек. Тек диктант түрлері грамматикалық ережелерді әр оқушының қалай меңгергендігін және жазу сауатының қандай дәрежеде екендігін байқатады. Әр сабақтың тақырыбына байланысты диктант түрлері жүргізіледі. Диктанттардың ең күрделісі – шығармашылық диктант. Бұл оқушылардың ойлау қабілетін, сөздік қорын, білім деңгейі мен өздігінен жұмыс істеудегі шеберліктерін арттырады. Оқушылардың ойын жазуға үйрететін тағы бір әдіс - «Өз ұйқасын тап», «Әңгімені ары қарай жалғастыр» деген тапсырмалардың әсері зор. Бұл тапсырмалар баланың ойлауына, ойлау қабілетінің артуына, сөздік қорының байуына, шығармашылығына жол ашары анық [4].

Тіл дамытудың басты құралы сөздік қорға жатады. Оқушының сөздік қорының неғұрлым көп болуы және оны тиімді қолдана білуі жүйелі еңбекті қажет етеді. Тіл дамыту жұмыстарында басшылыққа алатын басты мәселелердің бірі-оқушылардың сөздік қорды, ауызекі сөйлеу тілін тиімді ережеге сәйкес құра білуінде жатыр. «Тіл мәдениетінің жоғары деңгейі ол тіл арқылы өз ойын дұрыс, дәл және мәнерлі жеткізе алады».

Тіл дамытудағы тиімді тәсілдердің бірі – шығармашылық тапсырмалар. Шығармашылықтың түрі әр алуан, мәні біреу – ол жаңа мазмұн жасау. Шығармашылық жұмыстарды орындау арқылы әрбір бала өзінің таланттылығын, қабілеттілігін, бейімділігін көрсете алады.

Он тоғызыншы ғасырдың екінші жартысында Ресейде кең өріс ала бастаған қоғамдық – педагогикалық қозғалысқа үн қосып, қазақ даласында алғаш мектеп ашып, оқулық жазып, методикалық құралдар шығарудың үлгі-өнегесін көрсеткен Ы.Алтынсарин болды. Ұлы ағартушы өзінің бұл бағыттағы

аса маңызды жұмыстарын іске асыруда ең алдымен К.Д.Ушинский, Л.Н.Толстой, Н.Ф.Бунаков, т.б. алдыңғы қатарлы орыс педагогтарының еңбектеріне сүйенеді. Балаларға оқу дағдысын үйретуде, оны жетілдіріп, қызықты түрде оқуға ынталандырырлық кітап жазуға орыс мектептерінің тәжірибесін басшылыққа алды [5].

Қазақ даласына білімнің дәнін сеуіп, қазақ жастарының оқуын арман еткен Ы. Алтынсариннің ісін жалғастырушы, жаңа заман жаршысы болған замандасымыз С. Көбеев.

Қазіргі кезеңде бастауыш сыныптағы оқу сабағының түбегейлі мақсаты оқушылардың жеке басын қалыптастыра отырып, әдеби мұраларға деген талғамын тәрбиелеу, рухани дүниесін кеңейту, ақыл-ой мен ұлттық сана-сезімін дамытуға ықпал ету, кітап оқуға деген мұқтаждығын қалыптастыру.

Бастауыш саты – оқушыда, оның интеллектісі дамуының іргетасы оқу әрекеті қалыптасуының қуатты жүретін кезеңі. Осы жөнінде көрнекті ғалым педагог В.В. Давыдов өз еңбегінде бастауыш мектепте оқушылардың оқу әрекетін қалыптастыруға жағдай жасау керек дейді. Ондағы негізгі мазмұн теориялық білім және оны бағыттау (негіздейтін) икемділік пен дағды бастауыш оқудың мектеп реформасының алдына қойылған шешуші міндеттердің бірі.

Біріншіден, оқу-әрекеті бастауыш сынып оқушыларының әрекеті ретінде жан-жақты дамудың негізі болып табылады.

Екіншіден, мәнерлеп оқу, сауатты жазу, дұрыс санай білу икемділігі мен дағдылары оқушылардың белгілі бір теориялық білімі негізінде дамиды деп қарастырады.

Ал атақты педагог Д.Б.Эльконин «мәнерлеп оқуға үйрету процесі ауызша сөйлеу негізін басқаруды қайта құру, яғни автоматталғаннан қарапайымға ауысу, ары қарай автоматталатын саналы үрдіс ретінде түсінікті болу керек», - дейді [6].

Бастауыш сыныптарда оқушылар оқу сабақтарында өздерінің білім мен тәрбие алуына қажетті әр түрлі оқу икемділігі мен дағдыларын қалыптастырады. Оқу-өте күрделі психологиялық үрдіс. Оқушылардың оқу дағдыларын қалыптастыру жалпы тіл дамуымен, оның ішінде әдеби жазба тілімен де, сөйлеу тілімен де тікелей қабысып жатыр. Оқу барысында көру, есту, сөйлеу мүшелерінің қызметі қатар жүргізіліп, ол түсіну әрекетімен тығыз байланысады.

Жалпы оқу икемділіктері мен дағдыларының қалыптасуына әсер ететін жағдайларға тоқталып өтейік. Мұнда ең бастысы – мұғалімнің жеке басының үлгісі. Өйткені ұстаз өз шәкірттерін білімге баурап қоймай, оларға өзін-өзі ұстауы, жүріс-тұрысы, киінуі, сөйлеуі жағынан да ықпал етуге тиіс. Әсіресе, бастауыш сынып оқушыларын мұғалімнің рухани жан дүниесі тартады. Олар өз ұстаздарына еліктейді. Үлкендерге еліктеу – бала мінезінің қалыптасуына әсер ететін басты күш.

Қорыта айтқанда, оқушылардың жас ерекшелігіне байланысты түрлендіре жүргізілетін жұмыс – оқушылардың жүйелі ойлау қабілетін тудырып, шығармашылық ізденіске бейімделушілігін молайтады, тіл байлығын арттырады. Тіл дамыту жұмыстарында дамыта оқыту жүйесі іске асып әр оқушы өз бетінше жұмыс істеуге қалыптасады. Бала жұмысына сын көзбен қарап, бағалауға, ойын еркін, дұрыс, ашық айта білуге үйренеді. Оқушыға берілген тапсырманы біртіндеп күрделендіре түсіп, шәкірт бойындағы шығармашыл ізденісті тереңдете түсу менің және барлық ұстаздар қауымының негізгі мақсаттарының бірі болмақ деп есептеймін.

#### **Пайдаланылған әдебиеттер тізімі:**

1. Абай. Қалың елім қазағым. – Алматы, 2002 ж.
2. Байсерке Л., Аңламасова Г. Оқушылар бойындағы жағымсыз көріністегі әлеуметтік жағдайларын себептері. Алматы, 2004 ж7
3. Әбдікәрімова Б., Соколова М. Оқыту технологиясының білім сапасын көтерудегі ықпалы. Алматы, 2004 ж.
4. Жақыпбекова Г. Бейімдеп оқыту арқылы ілімді толық игеру әдістемесі. Түркістан – 2004 ж.
5. Жапбаров А. Оқушының тілін дамыта оқытудың мазмұны. Шымкент, 2003ж.
6. Желдербаева С. Мәнерлеп оқу. – Алматы, 1997 ж.

ОӘК 004.9

### **БҰЛТТЫҚ ТЕХНОЛОГИЯЛАРДЫҢ БІЛІМ САПАСЫНДА ҚОЛДАНЫЛУЫ**

*Мухтарова Гүлназ Бахтыгерейқызы,  
магистрант 1 курс*

*Қадыр Мырза Әлі атындағы №47ЖОББМ,  
ғылыми жетекшісі: п.ғ.к., профессор м.а Абильдинова Г.М.  
Орал қ.*

**Аннотация:** *Бұлттық технологиялар білім беру үдерісі мен оқу сапасын жақсартудың бірегей мүмкіндіктерін ұсынатын білім беру секторында барған сайын маңызды құралға айналууда. Бұл мақала*

заманауи білім беру ортасындағы Бұлттық технологиялардың рөлі мен маңыздылығын қарастырады. Мақала «Білім беру ортасының сапасын арттырудағы Бұлттық технологиялардың рөлі» диссертациялық жұмысының нәтижелері мен тұжырымдарын талдауға негізделген. Зерттеуде білім беру ресурстарына қолжетімділікті арттыру, оқудың икемділігі мен ұтқырлығын арттыру, сондай-ақ студенттер мен мұғалімдер арасындағы ынтымақтастық пен білім алмасуды жақсарту сияқты білім беруде Бұлттық технологияларды пайдаланудың артықшылықтары талданды. Сондай-ақ Бұлттық технологияларды енгізу кезінде білім беру мекемелері кездесетін қиындықтар талқыланып, оларды жеңу жолдары ұсынылды. Қорытынды 21 ғасырда сапалы және қолжетімді білім беруді қамтамасыз ету үшін білім беру контекстінде Бұлттық технологияларды одан әрі зерттеу және дамыту қажеттілігін көрсетеді.

**Кілт сөздер:** Бұлттық технологиялар, цифрлық білім беру, E-learning, мобильді оқыту, виртуалды сабақтар.

Қазіргі әлемде білім адам өмірінің ажырамас бөлігіне айналды және оның эволюциясы технологияның дамуымен қатар жүреді. Білім беру үдерістеріне айтарлықтай әсер ететін негізгі жаңалықтардың бірі Бұлттық технология болып табылады. Бұлттық сақтау, Бұлттық есептеулер және қызмет ретінде бағдарламалық қамтамасыз ету (SaaS) сияқты Бұлттық технологиялар білім беру мекемелеріне, мұғалімдерге және студенттерге бірегей мүмкіндіктер береді.

Сандық технологиялар өмірдің әртүрлі аспектілерінде маңызды рөл атқаратын заманауи ақпараттық қоғамда білім беру ұйымдарының алдында білім беру сапасын жақсарту және оқу үдерісінің тиімділігін арттыру үшін жаңа технологиялық шешімдерді бейімдеу және енгізу міндеті тұр.

**Бұл мақаланың мақсаты** – білім беру саласындағы бұлттық технологиялардың рөлін талдау және олардың білім беру ортасының сапасын арттыруға әсерін бағалау.

Қазіргі уақытта Бұлттық технологиялар білім беруде кең таралған және білім беру үдерістерін түрлендіруде шешуші рөл атқарады. Әдебиеттерде көрсетілген негізгі аспектілердің бірі білім беру ресурстарына қолжетімділікті арттыру. Бұлттық платформалар мен қызметтер студенттер мен мұғалімдерге оқу материалдарына, курстарға, білім беру қолданбаларына және оқу процесін оқытуға және ұйымдастыруға арналған құралдарға оңай қол жеткізуге мүмкіндік береді. Бұл әртүрлі аймақтарда және әртүрлі әлеуметтік топтарда білім алуға тең қолжетімділікті қамтамасыз ету үшін әсіресе маңызды.

Сонымен қатар, Бұлттық технологиялар оқудың икемділігі мен ұтқырлығын арттыруға ықпал етеді. Кез келген құрылғыдан Интернет арқылы білім беру ресурстары мен қосымшаларына қол жеткізу мүмкіндігінің арқасында студенттер мен оқытушылар кез келген жерде және кез келген уақытта оқып, жұмыс істей алады, бұл оқу процесін ыңғайлы және тиімді етеді.

Әдебиеттерде баса назар аударылатын маңызды аспект Бұлттық технологиялардың арқасында білім беру ортасында ынтымақтастық пен білім алмасуды жақсарту болып табылады. Бұлтқа негізделген ынтымақтастық платформалары студенттер мен мұғалімдерге жобаларда тиімді жұмыс істеуге, материалдармен бөлісуге, академиялық мәселелерді талқылауға және орынға немесе уақытқа қарамастан идеялармен алмасуға мүмкіндік береді. [2, 263-279б]

Дегенмен, артықшылықтармен қатар, білім беруде бұлттық технологияларды енгізуге байланысты қиындықтар да бар. Әдебиеттерде деректердің қауіпсіздігі, ақпараттың құпиялылығы, барлық студенттер мен мұғалімдер үшін бұлттық қызметтердің қолжетімділігі, жаңа технологияларды қолдануға қызметкерлерді дайындау қажеттілігі талқыланады.

Қазақстанда да білім беруде бұлттық технологияларды қолдану артқан. Қазақстан Республикасы Ұлттық статистика комитетінің статистикалық мәліметтеріне сәйкес, Бұлттық технологияларды пайдаланатын білім беру мекемелерінің үлесі бірге-бірге өсіп келеді. Мысалы, 2020 жылы елдегі оқу орындарының шамамен 45%-ы Бұлттық қызметтер мен платформаларды өз жұмыстарына белсенді түрде енгізіп жатыр. Бұл көрсеткіш жыл сайын артып келеді. Қазақстан Республикасы Білім және ғылым министрлігінің есебіне сәйкес, студенттердің жартысынан көбі оқу және оқу тапсырмаларын орындау үшін бұлттық технологияларды пайдаланады. Бұл білім беру үдерісінде Бұлттық платформалардың кеңінен қолданылғанын және олардың Қазақстанның заманауи білім беру ортасына қосқан елеулі үлесін көрсетеді.

Бұл статистика Қазақстандағы оқу орындары мен студенттер арасында бұлттық технологиялардың танымалдылығының артып келе жатқанын ғана емес, сонымен қатар олардың елдегі заманауи білім берудегі маңыздылығын көрсетеді. Бұл технологиялар білімге қолжетімділікті арттыруда, оқу үдерісінің сапасын арттыруда және цифрлық дәуірде болашақ кадрларды дайындауда маңызды рөл атқарады.

**Білім беру саласында бұлттық технологияларды қолданудағы негізгі тенденциялар, артықшылықтар және қиындықтар.**

Бұлттық технологиялар, соның ішінде бұлттық сақтау, онлайн білім беру платформалары және бірлескен құралдар білім беру секторында барған сайын маңызды рөл атқаруда. Бұл өсім бірнеше тенденцияларға, артықшылықтарға және қиындықтарға байланысты.

Біріншіден, негізгі тенденциялардың бірі – онлайн білім беруге көшу. Көптеген оқу орындары мен ұйымдар оқу материалдарын жеткізу, онлайн курстар өткізу және виртуалды сабақтар ұйымдастыру үшін

Бұлттық платформаларға жүгінуде. Бұл тенденция білім берудегі икемділік пен қолжетімділікке деген өсу қажеттілігімен, әсіресе COVID-19 пандемиясы кезінде, қашықтан оқыту қажеттілікке айналған кезде туындады.

Сонымен қатар, Бұлттық технологиялар білім беру ресурстарына қолжетімділікті жақсартуға көмектеседі. Бұлттық платформалардың көмегімен студенттер мен мұғалімдер оқу материалдарына, тапсырмаларға, курстарға және басқа білім беру ресурстарына әлемнің кез келген нүктесінен және Интернетке қол жетімді кез келген құрылғыдан оңай қол жеткізе алады. Бұл әсіресе шалғай елді мекендердегі немесе оқу орындарына қолжетімділігі шектеулі студенттер үшін өте маңызды.

Білім берудегі Бұлттық технологиялардың басты артықшылықтарының бірі оның ынтымақтастық пен білім алмасуға мүмкіндік беру мүмкіндігі болып табылады. Бұлтқа негізделген ынтымақтастық платформалары студенттер мен мұғалімдерге жобаларда бірлесіп жұмыс істеуге, материалдармен бөлісуге, академиялық мәселелерді талқылауға және нақты уақытта орынға немесе уақытқа қарамастан идеялармен алмасуға мүмкіндік береді.

Дегенмен, барлық артықшылықтарға қарамастан, білім беру саласында бұлттық технологияларды қолдануда қиындықтар бар. Негізгі проблемалардың бірі деректердің қауіпсіздігі мен ақпараттың құпиялылығын қамтамасыз ету болып табылады. Бұлттық платформалар білім беру ұйымдарының студенттері мен қызметкерлері үшін мәліметтерді ағып кетуден және кибершабуылдардан сенімді қорғауды қамтамасыз етуі керек. Әсіресе шалғай аудандарда және интернет инфрақұрылымы дамымаған елдерде қолжетімділік және инфрақұрылымдық шектеулер мәселелері бар. Кейбір студенттер мен мұғалімдер желілік өткізу қабілеттілігінің шектеулілігіне немесе қажетті құрылғылардың болмауына байланысты Бұлттық ресурстарға қол жеткізуде қиындықтарға тап болуы мүмкін.

Жаһандық деңгейде деректер мен статистика бұлттық технологиялардың білім берудегі маңыздылығын растайды. HolonIQ зерттеу фирмасының есебіне сәйкес, әлемдік Бұлттық білім беру нарығы қарқынды өсуде. Бұл нарық 2025 жылға қарай 46 миллиард доллардан асады деп болжануда. Бұл әлемдік деңгейде заманауи білім берудің негізгі элементі ретінде Бұлттық технологиялардың кеңінен қабылданғанын көрсетеді.[3, 317-3366]

Қазақстанда да білім беру саласында бұлттық технологияларды қолданудың артуы байқалады. Қазақстан Республикасы Ұлттық статистикалық комитетінің мәліметі бойынша, 2020 жылы елдегі білім беру мекемелерінің шамамен 45%-ы Бұлттық қызметтер мен платформаларды өз жұмыстарына белсенді түрде енгізіп жатыр. Бұл көрсеткіш жыл сайын артып келеді, бұл еліміздегі оқу орындарының бұлттық технологияларға деген қызығушылығының артқанын көрсетеді.[6]

Сонымен қатар, ҚР Білім және ғылым министрлігінің есебіне сәйкес, Бұлттық технологияларды студенттердің жартысынан көбі оқу және оқу тапсырмаларын орындау үшін белсенді пайдаланады. Бұл Бұлттық технологиялардың еліміздегі оқу үдерісіне кеңінен енгізіліп, оқыту форматына, мұғалімдер мен студенттердің өзара әрекеттестігіне айтарлықтай әсер ететінін аңғартады.

#### **Білім беру ортасының сапасын арттырудағы бұлттық технологиялардың рөлі**

Бұлттық технологиялар білім беру ортасының сапасын арттыруға елеулі үлес қоса отырып, заманауи білім беруде шешуші рөл атқарады. Білім берудегі бұлттық технологиялардың бірінші және ең маңызды жетістіктерінің бірі білім беру ресурстарына қолжетімділікті арттыру. Бұлттық платформалар студенттер мен мұғалімдерге оқу материалдарын, курстарды және бейне сабақтарды сақтау, тасымалдау және қол жеткізу мүмкіндігін береді.

Бұл әртүрлі аймақтарда білімге тең қолжетімділікті қамтамасыз ету және географиялық және әлеуметтік-экономикалық кедергілерді азайту үшін әсіресе маңызды. Мысалы, шалғай аудандардан келген немесе оқу орындарына қолжетімділігі шектеулі студенттер Бұлттық платформалар арқылы жоғары сапалы оқу ресурстарына қол жеткізе алады, бұл олардың оқу үдерісіне белсенді қатысуын ынталандырады.

Екінші маңызды аспект – оқытудың икемділігін арттыру. Бұлттық технологиялардың арқасында студенттер мен мұғалімдер уақыт пен орынға қарамастан оқып, жұмыс істей алады. Бұл білім беру процесін студенттер мен мұғалімдердің жеке қажеттіліктері мен кестелеріне сәйкес келтіруге, олардың тиімділігі мен жайлылығын арттыруға мүмкіндік береді.

Бұған қоса, бұлттық технологиялар ынтымақтастық пен білім алмасуды ынталандырады. Бұлтқа негізделген ынтымақтастық платформалары студенттер мен мұғалімдерге жобаларда тиімді жұмыс істеуге, материалдармен алмасуға, академиялық мәселелерді талқылауға және нақты уақытта идеялармен алмасуға мүмкіндік береді. Бұл коммуникативті дағдыларды дамытуға ықпал етеді, өзара әрекеттесу деңгейін және қатысушылардың білім беру процесіне қатысуын арттырады.[8, 51-556]

Google Classroom платформасын пайдалану мисалында бұлттық технологиялардың білім беру ортасын жақсартудағы рөлін қарастырайық. Google Classroom бұлтқа негізделген виртуалды сыныптарды құруға арналған кеңістікті қамтамасыз етеді, мұнда мұғалімдер материалдарды, тапсырмаларды, викториналарды жариялай алады және студенттермен байланыса алады.[11]

Біріншіден, Google Classroom көмегімен студенттер оқу материалдары мен ресурстарына кез келген уақытта және кез келген жерден оңай қол жеткізе алады. Мысалы, әртүрлі жағдайларға байланысты

сабаққа қатыса алмайтын студенттер бұлттық қойма арқылы лекцияларға, презентацияларға және қосымша материалдарға қол жеткізе алады.

Сонымен қатар, Google Classroom оқу икемділігін жақсартуға көмектеседі. Мұғалімдер бейне сабақтарды жүктей алады, студенттер өз уақытында орындай алатын онлайн тесттер мен тапсырмалар жасай алады. Мысалы, студенттер жұмыстан кейін немесе демалыс күндері кешке лекцияларды көріп, тапсырмаларды орындай алады, бұл оларға оқуды өз кестесіне сәйкес келтіруге мүмкіндік береді. Google Classroom студенттер мен мұғалімдер арасындағы ынтымақтастық пен білім алмасуды қолдайды. Платформада топтық жобалар жасай аласыз, форумдар мен чаттарда білім беру мәселелерін талқылап, пайдалы ресурстармен бөлісе аласыз. Мысалы, студенттер бұлт арқылы идеялармен алмасып, стратегияларды талқылай отырып, ортақ жобада жұмыс істей алады.

Дегенмен, Бұлттық платформаларды, соның ішінде Google Classroom-ды пайдаланған кезде деректер қауіпсіздігі мен құпиялылық мәселелерін ескеру қажет. Мысалы, мұғалімдер құпиялылық параметрлерін білуі және оқу материалдары мен студенттер деректеріне қол жеткізуді бақылауы керек.

**Бұлттық технологияларды енгізу кезінде білім беру мекемелерінің алдында тұрған негізгі қиындықтар**

Білім беруде Бұлттық технологияларды енгізудің қиындықтары Бұлттық шешімдерді пайдалануға көшу кезінде білім беру мекемелері кездесетін елеулі кедергілерді білдіреді.

1. Деректер қауіпсіздігі:

Қазақстандық ақпараттық қауіпсіздікті зерттеу орталығының (KZ-CERT) зерттеуіне сәйкес, соңғы жылдары Қазақстандағы оқу орындарына кибершабуылдар саны айтарлықтай өсті. Бұл бұлттық технологияларды пайдалану кезінде деректер қауіпсіздігін қамтамасыз ету қажеттілігін көрсетеді.

2. Интернетке қолжетімділік және қолжетімділік:

Қазақстан Республикасы Ұлттық статистикалық қызметінің есебіне сәйкес, еліміздің кейбір шалғай аудандарында инфрақұрылымның жеткіліксіздігінен кең жолақты интернетке қолжетімділік шектеулі күйінде қалып отыр. Бұл білім беруде бұлттық технологияларды пайдалану кезінде қиындықтар тудырады. Қазақстанның кейбір ауылдық мектептері мен колледждерінде интернет байланысы баяу және жоғары жылдамдықты желілердің болмауына байланысты студенттер онлайн сабақтар мен оқу материалдарына қол жеткізуде қиындықтарға тап болуда.

3. Қолданыстағы жүйелермен интеграция:

Қазақстанның көптеген оқу орындары қазірдің өзінде әртүрлі ақпараттық жүйелер мен бағдарламалық қамтамасыз етуді қолданады. Бұлттық технологияларды бар жүйелермен біріктіру күрделі болуы мүмкін және қосымша ресурстарды қажет етеді.

4. Кадрларды оқыту және оқыту:

Жаңа бұлттық технологияларды пайдалануға қызметкерлер мен оқытушылардың жеткіліксіз дайындығы табысты қабылдауға айтарлықтай кедергі болуы мүмкін. Қызметкерлерге тиісті оқыту және қолдау көрсету керек.

5. Қаржылық шектеулер:

Қаржылық шектеулер Қазақстандағы білім беру мекемелеріне бұлттық технологияларды енгізу кезінде кедергі болуы мүмкін. Жабдықтарды, лицензияларды және қызметкерлерді оқытуға инвестиция салу кейбір мекемелер үшін тыйым салуы мүмкін.

**Білім беруде бұлттық технологияларды енгізуге байланысты қиындықтар мен проблемаларды жеңу үшін стратегиялар мен ұсыныстарды ұсыну.**

Қазақстанның білім беру ортасына Бұлттық технологияларды табысты енгізу үшін бірнеше қиындықтарды еңсеру қажет. Ең бастысы - деректер қауіпсіздігін қамтамасыз ету. Ол үшін қазіргі заманғы ақпараттық қауіпсіздік жүйелері мен деректерді шифрлау механизмдерін енгізу қажет. Сонымен қатар, қызметкерлер мен студенттерге ақпараттық қауіпсіздік бойынша білім беру мен оқытуды қамтамасыз ету хабардарлықты арттыруға және деректер қауіпсіздігіне қауіп төндіретін қауіптерді азайтуға көмектеседі. Тұрақты қауіпсіздік аудиттері осалдықтарды анықтау және жою үшін де маңызды.

Тағы бір міндет – коммуникациялық инфрақұрылымның жеткіліксіз дамуы жағдайында Бұлттық технологияларға қолжетімділікті қамтамасыз ету. Бұл мәселені шешу үшін шалғай елді мекендер мен ауылдық елді мекендерде кең жолақты интернетті дамыту бағдарламаларын ілгерілету, сондай-ақ Wi-Fi желілері мен мобильді желілер сияқты балама қолжетімділік технологияларын пайдалану қажет.

Тағы бір қиындық – Бұлттық технологияларды қолданыстағы ақпараттық жүйелермен және бағдарламалық қамтамасыз етумен біріктіру. Сәтті интеграция үшін бар жүйелердің сипаттамаларын ескеретін стратегияларды әзірлеу және осы процесті жүзеге асыру үшін жеткілікті ресурстарды бөлу қажет.

Білім берудегі Бұлттық технологияның озық тәжірибелері мен сәтті үлгілері басқа оқу орындары үшін шабыт және нұсқаулық бола алады. Осындай мысалдардың бірі – Алматыдағы университетте Google Workspace for Education бағдарламасын пайдалану.

Университет мұғалімдер материалдарды жүктей алатын, тапсырмалар жасай алатын, онлайн сынақтарын өткізетін және студенттермен байланыса алатын виртуалды оқу ортасын құру үшін Google Workspace платформасын енгізді. Бұл студенттер үшін оқу материалдарының қолжетімділігін



айтарлықтай жақсартты және оқыту процестері мен мұғалімдер мен студенттер арасындағы өзара әрекеттесуді оңтайландырды. Студенттер оқу материалдарына кез келген уақытта және кез келген жерден қол жеткізе алады, бұл оқу икемділігін арттырады және оқу процесінің тиімділігін арттырады.

#### **Қорытынды**

Бұлттық технологиялар білім беру мекемелері мен студенттерге құралдар мен ресурстардың кең спектріне қол жеткізуді қамтамасыз ете отырып, білім беруде барған сайын маңызды рөл атқаруда. Олар оқу процесінің тиімділігін арттырады, курс материалдарына икемділік пен қолжетімділікті қамтамасыз етеді, мұғалімдер мен студенттердің бірлескен оқуын және өзара әрекетін жақсартады.

Дегенмен, білім беру ортасына бұлттық технологияларды енгізу бірқатар қиындықтар мен проблемалармен байланысты. Солардың бірі – деректер қауіпсіздігін қамтамасыз ету. Білім беру мекемелері студенттер, қызметкерлер және курс материалдары туралы құпия ақпараттың байлығын сақтайды және бұл деректерді киберқауіптерден қорғау басты міндет.

Бұлттық технологияларды бар жүйелермен және бағдарламалық қамтамасыз етумен біріктіру де қиын. Көптеген оқу орындары қазірдің өзінде өздерінің ақпараттық жүйелерін пайдаланады, жаңа технологияларды тиімді интеграциялау уақытты, ресурстарды және тәжірибені қажет етеді. Дегенмен, қиындықтарға қарамастан, білім беру ортасында бұлттық технологияларды қолданудың табысты мысалдары олардың оқу процесін жетілдірудегі маңыздылығы мен әлеуетін көрсетеді. Бұлттық технологияларды дұрыс пайдалану заманауи білім беруді қолжетімді, тиімді және жаңашыл етуді дамытудың кілті бола алады.

#### **Пайдаланылған әдебиеттер тізімі:**

1. Johnson, L., Adams Becker, S., Cummins, M., Estrada V., Freeman, A. (2019). NMC Horizon Report: 2019 Higher Education Edition. EDUCAUSE.
2. Barczyk, C. C., Duncan, D. G., Stoltzfus, M. W. (2019). Cloud computing adoption in higher education: A qualitative study. *Computers & Education*, 128, 263-279.
3. Aharony, N. (2019). The potential of cloud computing for higher education institutions: Technical challenges and the way forward. *Computers & Education*, 128, 317-336.
4. Selwyn, N., & Facer, K. (2013). *The Politics of Education and Technology: Conflicts, Controversies, and Connections*. Palgrave Macmillan.
5. Teo, T. (2013). An initial development and validation of a cloud computing technology acceptance model (CCTAM) using structural equation modeling. *International Journal of Information Management*, 33(4), 601-610.
6. [https://www.akorda.kz/kz/addresses/addresses\\_of\\_president/memleket-basshysy-kasym-zhomart-tokaevtyin-kazakstan-halkyna-zholdauy2](https://www.akorda.kz/kz/addresses/addresses_of_president/memleket-basshysy-kasym-zhomart-tokaevtyin-kazakstan-halkyna-zholdauy2)
7. Нүсіпбековт Е. «Cloud computing» или что мы знаем о том, что такое облачные вычислительные технологии? URL: [http://mediana.kz/kz/blog\\_companii/press\\_center/?title=cloud\\_computing\\_nemese\\_blttyi\\_esepeteu\\_tehnologiyalaryi\\_degen\\_tsng\\_turalyi\\_ne\\_blemz](http://mediana.kz/kz/blog_companii/press_center/?title=cloud_computing_nemese_blttyi_esepeteu_tehnologiyalaryi_degen_tsng_turalyi_ne_blemz)
8. Шекербекова Ш. Т., Несипкалиев У. Возможности внедрения и использование облачных технологий в образовании /Международной журнал прикладных и фундаментальных исследований. No 1, 2015. Часть 1. -С.51-55.
9. [https://www.akorda.kz/kz/addresses/addresses\\_of\\_president/memleket-basshysy-kasym-zhomart-tokaevtyin-kazakstan-halkyna-zholdauy](https://www.akorda.kz/kz/addresses/addresses_of_president/memleket-basshysy-kasym-zhomart-tokaevtyin-kazakstan-halkyna-zholdauy)
10. Zaslavskij A.A. (2012) Ispol'zovanie modelej «oblachnyh tehnologij» dlja differenciacii obuchenija informatike *Pedagogicheskoe obrazovanie i nauka*. 53-55.\
11. Obzor 10+ Oblachnye hranilishha dannyh URL: <http://www.topobzor.com/obzor-10-oblachnyx-xranilishh-dannyx/html>

ӘОЖ 004.051

### **ФАКУЛЬТАТИВТІК КУРСТАРДЫ ОҚЫТУ БАРЫСЫНДА ҚОЛДАНЫЛАТЫН ПРОГРАММАЛЫҚ ҚАМТАМАЛАР ТУРАЛЫ**

*Нағашығали Абай Мәдіғалиұлы,  
магистрант  
Байбақтина Аксауле Токтаровна,  
п.ғ.к., доцент  
Қ.Жұбанов атындағы АӨУ,  
Ақтөбе қ.*

*Аннотация:* Бұл мақала факультативті курстарды ұйымдастыруда қолданылатын бағдарламалық қамтамалар қажеттілігіне арналған. Бағдарламалық қамтаманы қолданатын заманауи

*факультативті курстарда олардың оқу процесіне және оқушылардың нәтижелеріне қандай әсер ететінін түсіну маңызды. Мақалада бағдарламалық жасақтаманың пайдалану ыңғайлылығы, оқушылардың әртүрлі топтарына бейімделуі және оқу барысын бақылау және бағалау мүмкіндіктері сияқты негізгі аспектілер қарастырылады.*

**Кілт сөздер:** *Бағдарламалық қамтама, факультативті курстар, оқушылар, ыңғайлылық, бейімделу.*

Қазіргі білім беруде бағдарламалық қамталар оқу процесін ұйымдастыруда шешуші рөл атқарады. Осы мақалада білім беру мекемелерінде факультативтік курстарды ұйымдастыру үшін бағдарламалық қамтамасыз студия пайдаланудың соңғы үрдістеріне сипаттау жүргізілді. Факультативтік курстарды оқыту кезінде қолданылатын программалық қамтамалардың мақсатына қарай бірнеше классификацияға бөлуге болады:

- оқу материалдарын жасауға және өңдеуге арналған бағдарламалар;
- оқытуға арналған мамандандырылған бағдарламалар;
- интерактивті сабақтарға арналған бағдарламалар;
- өнер және шығармашылық курстарына арналған программалық жасақтама.

Қазақстанның білім беру мекемелерінде факультативтік курстарды даярлау үшін белгілі бір дағдылар мен пәндерді оқытуға арналған мамандандырылған бағдарламалар пайдаланылады. Мысалы, шет тілдерін үйрену үшін Duolingo, Rosetta Stone қосымшалары қолданылады, ал бағдарламалауды үйрену үшін - Codecademy, Udacity және т.б. бұл бағдарламалар сапалы білім беру ресурстарына қол жеткізуді қамтамасыз етеді және белсенді оқытуды ынталандырады [3].

Интерактивті сабақтар өткізу және оқушылардың білімін тексеру үшін Қазақстанда Kahoot сияқты түрлі бағдарламалар қолданылады, Quizizz, Socrative және т.б. бұл құралдар оқушылардың мотивациясы мен оқу процесінің тиімділігін арттыруға ықпал ететін викториналар, сауалнамалар және белсенді оқытудың басқа ойын түрлерін жасауға мүмкіндік береді. Қазақстанның білім беру мекемелерінде музыкалық үйірмелерді ұйымдастыру үшін түрлі бағдарламалық қамтамалар қолданылады. Мысалы, музыкалық теорияны және аспаптарда ойнаудың практикалық дағдыларын үйрену үшін "GarageBand" немесе "FL Studio" сияқты арнайы оқу бағдарламаларын пайдалануға болады. Бұл бағдарламалар оқушыларға музыкалық идеялармен тәжірибе жасауға және шығармашылық қабілеттерін дамытуға мүмкіндік беретін көптеген дыбыстық аспаптарға, музыкалық эффектілерге және сабақтарға қол жеткізуге мүмкіндік береді. Сондай-ақ, оқушыларға музыкалық композициялар жасауға, музыканы ұйымдастыруға және музыкалық жазуды үйренуге көмектесетін "Sibelius" немесе "Finale" сияқты музыкалық жазба бағдарламалары бар. Бұл құралдар оқу процесін жеңілдетеді және оқушыларға музыкалық идеяларын жүзеге асыруға мүмкіндік береді. Дәстүрлі оқыту әдістерімен бірге олар оқушылардың мәдени және шығармашылық әлеуетін кеңейтуге және елдегі музыкалық ортаны дамытуға ықпал етеді.

АҚШ-та Canvas және Blackboard сияқты жетілдірілген оқыту платформалары кең таралған, олар бай функционалдылыққа ие және басқа білім беру ортасының құралдарымен біріктірілген [1].

Ұлыбританияда білім беру технологиялары белсенді дамып келеді және елдің жетекші университеттері көбінесе қашықтықтан оқыту үшін өздерінің онлайн платформаларын ұсынады.

Финляндия өзінің озық білім беру жүйесімен танымал. Финляндияда оқытуды дараландыруға баса назар аударылады және көптеген білім беру технологиялары осы принципті қолдауға бағытталады.

Алыс-жақын шет елдердегі факультативті курстардағы программалық қамтамаларды зерттей келе, жоғарыда аталған классификацияларға қарай Қазақстанмен салыстырғанда өзіндік артықшылықтары мен кемшіліктері анықталды.

Басты артықшылығы, бағдарламалық қамтамалардың кең таңдауы. Алыс-жақын шет елдерде оқу бағдарламалық құралының кең таңдауы болуы мүмкін, бұл олардың білім беру қажеттіліктеріне сәйкес ең қолайлы құралдарды таңдау мүмкіндігін береді. IT инфрақұрылымы мен білімі дамыған елдерде білім беру бағдарламалық жасақтамасында инновациялар көбірек болады, бұл оқытудың жаңа және тиімдірек құралдарының пайда болуына ықпал етеді.

Кемшіліктері:

– *қаржылық шектеулер:* кейбір жетілдірілген бағдарламалық қамтамалар қымбатқа түсуі мүмкін, бұл олардың білім беру мекемелеріне, әсіресе дамушы елдерге енуіне кедергі болуы мүмкін;

– *технологияға қол жеткізу мүмкіндігі:* технологиялар мен интернетке қолжетімділігі біркелкі емес елдерде онлайн платформалар мен басқа да оқу бағдарламалық қамтамаларын пайдалану кезінде қиындықтар туындауы мүмкін.

Жоғарыда келтірілген классификацияларға, факультативтік курстар оқыту барысында қолданылатын программалық қамтамалар туралы зерттеу жүргізілгеннен кейін, программист тұрғысынан қамтаманы қолдау талаптарын айқындау мақсатында сараптама жасалды және төмендегідей анықталды:

– программалық жасақтама оқушылар мен оқытушыларға оңай қолжетімді болуы. Интерфейс интуитивті болуы керек, тіпті ақпараттық технологиялар бойынша мамандандырылған білімі жоқ адамдар үшін де осы талапты қанағаттандыру;

– бағдарламалық жасақтамада оқу сабақтарын тиімді өткізуге мүмкіндік беретін қажетті функциялар жиынтығы болуы. Бұл мазмұнды құруға және өңдеуге арналған мүмкіндіктер, мұғалім мен оқушының өзара әрекеттесу мүмкіндіктері және оқу үлгерімін бағалау құралдары болуы;

– жақсы бағдарламалық жасақтама оқу материалдарының әртүрлі түрлерін, соның ішінде мәтіндік құжаттарды, бейнелерді, аудионы, интерактивті жаттығуларды және т.б. қолдау;

– бағдарламалық жасақтама оқушылардың әртүрлі оқу стильдері мен қажеттіліктеріне бейімделе алу. Ол әр оқушыға олардың білім деңгейлері мен жеке қажеттіліктеріне негізделген жеке мазмұн ұсына алады;

– бағдарламалық жасақтама оқушылардың үлгерімін бақылау және олардың үлгерімін бағалау құралдарын ұсынуы маңызды. Бұл тесттерді құруға, нәтижелерді талдауға және есептерді құруға арналған функцияларды қамтиды.

– бағдарламалық жасақтама туындаған мәселелерді шешуге және үздіксіз жұмыс істеуге сенімді техникалық қолдауға ие болуы.

Қазіргі таңда Қазақстан мектептерінде факультативтік курс ретінде ұлттық аспабымыз домбыраны үйрету қарастырылуда. Сол курсқа дайындық мақсатында жоғарыдағы талаптарды қанағаттандыратын домбыра үйрету веб-қосымшасын жобалау және өңдеу жоспарланды. Қосымшаның функционалдық қызметтері төмендегідей айқындалды:

– веб-қосымшада домбыра аспабында ойнаудың маңызды аспектісі – "құлақ

күйін келтіру" техникасын оқытудың ерекшеліктерін түсіндіруге бағытталған визуалды нұсқаулық;

– теориялық оқуды қамтамасыз ету үшін қолданба интерактивті сабақтарды,

соның ішінде домбыра ойынын көрсететін бейнесабақтарды, әуендердің аудио мысалдарын және жаттығуға арналған жаттығуларды ұсыну;

– оқушылар өз ойындарын домбыраға кіріктірілген жазу функциясы арқылы

жаза алады, содан кейін дағдыларды жақсарту үшін қателіктерін талдау.

Осы функционалдық мүмкіндіктерді пайдалана отырып, домбыраны оқытуға арналған веб-қосымша Қазақстан мектептерінде осы ұлттық құралды оқытудың тиімді және қызықты әдістерін ұсына алады деп күтілуде. Болашақта тағы да қажетті функционалдық қызметтер қосу зерттелу үстінде.

Қорытындылай келе, факультативті курстарға арналған бағдарламалық қамтаманың қажеттілігін талдау оның қазіргі білім берудегі маңызды рөлін көрсетеді. Оқушылар үлгерімін салыстыру және бағдарламалық қамтаманы пайдалану, оның қажеттілігін анықтау білім беру сапасын жақсартуға және білім беру процесіне инновацияларды енгізуге кең мүмкіндіктер ашады. Дұрыс таңдалған бағдарламалық қамтаманы пайдалану арқылы оқытудың тиімділігін арттыруға, оқытушылар мен оқушылардың өзара әрекеттесуін жақсартуға, сондай-ақ оқу процесін интерактивті және қолжетімді етуге болады.

#### **Пайдаланылған әдебиеттер тізімі:**

1. Bagley, W. C. Elective subjects in the high-school curriculum. The School Review. –1908. – URL: <https://www.journals.uchicago.edu/toc/schoolreview/current> (дата обращения 15.03.2024).

2. Kim, S. (2021). A Study on the Educational Issues of Elective Subjects Recognized by High School Teachers. NVEO-NATURAL VOLATILES & ESSENTIAL OILS Journal| NVEO. – 2021. – P: 561-571.

3. Базык, А. И. . Факультативные занятия в системе довузовской подготовки старшеклассников. Актуальные проблемы гуманитарных и естественных наук. – 2011. – (7). – P: 130-135.

4. Чепурных, Н. К. Факультативные занятия как форма организации образовательного процесса. Научный дайджест Восточно-Сибирского института МВД России – URL: <https://www.elibrary.ru/item.asp?id=42365518> (дата обращения 10.03.2024).

УДК 373.1.02

## **ФОРМИРОВАНИЕ СВЯЗНОЙ РЕЧИ У ДЕТЕЙ С НАРУШЕНИЕМ ЗРЕНИЯ**

***Неталиева Баян Боранбаевна,**  
учитель казахского языка и литературы,  
областная специальная школа-интернат  
для детей с нарушением зрения,  
г.Уральск*

***Аннотация:** В данной статье рассмотрены проблемы развития и формирования связной речи детей с нарушением зрения.*

**Ключевые слова:** *Связная речь, диалогическая и монологическая речь, дети с нарушением зрения, формирование связной речи.*

Понятие “связная речь” относится как к диалогической, так и к монологической формам речи. А.Р. Лурия, С.Л. Рубинштейн, В.П. Глухов считают, что диалогическая (диалог) – первичная по происхождению форма речи, возникающая при непосредственном общении двух или нескольких собеседников и состоит в основном обмене репликами.

По сравнению с диалогической, монологическая речь (монолог) – это связная речь одного лица, коммуникативная цель которой – сообщение о каких-либо фактах, явлениях реальной действительности.

В специальной литературе выделяются следующие критерии связности устного сообщения: смысловые связи между частями рассказа, логические и грамматические связи между предложениями, связь между частями (членами) предложения и законченность выражения мысли говорящего.

Нарушение зрения обычно сопровождается вторичными отклонениями, природа которых разнообразна. Глубокое нарушение зрения отрицательно сказывается на нервно-психическом статусе детей, значительно снижает их двигательную активность и ориентировку в пространстве. Влияет на развитие познавательной деятельности и формирования общего речевого статуса.

Поскольку деятельность речевого общения при дефектах зрения принципиально не нарушается, овладение речью и ее функциями, а также структурой происходит в общих чертах так же, как и у нормально видящих, однако нарушение зрения накладывает на этот процесс определенный отпечаток, вносит специфику, проявляющуюся в динамике развития и накопления языковых средств и выразительных движений, своеобразии соотношения слова и образа, содержании лексики, некотором отставании формирования речевых навыков и языкового чутья.

Дети с нарушением зрения испытывают трудности при установлении предметной соотнесенности слова и образа, правильного употребления слов в речевой практике. В силу нарушения деятельности зрительного анализатора у слабовидящих детей проявляется своеобразие речевого развития, которое выражается в большинстве случаев в нарушении всех структурных компонентов языка. Это объясняется тем, что формирование речи таких детей протекает в более сложных условиях, чем у детей с нормальным зрением. Зрительный дефект становится первичным, влияющим на формирование речевых и неречевых функций.

В специфику развития речи незрячих и слабовидящих детей включаются особенности усвоения и использования ими неязыковых средств общения – мимики, пантомимики, интонации, являющихся неотъемлемым компонентом устной речи. Сокращение или отсутствие возможности зрительно воспринимать и непосредственно подражать внешним выразительным движениям окружающих отрицательно сказывается на понимании ситуативной, сопровождаемой мимикой и пантомимикой устной речи, а также на внешнем оформлении речи. Дети не воспринимают или недостаточно хорошо воспринимают массу мимических движений и жестов, придающих одним и тем же высказываниям самые различные оттенки и значения. Не пользуясь в своей речи этими средствами, они существенно обедняют свою речь, она становится маловыразительной.

Речевые дефекты у детей с нарушением зрения встречаются значительно чаще, чем у зрячих и являются системными нарушениями различного уровня, не всегда зависящего от сложности зрительной аномалии.

Это обусловлено тем, что у детей активный словарь ограничен, бедность впечатлений, допускаются ошибки в соотнесенности слова и образа предмета, в употреблении обобщающих понятий, грамматических категорий, а также в составлении предложений и развернутых рассказов.

В научных исследованиях отмечается, что дети с нарушениями зрения значительно менее внимательны при прослушивании заданий. Им требуется многократное повторение инструкции. Необходимость этого объясняется рассеянностью, низким уровнем произвольного внимания, повышенной возбудимостью, замедленностью зрительного анализа и синтеза, недостаточностью зрительного контроля, общей заторможенностью осуществления различных предметно- практических и умственных действий, снижением объема памяти.

С детьми с нарушенным зрением необходимо осуществлять специальную коррекционную работу по обогащению зрительных впечатлений о предметном мире, демонстрируя пособия, отражающие соотнесение формы фигур с реальными предметами, конкретизируя тем самым предметные представления детей. Например, в решении задач обобщения и классификации необходимо использовать различные игры: «На что похоже?» (предмет, его форма), «Чем отличаются?», «Геометрическое лото».

При монокулярном характере зрения у детей с амблиопией и косоглазием отмечаются затруднения в усвоении учебного материала, особенно того, где нужна зрительная ориентировка. Процесс прослеживания ряда элементов усложнен нарушением глазодвигательных функций. Эти трудности обусловлены двоением, наложением одного объекта на другой при направленном зрительном зрении ребенка.

В этих случаях надо использовать в коррекционной работе задания, требующие прослеживания элементов в ряду, «Какой по счету?», «Назови все желтые предметы», «Перечисли только овощи». Целесообразно подготавливать большое количество предметов и игрушек одного типа. Весь

дидактический материал и наглядный материал используемый на уроках, должен быть предметным, по возможности взятым из реального мира (свежие овощи, фрукты, ягоды и т.д.), а также муляжи макеты, чучела.

Большое значение для развития связной речи у детей имеет мотивация, т.е. желание высказаться, поделиться своими мыслями.

Благодаря мотиву в процессе общения у учащихся возникает потребность высказаться. У детей с нарушениями зрения общение ограничено, что ведет к снижению потребности использовать речь в общении, а это отрицательно сказывается на возникновении мотива. Таким образом, для полноценного развития связной речи у детей с нарушениями зрения следует специально формировать мотив.

Связная речь может состояться при условии наличия у ребёнка словаря, внутреннего плана высказывания и желания сказать. Эти три фактора должны выступать в единстве и задача педагога – чувствовать речевую готовность к устному высказыванию у каждого ребёнка.

Если у ребёнка есть словарь, но нет образа в голове, мыслей, о чём и как говорить, учитель вынужден будет постоянно побуждать, стимулировать его наводящими вопросами, т.к. нет мотива к устному высказыванию.

Если у ребёнка есть мотивация, но нет словаря и плана высказывания, то он будет тянуть руку, выскакивать к доске и уже после нескольких слов начнёт молчаливо ждать помощи от взрослого.

#### **Список использованной литературы:**

1. З. Г. Ермолович. Речевое и лингвистическое развитие слабослышащих учащихся начальной школы. / Вопросы обучения- и воспитания слепых и слабослышащих. Л., 1979.
2. А. Г. Занков. Развитие речи слабослышащих учащихся (I-IV классы 2-го отделения) / Москва, Педагогика, 1976.
3. Зикеев А. Г. Работа над лексикой в начальных классах специальных(коррекционных) школ: учеб. пособие для студентов высш. пед. учеб. заведений / А. Г. Зикеев. М: Акад., 2002.

УДК 373.1.02

### **ДОПОЛНИТЕЛЬНОЕ ОБРАЗОВАНИЕ – ПУТЬ К УСПЕШНОЙ АДАПТАЦИИ И САМОРЕАЛИЗАЦИИ ДЕТЕЙ С НАРУШЕНИЕМ СЛУХА В СОВРЕМЕННОЙ ЖИЗНИ**

***Неталиева Гульзада Боранбаевна,**  
учитель русского языка и литературы,  
областная специальная школа-интернат  
для детей с нарушением слуха,  
г. Уральск.*

***Аннотация:** В докладе рассматривается актуальная для современного образования проблема развития творческих способностей детей с нарушением слуха в системе дополнительного образования, проблема адаптации и реабилитации детей с ограниченными возможностями в обществе. Особое внимание в докладе уделяется роли педагога в развитии творческих способностей неслышащих детей. Анализируя специфику дополнительного образования можно сделать вывод о том, что оно создает возможности для полноценного индивидуального раскрытия творческого потенциала детей с нарушением слуха в различных видах деятельности, формирует нравственные качества личности, развивает речевое общение и помогает определиться в выборе профессии, самореализоваться в современном обществе, что является главной целью педагогов коррекционных школ.*

***Ключевые слова:** Дополнительное образование, творческое развитие личности, социальная адаптация и самореализация детей с недостатками слуха, формирование нравственных качеств детей с ограниченными возможностями.*

Дополнительное образование детей с недостатками слуха помимо обучения, воспитания и творческого развития личности, позволяет решать такие социально значимые проблемы как: обеспечение занятости детей, их самореализация и социальная адаптация, формирование здорового образа жизни, профилактика безнадзорности, правонарушений и других асоциальных проявлений среди детей и подростков. На основе дополнительного образования детей решаются проблемы обеспечения качественного образования по выбору, социально-экономические проблемы детей и семьи. Как писала Т. С. Зыкова «Вопросы социальной адаптации детей с недостатками слуха решаются через их включение в доступную общественно-значимую деятельность с учетом личных интересов и возможностей детей».

В Коммунальном государственном учреждении «Областная специальная школа-интернат для детей с нарушением слуха» дополнительное образование представляет собой неотъемлемую часть школьного

образования. Система дополнительного образования предоставляет каждому ребенку возможность выбрать себе занятие по душе, позволяет создать условия для полной занятости учащихся во внеурочное время.

Дополнительное образование детей с нарушением слуха по содержанию представляет собой разнообразные направления, охватывая различные сферы окружающего мира. Именно поэтому оно может удовлетворять разнообразные интересы личности. За время обучения в школе каждый ученик имеет возможность заниматься по разным дополнительным образовательным программам. Формой организации дополнительного образования являются кружки, клубы, секции. Наши дети занимаются в различных кружках, секциях и других творческих объединениях. Охват детей дополнительным образованием составляет 80 %. Занятия проводятся во второй половине дня, после окончания предметов учебного цикла. Наиболее популярными среди детей с недостатками слуха являются такие направления, как декоративно-прикладное, творческое, оздоровительно-спортивное. Эти направления выбраны с учетом возможностей школы, профессионального потенциала педагогического коллектива, пожеланий обучающихся и их родителей. Занятия в секциях, кружках, клубах способны реально помочь ребёнку с нарушением слуха социально адаптироваться, найти применение полученным знаниям в жизни, помогает определиться в выборе профессии, что является главной целью педагогов и воспитателей коррекционных школ.

Ярким показателем важной роли дополнительного образования в формировании нравственных качеств детей с ограниченными возможностями является хореографический ансамбль народного танца «Арман» под руководством педагога дополнительного образования Абулхайровой Э.Е. В процессе занятия хореографией дети овладевают танцевально-плясовыми движениями, знакомятся с различными видами танца: от казахского народного до современного. Их движения становятся выразительнее, правильнее, улучшается речедвигательная координация. Дети учатся воспринимать красоту окружающего мира, приобретают новые знания об истоках народного творчества, получают представления о народном танце, в котором раскрывается, обобщается, систематизируется исторический национальный опыт, создаются картины быта различных культур. Средствами хореографии дети с недостатками слуха познают и оценивают действительность, исторические, этнические и социокультурные идеи, овладевают навыками социального поведения.

В целях самореализации и воспитания эстетического вкуса в школе функционирует театр моды «Сымбат». Учащиеся старших классов под руководством педагогов дополнительного образования Доскалиевой Г.Б. учатся работать над эскизом, подбирать материал, кроить, шить, моделировать национальную одежду, разрабатывают виды национальных орнаментов, работают с разными видами ткани, аксессуаров, войлоком, кожей. Занятия в театре моды решают задачи социальной реабилитации учащихся с нарушением слуха, творческого отношения к работе, способствуют речевому развитию, развитию мелкой моторики рук, проявлению актерских способностей, обучающиеся овладевают навыками самостоятельной практической деятельности. Дети не только занимаются изготовлением коллекции национальных костюмов, они учатся демонстрировать эту одежду, учатся красиво представлять коллекции на подиумах, модных показах, что позволяет создать условия для социальной адаптации детей в обществе. Изготавливать коллекцию одежды своими руками и участвовать в мероприятиях разных уровней - это огромная победа над собой для нашей категории детей. На протяжении нескольких лет творческий коллектив театра участвует в Международном фестивале - конкурсе театров моды и студий «DeaFile» (г. Самара, г. Пенза), где успешно представляет коллекции национальной одежды.

Показателями функциональных социальных компетенций и активности учащихся с ограниченными возможностями, участников хореографического ансамбля народного танца «Арман» и коллектива театра моды «Сымбат» являются:

- участие и высокие оценки в городских, областных, республиканских и международных конкурсах детского творчества не только среди учащихся с ограниченными возможностями, но и среди слышащих детей;

- творческое сотрудничество, встречи, общение со сверстниками Республики Казахстан и Российской Федерации;

- неоднократное освещение достижений участников ансамбля и театра моды в областных и республиканских СМИ, неоднократное интервьюирование корреспондентами телевидения и газет, что способствует деятельному приспособлению учащихся с ограниченными возможностями к жизни, приобретению уверенности в собственных возможностях.

На занятиях в ИЗО - студии «Юный художник» под руководством педагога Валиева Б.Г. разработаны различные способы работы с художественными материалами. Занятия в ИЗО - студии мотивируют ребенка к творчеству, помогают овладеть теоретическими знаниями художественно - прикладного характера, воспитывают интерес к творческому самовыражению, содействуют проявлению индивидуальности каждого ребенка. Работы детей ИЗО - студии постоянно принимают участие в выставках художественного творчества, не раз были отмечены высокими оценками на разных смотрах и конкурсах городского и областного масштаба. Несколько выпускников школы, занимавшиеся в ИЗО - студии продолжают обучение в колледже имени Курмангазы по специальности «Художник-дизайнер».

Работа всех педагогов дополнительного образования видна по результатам, успехам детей в конкурсах, концертах, выставках и соревнованиях. Также наши дети занимаются в областном центре технического творчества, в центре внеклассной работы. Учреждения дополнительного образования являются наиболее открытой и доступной образовательной системой в плане педагогической помощи детям с ограниченными возможностями.

Дополнительное образование дает ребенку возможность выбрать свой индивидуальный образовательный путь, достичь успеха в соответствии с собственными способностями независимо от уровня успеваемости. Все это положительно влияет на учебную деятельность. Успешность наших детей зависит от атмосферы сотрудничества, взаимопомощи, заинтересованного отношения к каждому ребёнку, как со стороны педагога, так и со стороны всего коллектива. Деятельность коллектива нашей школы направлена на реализацию потенциальных возможностей детей с нарушением слуха, воспитание у детей внутренней убежденности в том, что они нужны обществу, что они будут востребованы, при условии овладения определенными знаниями, правилами поведения, практическими умениями и навыками, на разностороннее развитие детей и успешную адаптацию в самостоятельной жизни.

#### **Список использованной литературы:**

1. Буйлова Л.Н., Кленова Н.В. Дополнительное образование детей в современной школе. М.: «Сентябрь», 2005. – 192 с.
2. Зыкова Т.С. Социально-бытовая ориентировка в специальных (коррекционных) образовательных учреждениях I и II вида. Гуманитар. изд. центр ВЛАДОС, 2003. - 199 с.
3. Речицкая Е.Г. Сурдопедагогика. Гуманитар. изд. центр ВЛАДОС, 2004. - 656 с.

ОӘЖ 510

## **МАТЕМАТИКА ПӘНІНДЕГІ МЕТАТАНУ - ОҚУ САУАТТЫЛЫҒЫН ДАМУДА ОҚУШЫЛАРДЫҢ ОЙЛАУ ҮДЕРІСІН БАҒАЛАУ**

***Неткалиева Назерке Ертаевна,**  
математика пәні мұғалімі*

*Қ.Сағырбаев атындағы мектеп-бөбекжай-балабақша кешені*

**Аннотация:** Бұл мақала оқу сауаттылығын дамыту үшін метакогнитивтік стратегияларды қолданудағы оқушыларға берілген нұсқаулық пен тапсырмалардың тиімділігін зерттеуге бағытталған. Метатанымдық стратегиялар – бұл студенттерден оқу тапсырмаларын орындау кезінде өз ойлары туралы ойлауды талап ететін стратегиялар. Оқушылар оқу тапсырмаларын орындау барысында өздерінің ойлау процестеріне қатысты рефлексиясын жүргізді. Мұндай оқытудың тиімділігін анықтау үшін эксперименттік және бақылау сыныптары ұйымдастырылып, нәтижесі талданды. Зерттеу нәтижесінде тиімді оқыту әдістері таңдалынып, ұсынылды.

**Түйін сөздер:** Оқу сауаттылығы, метатанымдық стратегиялар, метатану

#### **Кіріспе**

Қазіргі білім беру жүйесінде оқу сауаттылығын дамытуға деген қажеттілік мәселесі математика пәнінде де туындайды. Өйткені, қоғамның талабы бойынша мектеп оқушысы жан-жақты дамыған, стандартты емес шешімдер қабылдай алады, сонымен бірге, қолда бар ақпаратты талдап, салыстырып, қорытынды жасай алады [1]. Оқушылардың оқу және түсіну процестерін білуге және бақылауға мүмкіндік беретін метатанымдық стратегиялар олардың оқу сауаттылығын дамыту мен бағалаудың тиімді құралы болып табылады.

Зерттеудің мақсаты – мәтіндік ақпаратты түсінудегі метатанымдық стратегиялардың тиімділігін анықтау.

#### **Әдебиетке шолу**

Отандық және шетелдік зерттеулер белгілі бір стратегияларды қолдану арқылы ғана оқу сауаттылығын дамытуға болатыны жөнінде жазады. Бірақ, кей оқушылар өз тәжірибесінде қолданып жүргенімен стратегия атауынан хабардар болмауы мүмкін.

Беляева мен Вэрзару мәліметі бойынша, оқу барлық білім беру нәтижелерінің негізі. Алайда, орташа даму деңгейін көрсететін оқушылар үшін ең үлкен мәселе – мәтінді түсініп оқу. Олар бұл процестерді жеңілдету жолы ретінде стратегияларды үш негізгі топқа топтастырып, солардың ішінде метанымдық стратегияларды да ұсынады:

1. мәтінге белгілер қалдыру (астын сызу, комментарий жазу, белгіле, сөздерді, сөз тіркестерін немесе сөйлемдерді көшіру, өз сөзімен жазу, контурларды салу және диаграмма құру кіреді.),
2. ментальді (алдыңғы біліммен байланыс, нақты ақпаратты жаттау, визуализация, өзіне сұрақ қоюды және өзін-өзі тексеруді қамтиды.)

3. оқу әдістері (көз жүгіртіп оқу, көз жүгірту, баяу оқу және таңдалған мәтінді қайта оқу) [2]. Біліктілігі жоқ оқырмандарға тиімді стратегиялар бойынша нұсқау берілсе және оқу кезінде олардың түсінуін бақылауға және тексеруге үйретілсе, білікті оқырманға айнала алады, яғни оқу мақсаттарына жетуде метатанымдық стратегиялардың рөлі жоғары.

Метатанымның алғашқы анықтамаларының бірі Флавел (1976) тарапынан беріліп, ол оны «өзінің танымдық процестері мен өнімдеріне қатысты білімі» ретінде сипаттайды. Ол, сондай-ақ, метатаным ақпаратты өңдеу әрекеттерін «белсенді бақылауды және соның нәтижесінде реттеу мен ұйымдастыруды» қамтиды деп бекітеді [3]. «Метатаным – адамның біліміне, хабардарлығына және өз оқуын басқаруына қатысты ұғым» және оның негізгі үш аспектілері бар: метатанымдық білім, метакогнитивтік бақылау, өзін-өзі реттеу мен бақылау. Осы аспектілер негізінде оқушы өзіне келесі сұрақтар қоюы қажет:

1. Менің қалауым немесе мақсатым қандай?

2. Мен көздегеніме қалай жете аламын? Менің стратегияларым қандай? [4].

Метакогнитивті тәжірибе – адамның өзінің интеллектуалдық әрекетін еріксіз және ерікті басқаруға мүмкіндік беретін ментальді құрылымдар [5]; олардың негізгі мақсаты – жеке ресурстардың жағдайын бақылау және ақпаратты өңдеу процестерінің өзін-өзі реттеуі, яғни қол жетімді жеке зияткерлік ресурстардың қайда, қашан және қалай пайдаланылатынын анықтау.

Кислякова оқушылардың интеллектуалдық әлеуетін дамыту әдістемесін жасау үшін метатанымдық стратегияларды үш топқа бөлуді ұсынады:

- интеллектуалдық іс-әрекетті жоспарлаумен байланысты дағдылар (жоспарлау, мақсат-міндеттер қою, болжау, мақсатқа бағытталған іс-әрекеттер тізбегін құру, мүмкін болатын кедергілерді болжау);

– өзінің интеллектуалдық мінез-құлқын саналы түрде реттей білу (өзінің білімін және жеке іс-әрекеттердің сапасын объективті түрде бағалай білу; өзінің ойлау процестерін талдау, интеллектуалды іс-әрекеттерді түсіндіре алу, өзін жұмысқа бейімдеу қабілеті);

– жеке тұлғаның өз пікірін ашық айта алуы (жіберілген қателіктерді түсінуге сәйкес коммуникация жүргізу; сындарлы кері байланыс бере алу) [6].



Суреттер топтамасы № 1. Оқушылармен рефлексия кезеңінен

Метакогнитивті стратегиялар ішіндегі рефлексия – ерікті өзін-өзі бақылау арқылы жүзеге асырылатын механизм. Оқытушы есептерді шығару барысында оқушылар назарын келесі сұрақтарға аударып отыру қажет: есептердің қандай түрлері оқушы үшін оңай немесе қиын?, неліктен?, мәселені шешудің ұсынылған әдістерінің қайсысы қолдануға қолайлы?, неге?, әдетте қай жерде көп қателіктер жіберіледі?, мүмкін болатын кедергілер қандай? Мұндай әрекет оқушылардың танымдық процестерін дамуына пайдасын берері сөзсіз.

### **Зерттеу әдістері**

Физика-математика сабақтарында оқу сауаттылығын дамытуға метатанымдық стратегиялардың әсерін зерттеу үшін екі топ оқушыларының қатысуымен эксперимент жүргізілді. Бір топ мәтіндерді оқу кезінде метакогнитивтік стратегияларды қолдануға бағытталған тапсырмалармен жұмыстанса, ал екінші топ стандартты оқу бағдарламасымен жалғастырды. Белгілі бір уақыт өткеннен кейін екі топтағы оқушылардың да оқу сауаттылығын бағалауға арналған сынақтар жүргізілді.

Байқау сынақтарының негізгі мақсаты оқушыларға оқу стратегияларын қолдануда өздерінің жетістіктерін бағалауға мүмкіндік беру, осылайша олардың өздерінің оқу үдерістері туралы метатанымдық хабардарлығын дамыту болды. Оқушылардың өзін-өзі бағалау түсінігін дамыту үшін қолданылатын іс-әрекеттерге өзіне-өзі сұрақ қою, стратегияларды орындағаннан кейін дискуссиялар, студенттер өздерінің оқу стратегияларын қолдану нәтижелері жазылған оқу журналдары, пайдаланылған стратегияларды бақылау парақтары және нақты стратегиялардың пайдалылығы туралы оқушылар өз пікірлерін білдіретін ашық сауалнамалар кірді.

### **Нәтижелер**



Зерттеудің нәтижесінде эксперименттік топ бақылау тобындағы оқушылармен салыстырғанда оқу сауаттылығының айтарлықтай өскенін көрсетті. Олар мәтіндерді жақсырақ түсініп, негізгі ақпаратты анықтады және қорытындылар жасай алды. Бұл оқу сауаттылығын дамыту үшін математика сабақтарында метакогнитивтік стратегияларды қолданудың тиімділігін растайды.



Диаграмма №1. Сауалнама нәтижесі

Сауалнама нәтижесі көрсеткендей, оқушылар тарапынан метакогнитивті стратегиялардың ішінде төмендегі топтамасына оң баға берілген:

- «Жол жиегіндегі жазбалар» әдістемесі: оқушылардың назары мәтінмен жұмыс ерекше әдіспен жүргізілуі керек екендігіне үнемі аударады: таңбаларды енгізу (мысалы, «+» түсіндім, «-» түсінбедім, «?» түсініксіз, «!!» назар аудару); пікір жазу (мысалы, мен келіспеймін, бұл теңдік қалай пайда болды? Бұл формула қайдан пайда болды? Айнымалы қайда кетті? т.б.); қысқаша сипаттама жазу, тақырыптарды көрсету тақырып бойынша («Тақырып бойынша бұл мәселенің қалай шешілгенін түсінемін, оны жазу керек» және т.б.).

- «Жоспар» әдістемесі: жаңа материал негізінде алдағы іс-әрекеттің мақсатын тұжырымдау: «Мен осы туралы білемін..., мен келесі әрекеттерді істей аламын...». «Сұрақ-жауап» әдісін қолдана отырып, оқушы өзіне және мұғалімге нақты сұрақтар құрастыруды үйренеді, сонда оларға берілген жауаптар танымдық қиындықтарды жеңуге көмектеседі.

- «Аялдама» әдісі: оқушылардың оқудың қай кезеңінде қиындықтарға тап болатынын айту

- «Өзіңді бағала» әдісі: бағалау критерийлерін қолдану арқылы оқушы өзіне комментарийлер айтады. Мысалы, «мен түсіндім», «мен қателестім», «маған ұқсас тапсырманы орындап көру керек», «формуланы қайталауым керек», т.б.

Сонымен бірге, эксперименттік топ оқушыларымен пікір алмасу кезінде мұғалімнің нұсқаулығының тақырыптарды тереңірек түсінуге көмектескені анықталды. Оларды сипаты:

- Оқушының күшті жақтарын пайдалану: оқу барысында мықты дамыған дағдыларды пайдалану. Мәтіндік ақпаратты жақсы қабылдайтын оқушылар үшін ауқымды ақпаратпен жұмыстандыру, ал егер кедергілер болса, фигуралар мен диаграммаларды пайдалану

- Сөздерді талдау: мәтінмен жұмыс барысында кілт сөздермен жұмыстану алдыңғы біліммен байланыстыру

- Бағалау: мәтіннің тақырыпты білуге/түсінуге көмегін анықтау.

- Оқу мақсаттары: оқу мақсаттарына сәйкес ақпаратты іздеу

- Айырмашылық: мәтін ақпаратын жаңа және игерілген деп ажырату

- Қиындық бойынша шешім қабылдау: мәтіннің күрделілігіне назар аудару

- Пысықтау: оқып жатқанда алдыңғы біліммен немесе оймен байланыстыру, қайта қарау

- Кейінгі тақырыптарды болжау: келесі мүмкін болатын тақырыпты болжау

### Қорытынды

Метатану ойлау процестерін білу мен реттеуді қамтыса, метатанымдық стратегиялар оқушылардың тапсырмаларды орындау кезінде өз ойлары туралы ойлауды талап етеді. Бұл әсіресе математика сабақтарында маңызды, өйткені студенттерге техникалық және абстрактілі мәтіндермен жиі жұмыстануға тура келеді. Мәтінді алдын ала қарау, сұрақтар қою және түсінуді бақылау сияқты метатанымдық стратегиялар оқушыларға оқу кезінде өздерінің когнитивтік процестерін тиімді басқаруға көмектеседі. Математика сабақтарында метатанымдық стратегияларды қолдану оқушылардың оқу сауаттылығын арттырудағы маңызды қадамы болып табылады. Мұндай стратегиялар олардың белсенді және саналы оқырман болуына көмектеседі, ал бұл өз кезегінде оқу материалын жақсы меңгеруге және сыни ойлауды дамытуға ықпал етеді. Бұл саладағы әрі қарай зерттеулер мәтіндік ақпаратқа ерекше назар аударуды қажет ететін оқу пәндері аясында оқушылардың оқу сауаттылығын бағалау және қолдаудың одан да тиімді әдістерін қоржынын байытуға септігін тигізуі мүмкін.

Бұл зерттеу метакогнитивтік стратегияны оқытудың артықшылықтарына қосымша ақпарат береді. Эксперименттік топ бақылау тобына қарағанда айтарлықтай жақсы нәтижелерге қол жеткізді. Осы

зерттеудің нәтижелері мәтінмен жұмыстанудың метакогнитивтік стратегияларында жүйелі нұсқау беру арқылы түсінуді дамытуға болатынын растады.

#### Пайдаланылған әдебиеттер тізімі

1. Набира М. БІЛІМ АЛУШЫЛАРДЫҢ ОҚУ САУАТТЫЛЫҒЫН ҚАЛЫПТАСТЫРУДЫҢ ШЕТЕЛДІК ТӘЖІРИБЕСІ //Наука и жизнь Казахстана Қазақстанның ғылымы мен өмірі. – С. 223. <https://www.kaznu.kz/content/files/pages/folder22363/Тусупова%20А.Ж.%203-59к.pdf#page=223>
2. Беляева С., Вэрзару Г. Формирование читательской грамотности: проблемы и пути их решения при изучении физики в гимназии //Materialele Conferinței Republicane a Cadrelor Didactice. – 2020. – Т. 1. – С. 307-319.
3. Ушакова М. А. Развитие функциональной грамотности школьников посредством повышения качества математического образования //Научно-методическое обеспечение оценки качества образования. – 2020. – №. 1 (9). – С. 56-59.
4. Цукерман Г. А. Оценка читательской грамотности //РАО. М. – 2010.
5. Упатова Т. С. РАЗВИТИЕ ЧИТАТЕЛЬСКОЙ ГРАМОТНОСТИ НА УРОКАХ МАТЕМАТИКИ В 5 КЛАССЕ.
6. Кислякова М. А. Развитие метакогнитивных умений студентов гуманитариев на занятиях по математике //Вестник Южно-Уральского государственного гуманитарно-педагогического университета. – 2010. – №. 5. – С. 17-18.

ӘОЖ 323:342.41(574)

### МҰСЫЛМАН ДІНИ КӨШБАСШЫЛАРЫНЫҢ РУХАНИ-АҒАРТУ САЛАСЫНДАҒЫ ҚЫЗМЕТТЕРІ (XIX ғ. аяғы – XX ғ.)

*Нығметжанов Бекболат Талғатұлы,  
«Тарих» БББ - курс магистранты,  
М.Өтемісов атындағы БҚУ,  
Орал қ.*

**Аннотация:** Мақалада Патшалық Ресейдің отаршылдық саясаты тұсында діни қайраткер ретінде тарих сахнасына көтерілген тұлғаларға тоқталады. Әсіресе қазақ даласында рухани-ағарту саласының дамуына татар, башқұрт зиялы интеллигенттерінің ықпалы зор болды. Ресей патшалығы Орынбор мұфтилігі арқылы діни тұлғаларды қатаң бақылауда ұстап отырды. Мақалада автор Сәлімгерей Тевкелевтің қызметін де толық деректер негізінде сипаттай түскен. Мақалада Ресей патшалығының қазақ жеріне жүргізген рухани-отарлау саясаты туралы баяндайды. Осы жағдайға қарамастан мұсылман діни элиталары бірігіп, қазақ даласындағы білім мен ағартудың, дін мен мәдениеттің қалыптасуына түрткі болғандығын сипаттайды.

**Кілт сөздер:** Ресей империясы, Орынбор мұфтилігі, діни тұлғалар, молда, мектеп, медресе, білім, ағартушылық.

Мұсылман элиталарының бірі ретінде Сәлімгерей Тевкелевтің есімін атауға болады. Оның есімін Орынбор мұсылмандары діни басқармасының мұфти болуы да әйгілей түседі. Оның өмір жолын, шыққан тегін зерттеу отаршылдық саясат жағдайында орын алған құбылыстар мен оқиғалардың астарын аңғаруға өз септігін тигізеді. Мұфти Сәлімгерей Тевкелевтің шыққан тегіне қатысты соңғы уақыттарға дейін біржақты қарстырылып, оны татар халқының өкілі ретінде есептеліп келді. Мұндай пікірдің туындауы шежірелік мәліметтерге мән берілмеуден туындағанды.

Сәлімгерей Тевкелевтің шыққан тегі туралы нақтылы мәлімет беретін зерттеушілердің бірегейі ретінде XIX ғасырда өмір сүрген татар халқының көрнекті ағартушы-ғалымы Ш.Маржани есімін ерекше атау қажет. Ол ұсынған шежірелік мәлімет Сәлімгерей Тевкелевтен алынғандығымен ерекшеленеді. Аталмыш ғалым өзінің «Мөстәфәдел-әхбар фи әхвали Казан вә Болгар» атты еңбегіндегі Орынбор қаласының салыну тарихына арналған тарауында бұл қаланың негізін қалауға Қ.Тевкелевтің тікелей қатысы барлығын айтып, оның Шыңғыс хан әулетінен екенін атап көрсетіп, Сәлімгерейдің өзіне дейінгі тегін мынандай ретпен береді: Орыс хан (Ырыс хан) – Құйыршық – Барақ – Жәнібек – Жәдік – Шығай – Ондан – Оразмұхаммед – Дәулетмұхаммед – Мамаш – Тәукел (Тәукел) – Құтлығмұхаммед – Шаһингерей [1, 110б.].

Ш. Маржанидің көрсетуінше, С. Тевкелев қазақтың Оразмұхаммед сұлтанының тікелей ұрпағы табылады. Бұл мәліметтің шындыққа жанасатындығын И.А. Гилязов та өзінің Тевкелевтер әулетінен XVII ғасыр мен XIX ғасырдың басында шыққан помещиктер туралы еңбегінде қуаттайды [2, 78б.]. Алайда, И.А. Гилязов Тевкелевтер әулетін Оразмұхаммедтен өрбитіндігін мойындағанымен бұл әулет өкілдерін

татар помещиктері ретінде сипаттайды. Бұл бәлкім, С. Тевкелевтің Оразмұхаммед, Дәулетмұхаммед, Мамаш секілді аталары мен әкесі – Тәуекелдің (Тәукел) және ағайын-туыстарының Керман хандығында ғұмыр кешкендігіне де байланысты шығар. Өйткені, Керман хандығы тұрғындары орыс деректерінде «қасымдық татарлар» («касимовские татары», «качим татарлары») деп аталған және бұл тұрғындар кейіннен осындай атпен субэтностық топ құраған. «Қасымдық татарлардың» жалпы саны небір аласапыранды бастан кешкеннен кейін, 1897 жылғы санақ бойынша 4,7 мың адамды құраған. Санақ өткен кезде «қасымдық татарлардың» басым көпшілігі мұсылман дінінің суннит тармағымын ұстанатындығын танытқан.

Осылайша, қазақтың әйгілі ханы Тәуекелдің інісі – Ондан сұлтан мен оның ұлы – Оразмұхаммед С. Тевкелевтің арғы аталары болатындығы аңғарылады. Сібір хандығындағы билеушісі Сейдектің иелігінде жүрген кезінде 1588 жылы Тобыл воеводасы Д. Чулковтың айлалы әрекеті нәтижесінде тұтқынға түсіп, Мәскеуге аттандырылғаны, онда алдымен орыс патшасы Федор Ивановичтің, кейіннен Борис Годуновтың қызметіне тартылғаны, орыстардың 1590 жылғы шведтерге қарсы жорығына және басқа да соғыс қимылдарына қатысқаны, сондай-ақ 1600 жылы Б. Годуновтың «қамқорлығы» нәтижесінде Керман хандығының билеушісі болғаны аян [3, 100б.]. Сол кезде Мәскеу патшалары Сібірді және оған іргелес өңірлерді иелену мақсатында ондағы халықтардың ашық қарсылығын туғызбайтын тәсілді таңдап, жергілікті билеуші топтардың өкілдерін өзіне тарту, сөйтіп оларды өз мүдделеріне сай пайдалануға басымдық берген еді. Соған байланысты орыс патшалығында өз тарапына өткендерге шен-шекпендермен қатар иеліктер тарту ету және жұртта қалған отбасы мүшелерін алдырып беру, оларды қызметшілермен қамтамасыз ету шаралары жүзеге асырылды. Мұндай шаралар Оразмұхаммедке де байланысты іске асырылмай қалмады. Бұған Оразмұхаммедтің алдымен поместье алғанын, Мәскеуден кейіннен Керманда жалғыз емес, үлкен отбасымен және ел жұртынан келген жақын би бектерімен бірге тұрғандығын мысал ретінде келтіруге болады [4, 50б.].

Оразмұхаммед 1605 жылы Б. Годуновтың өлімінен кейін орын алған алауыздық кезінде Лжедмитрий II-ші жағына шықты. 1609 жылы В. Шуйскийдің әскері Касимов қаласын алғаннан кейін поляк королі Сигизмундты қолдаған Оразмұхаммед 1510 жылы қараша айында Лжедмитрий II-нің бұйрығымен қастандықпен өлтірілді.

Романовтар билігі кезінде Оразмұхаммедтің ұрпақтары, яғни С. Тевкелевтің арғы аталары қоныстанған Керман хандығында патша өкіметінің қолдауымен халықты шоқындыру саясаты жүзеге асырыла бастады. Хандықтың кейбір билеушілері шоқынып, орыс есімдерін алуға мәжбүр болды. Мәселен, Сейіт борхан хан шоқынып, Василий деген есімді иеленді. Шоқындыру саясатының екпін алуымен 1656 жылы Керман хандығының тұрғындары көтеріліске де шықты. Бірақ мұндай әрекеттен нәтиже бола қоймаған саяси ахуал жағдайында Оразмұхаммедтің ұрпақтары да шоқындыру, орыстандыру саясатының құрбанына айналып, болашақ Ресей империясына қызмет етушілер ретінде қалыптастырыла бастады. Соның бірі Құтлығұмұхаммед Тевкелев еді. Ол шоқынып, Алексей Иванович атаңды. Ол патшалық Ресейдің отарлық саясатының қарқынды жүруіне елеулі үлес қосуымен танылғаны мәлім.

Қ. Тевкелевтің көзі тірісінде-ақ Тевкелевтер отбасы ірі помещиктер қатарынан саналды. Қ. Тевкелевке қарасты иелік оның «адал қызметі үшін» жылдан-жылға кеңейіп отырған. Бұл әулеттің қарамағындағы крепостнойлардың саны 2110 адамға дейін жетті. Оның 897-сі Орынбор губерниясында, 1130-ы Вятка губерниясында, 85-сі Рязань губерниясында болған. Вятка губерниясындағы Тевкелевтердің иелігі 42915 десятина жерді құраған, оның 5685 десятинасы егістік алқап, 33 959 десятинасы орман, 4498 десятинасы шабындық болған. Сонымен қатар Тевкелевтер бірнеше кен орындарды да иеленген. Осыншама кең алқапты алып жатқан Тевкелевтер иелігіндегі қожалықтар 1773-1775 жылдардағы Е. Пугачев бастаған көтеріліс тұсында зор шығынға ұшырады. Сол кездегі Тевкелевтердің шығыны 29864 сомды құраған. Пугачевшылдар көтерілісін басуға Қ. Тевкелевтің секунд-майор шеніндегі жалғыз ұлы – Жүсіп (христиандық аты-жөні – Осип Алексеевич) те қатысқан. Ол көтерілісшілерді жазалау отрядын басқарып жүрген шағында, 1773 жылы 6 желтоқсанда Уфа уезіне қарасты Ақбаш деревнясының маңында пугачевшылар қолынан қаза тапты. Жүсіптің өлімінен кейін Тевкелевтердің иелігіндегі шаруашылыққа Қ. Тевкелевтің келіні – Дария Тевкелева бас-көз болды. Жүсіптің артында Шаһингерей атты баласы қалған, одан Сәлімгерей, Сейітгерей және Бақтыгерей атты үш немересі болған. Ресми құжаттарда олардың аттары орысша (Шаһингерей – Петр, Сәлімгерей – Александр, Сейітгерей – Павел, Бақтыгерей – Алексей) аталады [5, 130б.]. Қазіргі Башқортостан Республикасының Буздяк ауданына қарасты Климово ауылындағы Тевкелевтер сарайы Қ.Тевкелевтің шөберелерінің тұсында, 1852 жылы салынды. Қ. Тевкелевтің шөберелері де өзі мен баласы секілді әскери жолды таңдады. Мәселен, 1805 жылы туылған үлкен шөбересі – Сәлімгерей гусарлар полкінде штаб-ротмистр лауазымына дейін көтеріліп, 1829 жылы орыс-түрік соғысына, 1830 жылы поляктар көтерілісін басуға қатысып, 1848 жылы отставкаға шықты. Тевкелевтер әулетінің өкілдері арасында тілмаштықпен қатар зерттеушілік жұмыстар жүргізгендері де болды. Мәселен, Қ.Тевкелевтің бауырларының бірі Рамазан Тевкелевтің ұлы – Мұртаза коллеж ассессоры ретінде Сыртқы істер коллегиясында тілмаш болып қызмет етіп, Әбілғазы ханның «Түрік шежіресіне» түсініктеме (комментарий) жазған. Осы жерде Қ. Тевкелевтің ұлы – Жүсіп те білімге құштарлық танытып, өз үйінде бай кітапхана жинақтағанын айта кеткен жөн. Ол 1754 жылы қазандық Өтеген Оразметов деген адамға құны 199 сом болатын жеті кітапты тарту еткен [6, 100б.]. Тевкелевтер әулетінен шыққандардың ішінде

XIX ғасырда барынша танымал болғаны – мұсылмандыққа толығымен бет бұрған Сәлімгерей Тевкелев еді. Ол 1865 жылы Орынбор мұсылмандары діни басқармасының мүфтиі болып сайланды. Оның осындай лауазымға ие болуымен Тевкелевтер әулеті ендігі жерде шоқынған әулет емес, мұсылмандық әулет ретінде танылды. Оның үстіне сол тұста Еділ-Жайық өңірінде христиандықты қабылдаған түркі халықтарының өкілдері арасында миссионерлердің қарсылығына қарамастан мұсылмандыққа өту жаппай етек алып жатты. Осындай сәтте патша өкіметі шеткері аймақтарда тұрақтылықты сақтау мақсатында мұсылмандық элитамен ымыраға келу бағытына бет бұра бастаған еді [7, 15п.]. Соған орай патша өкіметі мұсылмандық элита өкілдерін де өзіне тарту ниетінде оларды марапаттай бастады. Мәселен, С.Тевкелев I дәрежелі Анна және Станислав ордендерімен марапатталды [8, 686.]. Орынбор мүфтилігі С. Тевкелев дүниеге келмей тұрып құрылған-ды. Оны құру туралы мәселені алғаш Уфа және Симбирск наместнигі барон О.А. Игельстром көтеріп, бұл жөнінде 1787 жылы басқарушы Сенатқа ұсыныс түсірген еді. Оның ұсынысы Сенаттың ғана емес, патшайым II Екатерина тарапынан да қолдау тапты. 1788 жылы 22 қыркүйекте II Екатерина мүфтилікте құру туралы жарлыққа қол қойды. II Екатерина мүфтилікте құру туралы жарлыққа қол қойды.

II Екатеринаның жарлығына сәйкес Уфа қаласында ашылған бұл діни басқармаға Сенаттың ұйғарымымен қазандық татар Мұхаметжан Хүсейінов мүфти етіліп тағайындалды. Патша үкіметі мүфтиліктің қалыпты қызмет етуін қамтамасыз ету мақсатында оған кететін шығынды көтеруді өз мойнына алып, мүфтиге жылына 1500 сом көлемінде жалақы белгіледі, ал оның қол астында істейтін 3 қазы мен мүфтилік кеңсесінің 8 қызметкеріне жылына 900 сом бөлетін болды.

Бұл мүфтилікке дейін Ресей империясында Қырымда Таврия мүфтилігі, оның артынша Кавказда шииттер мен суниттердің мүфтилігі құрылған болатын. Отаршылдық саясатты қарқынды түрде жүргізуді көздеген, орыс емес халықтарды шоқындыру бағытындағы шараларды жүзеге асыруға ұмтылған патша өкіметінің империядағы мұсылмандарға арнап өз қолымен діни басқармалар – мүфтиліктер құруның өзіндік себептері бар еді. Ол себептердің өзі сыртқы және ішкі жағдайлардан туындады.

Сыртқы жағдай қатарында XVIII ғасырдың соңына қарай Ресей мен Түркия арасындағы қарым-қатынастың шиеленісіп, соғысқа ұласуын жатқызуға болады. Қалыптасқан осындай жағдайда II Екатерина Ресей мұсылмандарына Түркияның ықпал ету мүмкіндіктерін барынша шектеуді көздеп, қауіпсіздік шараларын ұйымдастырды. Өйткені, 1788 жылы Түркияның Бұхар әмірлігіндегі елшісі Ресеймен соғыстың астарында «мұсылмандарды орыс үстемдігінен қорғау жатыр» деп мәлімдеген еді. Өз кезегінде түрік сұлтанын қолдаған Бұхар әмірі қазақ ақсүйектеріне, «қаны мен діні бір» түріктерге көмек көрсету үшін орыстарға қарсы күресуге шақырған үндеу таратып жатты. Осыған орай патша үкіметі империядағы мұсылмандардың дініне ізгі ниетте екендігін танытуға тырысып, мұсылмандық діни басқармаларды құруды қолға алды.

Мүфтиліктер ашуға әсер еткен ішкі жағдай мұсылмандардың отаршылдық саясатқа деген қарсылықтарын бәсеңсітумен байланысты еді. Мұны қазақ даласындағы Ислам дінінің жалпы жағдайымен арнайы шұғылданған орыс шенеуніктерінің отарлық билік орындарына беріп отырған мәлімдемелерінен де аңғаруға болады. Сыртқы істер министрлігінің Азия департаменті директорының атына жіберілген осындай мәліметтердің бірінде былай делінген: «Біздің даладағы үстемдігіміздің бастапқы кезеңіндегі саяси мүддеміз қырғыздардың (қазақтардың) және Орта Азиядағы өзге де мұсылман халықтардың діни істеріне қол сұғылмайтындығы жөнінде сенім қалыптастыруды талап етті. Мұндай жағдай өз жағымызға хандар мен сұлтандарды және даладағы ықпалды адамдарды тартуға байланысты туындады. Соған орай үкімет орындары алғашқыда Исламға төзімділік танытып ғана қойған жоқ, оған қамқорлық та көрсетті» [9].

Мұсылмандық діни жоралғылардың сақталуын қадағалау, мешіттер мен медреселерді салуға басшылық ету және оларға имамдар мен мүдәрістерді тағайындау, сондай-ақ неке кию істерін жүзеге асырып отыру, т.б. бірқатар міндеттер жүктелген мүфтиліктерді патша үкіметі қатаң бақылауға ұстап, олардың қызметі империя мүддесімен үндесіп жатуына ерекше назар аударды. Сөйтіп мүфтиліктерді билік орындары отаршылдық саясат жолында барынша пайдалануға тырысып бақты. Отарлық билік орындарының уысында болуына байланысты мүфтиліктерге патша өкіметінің дегеніне көнуден басқа жол қалмады. Сондықтан да 1789 жылы 4 желтоқсанда Уфадағы мұсылмандық діни басқарманың ашылуы кезінде мүфти М. Хүсейінов мұсылмандарды патшайым II Екатеринаға адал болуға шақырды.

Уфада құрылған мұсылмандық діни басқарма 1797 жылдан бастап Орынбор мүфтилігі деп аталды. Оның бұлайша аталуы жаңадан Орынбор губерниясының құрылуына байланысты еді. Бұл губернияның орталығы Орынбор қаласы болғандықтан, 1798 жылы діни басқарма кеңсесі де осы қалаға көшті. Басқарма кеңсесі онда 1802 жылдың соңына дейін болып, Уфа қаласына қайта көшірілді. Бірақ бұған қарамастан, мүфтилік сол кезден бастап 1918 жылдың соңына дейін, яғни кеңестер билігі орнағанға дейінгі аралықта Орынбор мүфтилігі деген атын сақтап қалды [10].

Орынбор мүфтилігінің қарамағында XVIII ғасырдың соңына қарай 28 ахун, 969 молда, 114 мешітпен оның жанындағы медреселерде қызмет ететін 1921 мүдәріс болды.

Қазақтардың діни істерін Орынбор мүфтилігіне қарату шараларын патша өкіметі 1789 жылдың көктемінде қолға алған еді. Осы мақсатта О.А. Игельстром Кіші жүз қазақтарына татар молдалары арқылы хат жолдап, құрылған мүфтилікке қазақтардың діни істері қарағанын қалайтындығын танытқан еді.

Алайда, қазақ ақсүйектерінің бір тобы патша өкіметі қолымен құрылған мүфтилікке өздерінің діни істерін қаратқысы келмейтіндіктерін білдіріп, бұл жөнінде Бұхар әмірімен кеңесуді жөн санады. Қалыптасқан осындай жағдайда, 1789 жылы желтоқсанда мүфти М. Хұсейінов Оралға келіп, қазақ ақсүйектерімен келіссөздер жүргізіп, бұл өңір қазақтарының діни істерін Орынбор мүфтилігіне қаратуға қол жеткізді.

Бұл қазақтардың діни істерін Орынбор мүфтилігіне қаратудың алғашқы қадамы еді. Мұнан кейін патша өкіметінің үстемдігі орнаған қазақ даласының өзге де аймақтарына Орынбор мүфтилігінің ықпалы біртіндеп тарай бастады. Ондай өңірлерде қазылар мен молдаларды бекіту мүфтидің құзырында болды. Мәселен, 1797 жылы Орал өңіріндегі Кіші жүз қазақтарына қазы болып Қазан губерниясының татары Мұхамеджан Қазиев, 1802 жылы Бөкей Ордасында қазылыққа Жүсіп Махмұтов бекітілді. Арынғазы сұлтанның сол тұста көсетуіне қарағанда, М. Қазиев қазақ руларын аралап, халықты тыныштық сақтауға, патша жарлықтарына бағынуға үндеп отырған. Патша өкіметінің билік орындарына мойынұсынуды насихаттауда мүфти М. Хұсейінов ерекше белсенділік танытып, қазақтар арасындағы бұхарлық және хиуалық дінбасылардың ықпалын әлсіретуге айрықша мән берді.

Патша әкімшілігі Сырым Датұлы бастаған азаттық қозғалысты басуда мүфти М. Хұсейіновтің қазақтар арасындағы беделін пайдалануды көздеп, оны Сырым батырмен келіссөздер жүргізуге де аттандырған еді. Ол осы мақсатта 1790 жылы Сырым батырмен үш рет жолығып, оны Нұралы ханмен келісімге келуге үгіттеді. М. Хұсейінов 1797 жылы О.А. Игельстромның ұсынысымен Кіші жүзде құрылған Айшуақ сұлтан басқарған хан кеңесінің құрамына да енді.

Орынбор мүфтилігі қазақ балаларын Уфада, Қазанда, Троицкіде, Орынборда және Омбыда ашылған медреселерге тартуда да бірқатар іс-шараларды ұйымдастырды. XIX ғасырдың алғашқы ширегінде мүфтиліктің араласуымен Ішкі Ордада медресе ашылды. Онда сабақ беруге Еділ-Орал өңірінен татар мүдәрістері жіберілді. Орталық билік орындарына Орынбор мүфтилігі тарапынан мұсылмандық әдебиеттер шығару жөнінде ұсыныстар да түсіріліп жатты. Осындай ұсыныстарды ескерген патша өкіметі 1797 жылы 3600 дана, 1806 жылы 1500 дана, 1853 жылы 82 мың «Құран Кәрімді» баспадан шығарды [8]. Олардың біраз бөлігі Орынбор мүфтилігінің атсалысуымен қазақтар арасына таратылды. Қорыта келе қазақ даласындағы рухани – ағарту саласының дамуына мұсылман діни көшбасшыларының ролі өте зор болды.

#### **Пайдаланылған әдебиеттер тізімі:**

1. Мәржани Ш. Мөстафадел-әхбар фи ахвали Казан вә Болгар. – Казан: Татарстан китап нәшираты, 1989. – 415 б.
2. Гилязов И.А. Помещики Тевкелевы в XVII – начале XIX в. (к вопросу об исторических судьбах татарского феодального класса) // Классы и сословия в период абсолютизма. Межвузовский сборник статей. – Куйбышев, 1989. – С. 77-85.
3. Вельяминов-Зернов В.В. Исследование о касимовских царях и царевичах. Ч. II. – СПб.: Тип. Имп. Акад. наук, 1864. – С. 498.
4. Сыздықова Р., Қойгелдиев М. Қадырғали би Қосымұлы және оның жылнамалар жинағы. – Алматы, «Қазақ университеті», 1991. – 272 б.
5. Каппелер А. Две традиции в отношениях России к мусульманским народам Российской империи // Отечественная история. 2003. №2. – С.129-135.
6. Арапов Д.Ю. Ислам в Российской империи // Ислам в Российской империи (законодательные акты, описания, статистика). – Москва, ИКЦ «Академкнига», 2001. – С. 367.
7. РИССМ. 147-қ., 485 Т., 1693-іс.
8. Литвинов П.П. Государство и ислам в Руском Туркестане (1865 – 1917). – Елец, ЕГУ, – С. 312.
9. Атрырафән // Вақыт. – 1906. – 15 апрель.
10. Азаматов Д.Д. Оренбургское магометанское духовное собрание в конце XVIII – XIX вв. – Уфа: «Гилем», 1999. – С. 194.

ӘОЖ373.3

### **ОҚУ ЖЕТІСТІГІН КРИТЕРИАЛДЫ БАҒАЛАУДЫҢ ҒЫЛЫМИ НЕГІЗДЕРІ**

*Оңғарбай Аякөз Бекболатқызы  
БОПжӘ БББ 1-курс магистранты  
М.Өтемісов атындағы БҚУ,  
Орал қ.*

*Аннотация: Мақалада бастауыш сынып оқушыларының білімін критериалды бағалаудың ғылыми негіздері талданады. Мұғалім мен оқушылар арасындағы сенімділік пен түсіністік, өзара ұжымдық*

қарым-қатынас орнатып, мүмкіндіктерін арттыруға жол ашатын бірден бір тәсіл критериалды бағалау екені ғылыми тұрғыдан сипатталады.

**Түйінді сөздер:** Критериалды бағалау, оқу жетістігі, құзыреттілік, қалыптастырушы бағалау, жиынтық бағалау, білім сапасы.

Бүгінде оқушылардың білім деңгейіне, сапасына жаңа талаптар қойылуда. Соған сәйкес, бастауыш сыныптарда оқыту мазмұнын жанарту жұмыстары бағдарламаға сай жүргізіліп, оқушылардың білім сапасын бағалаудың қызметі мен мүмкіндіктері аясы кеңеюде. Оқу үдерісінде оқу жетістігін бағалауда әр оқушының дайындық деңгейін анықтау, күтілетін оқу нәтижелеріне қол жеткізу үшін ауқымды дамытуға ынталандыру, алынған бағалардың маңыздылығын саралау, оқу материалын меңгеру сапасын және оқу үдерісін ұйымдастыру ерекшеліктерін анықтау, кері байланысты қамтамасыз ету үшін критериалды бағалаудың әдіс-тәсілдерін жетілдіру мәселесі өзекті болып отыр.

Критериалды бағалау жүйесінде ең маңызды нәрсе – оқу үрдісінің өзі, сол арқылы оқушы өзін-өзі бағалауды үйреніп, өз білімінің артықшылықтары мен кемшіліктерін көріп, әрі қарай қалай даму керектігін түсінеді, яғни бұл жүйеде оқушының қалай жұмыс жасағаны, қалай ойланғаны бағаланады. Бағалауды өткізу үшін, оқушылардың нені білетіндігін және не істей алатындығын анықтау қажет.

Оқыту – мұғалімдердің оқушыларға жасаған сыйы емес, бұл құзіреттіліктер білім алу үшін оқушылардың өздері де оқу үдерісіне белсенді қатысуын талап етеді. Мұғалімдер, өз кезегінде, өзінің сабақ беруіне емес, оқушылардың оқу ептілігін дамытуға назар аударуы тиіс. Осы мақсатта мұғалім оқыту ортасын құру керек [1]. Яғни осы арада мұғалім мен оқушылар арасындағы сенімділік пен түсіністік, өзара ұжымдық қарым-қатынас орнатып, мүмкіндіктерін арттыруға жол ашатын бірден бір тәсіл критериалды бағалау болып табылады. Критерийлер – оқытудың міндеттерін жүзеге асыратын өлшемдер, атап айтқанда, оқушылар жұмыс барысында орындайтын іс-әрекеттер тізбесі [2].

Бағалау әдістерін оқу үдерісінде тиімді қолдану нәтижелі білім берудің көзі болады. Бастауыш мектепте пәндік білімді меңгеруде оқушылардың оқу жетістіктерінің нәтижесін бағалау тәсілдері критериалды бағалауды қолдану арқылы жүзеге асырылады. Критериалды бағалау оқыту, оқу және бағалаудың өзара тығыз байланысына негізделген. Критериалды бағалау нәтижелері білім беру үдерісін тиімді жоспарлау және ұйымдастыру мақсатында пайдаланылады. Критериалды бағалау қалыптастырушы және жиынтық бағалаудан тұрады. Қалыптастырушы бағалау үздіксіз өткізіледі, оқушы мен оқытушы арасындағы кері байланысты қамтамасыз етеді және оқу үрдісін дер кезінде түзетуге мүмкіндік береді. Жиынтық бағалау белгілі оқу мерзімінде оқу бөлімін оқып бітіргенде өткізіледі, оқушыларға кері байланысты қамтамасыз ету үшін, пән бойынша тоқсандық және жылдық бағаларды қою үшін қолданылады.

Оқушылардың оқу мақсаттарға жету деңгейін анықтау оқу жетістіктерін бағалаудың мақсаты болып табылады, яғни: – оқу деңгейін, оқыту деңгейін; – бағдарламалық материалдарды жетік меңгеру және оқыту нәтижесінің сапасын арттыру үшін оқушылардың жеке дара траекторияларын анықтау. Оқушылардың оқу жетістіктерін бағалаудың міндеттері:

- оқу материалдарды меңгеру деңгейін анықтау;
- оқытудың нәтижесі мен күтілетін нәтижелердің сәйкестігін айқындау;
- оқушылардың оқудағы кемшіліктерін жою бойынша түзету жұмыстарын жүргізу;
- оқушылардың оқуға уәждерін арттыру;
- сын тұрғыдан ойлау және өзін өзі бағалау дағдыларын дамыту болып табылады [3].

Оқушылардың оқу іс-әрекеттерін критериалды бағалау дегеніміз – төменде көрсетілген критерийлер жинағы бойынша оқушылардың оқу іс-әрекеттері нәтижесіне мағыналық сипаттама беретін жеке іс-әрекеттік оқыту шарттарында қолданылатын баға:

- ойлау іс-әрекеттер деңгейі;
- жобалық іс-әрекетті жүзеге асыру деңгейі;
- өздігінен білім алу деңгейі;
- аналитикалық білім деңгейі;
- арнайы және жалпы оқу икемдерін меңгеру;

– танымдық белсенділік және креативтілік деңгейі [4]. Сонымен қатар, басқа да критерийлер болуы мүмкін. Критериалды бағалау баланың дамуына және оның оқу іс-әрекетінің белсенді субъектісі ретінде қалыптасуына бағытталған. Ол оқушының тәжірибелік іс-әрекетінде орындаған мазмұны мен сапасын сипаттайды, сонымен бірге, кемшілік пен жетіспеушілікті белгілемейді, яғни критериалды бағалау жүйесінде теріс бағалар жоқ. Бағалау критерийі бірмәнді, бір мағыналы және оқу жұмысының масқаттарын бейнелеу қажет, және ол педагогикалық бағалаудың құралы болып қана табылмайды, сонымен қатар, оқушының өзін - өзі бағалау және бір-бірін бағалау құралы болып табылады.

Қазіргі уақытта оқушылардың оқу іс-әрекеттерін бағалаудың біртекті критерийлері әзірленбеген. Ол яғни, критерийлердің негізінде қандай да бір педагогикалық мақсаттар таксономиясы болу қажеттілігіне байланысты. Бүгінгі күні деңгейлердің санымен ерекшеленетін көптеген таксономиялар түрлері бар. Өртүрлі авторлар үштен онға дейін деңгейлерді ұсынады. Мәселен, төмендегі авторлар оқу жетістіктерін бағалау критерийлерін:

1. Блум Б.: Білу, түсіну, қолдану, анализ, синтез, бағалау.
2. Симонов В.П.: Ажырату, есте сақтау, түсіну, қарапайым икем мен дағды.
3. Королева В.Г.: Репродуктивті өздігінен айту, репродуктивті алгоритмдік іс-әрекет, продуктивті эвристикалық іс-әрекет, продуктивті шығармашылық іс-әрекет.
4. Беспалько В.П.: Оқушылық (таным бойынша іс-әрекет), алгоритмдік (типтік есептерді шешу), эвристикалық (іс-әрекеттерді таңдау), шығармашылық (іс-әрекеттерді іздеу).

5. Максимова В.Н.: Тану, есте сақтау, түсіну, қолдану (тақырыптық жалпылама, пәндік жалпылама, пәнаралық жалпылама).

6. Скаткина М.Н.: Түсініктемелерді айту, түсініктемелерді тану, түсініктемелерді қолдану, түсініктемелер жүйесін айту, түсініктемелер жүйесін қолдану.

7. Хижнякова Л.С., Синявина А.А.: Сипаттау, салыстыру, классификациялау, түрлендіру, модельдеу, жүйелеу, интерполяция, экстраполяция, дивергенция, конвергенция, - деп көрсетеді. Қалыптастырушы бағалаудың әдістерін оқу әрекеттерін ұйымдастырудың әр кезеңінде, тақырыпты түсіндіру, тапсырма орындау, білім алушыларға кері байланыс беру кезінде қолдануға болады. Қалыптастырушы бағалаудың әдістерін жеке, жұптық және топтық жұмыстарды ұйымдастыру кезінде де қолдануға болады. Жеке жұмыс кезіндегі қалыптастырушы бағалау білім алушылардың оқу әрекеттері нәтижелерін ұғынуға бірден-бір мүмкіндік жасайды. Бұл олардың өз оқуын «құрушылар» ретінде жағдай жасауына мүмкіндік береді, алған нәтижелеріне деген жауапкершілігін арттырады.

Жұптық жұмыс қалыптастырушы бағалаудың тиімді формаларының бірі болып табылады. Жұптық жұмыста жалпы мұғалім, жұптар бір-бірін және жұп ішінде бірін-бірі бағалауына болады. Мұндай өзара қарым-қатынас кезінде білім алушылардың дайындық деңгейіне қарамастан өзара көмегі, рефлексиясы, өзін-өзі реттеуі белсенді байқала бастайды. Жұптық жұмыста қалыптастырушы бағалауды ұйымдастыру, жоспарлау кезінде білім алушылар тапсырманы орындау, оның нәтижесіне бірдей жауапкершілікпен қарау қажет екенін түсінуі керек. Сондықтан оларды өз әрекетімен келісуге, өзара әрекеттесуге, пікір алмасуға, сындарлы (конструктивті) кері байланыс беруге үйрету маңызды.

Топтық жұмыс кезіндегі қалыптастырушы бағалау кезінде мұғалім белгілі бір дағдыны бағалаудың тиімді тәсілі ретінде қолданып, топтық жұмысты ұйымдастыруына болады. Білім алушылар алдын ала бағалау критерийлерімен таныс болуы тиіс. Топтық жұмыс кезінде мұғалім әр топтағы білім алушылардың талқылауын тыңдайды, қадағалайды: кейбір білім алушылар оқу мақсатына жетуді бағалау критерийлеріне сәйкес тез көрсете алуы мүмкін. Мұғалім ол білім алушылардың атын жазып алуы қажет. Әрі қарай мұғалім білім алушыларға қосымша қолдау көрсетуге қажетті сұрақтар қояды, бақылайды, мысалы:

- Бұл туралы сіз не ойлайсыз?

- Сіздің тобыңызда қандай талқылау болғанын айтып бере аласыз ба?

Егер білім алушылар тәжірибелік тапсырмалар орындайтын болса, онда осы тапсырмаға қатысты сұрақтар болуы мүмкін, мысалы:

- Сіз қазір не істеп жатырсыз?

- Сіз қалай ойлайсыз, әрі қарай не болады?

- Осы тапсырмада ерекше бір нәрсе байқадыңыз ба?

Топтық жұмыс кезінде мұғалім барлық топтың және әр жеке білім алушының жұмыстарын бақылауы қажет. Топтарды бақылауды тапсырма орындау кезінде қатысып, бірлесе жүргізуге де болады. Бұл жағдайда білім алушыларға:

- жаңа идеяны тұжырымдауды;
- екі (одан да көп) идеяларды салыстыруды;
- идеяларды бағалауды;
- топтық талқылау негізінде пікір білдіруді;
- сұрақтарға жауап беруді ұсынуға болады.

Сонымен, оқушылардың оқу жетістігін критериалды бағалау жүйесі арқылы бағалаудың басты мақсаты мектепте оқыту сапасын көтеру, оқушылардың алған білімдерін өмірде қолдана білуге дағдыландыру болып саналады.

#### **Пайдаланылған әдебиеттер тізімі:**

1. Мұғалімге арналған нұсқаулық. Назарбаев Зияткерлік мектебі ДББҰ, 2015.
2. Бастауыш сынып мұғалімдеріне арналған критериалды бағалау бойынша нұсқаулық: Оқу-әдіст. құрал /«Назарбаев Зияткерлік мектептері» ДББҰ /О.И.Можаева, А.С.Шилибекова, Д.Б.Зиенденованың редакциясымен – Астана, 2016.
3. 2018- 2019 оқу жылында Қазақстан Республикасының жалпы орта білім беретін ұйымдарында оқу процесін ұйымдастырудың ерекшеліктері туралы: Әдістемелік нұсқау хат. – Астана: Бі. Алтынсарин атындағы Ұлттық білім академиясы, 2018. – 368 б.
4. Камалова С.Т. Сыныпта оқушылардың оқу нәтижелерін бағалау: оқу әдістемелік құрал. – Астана: «Назарбаев Зияткерлік мектептері» ДББҰ ПШО, 2014. – 44б.

## USE OF SONGS, POEMS AND RHYMES IN ENGLISH LESSONS

*Ramazanova Nurgul Ersainovna*  
English teacher of school №10, Uralsk

**Abstract:** *This article shows the effectiveness when using poems and songs in English lessons. Undoubtedly, various forms of using poetry and songs contribute to increasing the effectiveness of teaching, if modern methods of teaching a foreign language, the psychological and pedagogical characteristics of students, and the amount of grammatical and lexical material studied in class are taken into account.*

**Keywords:** Songs, poems, rhymes, effective ways of teaching

One of the effective teaching methods is the use of poetic and song materials in foreign language lessons. The use of poetic and song materials in foreign language lessons is one of such effective teaching techniques. There are many teaching aids with poetic texts that make the teacher's work easier. I.L. Sholpo gives the following reasons for the use of poetic works.

Firstly, poems and songs are the textual material that children love and are interested in, and therefore, working with them is positively emotionally charged for the student, which, as already said, greatly facilitates the learning of the material.

Secondly, authentic literary or folklore material contributes to the comprehension of language in the context of cultures.

Thirdly, poetic texts and songs are excellent material for practicing rhythm, intonation of foreign language speech, and improving pronunciation.

Fourthly, when working with poems and songs, we solve the problem of repeated repetition of statements according to the same model or perception of the same word. Repeated playback of a song or poem is not perceived as artificial.

Poems and songs bring pleasure when learning a foreign language and instill a love of poetry in children from an early age, and also increase the efficiency of the educational process.

In his article Dyachenko N.P. [1; pp. 30-33] notes that the methods of working on a poetic text can be different and depend both on the stage of training and on the goal that the teacher sets for himself. At the same time, many tasks can be implemented simultaneously, such as teaching grammar, phonetics, vocabulary and translation. Reading poems, reciting them and translating them make foreign language classes more meaningful, motivationally oriented and increase interest in learning the subject. It is necessary to determine the approximate sequence of working with the poem; it can be divided into several stages:

- a) phonetic presentation of the text;
- b) lexical presentation of the text;
- c) grammatical presentation of the text.

To learn and reinforce songs, you can use the following exercises:

- "Chain". Students take turns pronouncing one line of the verse and so on until the end.
- "Snowball". Each subsequent student repeats the phrase of the previous one and adds his own.
- "Complete the phrase." The teacher pronounces the beginning of the phrase, the students finish.
- "Complete the missing words." Students listen to the song and fill in the blanks.
- "Put the lines in the correct order". Students listen to the song and put the lines in the correct order.

The formation of pronunciation skills is carried out at all stages of learning a foreign language. At the same time, students work with great desire and diligence on individual sounds, difficult to pronounce words and intonation, if they are presented in rhymed form. [3; p.4]

Working with poetic works and tongue twisters in foreign language lessons allows you to improve your pronunciation skills in a non-linguistic environment. This is a simple, not boring and at the same time effective method that allows you to avoid many mistakes when learning, practicing and consolidating new sounds. Often a lesson begins with phonetic exercises, and specially selected poems and rhymes can be used as phonetic exercises. In the next two or three lessons, N.P. Dyachenko advises repeating a poem or rhyme and correcting the pronunciation of sounds. This type of work can be included in the lesson at different stages; it serves as a kind of relaxation for children. [2; p.30-31]

Singing tongue twisters to rhythmic music is very effective for practicing pronunciation techniques. You can successfully use such well-known tongue twisters as "Fuzzy Wuzzy was a bear," "Peter Piper picked a peck of pickled peppers," and others. At the stage of learning pronunciation, correct intonation is also important. It is easier for students to perceive the intonation structure of English sentences by listening and reproducing the intonations of poems and songs. For example, "Why do you cry, Willy?" can be used not only to practice the [w] sound, but also to practice intonation. To develop pronunciation skills when learning the plural, you can learn the following rhyme, while focusing on the correct pronunciation of the ending: [s], [z], [iz]:



A cat – cats, a hat – hats,  
A sock – socks, a clock – clocks.  
A pen – pens, a hen – hens,  
A bee – bees, a tree – trees.  
A fox – foxes, a box – boxes,

A bus – buses, a glass – glasses.  
A lady – ladies, a baby – babies,  
A cherry – cherries, and berry – berries.  
A shelf – shelves, a wolf – wolves,  
A wife – wives, a knife – knives.[5; c. 36]

You can do this exercise in writing and evaluate your knowledge of spelling rules: y - ies; f - ves. Songs and rhymes help introduce or reinforce lexical material in a lively and emotional form. Memorizing songs and playing them in class, first in chorus, and later individually or in pairs, develops speaking skills in a foreign language. Rhymed speech is more familiar and natural for children than simple speech, because it is easier to remember information in rhymed form. At the initial stage of learning, children perceive, remember and reproduce ready-made lexical structures well, especially if they rhyme or are introduced to music or rhythm. For example, the famous song “Good morning!” is a ready-made dialogue with the help of which children learn to say hello, ask how things are going and say goodbye. And the song “Who’s afraid of big black spiders?” teaches question-answer dialogical communication, the ability to give short answers, which are widely used in everyday conversation. When studying vocabulary on the topic “Animals,” you can introduce the verb “have got” - “to have” and learn the following rap song with your children:

Have you got a dog?  
No, I haven’t got a dog.  
Have you got a cat?  
No, I haven’t got a cat.

Have you got a bird?  
No, I haven’t got a bird.  
But I’ve got a little mouse and it’s got a little house. [6; p.50]

This song helps reinforce interrogative, negative and affirmative sentences. In subsequent lessons, you can invite students to compose their own rap verse in its likeness.

Exercises accompanied by music or a song are a necessary element of a modern health-saving lesson. A huge selection of English children's songs that can be accompanied by movements and linked thematically to the lesson. For example, when studying a part of the human body, you can always do exercises “Head and shoulders, knees and toes...” or “Put your finger on your nose, on your nose...”

Formation of grammatical skills when working with poetic material. Often the word “grammar” is associated with something boring and tedious. Teaching grammar and the correct form of statements, as well as recognizing grammatical forms in speech and writing occurs through the formation of grammatical skills, which is an integral part of all types of speech activity.

Of course, when children hear that they need to learn grammar, it seems to them that it is very difficult and boring, they will not be able to figure it out, and they often lose motivation and desire to continue learning the language. And the teacher is faced with the question: “How can I diversify my lessons and bring into them something fun, but at the same time useful?” You can structure the process of familiarization with grammatical material and its training in different ways. One way is to select interesting material. Songs and rhymes in foreign language lessons - all this is associated with non-boring learning. Students of all ages love to sing, and this can be done actively use when studying “non-boring” grammar. Grammatical structures, language activity, and listening skills are better absorbed and activated in songs, and interest in learning a foreign language also increases.

Let's look at techniques for working with songs and rhymes. For example, at the stage of introducing a new grammatical topic, students are asked to read a poem and try to explain the use of articles:

I know a doctor. – The doctor is nice.  
I know a teacher. – The teacher is wise.  
I know a girl. – The girl is pretty.  
I know a boy. – The boy is witty. [5;c. 70]

If your foreign language classroom has an interactive board that allows you to move images, you can ask students to match the pictures to the poem.

Do you like pizza, do you like cheese?  
Do you like oranges, do you like peas?  
Do you like football, do you like TV?  
I like you, do you like me?  
Do you like English, do you like gym?  
Do you like her, do you like him?  
Do you like the mountains, do you like the

sea?

I like you, do you like me? [6; p.58]

You can also play “What do you like?” Children have pictures with illustrations for the song and when a question is asked, for example, “Do you like pizza?”, if the child likes pizza, then he picks up a picture with this illustration. And, of course, these are micro-dialogues “question-answer”, using questions from the song.

In conclusion, I would like to note that the use of poems, rhymes and songs creates a psychologically favorable climate and a comfortable atmosphere in the classroom. Techniques for working with poems, songs and rhymes are combined with other techniques and make the lesson easy, interesting and memorable and brings a lively spirit to the course of the lesson, creating the effect of novelty. Any song-based material is remembered more easily and quickly, more firmly and is stored in the long-term memory of students. But music is not an end in itself and not entertainment in the lesson, but a natural part of it, which should be woven into the plot of the lesson and have a beneficial effect on the motivational sphere of students. And most importantly, the teacher must strive to ensure that the learning process is not a monotonous mechanical reproduction of the material being studied; the teacher must captivate his students, which is greatly facilitated by working over rhymes, poems and songs.

#### **Bibliography:**

1. Gebel S.F. Using songs in foreign language lessons/S.F. Gebel//Foreign languages at school. – 2009. - No. 5. – p.28-31.
2. Dyachenko N.P. Poems, rhymes and songs as a means of increasing the effectiveness of an English lesson./N.P.Dyachenko// Pedagogical Bulletin. – 2004. - No. 3. - With. 30-33.
3. Non-standard English lessons at school / [A.S. Lyubchenko [and others]; under general ed. S. N. Smolensky]. – Rostov n/d.: Phoenix, 2007. – 301 p.: ill.
4. Nekhorosheva A.V. RhymeyourEnglish: Collection of poems, rhymes and songs in English: Practical guide - M: ARKTI, 2006. - 80 p.
5. Fursenko S.V. Grammar in verse: St. Petersburg: KARO, 2006. – p. 11, 36, 70.
6. M. Vince, D. West “Smart” (Beginner) Macmillan, 2001. p.50

ӘОЖ 37.01

### **СТУДЕНТТЕРДІҢ БОЛАШАҚ МАМАНДЫҒЫНЫҢ КӘСІБИ ИМИДЖІНІҢ ҚАЛЫПТАСУЫНЫҢ КЕЙБІР МӘСЕЛЕЛЕРІ**

*Рыскельдинова-Джумалиева Асем Амангильдыевна,  
педагогика және психология  
(әлеуметтік педагогика)БББ магистранты  
М.Өтемісов атындағы БҚУ,  
Орал қ.*

**Аңдатпа:** Бұл мақалада колледж студенттерінің болашақ мамандықтарының кәсіби имиджінің қалыптасуының ерекшеліктері мен мәселелері қарастырылған. «Имидж» терминіне анықтама беріліп, әлеуметтік психологиялық құбылыс ретінде имидждің бірқатар ерекшеліктері көрсетілді. Сонымен қатар, «имидж» терминінің пайда болу мерзімі және үлес қосқан Отандық ғалымдар мен шетел ғалымдарының пікірлері қарастырылған.

**Аннотация:** В данной статье рассматриваются особенности и проблемы формирования профессионального имиджа будущих профессий студентов колледжа. Дано определение термину «имидж», показан ряд особенностей имиджа как социально-психологического явления. Кроме того, рассмотрен период появления термина «имидж» и мнения отечественных и зарубежных ученых.

**Кілт сөздер:** Имидж, кәсіби имидж, имиджология, колледж, мамандық, қалыптасу.

**Ключевые слова:** Имидж, профессиональный имидж, имиджология, колледж, специальность, формирование.

Қазіргі қоғамда әр адам белгілі бір жетістікке, мәртебеге жетуге тырысады. Өз мақсатына жету жолында тұлға оқу жылдарында алған білімі мен тәжірибесін, байланыстары, қабілеттерін мен біліктіліктерін пайдаланады. Дегенмен, табысты адамның ілеспе компоненттері жайлы, атап айтқанда, имиджі яғни оның сыртқы келбеті туралы ұмытпаған жөн. Табысты адамның бейнесі қоғамдағы жоғары мәртебені, беделді қызметті ғана емес, сонымен қатар лайықты қабілетті де қамтиды. Имидж тақырыбы қазіргі заманның өзекті мәселесіне айналған және кәсіби-мансаптық өсудің ажырамас компоненті десекте болады.

Әлемдегі жаңа әлеуметтік экономикалық және саяси жағдай әлеуметтік топтардың өмірінде де, жеке адамның өмірінде де өзгерістерді туғызды. Әлеуметтік жүйенің орталығы ретінде жеке тұлғалық дамуға бет бұру адамның жеке басының маңыздылығын арттырды. Адамның ерекшеліктері, оның қабілеттері, кәсіби дайындығы, инновацияларға сезімталдығы, шығармашылық ізденіс пен байланысқа дайындығы

айқын әлеуметтік маңыздылыққа ие болады. Қоғам дамуының қазіргі кезеңінің міндеттеріне сәйкес келетін әлеуметтік мінез-құлықтың жана стилін қалыптастыру қажеттілігі имидж сияқты құбылыспен байланысты мәселелерді өзектендіруге әкеледі және оның қоғамдағы дамуы мен жұмыс істеу шарттары мен тетіктерін зерттеу қажеттілігін тудырады.

Қазіргі уақытта арнайы әдебиеттерде имидж сөзінің көптеген анықтамаларын табуға болады. Мысалы, А. Ю. Панасюк имидж пікірмен бірдей деп санайды және тиісті терминдердің арасындағы айырмашылықты тек орыс тіліндегі тиісті сөздерді қолданудың грамматикалық ережелерінде қарастырады: «Имидж» «адам бейнесі (саясаткер, адвокат)», «пікір» сияқты тіркестерде қолданған дұрыс, «адам туралы пікір (саясат, адвокат)» сияқты

Жалпы «имидж» ұғымы білімнің әртүрлі салаларында кеңінен қолданылады: әлеуметтану, психология, саясаттану, антропология, мәдениеттану, менеджмент. Көлемі мен мазмұны бойынша ол пән аралық сипатқа ие болды, көптеген ғылымдардың категориялық өрісінде қалыптасты және олардың ерекшеліктеріне, мақсаттары мен міндеттеріне сәйкес түсіндірілді.

Имидждің құрамдас бөліктеріне тоқталатын болсақ, имидж белгіленген құбылыс әлеуметтік коммуникация саласында пайда болады және жұмыс істейді: адам (топ, ұйым) белгілі бір қажетті реакцияларды тудыратын белгілі бір әсер қалыптастыру немесе өзінің әлеуметтік тобында әдеттегідей өзін - өзі көрсету мақсатына сәйкес әрекет етеді.

- имиджді екі жағы бар құбылыс ретінде қарастыруға болады;
- имидж тасымалдаушысы (тақырып, прототип);
- имиджді тұтынушы (объект, адресат, алушы немесе имидждік аудитория); олардың ерекшеліктері (тасымалдаушы және тұтынушы) өзара әрекеттесу.

Имидждің тасымалдаушысы тірі де, жансыз да объект бола алады (материалдық және рухани мәдениеттің өнімі, табиғат элементі). Яғни, имидж өзі алып жүретін объектінің сапалық және сандық сипаттамаларын көрсететін сурет ретінде белгілі бір ақпараттық құрылым болып табылады, ол ақпарат түрлері бойынша психикалық, психологиялық, эстетикалық, этикалық, әлеуметтік, нәсілдік, жыныстық, жас, кәсіби, діни және т. б.

Имидж әлеуметтік-психологиялық ұғым болғандықтан, ол әрқашан әлеуметтік объектіге (адамға, топқа, қоғамға және т.б.) бағытталған және оны тек әлеуметтік объект қабылдай алады. Дегенмен, мұнда имиджді алушы және имиджді тасымалдаушы ұғымдарының айырмашылықтарын ескерген жөн. Имиджге бағытталған әлеуметтік объект имидж адресаты деп аталады бұл имидж жасалынған адамдар, олар үшін имидж жасаушы қойған мақсатқа жетуге тікелей байланысты іс-әрекеттер бағытталған. Кескін алушы кең ұғым бұл қабылдау өрісінде кескіннің белгілі бір тасымалдаушысы болған барлық адамдар (мұнда кескіннің адресаты, сондай-ақ кескін жасаушылар жүгінбеген адамдар болуы мүмкін). Имидж алушылар оның адресатына айнала алады және тек алушылар (рецепиенттер) болып қала алады.

Демек, әлеуметтік-психологиялық құбылыс ретінде имидждің бірқатар ерекшеліктері бар, олар:

- адамдардың тікелей немесе жанама өзара әрекеттесу процесінде
- қалыптасады;
- сонымен бірге оның прототипінің сапасына және айналасындағы адамдардың ерекшеліктеріне байланысты;
- біртіндеп әлеуметтік стереотип формасын қабылдайтын жалпыланған топтық бейне/көрініс түрінде әрекет етеді;
- символдық нысаны бар;
- тасымалдаушыдан арнайы күш қажет.

Демек, имидж-бұл ұсынылған қасиеттердің логикасымен өзара байланысты әртүрлі элементтерді қамтитын жүйе. Жүйенің тиімді жұмыс істеуі үшін аудиториямен кері байланысты ескеру қажет.

**Имидж** - латынның «*imago*» сөзінен енген ағылшын сөзі, бейне, ұқсастық деген мағынаға ие. Имидж сөзін тікелей орыс тіліне бейне, сыртқы келбет деп аударылады. Орыс тілінің түсіндірме сөздіктерінде «бейне» сөзі сыртқы түр, ұқсастық, келбет, біреудің немесе бір нәрсенің көрнекі бейнесі, сипаты ретінде анықталады.

Жалпы психологияда имидж кең мағынада әлемнің немесе оның фрагменттерінің субъективті бейнесін, оның ішінде субъектінің өзін, басқа адамдарды, кеңістіктік ортаны және оқиғалардың уақытша тізбегін білдіреді.

Ал әлеуметтік психология тұрғысынан имидж әлеуметтік танымнан туындайтын бейне. Осы сипаттамаларды қорытындылай келе, имидж қарапайым мағынада белгілі бір объективті құбылыстың психикалық көрінісі нәтижесінде пайда болады деп айта аламыз; бұл шағылысу процесінде бастапқы ақпарат өзгеруі мүмкін, сәйкесінше кескін міндетті түрде көрсетілгендердің дәл көшірмесін білдірмейді, кескін жасау процесі белсенді және мақсатты болуы мүмкін (мысалы, өнерде); бұл процесс талдау процедураларын (объектіге тән нәрсені көрсетуге мүмкіндік береді) және синтезді (кескіннің жеке құбылыстың сипаттамаларына ие болуын қамтамасыз етеді) қамтуы мүмкін.

Барлық осы сипаттамалар имиджге қатысты қолданылады. Алайда имидж сөзі бейне, келбет сөздерінің дәл синонимі емес: қазіргі ағылшын тілінде имидж сөзінің көптеген мағыналары мен ренктері бар. Олардың ішінде дәстүрлі түрде атап өту керектері «сурет», «кескін», «персонализация», «ұсыну»,

«көрсету», «бедел» деген мәндерге де ие. Қазіргі ағылшын сөздіктері кескінді жеке тұлға, ұйым, тауарға қатысты қолданылатын ұғым ретінде түсіндіреді.

Сондықтан имидж сөзін бейненің бір түрі ретінде анықтау дұрысырақ, атап айтқанда, прототипі кез-келген құбылыс емес, субъект болып табылатын кескін. Мұндай субъект, ең алдымен адам, содан соң ұйым, ұжым, топ және соңына келгенде өзінің имиджін құру және қабылдау процесінде жеке, адами қасиеттерге ие болса кез келген объект болуы мүмкін. Бұл жағдайда қаланың имиджі, темекі немесе басқа тауарлардың имиджі, газет, журнал, фестиваль және т. б. имиджі туралы айтуға болады.

Қорытындылай келе, колледж студенттерінің имиджін қарастыра отыра, бүкіл оқу орнының имиджін қарастыруға болады. Студент – өзін іздейтін және өз орнын іздейтін, басқалардан ерекшеленуге ұмтылатын, іс - әрекетін істей алатындығын дәлелдейтін, жан-жақты дамыған тұлға. Адамның сыртқы келбеті де, іс-әрекеті, яғни имиджі - кәсіби маман болуда үлкен рөл ойнайтыны анық.

#### **Пайдаланылған әдебиеттер тізімі:**

1. Макаревич Э.Ф. Имидж в современном мире / Э.Ф. Макаревич, О.И. Карпухин // Соц.-гуман. знания. - 2012. - №3. - С.39-59.
2. Панфилова А.П. Имидж делового человека. - Знание, ИВЭСЭП; 2007 - 490 с.
3. Бороздина Г.В.: Психология делового общения. - М.: ИНФРА-М, 2008
4. Қазақ мәдениеті. Энциклопедиялық анықтамалық. Алматы: “Аруна Ltd.” ЖШС, 2005
5. Леонтьев А. Н. Образ мира / А. Н. Леонтьев // Избр. психолог. произведения. – М. : Педагогика, 1983. – 261 с
6. Латаш Е. Ф. Организационно-педагогические условия формирования образа будущей профессии у студентов специальностей экономического профиля : дис. ... канд. пед. наук / Е. Ф. Латаш. – Ставрополь, 2011. – 189 с.
7. Пидкасистый П. И. Педагогика: педагогикалық жоғары оқу орындары мен педагогикалық колледждер студенттеріне арналған оқу құралы. — 56 б.
8. Давыдов Д.Г. Имидж в контексте психологической теории //Имиджелогия: тенденции и перспективы развития. - М., 2003.
9. Перельгина Е.Б. Психология имиджа: Учебное пособие/ Е. Б. Перельгина. - М.: Аспект Пресс, 2002. - 223 с.
10. Психологический словарь/ Под ред. В.П. Зинченко и Б.Г. Мещерякова. - М.: Прайм-Еврознак, 2003 672 с.

ОӘЖ 373.3

### **ҚАЗАҚ ТІЛІ САБАҒЫНДА БАСТАУЫШ СЫНЫП ОҚУШЫЛАРЫНЫҢ ЛИНГВОМӘДЕНИ ҚҰЗЫРЕТТІЛІГІН ҚАЛЫПТАСТЫРУ**

**Сапарова Айдана Насипкалиевна,**

*«Бастауышта оқыту педагогикасы мен әдістемесі»*

*БББ 2-курс магистранты*

*М.Өтемисов атындағы БҚУ,*

*Орал қ.*

**Аннотация:** Мақалада қазақ тілі сабағында бастауыш сынып оқушыларының лингвомәдени құзыреттілігін қалыптастырудың теориялық негіздері сөз болады. Лингвомәдени құзыреттілік терминінің педагогикалық сипатын ашып, бастауыш сынып оқушыларының ұлттық мәдени құндылықтарын дамытудағы маңызы қарастырылады.

**Кілт сөздер:** Ингвомәдени құзыреттілік, бастауыш сынып, қазақ тілі, ұлттық құндылық, дағды, когнитивті оқыту, фразеологизм, мақал-мәтелдер.

Бүгінде білім берудің жетекші тенденцияларының біріне қазақ тілі сабағында мәдени аспектіні жүзеге асыру жұмыстары жатады. Мәдени аспектіні жүзеге асыру жалпы білім беру үдерісінде оқушылардың рухани-адамгершілік дамуы мен тәрбиесіне, олардың азаматтық тұлғасын қалыптастыруға бағытталады. Бұл қазақ тілі сабағында халықтың рухани құндылықтары мен мәдениетін меңгерту арқылы ұлттық мәдениетті танытуға негізделеді. Соңғы уақытта білім беру жүйесінде «құзыреттілік» термині кеңінен қолдана бастады. Құзыреттілік теориясы негізінен шетел ғалымдарының М.Н. Скаткин, И.Я. Лернер, В.В. Давыдов, т.б. еңбектерінде зерттелген. Ғалымдардың зерттеулерінде білім беруді ұйымдастыруға құзыреттілік тұрғыдан келуді жүзеге асырудың жолдары туралы мәселелер кеңінен қарастырылады. Қазақ мәдениетінің негізгі бағыттары, қазақ этномәдениетінің ерекшеліктері жөніндегі мәселелер Е.А. Керімбаев, Ж.А. Манкеева, А.И. Ислам, С.Жанпейісова, т.б. ғалымдардың еңбектерінде зерделенеді. Бастауыш сынып оқушыларының лингвомәдени құзыреттілігін қалыптастыру мәселесін

анықтамас бұрын, «құзыреттілік», «тілдік құзыреттілік» және «лингвомәдени құзыреттілік» ұғымдарына түсінік берейік.

Бүгінде білім беруде оқушылардың білім, білік, дағдыларын дамытумен қоса, құзыреттілігін қалыптастыруға аса көңіл бөлінуде. Құзыреттілік тек пәндік, пәнаралық білімдерді ғана емес, сонымен қатар, жеке тұлғаның әлеуметтік және эмоционалдық дағдыларын, құндылықтары мен қарым-қатынастарын дамытуды қамтиды. Құзыреттілік – бұл интеллектуалдық, эмоционалдық және моральдық қатынастардың құрамдас бөліктері болып табылатын күрделі тұлғалық формация. Тілдік құзыреттілік ұғымын ғылыми қолданысқа 1960 жылдары американдық лингвист Н.М.Хомский енгізді, ол «тілді меңгеру» ұғымын анықтауға алғашқы әрекеттердің бірін жасай келе, өз ана тілін толық білуге мүмкіндік береді деп есептеді. Оқушылардың тілдің фонематикалық, морфемалық, лексикалық, синтаксистік жүйесі туралы түсінігі болып, іс жүзінде қолдана алатын болса тілдік құзыреттілігі қалыптасқан дей аламыз.

Лингвомәдени құзыреттілік – белгілі бір ұлттық тілде жинақталған мәдениет туралы білімдер жүйесі және осы білімді практикалық іс-әрекетте қолданудың арнайы дағдыларының жиынтығы ретінде анықталатын тіл білімінің бір бағыты. Қазіргі когнитивтік лингвистика мен лингвомәдениеттануда бірқатар ұқсас терминдер: «мәдени құзыреттілік» (Ю.Е. Прохоров), «лингвистикалық құзыреттілік» (Н. Хомский), «лингвистикалық құзыреттілік» (Д. Слобин және Дж. Грин), «мәдени және лингвистикалық құзыреттілік» (В.Н. Телия), «лингвистикалық-мәдени құзыреттілік» (В.В. Воробьев), «мәдени-лингвистикалық құзыреттілік» (В.А. Маслова), «лингвомәдени құзыреттілік» (Л.А. Шкатова) және басқа нұсқалар қолданылады. Біз зерттеу еңбегімізде «лингвомәдени құзыреттілік» терминін қолданамыз.

Лингвомәдени құзыреттілік дегеніміз – тілді ұлттық мәдениетті көрсету нысаны ретінде, тіл мен халық тарихының арақатынасын, қазақ тілінің ұлттық-мәдени ерекшеліктерін, қазақ тілінің сөйлеу этикетінің нормаларын білу мәдениеті. Лингвомәдени құзыреттілік оқушылардың тілдік құралдарды білуімен қатар (фонетикалық, лексикалық, грамматикалық), тілдік санада орын алған ұлттық ұғым саласының рухани-адамгершілік, адамгершілік-этикалық, эстетикалық-шығармашылық мүмкіндіктеріне сәйкес өмірлік қарым-қатынас үдерісіне енуге мүмкіндік береді [1].

Қазақ тілі сабағында оқушылардың бойына бастауыш сыныптан бастап, лингвомәдени бірліктер арқылы лингвомәдени құзыреттілікті қалыптастыратын болсақ, олар ана тілі құндылығын бойларына сіңіріп өседі. Қазақ тіліндегі сөздердің көпшілігі сөздік мағынасынан басқа мәдени ақпаратты да қамтиды. Оқушылардың лингвомәдени құзыреттілігін қалыптастыруда олардың дүниетанымы кеңейіп, рухани болмысы қалыптасады. Бұл құзыреттілікке ие болу жеке тұлғаны әлеуметтік өмірге және іс-әрекетке лайықты дайындаудың шарты болып табылады және мәдениет пен тілдің өзара әрекеттесуге тереңірек қарауға мүмкіндік береді. Оқушылардың лингвомәдени құзыреттілігін қалыптастыру арқылы ұлтымыздың ең маңызды құндылықтарын сақтап қалуға болады. Лингвомәдени құзыреттілік мазмұнын негізгі лингвомәдени, оның ішінде этномәдени бірліктерден тұрады. Олардағы мәдени ақпарат ұлттық материалдарды пайдалана отырып, дүниенің тілдік бейнесі аясында зерттеледі. Мәселен, жергілікті салт-дәстүрлерді зерделеу арқылы халық мәдениетімен танысады, фольклорлық тәрбие балаларды тілдің шығу тегімен таныстырады. Халық ауыз әдебиетін оқыту балалардың адамгершілік қасиеттерін, әсемдікті көре білу қабілетін дамытып қана қоймайды, сонымен қатар, олардың ой-өрісін кеңейтеді, қиялын дамытады, санасын белсендіреді, коммуникативті құзыреттіліктерін қалыптастыруға ықпал етеді.

Қазақ тілі сабағы лингвомәдени құзыреттілігін қалыптастыру негізінде құрылса, лингвомәдени тұлғаның жетілдірілуіне ықпал ететін коммуникативтік құзыреттілік барынша тиімді қалыптасады. Қазақ тілі сабағында ортақ тақырыптардың лингвомәдени құзыреттілік мазмұнын анықтай отырып, оның құрылымындағы келесі компоненттерді бөліп көрсетуге болады:

1) мотивациялық, оның ішінде, мотивациялық-құндылық қатынас қазақ халқының мәдениеті мен дәстүріне, оның өзіндік ерекшелігін, қазақ тілін ұлттық мәдениеттің феномені, мәдени-тарихи ақпараттың қазынасы ретінде, тілдік құралдардың ұлттық-мәдени компонентін білуге;

2) танымдық: тіл туралы ойларын білдіру және түсіну құралы ретінде ұлттық мәдениетке жататын тілдік бірліктерді білудің мағына компоненті (ең алдымен, лексикалық және фразеологиялық), сөздіктер туралы тілдік және мәдени көздері ретінде

ақпарат; ұлттық-мәдени компоненті бар мәтіндерді, ұғымдарды білу, дүниенің когнитивті бейнесі, қазақ тілінде сөйлеу этикеті;

3) жедел-әрекеттік: мәдени ақпаратты алу және өңдеу дағдылары қамтылған тілдік бірліктерде (сөздер, фразеологиялық бірліктер), мәтіндерде, атап айтқанда, ұлттық таңбаланған бірлікті анықтау мүмкіндігі сөйлеу барысында мәдениет туралы мәліметтерді табу, дұрыс түсіну және сөздің, фразеологиялық бірліктердің мағынасын түсіндіру, оның мәдени компонентін ескере отырып мәтін құрасыру; ережелерді сақтау дағдылары;

4) мінез-құлық компоненті, ол адекватты қабылдау тәжірибесін болжайды, мектеп оқушыларына тілдік формада көрсетілген мәдени ақпарат; сөйлеуде ұлттық таңбаланған бірліктерді мағыналы жаңғырту және ұтымды қолдану; тіл білімінің мәдени компоненті туралы ақпаратты өз бетінше іздеу, алу және түсіндіру оқу міндеттерін шешу кезінде, сондай-ақ, әртүрлі этикеттік жағдайларда қарым-қатынас тәжірибесінде болады. Бұлардың әрқайсысының мазмұны оқушылардың жас ерекшелігіне байланысты қабілеттерін ескере отырып анықталады.

Бастауыш мектеп оқушыларына арналған лингвомәдениеттану материалдары олардың лингвистикалық, оқу және жалпы білім беру құзыреттілігі мен лингвомәдени құзыреттілікті қалыптастыруға негіз болатын дидактикалық материалды іріктеу арқылы нақтыланады. Бастауыш мектепте қазақ тілін лингвомәдени-бағдарлы оқытуда қолданылатын дидактикалық материалдар ұлттық таңбаланған лексикалық бірліктердің жиынтығы, фразеологиялық бірліктер мен мақал-мәтелдердің, соның ішінде, этнографизм атауларының жиынтығы, мәдени мәтіндер, қазақ тіліндегі ұлттық ұғымдар тізімінен тұрады. Онда қазақ халқының тарихы, мәдениеті мен дәстүрі туралы қызықты ақпаратты сақтайтын тілдік бірліктер ұсынылады. Бастауыш мектеп оқушыларының лингвомәдени құзыреттілігін қалыптастыруда ана тілінің ескірген лексикасы мен фразеологиясын тиімді қолдануға болады. Этностың көне дәуіріндегі тарихынан, мәдени өмірінен хабардар ететін этнографизмдер – тілімізде мағынасы ұмыт болған немесе сөздер мен сөз тіркестері олардың сырын ашуды, танытуды қажет етеді. Осы орайда, қазақтың қара сөзін бағзы мәдениеттің жетегінде тіл арқылы анықтап, келер ұрпақтың санасына зор мақтанышпен жеткізу – ана тіліміздің бай ырысын танытудың бір жолы. Бастауыш мектеп оқушылары бұл тілдік материалдарды талдау арқылы сөздің мағынасын дұрыс түсініп, қолдана алады. Екіншіден, ескі сөздерді жаңғыртып, өз сөйлеулерінде қолдануға қызығушылығы оянады.

Бастауыш мектепте қазақ тілі сабағында оқушылардың лингвомәдени құзыреттілігін когнитивті оқыту технологиясын қолдану арқылы қалыптастыруға болады. Когнитивті оқыту технологиясы – бұл алгоритмдік типтегі білім беру технологиясы, онда когнитивтік даму, лингвомәдени, ақпараттық құзыреттіліктерді қалыптастыру, оқу ақпаратын меңгеру және оқушылардың сыни тұрғыдан ойлауын дамыту, оқытудың мазмұнын, әдістерін, формалары мен құралдарын оқушылардың танымдық мүмкіндіктеріне бейімдеу арқылы жүзеге асырылады. Оқыту үрдісіндегі когнитивтік технологияның мақсаттары: оқушылардың интеллектуалдық дамуы; оқыту стандартының талаптарына сәйкес білім мен іс-әрекет әдістерін қалыптастыру; оқушылардың лингвомәдени, ақпараттық құзыреттілігін қалыптастыру (ақпараттық құзыреттілік дегеніміз адамның әртүрлі көздерден алынған ақпаратты қабылдауға, оны өз мінез-құлқын рефлексті бақылау және бейімдеу үшін пайдалануға және оның қажеттіліктерін қанағаттандыратын қызмет мақсаттарына тиімді қол жеткізуге мүмкіндік беретін қабілеттері мен дағдыларының жиынтығы) [2]. Қазақ тілін оқытуда бастауыш сынып оқушыларының лингвомәдени құзыреттілігін қалыптастыру оқушылардың мәдениеттанымдылық ой-өрісін кеңейтіп, сөз қадірін қастерлей білуге, тілдік сөйлеу дағдысын дамытуға, білім мазмұнын сапалы игертуде нақты нәтижесін көрсетеді. Осы тұрғыдан алғанда, лингвомәдени құзыреттілікті қалыптастырудың негізгі мақсаты – ұлттық болмыстың тілдегі көрінісін, халықтың танымдық-рухани болмысын, мәдениетін, ұлттық құндылықтарын таныту. Ал мәдени құндылықтарға құлықтылық және эстетикалық идеялар, жергілікті тіл ерекшеліктері мен сөйленістер, ұлттық дәстүрлер мен әдеп-ғұрыптар, тарихи жер атаулары, ауыз әдебиеті, мәдениет пен өнер шығармалары, ғажайып болып табылатын ғимараттар, т.б. кіреді. Бастауыш сынып оқушыларының лингвомәдени құзыреттілігін қалыптастырудың бірден бір жолы ұлттық мәдени құндылықтарды дарыту болып табылады.

#### **Пайдаланылған әдебиеттер тізімі:**

1. М.А Брагина, В.В. Дронов и др. Лингвокультуроведческие аспекты формирования языкового сознания иностранных студентов в процессе изучения русского языка. – М., 2008.
2. Мынбаева А.К., Садвакасова З.Д. Инновационные образовательные технологии. – Алматы, 2019. – 205 с.

ОӘЖ 530.1

### **ФИЗИКА КУРСЫНДА КЕЙС-ТЕХНОЛОГИЯ ӘДІСІН ҚОЛДАНУ АРҚЫЛЫ ЖҮРГІЗІЛЕТІН ТАНЫМДЫҚ ТАПСЫРМАЛАР (9-СЫНЫП)**

*Сарсембай Ақмарал Тынысбекқызы,*

*2 курс магистранты*

*Қорқыт Ата атындағы Қызылорда университеті,*

*Қызылорда қ.*

*Аннотация: Бұл мақалада мектеп физика курсы кейс-технология негізінде оқытудың теориясы мен әдістемесінің маңыздылығы қарастырылған. Кейс-технологияға анықтама беріліп, оның физика курсына ұйымдастырудың критерийлері құрастырылды. 9-сыныптың физика курсы бойынша кейс беріліп, оны шешудің жолдары қарастырылды. Кейс – технология әдісі мұғалімнің креативті ойлауын дамытып, сабақтың мазмұнын ерекше құруға, шығармашылық қабілетін қалыптастыруға мүмкіндік береді. Себебі, мақалада кейс жағдайларды физика курсы оқыту барысында құрастыру мен пайдалануына практикалық есептер берілген. Кейс – технология әдісін физика курсына оқытудың*

құндылығы зерделенген. Әр бір технология жаңа инновациялық әдіс – тәсілдермен ерекшеленеді. Кейс әдісі арқылы оқушыны білім алуға, оқуға қызықтыра отырып жеке тұлға ретінде дамуын қалыптастыруға болады. Әдіс – тәсілдерді педагог ізденісі арқылы оқушы қабілетіне, қабылдау деңгейіне қарай іріктелініп, пайдаланады. Сабақ барысында қолданып жүрген әдістер оқушылардың оқуға деген ынтасын, дағды мен ой – өрісін, білім – біліктерінің артуымен сипатталады. Кейс – технология әдісі оқушылар үшін өте тиімді әдіс болып саналады. Бұл әдістің көмегімен оқушылар өз беттерінше теорияны меңгере отырып, практикалық дағдыларды да үйренеді, сонымен қатар өз ойларын жүзеге асыруға мүмкіндік береді. Оқушы ситуацияға талдау жасап, болашақ маман ретінде қалыптасып, сабақты қызығып оқуға тырысады.

**Кілт сөздер:** Физика, кейс-технология, әдіс, физиканы оқыту әдістемесі, нақты жағдай, сабақ барысы, дағды, оқу, білім.

**Кіріспе.** Кейс әдісінің негізгі қызметі оқушылардың аналитикалық жолмен шешу мүмкін емес күрделі тапсырмаларды шешуге үйретеді. Кейс оқушылардың ойлау қабілетін белсенді етеді, сын тұрғысан ойлауға және әрекет етуге итермелейді, олардың аналитикалық және коммуникативті қабілеттерін дамытады, оқушыларды нақты жағдайлармен бетпе-бет қалдырады.

Кейс – белгілі бір форматта дайындалған және оқушыларға ақпараттың әртүрлі идеяларын талдауға, оны жалпылауға, мәселені тұжырымдау дағдыларына және белгіленген критерийлерге сәйкес оны шешудің мүмкін нұсқаларын жасауға үйретуге арналған нақты жағдайдың сипаттамасы. Оқытудың кейстік технологиясы – бұл іс-әрекетпен оқыту болып табылады. Кейс әдісінің мәні мынада: білімді меңгеру және дағдыларды қалыптастыру – бұл қарама – қайшылықтарды шешу үшін оқушылардың белсенді тәуелсіз іс – әрекеттілігінің нәтижесі болып саналады. Нәтижесінде кәсіби білімді, дағдыларды, іскерліктерді шығармашылық меңгеруі және ойлау қабілеттерінің дамуы жүредеі.

Кейс – технологиялардың негізгі ерекшеліктері: практикалық жағдайларды зерттеу, болған жағдайды баяндайды, оқушылар мәселемен танысып, оны шешудің жолдарын іздестіреді. Негізгі мақсаты оқушылардың бойындағы жаңа қасиеттер мен іскерліктерді, әр түрлі проблемаларды талдау және оларды шеше білу қабілетін дамыту, ақпаратпен жұмыс жасауды үйрету болып табылады. Кейс – технология әдісін физика курстарында қолдануға болады. Физика ғылымының негізгі іргетасы теория, ал барлық тәжірибелер теориясыз жүзге аспайды. Сондықтан физика пәні мұғалімінің басты мақсаты – оқушылардың физика курсынан алған білімдерін болашақта өмірде пайдалануын қамтамасыз ету. Кейс – технология әдісін физика сабағының кез келген бөлімі мен тақырыбында қолдануға болады, себебі әр тақырыптың құндылығы бар. Физика курсына сапалық есептердің де мағынасы терең, сапалық есепті проблемалық жағдай ретінде ұсынып, сыныптағы оқушыларға топпен есептеуге болады, осы кезде әр бір оқушының проблемаға деген көзқарасы анықталады, талданады. Бұл жағдайда оқушылар есепке тек есеп ретінде ғана емес, өмірлік қажеттілік деп қарайды. Бұл педагогтің көрсеткенін қайталау емес, педагогтың сұрағына жауап емес, бұл алынған білім дәрежесін көтеруге және оларды іс жүзінде қолдануға мәжбүр ететін нақты жағдайды талдау. Оқушылар жағдайды зерттеп, проблемалардың мәнін түсініп, өздерінің шешімдерін ұсынып, олардың ең жақсысын таңдауы қажет. Кейстер нақты материалға немесе нақты жағдайға негізделіп жасалады. Бұл әдіс кең қолданыста, себебі кез келген пәнді өмірмен байланыстыруға болады. Кейс – технология әдісінің ең бастысы – теориялық білімді нақты өмірмен байланыстыру. Кейс әдісі проблемалық оқытудан несімен ерекшеленеді? Проблемалық оқытуда оқушылар өздері мәселені шешудің жолын іздейді, ал кейстерде педагог мәселені шешуді ұсынады, ал оқушылар міндеті – проблеманың критерийлерін педагог ұсынатын нұсқалармен үйлестіру, бір шешімді таңдау және оны нақты түрде дәлелдеу.

**Материалдар мен әдістер.** Кейс – технологияның мәні: оқушылар нақты өмірлік проблемаларға қатысы бар және сипаттамасы қандай да бір практикалық тапсырманы көрсететін жағдай үшін шешімді ұғыну және табу ұсынылады, проблеманың өзінде бір мәнді шешімдер болмайтын, нақты өмірден алынған фактілер негізінде проблемалық жағдай жасау. Кейс технологияның әдісінің ерекшеліктері – бұл күрделі жүйе. Ол келесі әдістерді біріктіреді: модельдеу (жағдайды құру); талдау (жүйелік көріністерді қалыптастырады), синтез (талдау арқылы алынған деректерді жалпылау); проблемалық оқыту әдісі; пікірталас (оқушылар берілген тапсырманы шешудің жолдары туралы пікір алмасады); миға шабуыл (жағдайға қатысты мәселелер мен идеяларды шешу); ойлау эксперименті (ақыл-ой трансформациясы арқылы жағдай туралы білім алуға мүмкіндік береді); көрнекі-практикалық әдіс; бақылау және өзін-өзі бақылау әдісі [1].

Кейсті оқу барысында оқушылар интернетте, электронды БАҚ-тың түрлі жарияланымдарында және бейнероликтерде осы оқиға туралы қосымша ақпаратты көреді. Кейс бойынша жағымды эмоцияларын тудырады, бұл тек біздің елде ғана емес, бүкіл әлемде де табиғатта және техникада резонанс көрінісінің қосымша мысалдарын табуға итермелейді. Нәтижесінде оқушылар келесі сабаққа табиғатта және техникада резонанстың пайда болуы және онымен күресу тәсілдері туралы баяндамалар мен презентацияларды қызығушылықпен дайындайды. Сонымен қатар осы кейспен жұмыс оқушыларды техника мен тұрмыстағы резонанстың жойқын салдарын болдырмау бойынша жоба түрінде зерттеу қызметімен айналысуға итермелейді. Кейстік технология оқушыларға сабақта оқылатын кез келген

материалдың жеке мәнін ашуға көмектеседі, атап айтсақ, бұл жаңа стандарттың негізгі талаптарының бірі болып табылады [3].

Кейстерді жасау мақсаты физика курсының мақсаттарымен ұштасатындықтан кейс-технология әдісін физика сабақтарына бейнелеуге болады.

Кейстер мазмұнының ақпараттық көздері:

- Көркем және публицистикалық әдебиеттер;
- Ғылыми мақалалар мен есептерді талдау;
- Статистикалық материалдар;
- Интернет – ресурстар [6].

Кейске қойылатын негізгі талаптар:

1. қойылған мақсатқа сәйкескелу;
2. оқушылардың мүмкіндіктеріне сәйкес деңгейлік тапсырмалар беру;
3. топтық жұмыста ұжымдық шешімдерді дамытуға бағытталған болу;
4. пікірталас пен білім алмасуды тудыратын бірнеше шешімдер, көптеген балама шешімдер болуы қажет [4].

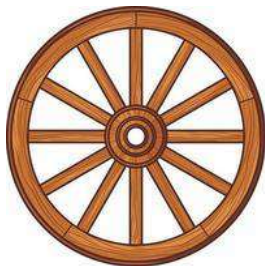

Кейс-технологияның артықшылықтары:

1. оқушылардың белсенді оқу-танымдық іс-әрекеті;
2. топтың бір проблемалық өрісте жұмыс жасау мүмкіндігі;
3. нақты өмірмен танысу мүмкіндігі;
4. оқытуға баса назар дайын білімге емес, оны дамытуға

аударылады.

Кейс-технологияның кемшіліктеріне ситуациялық талдауға шамадан тыс әуестену, белгілі бір жүйесіз көптеген жағдайларды білу, барлық білімнің деңгейін төмендеуіне әкелуі мүмкін. Осы технологияны қолдана отырып, біз білімнің тереңдігі мен кеңдігін біршама жоғалтамыз. Әрине, кейс-технологияларды қолдану жақсы, бірақ уақыт өте келе, іргелі білімді ешкім жойған жоқ. Тек ғана кейстермен жұмыс жасай отырып, сіз белгілі бір тар жағдай бойынша білім ала аласыз немесе бере аласыз. Ал біз үшін оқушылардың әртүрлі жағдайда білім блогын қолдана алуы маңызды. Бұл мүмкіндікті тек жүйелі білім береді. Сондықтан физика сабақтарында кейс-технологияларды белгілі бір біліммен танысу кезеңінде немесе қандай да бір тақырыппен жұмыс жасаудың соңғы кезеңінде қолдануға болады [2].

Кейс-технология әдісі базалық білімді шектемейді, керісінше оқу материалының өзектілігін айқындайды. Сондықтан заманауи талаптарға сай келетін кейс-технологияларды тек ғана қоғамдық-гуманитарлық бағыт емес, сонымен қатар жаратылыстану-математикалық бағытындағы пәндерде де қолдануға болады [7].

Құрылымы бойынша кейстердің түрлері:

➤ Құрылымдалған кейстер – нақты сандар мен деректер бар жағдайды қысқа және нақ баяндау. Кейстердің мұндай түрінде бірнеше дұрыс жауаптар ұсынылады. Олар белгілі бір білім саласында білімді немесе бір формуланы, дағдыны, әдістемені қолдана алуды бағалауға арналған.

➤ Құрылымдалмаған кейстер – көп мәліметтер бар материал болып табылады және ойлау стилі мен жылдамдығын бағалауға, ең бастысы қосымша және белгілі бір салада жұмыс жасау дағдыларынан ажыратуға арналған. Олар үшін жауаптардың бірнеше дұрыс нұсқасы ұсынылады және стандартты емес шешімді табу ұсыну керек.

➤ Алғаш ашылған кейстер – өте қысқа және ұзақ болуы да мүмкін. Мұндай кейстің шешімін бақылау адамның стандартты емес ойлай алатындығын, ол берілген уақытта қанша креативті идеяларды ұсына алатындығын көруге мүмкіндік береді. егер топтық шешім болса, онда ол бөгденің ойын таңдай ала ма, оны дамытып, іс жүзінде қолдана алады ма? [5].

Физика сабақтарына арналған әзірленген кейстер төменде берілген. Әрбір кейсте кейс материалдары мен кейске арналған тапсырмалар ұсынылған.

#### **Нәтижелер және талқылаулар.**

Кейс тапсырмалар

Кейс №1 Арба дөңгелегі

Түрлі – түсті қағаз парағын арба дөңгелегі жиегіне (немесе велосипед шинасына) бекітіп, арбаның (немесе велосипедтің) қозғалуын бақылаңыз. Сіз біртүрлі құбылысты байқайсыз: қағаз парағын домалақ дөңгелектің төменгі жағында тұрғанда, ол анық көрінеді; жоғары бөлігінде ол тез жыпылықтайды, сондықтан оны көруге уақыт болмайды. Дөңгелектің үстіңгі бөлігі төменгі бөлікке (1-сурет) қарағанда жылдамырақ қозғалатыны көрінеді. Арбаның дөңгелегінің үстіңгі және астыңғы тіректерін салыстырсақ, дәл осындайды байқауға болады. Жоғары спицтердің бір үздіксіз бүтінге біріктірілгені байқалады, ал төменгілері бөлек көрінеді. Қайтадан, дөңгелектің үстіңгі жағы астыңғы жағына қарағанда жылдамырақ қозғалып бара жатқандай.





Кейс сұрағы: Бұл құбылыстың жауабы қандай?

(2-сурет)

Кейс №2

Денені жер бетінен қандай күшпен көтерген сайын азаяды. Егер біз килограмм кірді 6400 км биіктікке көтерсек, яғни оны жер шарының ортасынан оның екі радиусына алып тастасақ, онда тартылу күші  $2^2$ , яғни 4 есе әлсіреп, ал салмақ серіпшелі тепе-теңдікте 1000 г орнына 250 г ғана созылады. Тартылыс заңы бойынша жер шары сыртқы денелерді тартады. Оның барлық массасы орталықта шоғырланғандай және бұл тартылыс күші қашықтықтың квадратына кері азаяды. Біздің (1-сурет) жағдайда кірдің Жердің центрінен қашықтығы екі есе артты, демек тартылыс  $2^2$  әлсіреген, яғни 4 есе. Кірді жер бетінен 12 800 км, яғни Жердің центрінен қашықтығы үш есеге жылжыту арқылы біз тартылуды  $3^2$ , яғни 9 есе әлсірететін едік, 1000 г кір 111 г болады және т.б. Кейс сұрақ: Жердің қай дерінде заттар ауыр?

Кейс №3 Теңіз түбінен жаңғырық

Ұзақ уақыт бойы адам жаңғырық арқылы теңіздер мен мұхиттардың тереңдігін өлшейтін әдіс ойлап табылмайынша, ешқандай пайдасын білмеді. Бұл өнертабыс кездейсоқ пайда болды. 1912 жылы үлкен мұхиттық параход «Титаник» барлық дерлік жолаушылармен бірге батып кетті – ол үлкен мұз қабатымен кездейсоқ соқтығысуы салдарынан суға батып кетті.

Мұндай апаттардың алдын алу үшін олар тұманда немесе түнде жаңғырық арқылы кемеңіз алдында мұз тосқауылының бар-жоғын анықтауға тырысты. Бұл әдіс іс жүзінде ақталмады, бірақ ол басқа идеяны тудырды: теңіздердің тереңдігін шағылысу арқылы өлшеу идеясы сәтті шықты [9].

**Қорытынды.** Қорытындылай келе физика курсын оқытуда кейс-стади әдісі келесі мүмкіндіктерге жол ашады: белгісіз жағдайларда дұрыс шешім қабылдау; шешім қабылдау алгоритмін әзірлеу; жағдайды



зерттеу дағдыларын игеру; алынған теориялық материалдарды практикада қолдану; өзгелердің ойын ескеру. Кейс-стади әдісі әртүрлі альтернативті әдістерді бағалауға, практикалық есептерді рационалды шешу дағдыларын дамытуға, берілген жағдайға ғылыми көзқараспен қарауға мүмкіндік береді. 9-сынып оқушыларына физиканы оқытуда кейс технологиясын пайдалану оқу тиімділігін арттыруға, сыни тұрғыдан ойлауды, талдауды және есептерді шешу дағдыларын дамытуға, сонымен қатар оқушылардың ақпаратпен жұмыс істеу қабілетін дамытуға көмектесетін перспективалық әдіс болып табылады. Бұл әдісті оқу үдерісіне енгізу физиканы оқуды қызықты, тәжірибеге бағытталған және білім берудің заманауи талаптарына сай етеді.

#### Пайдаланылған әдебиеттер тізімі:

1. K.R.Nasriddinov., R.V.Qosimjonov. Use of case study technology in improving practical courses in nuclear physics – Novateur publications. International journal of innovations in engineering research and tehnology. Volume 9, ISSUE 12, Dec.-2022.
2. Әлімов А. Интербелсенді әдістерді жоғарғы оқу орындарында қолдан. Алматы 2009.
3. Қосыбаева У.А., Шаматаева Н.К., Оразбекова Р.А. Мектептің оқу үрдісін ұйымдастырудың инновациялық технологиялары. [Мәтін]. – Қарағанды, 2021. – 34 б.
4. Туркменбаева А.Б. оқу үдерісінде кейс әдісін қолданудың дидактикалық мүмкіндіктері. Изденіс-№1(1).-Б.311-315
5. Гущина Л.А. Технология кейс-стади как средство, повышающее уровень подготовки специалистов нового поколения. Материалы междунар.науч.конференции «Педагогика: традиции и инновации». Т.П.Челябинск, 2011.-С.68-70.
6. Аргунова Т.Г. Применение кейс-метода в образовательном процессе . науч.-метод.пособие.- М., 2007.-140 с.
7. Туркменбаева А.Б., Абдыкеримова Э.А., Медешова А.Б.Физиканы оқытуда кейс технологиясын практикалық қолдану. [Мәтін]. – «БҚМУ Хабаршысы» №4(76)-2019.–127 б.
8. Долгоруков А. Метод case-study как современная технология профессионально – ориентированного обучения . [Электронный реурс] 17.02.0214.
9. Перельман Я.И Занимательная физика – Москва: Издательство АСТ – 2017.

## «ОТАН», «КОНЦЕПТ» ҰҒЫМДАРЫНЫҢ КОГНИТИВТІ МӘНІ

*Сисенгазиева Мөлдір Болатқызы,  
БОО ж Ә БББ-ның 2-курс магистранты  
М.Өтемісов атындағы БҚУ,  
Орал қ.*

**Аннотация:** Мақалада қазақ тілі сабағында «Отан» концептісін когнитивті сипатта оқыту арқылы оқушыларды отансүйгіштікке тәрбиелеуге болатыны талданады. Оқушыларды отансүйгіштікке тәрбиелеуде «Отан» концептісін құрайтын құндылықтарды, яғни тілді құрметтеуге, ұлттық салт – дәстүрді қолдануға, елдің тарихы мен мәдениетін оқып зерттеуге, ата-бабалар өсиетін түсініп, орындауға, жер байлығы мен табиғатты қастерлеуге танымдық тұрғыдан меңгерту көзделеді. Концепт ұғымының мәніне талдау жасалады.

**Түйінді сөздер:** Отан, концепт, қоршаған орта, отансүйгіштік, ұлттық тұлға, бастауыш мектеп, қазақ тілі, ұлттық құндылық.

Бастауыш білім беру сатысы оның үздіксіз білім беру жүйесіндегі басқа буындармен тек сабақтас болуымен ғана емес, ең алдымен, оқушы тұлғасының қалыптасуы мен дамуы қуатты жүретін аса маңызды, құнды, қайталанбайтын буын екендігімен ерекшеленеді. Бастауыш сатыдағы білім берудің бағдарлы мақсаты – оқу әрекетін ұйымдастыруда оқушылардың өзін қоршаған және өмір сүрген әлеуметтік ортаны тануға, сүйюге, қорғауға, өзін ұстай білуге үйрету болып табылады. Оны оқу, ойын, еңбек, қарым – қатынас сияқты түрлерін меңгерумен қамтамасыз етуге болады.

Бүгінде егеменді еліміздің тұғырлы болуы үшін назар аударатын мәселелердің бірі – отансүйгіштік. Отаншылдық отансүйгіштік тәрбие құндылықтары арқылы жүзеге асады. Ол оқу-тәрбие үдерісінде қазақ тілінен берілетін білім мазмұнын тәрбиелік бағытта ұйымдастыру арқылы, сонымен бірге, сыныптан, мектептен тыс жұмыстар арқылы оқушылардың танымдық, тәрбиелік әрекеттерін қалыптастырумен тығыз байланысты. Оқу – адамның жеке басы танымының ерекше түрі. Оқи жүріп оқушылар өздерін қоршаған дүниені, елін, жерін, ұлтын, мәдениетін, тілін таниды. Өмір ағымы талап етіп отырған жаңа қоғамға лайықты саналы, білімді, жетілген жеке тұлғаны дайындау бүгінгі мектеп алдында тұрған негізгі міндет. Сондықтан мектептің бастауыш оқыту сатысындағы оқу – тәрбие жұмыстарын жан – жақты толықтырып, халықтық тәлім-тәрбиенің озық үлгілерімен сабақтастырып, бойында еліне, жеріне деген сүйіспеншілік сезімі дамыған азамат етіп тәрбиелеу бүгінгі күн талабының өзекті мәселелерінің бірі болып отыр. Отанды сүйю, патриотизм, отаншылдық деген ұғымдар мектепке, үйге, жақынына, туған қаласына (ауылына) деген сүйіспеншіліктен басталады. Әрбір халық ел мен жер қадірін, ата-баба дәстүрін, ұрпағының құлағына кішкентайынан құюға тырысады. Бұл тұрғыда, қазақ халқының жаңа туған нәрестені бесікке салып, шілдеhana тойынан бастау алып, тұсау кесу, қыз ұзату, үйлену тойы, тіпті адамды соңғы ақтық сапарға шығарып салу секілді сан қилы ырымдар мен кәделерге толы салт-дәстүрлерінің маңызы ерекше. Жас ұрпақты халқымыздың әдет-ғұрып, салт-санасымен сусындату ел ертеңін ойлайтын саналы азамат қалыптасуының бірден-бір кепілі. Мектепке келген баланың отбасында бойына сіңірген мейірімділік, сүйіспеншілік, бауырмалдық секілді қасиеттерін одан әрі шыңдап, соның негізінде патриоттық сезімді аша білу үшін әрбір мұғалім жүйе бойынша белгіленген нақты іс-шараларды аса шеберлікпен үйлестіріп жүргізуі тиіс.

«Елдің елдігін оның тарихы, әдебиеті, салт-дәстүрі сақтайды» деген ұғымды бастау етіп алатын болсақ, қазақ тілі сабағында «Отан» концептісін когнитивті сипатта оқыту арқылы оқушыларды отансүйгіштікке тәрбиелеуге болады. Оқушыларды отансүйгіштікке тәрбиелеуде «Отан» концептісін құрайтын құндылықтарды, яғни тілді құрметтеуге, ұлттық салт – дәстүрді қолдануға, елдің тарихы мен мәдениетін оқып зерттеуге, ата – бабалар өсиетін түсініп, орындауға, жер байлығы мен табиғатты қастерлеуге танымдық тұрғыдан меңгерту көзделеді.

Отансүйгіштік, ұлтжандылық, патриотизм, отаншылдық деген сөздер бір ұғымды білдіреді. Отансүйгіштік - отанға деген сүйіспеншілік, бойындағы күш-қуатын, білімін Отан игілігі мен мүддесіне жұмсау, туған жерін, ана тілін, елдің әдет-ғұрыпы мен дәстүрін құрмет тұту. Отансүйгіштік грекше patriotes-отандас, patris-отан, туған жер деген ұғымды білдіреді. Біз «Отан», «туған жер», «ел» концептісінің қазақ танымында қандай ұғым беретінін қарастыра отырып, халықтың басынан кешкен өмірін, ұлттық ерекшелігін, дүниетанымын тани аламыз, адамзатты табиғатты, Отанын сүйюге тәрбиелейміз. «отан» концептісін зерделеу арқылы адамның ой мен түсінігін тұжырымдап, тілдің этнолингвистикалық сипатын айқындай аламыз. «Отан» концептісі қазақ халқы үшін ерекше құнды дүние болып табылады. Ол «туған жер» немесе «ел», «атамекен», «ата-қоныс», «ата-жұрт», «кіндік қаны тамған жер» секілді модельдердің қатысымен анықталады.

Ал «Концепт» - когнитивті лингвистиканың басты бірлігі. «Концепт» термині «ұғым, мағына» терминдерімен бірдей мағынада қолданылады. Ғалымдар бұл терминдердің ара жігін былайша ашып

көрсетеді. Мәселен, бұл терминді кеңес тіл білімінде 1928 жылы ең алғаш қолданған С.А. Аскольдов-Алексеев: «Концепт – лексикалық мағынаға қарағанда ауқымы кең дүние», – деп таниды. В.А. Маслова «Концепт» пен «ұғым» терминдері ішкі формасына қарай бірдей: концепт латынның «conceptus – ұғым» сөзінің калькалық аудармасы» – деп түсінеді [1]. Бірақ бұл ұғымдардың мағынасы бірдей емес. Егер ұғым танылатын объектінің мәнді, мазмұнды қасиеттерінің жиынтығы болса, ал концепт – ұлттық болмысқа негізделген ментальді білім жиынтығы. Когнитивті тіл білімін қарастырған А. Ислам концептіні: «Концепт дегеніміз – этномәдени санада сақталатын, белгілі бір ұлттың ұрпақтан ұрпаққа берілетін ықшам, әрі терең мағыналы шындық болмыс, ұлттық мәдени құндылықтары жөніндегі сан ғасырлық түсінігін білдіретін құрылым [2]. Қазақ танымындағы «Атамекен» концептісінің логикалық моделі «Отан» Туған жер» «Ата қоныс» сияқты күрделі логикалық ассоциациялардан тұрады. Оны тіліміздегі «Ата қоныс – алтын мекен», «Отансыз адам – армансыз бұлбұл» т.б. паремиологиялық бірліктер құрамынан көруге болады.

Бастауыш мектеп жасы өзінің психологиялық ерекшеліктері бойынша туған жерге деген сүйіспеншілікті қалыптастыруға ең қолайлы кезең болып табылады, өйткені кіші оқушы үлкендердің сеніміне жауап береді, оған еліктегіштік, ұсынысшылдық, эмоционалды жауап беру, сезімнің шынайылығы тән. Баланың балалық шағында алған әсері өмір бойына сақталады. Кіші жастағы оқушылардың адамгершілік қасиеттерін жинақтаудың негізгі көзі олардың сыртқы әлеммен танысуы болып табылады. «Отан» концептісін оқытуда, алдымен, отан деген ұғымның мәнін ашып, ұғымды құрайтын әр бөлікті ретімен таныту үдерісі жүруі керек. Отан деген үлкен, кең ұғымды балалардың туып өскен жерімен, отбасы туралы түсінік беруден басталғаны жөн. Туған жер – үлкен Отанның шағын ғана бөлігі, ол бүкіл елге тән нәрсені көрсетеді. Туған жерге деген сүйіспеншілікті қалыптастыру қиын, ұзақ мерзімді процесс ретінде қарастырылады, ол кіші жастағы оқушыларды оқыту процесінде кедергісіз және үздіксіз жүргізілуі керек. Түпкілікті нәтиже белгілі бір білім мен дағдыларды меңгеру ғана емес, эмоционалды сезімталдықты, туған жерді белсенді түрде қорғауға, жақсартуға және көркейтуге қабілет пен ұмтылысты дамыту болуы керек. Туған жерге деген сүйіспеншілікті қалыптастыру табиғатты сүйуге, оны аялай білуге, оның байлығын, дарындарын тамсануға тәрбиелеу арқылы жүзеге асады. Сондықтан табиғатты сүйуге тәрбиелеуден бастау керек. Ал ол үшін балаларды табиғатты сүйуге, онымен дос болуға тәрбиелеу, олардың табиғат туралы білімдерін, түсініктерін байыту, танымдық қызығушылықтарын дамыту қажет. Әсіресе, туған жерге деген сүйіспеншілік табиғатқа, барлық тіршілік иелеріне ұқыптылықпен қараумен ұштасып жатқаны маңызды.

Туған жерге деген сүйіспеншілікті қалыптастыру халықтың тарихымен, өмірімен танысудан басталады және бұл қаладағы тарихи-өлкетану мұражайында таныстыру арқылы жүргізіледі. Мұражай балалардың бойында туған жерге деген құрмет пен мақтаныш сезімін оятуға көмектеседі. Сыртқы дүниемен танысу кезінде вербалды әдіс-әңгіме және әңгімелесу жиі қолданылады. Әңгіменің көмегімен оқушылар өздері тікелей бақылай алмайтын сан алуан құбылыстармен, заттармен танысады, сондықтан мұғалімнің түрлі-түсті әңгімесі негізгі білім бұлағы мен туған өлкенің бейнесін қалыптастыру құралына айналады. Бұл ретте балалардың зерттелетін құбылыстар туралы өз ойларын нақтылауға көмектесетін визуалды және экрандық-дыбыстық құралдарды пайдалану қажет. Бейнефильмдерді пайдалану да туған жерге деген сүйіспеншілікті қалыптастыруға оң әсерін тигізеді, оның тарихына қызығушылықты арттырады, балалардың эмоционалды саласына әсер етеді. Туған жерге деген сүйіспеншілікті қалыптастыруға сабақ-экскурсиялардың ықпалы зор.

Бірінші бағыт бойынша жұмыс барысында балалардың ел рәміздері (әнұран, елтаңба) туралы білімдері бағаланды; Ұлы Отан соғысы батырларына тағзым ету үшін мәңгілік алауына барып, батырлардың ерлік істері баяндалды. Қаланың көрікті жерлері мен атақты адамдар жүрген көшелермен жүріп, олардың тарихына шолу жасалды. Бірінші бағыт бойынша жұмыстың қорытынды кезеңін бекіту мақсатында туған өлке тарихы бойынша сайыстар мен викториналар өткізіледі.

Жұмыстың екінші бағыты – патриотизм мен азаматтықтың эмоционалды-мотивациялық құрамдас бөлігін қалыптастыру. Оқушылар «Атам туралы сыр және менің отбасымның тарихы», «Әкенің (ананың) кәсібі» тақырыптарында жұмыстар орындады. Осындай іс-шаралар туған жер тарихы мен отбасы тарихының байланысын орнатады.

Үшінші бағыт – патриотизм мен азаматтықтың мінез-құлық компонентін қалыптастыру. Осы мақсатта үлкен кісілерге, қарияларға көмектесу және ата-анасына қолғабыс тигізу жұмыстары ұйымдастырылды.

Қорытынды кезең – қорытындылау. Балалар өз әрекеттерін талдап, өзін-өзі бағалау, рефлексия жасады.

Сонымен, бастауыш сынып оқушыларының елін, жерін сүйуге, отан деген ұғымның мәнін жете түсінуге ықпал ететін келесі педагогикалық шарттарды тұжырымдауға болады: сабақта патриоттық мазмұндағы материалдар мен ойындар пайдаланылуы керек; белсенді әдістерді қолдану; оқытудың көрнекі құралдарын, ақпараттық-коммуникациялық технологияларды пайдалану; табиғатқа, туған өлкенің көрікті жерлеріне, мұражайға, әскери даңқты жерлерге сабақ-экскурсиялар өткізу; балаларды туған өлкесін зерттеу бойынша өз бетінше зерттеу жұмыстарына тарту.

Қорыта келе, Отан концептісін оқытудың маңызы айқындалды:

1. «Отан» ұғымы қазақ халқының рухани өмірінде маңызды орын алады. Оның мазмұнын менталитет, ұлттық мәдениет, мәдениетаралық қарым-қатынас деңгейінде анықтау және сипаттау оқушыларға адамгершілік-патриоттық тәрбие беру, олардың рухани бағдарлы дамуына, танымына, сөйлеуін дамыту үшін қажет.

2. «Отан» ұғымының құрамдас бөліктерінің бірлігі концептуалды өріс негізінде айқындалады (Отан – ауыл, Отан – туған жер, Отан – ел, қала, жер, мемлекет, отбасы, патриоттық, патриотизм, т.б.), бұл мектеп оқушыларына «Отан» ұғымының құрамдас бөліктері арасындағы байланысты түсінуге көмектеседі.

#### Пайдаланылған әдебиеттер тізімі:

1. Маслова В.А. Введение в когнитивную лингвистику. – М.: Флинта: Наука, 2007. –296 с.
2. Ислам А. Ұлттық мәдениет контексіндегі дүниенің тілдік суреті (салыстырмалы-салғастырмалы лингвомәдени сараптама): филол. ғыл. докт. ... дисс. – Алматы, 2004. – 340 б.

ӘОЖ 373.3

## БАСТАУЫШ СЫНЫП ОҚУШЫЛАРЫНЫҢ СӨЙЛЕУ МЕН ОЙЛАУ ДАҒДЫЛАРЫН ДАМУДЫҢ ҚАЗІРГІ БАҒЫТТАРЫ

*Сыдыкова Назгуль Уалиахметовна,*  
бастауышта оқыту педагогикасы мен әдістемесі  
БББ 1-курс магистранты  
М.Өтемісов атындағы БҚУ,  
Орал қ.

**Аннотация:** Мақалада бастауыш сынып оқушыларының сөйлеу мен ойлау дағдыларын дамыту әдістемесі сөз болады. Білім берудің жаңа мазмұнында бастауыш сынып оқушыларының әдебиеттік оқу сабағына деген қызығушылығын арттыру, олардың білім деңгейін көтеру, сөйлеу мен ойлау дағдыларын қалыптастыру бағытындағы жұмыстар қарастырылады. Адамның өзгелермен қарым-қатынасқа түсуінде сөйлеу мен ойлау дағдыларының орны ерекше екендігіне тоқталып, «Сөйлеу дағдысы», «ойлау дағдысы» ұғымдарына түсінік беріледі. Сөйлеу мен ойлауға бағытталған түрлі әдіс-тәсілдер сипатталады.

**Кілт сөздер:** Сөйлеу дағдылары, ойлау дағдылары, тілдік білім беру, перцептивті мағына, ассоциативті мағына.

Қазақстан Республикасының 2025 жылға дейінгі Ұлттық даму жоспарында сапалы білімге байланысты: «оқушылардың ойлау дағдыларын қарапайым деңгейден (білу, түсіну, қолдану) жоғары деңгейге дейін (талдау, синтездеу, бағалау) қалыптастыруды міндеттейді [1]. Аталған міндеттер өз кезегінде бастауыш сыныптан бастап оқушылардың сөйлеу мен ойлау дағдыларын қалыптастыруды көздейді. Сөйлеу мен ойлаудың қалыптасу генезисінің дамуы терең талдауларды қажет етеді. Әсіресе, бастауыш сынып оқушыларын олар үшін іс-әрекеттің жаңа түріне – оқу әрекетіне өту кезеңінде оның қажетті және маңызды құрамдас бөлігі – ойлау мен сөйлеу болып табылатындығын педагогтардың, психологтардың еңбектерінен табуға болады. Сөйлеу мен ойлау дағдыларының психологиялық-педагогикалық астарлары С.Л. Рубинштейн, Л.С. Выготский, Ж. Аймауытов, М. Жұмабаев т.б. еңбектерінен табуға болады [2].

Философиялық сөздікте: «ойлау – объективті дүниені ұғым, пікір, теория т.б. формада бейнелеудің белсенді процесі; бұл процесс белгілі-бір мәселелерді шешумен, шындықты жанама бейнелендіру тәсілдерімен және оларды жалпылаумен байланысты жүзеге асады; айрықша түрде ұйымдасқан материя – мидың жоғарғы жемісі», ал, сөйлеу – адамдардың материалдық өзгертуші іс-әрекеті процесінде тарихи тұрғыда қалыптасқан тіл арқылы болатын қарым-қатынас нысаны», - деп анықтама береді.

Бастауыш сынып оқушыларының ойлау мен сөйлеу дағдыларын қалыптастыру үдерісі – тілдік білім берудің маңызды қызметі, ал тілдік материал (мәтін жиынтығы) және тілдік жүйе (сөздік және грамматика) ойлау мен сөйлеу дағдыларын қалыптастырудың құралы ғана болып табылады. Сондықтан да бастауыш сынып оқушысының ойлау мен сөйлеу дағдыларын, дүниетанымы мен айналасындағы қоршаған ортамен қарым-қатынас мәдениетін қалыптастыруда оқу үдерісіндегі «Әдебиеттік оқу» пәнінің алатын орны ерекше. Бастауыш мектепте «Әдебиеттік оқу» пәнінің мақсаты – сөйлеу әрекетінің түрлерін: тыңдалым, айтылым, оқылым, жазылымды дамыту арқылы тіл туралы бастапқы білімді меңгерту және оны тілдік нормаларды сақтай отырып, оқу әрекеті мен күнделікті өмірде қолдану. Әдебиеттік оқу сабағында оқушылардың әртүрлі қатысымдық бірліктері мен ойлау дағдыларын қалыптастыруда ойдың даму логикасын түсіну, қажетті ақпаратты алу, диалог және монолог құру дағдылары, ақпаратты жинақтап, жүйелеп, жоспар құру, мәтінді талдау, жинақтау, салыстыру, сөйлеудің әр түрлі стилін қолдану қажеттілігін ескере отырып құрылуы керек. Бастауыш сынып оқушыларының ойлау мен сөйлеу

дағдыларын қалыптастырудың әдістемелік негізі – сөз, сөйлем, мәтін арқылы ойлау мен сөйлеу дағдыларын қалыптастыру. Сөз – тілдің дыбыстық, мағыналық, грамматикалық жақтарын көрсететін тілдің негізгі бірлігі. Сөз мағынасы ұғыммен тығыз байланысты. Сондықтан тілдік қатынаста белгілі бір ұғымды аңғартатын, лексикалық мағынасы бар сөздерді қатысымдық тұлғалардың қатарында қарастыру сөздің қатынас құралы ретінде жұмсалыуына негіз болады. Сөздер арқылы бірнеше сөйлемдерді құрастырып, адам жеке өзінің ойлаған ойын жеткізе алады. Демек, сөз – адамның ойын жеткізуге, ойлау қабілетін арттыруға қызмет ететін құралы, тек адам ғана өз ойларын сөзбен жеткізудің мүмкіндігіне ие.

Адамның танымдық іс-әрекетке қатысуы тілді зерттеу қажеттілігі оқу үдерісінде пәндерді бірлесе оқытуда рөлі мен маңыздылығын күшейтеді, оны жүзеге асыру білімді дүниетанымдық жалпылау негізінде сөйлеу мен ойлау дағдыларын қалыптастыру мәселесін шешуде мұғалімдердің бірыңғай көзқарасын қамтамасыз етеді. Бастауыш мектептегі оқу пәні оқушының жеке басына бағытталған, оның әлем туралы түсінігін қалыптастырады, оқушының сөйлеу мен ойлау дағдыларын жан-жақты дамытуға ықпал етеді. Мысалы, әдебиеттік оқу сабағында пәндік оқу материалдарын қолдану сөз мағыналарының жиынтығы, оның мағынасын, сөздің қызмет ете алатын әртүрлі сөйлеу жағдайлары туралы ақпаратты қалыптастыруға ықпал етеді. Бастауыш мектепте сөйлеу мен ойлау дағдыларын қалыптастыруда пәндік материалдарды ұйымдастыру жағдайын қарастыруды талап етеді. Танымдық іс-әрекеттің нәтижесінде оқушылардың санасында сөздердің мағыналары білімді жетілдіруге мүмкіндік беретін және сөйлеу мен ойлау дағдыларының құрылымдық компоненттеріне айналатын тұжырымдамаларға айнала бастайды.

Г.Б.Туреханов өзінің зерттеулерінде сөйлеу мен ойлау дағдыларының байланысын төрт бағытта: уақыт критерийлеріне (алдын-ала, сәйкес кейінгі); жекелеген пәндердегі жалпы ақпараттық мәні бар (фактілі, ұғымдық, теориялық); білімдер мен іс-әрекет түрлері; талдап қорытындыланған түрдегі (мазмұндық-ақпараттық, операциялық іс-әрекеттік, ұйымдастыру-әдістемелік) деп қарастырады [3]. Зерттеу барысында жекелеген пәндердегі жалпы ақпараттық мәні бар пәндік ұғымдардың мағынасын талдауды жүзеге асырады.

Оқушылар сөздің мағынасын түсіну үшін оқу сабақтарында түрлі тәсілдерді қолдану арқылы белсенді жұмыс жасауға болады. Сөзбен жұмыс жасау барысында сөздің оқылған әдеби шығармалардың контекстімен, суреттерді қабылдау арқылы қалыптасқан сөз идеяларының нәтижесінде пайда болады. Оқушы сөздің жеке күйде тұрғандағысы мен сөйлем құрамындағы мағынасы бар болмайтындығын мәтінді оқу барысында түсінеді. Оқушы туындының көркемдік бедер белгісін де сонда ғана түсіне алады, себебі, әдеби шығармада көптеген сөз өзінің тура мағынасында қолданылмай, ауыспалы мағынада берілетіндігі бар. Оқушылар көркем әдебиеттің бұл заңдылығын біле бермейді. Олай болса, оқушылардың сөздік қорын тура және ауыспалы мағыналы сөздермен толықтыру сөйлеу мен ойлауды дамытуда жетекші орын алады. Бастауыш сынып мұғалімі әр сөзбен жұмыс жасау кезінде оның сөздік көмегімен тексеруге болатын лексикалық мағынасын ғана емес, сонымен қатар оқушылар көркем, ғылыми және танымдық мәтіндердің арқасында танысатын мағыналар жиынтығын да ескеруі керек.

Оларға мыналар жатады: Сөздің перцептивті мағынасы – сезім мүшелері арқылы санадағы шағылысуымен байланысты мағына. Мысалы, «қыс» сөзі, түсі – аппақ, қалың, таза; дыбысы бойынша – қоңырау, күңкілдеу; иісі бойынша – хош және т.б. Сөздің перцептивті мағынасы сөздің жеке авторлық бейнелі мағынасын анықтайды. Оқушылар үшін қыс – бұл: бораны алыс қап; кәрлі қыс: ұртында қар, мұртында мұз; кигізді үстіндегі ақ халатын; ақ уыздай ақша қарды басқан кім?!

Сөздің ассоциативті мағынасы. Сөз тудыратын ассоциативті мағынасының кендігі оқушылардың қоршаған әлем туралы мәтіндер, әңгімелер, суреттер, кескіндеме және музыка арқылы алған білімдерінің тереңдігіне байланысты. Сонымен, «жаңбыр» сөзі оқушылардың санасына әртүрлі бірлестіктерден тудырады: дауыл, құйын, жер үстіндегі торнадо; жеңілдік, қуаныш, сенім, еркіндік; нөсер, жел, шаң, тыныс алу қиын, қарсылық; терезе, таза ауа, денсаулық және т.б.

Сөздің этимологиялық мағынасы сөздікпен анықталады. Бастапқыда «жел» сөзі «жел құдайының» атымен байланысты болған. Желдің символдық мағынасы бар: ол көбінесе ашулы, болжанбайтын және жойқын күш, өзгерудің, тұрақсыздықтың күшті белгісі ретінде бейнеленген. Бұдан шығатын қорытынды, оқушылар сөздің мағынасын түсіну арқылы әр ғылым саласы бойынша жазылған мәтіндерді түсініп оқу әрекетіне жаттықтырылады, түсініксіз ұғымның мәнін игереді. Адамның ең қысқа ойы да сөйлеу арқылы жеткізіледі. Сондықтан оқушы өз ойын жеткізу үшін сөйлем құрау тәсілдерін игеру керек. Оқушылардың сөйлеу мен ойлау дағдыларын қалыптастыруда мынадай жұмыстар ұйымдастырылады: 1) оқушыларға сөз тіркесін түсіндіргенде сөйлемнен оқшаулап, жеке түсіндіруге болмайды. Өйткені, сөз тіркесі – сөйлем жасайтын материал; 2) сөз тіркесінің толық мағыналы екі я одан да көп сөзден жасалатыны туралы мәлімет бақылау арқылы жүзеге асыру керек; 3) сөйлем құрамындағы сөз тіркестері сұрақ қою арқылы ажыратылады; 4) сөз тіркесін сұрақ-жауап арқылы үйретеді.

Бастауыш сынып оқушыларының сөйлеу және ойлау дағдыларын дамыту үшін түрлі тапсырмаларды ұсынуға болады: әдебиеттік оқу пәнінде берілген мәтіндерден сөйлемді табу, мағынасын талдау, негізгі ойды анықтау, жинақтау, салыстыру әдістерін қолдану, сурет бойынша сөйлем құрастыру, сұрақтар қойғызу, сөздердің мағынасын өзгертпейтіндей етіп басқа сөздермен алмастыру, табиғатты бақылау арқылы ой, қиялдан туындайтын сөйлем құрастыру және т.б. Осы ретте К.Д.Ушинский: «егер сіз бір сөз айтқызудың өзі қиынға соғатын класқа кірсеңіз, сурет көрсетуден бастаңыз, сонда класс сөйлей жөнеледі...», - дейді. Суретті бала көзімен көреді, сол заттар жөнінде ой өрісінің жетілуіне жәрдемін

тигізеді. Оқушылардың ой-өрісін дамыту тіл дамыту жұмысымен тығыз байланысты. Олардың тілін дамыту, дүниеге көзқарасын кеңейту, ойын жетілдіру мақсатында мұғалім балаларды экскурсияға да алып шығады, түрлі жазба жұмыстарын да жүргізеді немесе суретшілердің суреттерін пайдаланып, әңгіме құратып айтқызады. Бұл жұмыстардың бәрінде де көзделетін мақсат – оқушыларды ұққан нәрселерін айтып беруге дағдыландыру. Мұнда: сөйлемдерді дұрыс құруға, ойларын жүйелі түрде баяндауға, әсерлі, көркем тілмен сөйлеуге үйрету. Ендеше, жаңартылған білім мазмұнымен дайындалған әдебиеттік оқу пәнінде берілген мәтіндермен жұмыс жасауда сөйлеу мен ойлау дағдысын қалыптастырудың ұтымды әдістері ретінде «Сөйлемдер» стратегиясы, «Мәтінді қайта жетілдір», «Салыстыр және қарама-қарсы қой» және т.б. тәсілдерді қолдануға болады.

«Сөйлемдер» стратегиясы мәтінмен жұмыс жасауда қолданады, яғни оқушыларға мәтінді бірнеше бөлікке бөліп беріп, ондағы бөліктерді дұрыс реттілікпен орналастыруды сұраймыз. Ескеретін нәрсе: егер оқушылардың әлеуеті жоғары болатын болса, мәтінмен жұмыс барысында сол мәтінге жатпайтын өзге мәтіннің бір бөлігін араластырып беруге болады, бірақ оқушыларға артық сөз немесе артық мәтіннің бөлігі бар екенін ескереді

«Мәтінді қайта жетілдір» әдісі. Мәтін бөліктерін реттеу, орны ауысқан сөйлемдерді реттеу мәтінді қайта жетілдіріп жазу тәсілі арқылы мүмкін болады. Мәтін бөліктерінде айтылған ойдың дамуының бірізділігі мен жүйесі болатынына талдау жасау арқылы көздерін жеткізіп отыру керек.

«Салыстыр және қарама-қарсы қой» әдісі. Мәтіндердің бір-біріне қаншалықты ұқсас екенін бағалау мүмкіндігін қарастыруда салыстыру әдісінің орны ерекше. «Салыстыр және қарама-қарсы қой» әдісін қолдану арқылы оқушыға екі мәтін беріп, қандай ұқсастықтары мен айырмашылықтарды байқағандарын сұраймыз.

Қорыта келгенде, білім берудің жаңа мазмұнымен жарияланған оқулықтарда оқушылардың ойы мен тілін дамытуға арналған материалдар әдістемелік тұрғыда мазмұнды деуге негіз бар.

#### Пайдаланылған әдебиеттер тізімі:

1. Қазақстан Республикасының 2025 жылға дейінгі Ұлттық даму жоспары. ҚР Президентінің 26.02.2021, №521 Жарлығы.
2. Рубинштейн С.Л. Основы общей психологии. – Питер, 2002.
3. Туреханов Г.Б., Абдрахманова Н.К. Тиімді сұрақтар арқылы оқушылардың ойлау қабілеттерін дамыту. – Астана, «Назарбаев зияткерлік мектептері» ДББҰ, 2016.

UDC 1751.81

## INTEGRATING ASSESSMENT AND FEEDBACK INTO THE LEARNING PROCESS: DEVELOPING STRATEGIES FOR ENHANCING STUDENT OUTCOMES AND OPTIMIZING EDUCATIONAL PROCESSES

*Syzdykova Aisulu Kanatovna,  
The teacher of the English language,  
School-lyceum named after A.Ermekov,  
Karaganda*

**Annotation:** *In contemporary educational settings, the integration of assessment and feedback into the learning process has emerged as a critical aspect of fostering student success and enhancing the quality of education. This article explores the significance of integrating assessment and feedback strategies within teaching and learning contexts to improve student outcomes and optimize educational processes. Drawing upon current research and best practices, this paper examines various approaches to effectively incorporate assessment and feedback mechanisms throughout the educational journey. It discusses the benefits of timely and constructive feedback in promoting student engagement, identifying learning gaps, and facilitating continuous improvement. Furthermore, the article delves into strategies for aligning assessment methods with learning objectives, ensuring that assessments serve as meaningful indicators of student progress and achievement. Additionally, it explores the role of technology in enhancing assessment and feedback processes, providing insights into innovative tools and platforms that support personalized learning experiences and data-driven decision-making. By highlighting the importance of integrating assessment and feedback seamlessly into the educational landscape, this paper aims to empower educators with practical strategies for nurturing a culture of continuous learning and improvement.*

**Keywords:** *assessment, feedback, learning process, student outcomes, educational optimization, teaching strategies, technology-enhanced learning*

The integration of assessment and feedback into the learning process is grounded in educational theory and research, which emphasize the importance of formative assessment, constructive feedback, and student

engagement in promoting effective learning. This theoretical part provides an overview of key concepts and principles that underpin the integration of assessment and feedback within educational contexts.

#### Formative Assessment:

Formative assessment refers to the ongoing process of gathering evidence of student learning to inform instructional decisions and provide feedback for improvement. It is characterized by its emphasis on assessment for learning rather than assessment of learning. Drawing from the work of researchers such as Paul Black and Dylan Wiliam, formative assessment is recognized for its ability to enhance student engagement, foster metacognitive skills, and promote self-regulated learning.

#### Constructive Feedback:

Constructive feedback plays a pivotal role in the learning process by providing students with specific, actionable information about their performance and progress towards learning goals. According to Hattie and Timperley's feedback model, effective feedback should be timely, specific, actionable, and goal-referenced. By offering insights into strengths and areas for improvement, constructive feedback empowers students to take ownership of their learning and make meaningful strides towards mastery.

#### Student Engagement:

Student engagement encompasses the cognitive, emotional, and behavioral dimensions of learning and is essential for fostering deep understanding and retention of course material. Drawing from the work of Fredricks, Blumenfeld, and Paris, student engagement is characterized by three interrelated components: cognitive engagement (e.g., active participation in learning tasks), emotional engagement (e.g., enthusiasm and interest in learning), and behavioral engagement (e.g., attendance and persistence). Through the integration of assessment and feedback strategies that promote active learning and meaningful interactions, educators can cultivate an environment conducive to student engagement and academic success.

#### Alignment with Learning Objectives:

Effective integration of assessment and feedback requires alignment with clear learning objectives and outcomes. By establishing explicit criteria for success and communicating expectations to students, educators can ensure that assessments serve as authentic measures of student achievement. Drawing from the principles of constructive alignment proposed by Biggs and Tang, assessments should be designed to assess the attainment of desired learning outcomes and provide opportunities for students to demonstrate their understanding and skills in diverse contexts.

#### Technology-Enhanced Learning:

Advancements in educational technology have transformed the landscape of assessment and feedback, offering innovative tools and platforms for enhancing teaching and learning experiences. From online quizzes and peer review platforms to learning analytics and adaptive learning systems, technology has the potential to personalize the assessment and feedback process, provide real-time insights into student progress, and support data-driven decision-making by educators.

By grounding the integration of assessment and feedback in established theoretical frameworks and principles, educators can develop effective strategies for optimizing student outcomes and promoting continuous improvement within the learning environment.

The practical implementation of integrating assessment and feedback into the learning process involves designing and implementing specific strategies and practices that align with theoretical principles. This section outlines practical approaches and techniques for incorporating assessment and feedback seamlessly into teaching and learning activities.

#### Clear Learning Objectives and Criteria:

Begin by establishing clear learning objectives for each lesson or unit, along with explicit criteria for success. Communicate these objectives and criteria to students to ensure transparency and alignment with assessment expectations. By providing a clear roadmap for learning, students are better equipped to understand what is expected of them and how their performance will be evaluated.

#### Diverse Assessment Methods:

Utilize a variety of assessment methods to gauge student understanding and progress. Incorporate formative assessments such as quizzes, polls, concept maps, and peer assessments throughout the learning process to provide ongoing feedback and identify areas for improvement. Additionally, integrate summative assessments, such as exams, essays, projects, and presentations, to measure student achievement against learning objectives.

#### Timely and Constructive Feedback:

Offer timely and constructive feedback to students on their performance. Provide feedback that is specific, actionable, and supportive, focusing on strengths as well as areas for improvement. Consider using rubrics or grading criteria to ensure consistency and transparency in feedback. Encourage students to reflect on feedback and use it to guide their learning and revision efforts.

#### Peer and Self-Assessment:

Promote peer and self-assessment as valuable tools for enhancing student learning and engagement. Incorporate opportunities for students to assess their own work and that of their peers against established criteria. Encourage peer feedback and collaboration, fostering a culture of peer learning and support within the classroom. By engaging in self-assessment, students develop metacognitive skills and become more independent learners.

#### Utilization of Educational Technology:

Harness the power of educational technology to streamline assessment and feedback processes. Explore online platforms and tools that facilitate the administration of assessments, such as learning management systems (LMS), quiz generators, and survey tools. Leverage technology-enabled feedback mechanisms, such as audio or video recordings, online annotations, and peer review platforms, to provide rich and interactive feedback to students.

#### Reflection and Revision:

Encourage students to engage in reflective practice and revision based on feedback received. Provide opportunities for students to reflect on their learning experiences, identify strengths and areas for growth, and set goals for improvement. Scaffold the revision process by guiding students through iterative cycles of feedback, reflection, and revision to promote deep learning and mastery of content.

By implementing these practical strategies for integrating assessment and feedback into the learning process, educators can create a supportive and dynamic learning environment that empowers students to achieve their academic goals and maximize their learning potential.

The integration of assessment and feedback into the learning process is essential for promoting student success, enhancing learning outcomes, and optimizing educational processes. Throughout this discussion, we have explored the theoretical foundations, practical strategies, and visual representations of how assessment and feedback can be seamlessly integrated within teaching and learning contexts.

From a theoretical perspective, we have emphasized the importance of formative assessment, constructive feedback, and student engagement in fostering effective learning experiences. By incorporating principles such as clear learning objectives, diverse assessment methods, and alignment with learning outcomes, educators can create a supportive environment that empowers students to take ownership of their learning and achieve academic excellence.

Practically, we have discussed various strategies for integrating assessment and feedback, including the use of diverse assessment methods, timely and constructive feedback, peer and self-assessment, and educational technology. These strategies provide educators with practical tools and techniques for promoting student engagement, identifying learning gaps, and facilitating continuous improvement.

Additionally, we have provided visual representations such as diagrams and illustrations to illustrate the cyclical nature of assessment and feedback within the learning process. These visual aids serve to enhance understanding and communication of key concepts, fostering a culture of continuous learning and improvement.

In conclusion, the integration of assessment and feedback is not only a pedagogical imperative but also a fundamental aspect of creating dynamic and inclusive learning environments. By adopting evidence-based practices, leveraging educational technology, and fostering a culture of reflection and collaboration, educators can empower students to reach their full potential and become lifelong learners. Together, we can strive towards educational excellence and innovation in the ever-evolving landscape of teaching and learning.

#### List of used literature:

1. Hattie, J., & Timperley, H. (2007). The power of feedback. *Review of Educational Research*, 77(1), P. 81-112.
2. Biggs, J., & Tang, C. (2011). *Teaching for quality learning at university*. McGraw-Hill Education.
3. Fredricks, J. A., Blumenfeld, P. C., & Paris, A. H. (2004). School engagement: Potential of the concept, state of the evidence. *Review of Educational Research*, 74(1), P. 59-109.
4. Sadler, D. R. (2010). Beyond feedback: Developing student capability in complex appraisal. *Assessment & Evaluation in Higher Education*, 35(5), P. 535-550.
5. Black, P., & Wiliam, D. (2009). Developing the theory of formative assessment. *Educational Assessment, Evaluation and Accountability*, 21(1), P. 5-31.

ӘОЖ 373.1

## МОНИТОРИНГ ЖҮРГІЗУДЕ БІЛІМ САПАСЫН АРТТЫРУДЫҢ ТИІМДІ ТЕНДЕНЦИЯЛАРЫ

*Тажгулова Светлана Маратовна,  
химия-биология пәндерінің мұғалімі, магистр,  
ББ ББДО Мониторинг және талдау бөлімінің әдіскері, Орал қ.*

**Аннотация:** Кез-келген күрделі, динамикалық нысанды басқару және оның өзгеруін болжау оның жай-күйі туралы ақпараттың үздіксіз ағымы және жүйенің тұрақтылығын немесе динамикасын қамтамасыз ететін процестер негізінде ғана мүмкін болады. Бұл үшін мектептегі білім беру және тәрбие процестерін үздіксіз бақылау жүйесі, сонымен қатар уақтылы қабылданған сауатты шешімге тікелей байланысты тиімді түзету жұмыстары қажет.



### ***Кілт сөздер:* Мониторинг, білім сапасы, бақылау, талдау**

Кез келген білім мекемесі оқу үдерісінің дұрыс жүруіне, мемлекеттік стандарттарға сәйкес білім деңгейіне жетуге оқу себептілігін арттыруға, оқушының денсаулығы мен жеке тұлға ретінде дамуына талаптанады. Мектепте басқару жүйесінің қаншалықты дұрыс бағытта екенін білу үшін басқарудың сараптамалық бағдарламаларын жасау керек. Бұл үдеріс жіберілген кемшіліктерге түзетулер енгізуге және білім сапасын көтеруге септігін тигізеді.

Мектептің басқару жүйесі оқу мониторингінің нәтижелеріне сүйенеді. Мониторинг қандайда бір үдеріске ұйымдастырылғанын бақылау, нақты нәтижелерді салыстыру арқылы болашақта оларды жақсартуға бағытталған шаралар ұйымдастыру үшін жасалады.

Білім беруді реформалаудың қазіргі кезеңінде қоғамның білімге және сапалы білімге деген қызығушылығы мен қажеттіліктерін арттыру тенденциясы айқын көрінді. Білім алушылардың әлеуметтік, кәсіби және басқа да жетістіктері білім деңгейімен тікелей байланыстырады.

Еңбек нарығы, өз кезегінде, қызметкердің біліктілік ресурсына жоғары талаптар қояды. Осылайша, мектеп түлектердің білім сапасын қамтамасыз ету үшін үлкен жауапкершілік алады. Мектептегі мониторингтің басқарушылық шешімдерін қабылдауда жүйені құру мәселесінің өзектілігі мониторинг тек ақпаратты жинау және өңдеу ғана емес, ең бастысы – туындаған мәселені жою үшін сауатты басқару шешімін қабылдау болып табылады.

Педагогикалық қызмет саласында сапалы объективті ақпарат алу мәселесі маңызды болды, өйткені мұндай ақпаратты тұтынушылардың әлеуметтік базасы қалыптаса бастады (мектептің ата-аналар алдындағы жыл сайынғы қоғамдық есептері). Осылайша, мониторинг практикасы мектеп өмірінің барлық құбылыстарын педагогикалық талдау призмасы арқылы, нәтижелерді қойылған міндеттермен байланыстырудың тұрақты процесі, басқарушылық қызметтің барлық түрлерін түзету және ең бастысы, білім берудің тиімділігі мен сапасын арттырудың жолдары мен жағдайларын анықтау арқылы қарастыруға мүмкіндік береді. Мониторинг әлеуметтік басқару теориясында басқару циклінің ең маңызды, салыстырмалы түрде тәуелсіз буындарының бірі ретінде қарастырылады.

Мониторингтік зерттеулердің мәні: денсаулық деңгейі, тәрбие, оқыту сапасы, оқу, білім беруді жалғастыруға дайындық, отбасындағы және қоғамдағы өмірге дайындық, мектептің білім беру қызметтерімен қанағаттануы, мұғалімнің кәсібилік деңгейі және оның білім беру қызметінің нәтижелілігі болып табылады.

Әдістемелік кабинетте соңғы 3 жылдағы аналитикалық талдау материалдарының базасы жинақталуда:

- оқу процесінде сыныптардың алға жылжу көрсеткіштерін салыстырмалы талдауы;
- инновациялық технологияларды қолдануы;
- мұғалімнің жетістігін диагностикалау, әр мұғалімнің жеке даму рейтингісі.

Мониторинг әдістемесі қолжетімді өлшеу құралдарын, заманауи ақпараттық-диагностикалық және бағдарламалық қамтамасыз етуді пайдалана отырып, әрбір оқушының, сыныптың көрсеткіштерінің серпінін қадағалауға мүмкіндік береді. Нәтижелерге байланысты білім алушылар топтары құрылады және анықталған проблемалар бойынша жұмыс бағыттары анықталады. Бұл "білім туралы" Заңға сәйкес білім беріп қана қоймай, балалар мен жасөспірімдердің денсаулығын қалыптастыруы керек, мектепте оқу процесін жоспарлау және болжау бойынша ғылыми негізделген басқару шешімдерін қабылдау үшін қажет.

Жыл сайынғы зерттеуге белгілі бір жас ерекшеліктері бар білім алушылар қатысыды, бұл топтарға келесідей оқушылар кіреді:

- а) 1-х сынып-мектепке бейімделу кезеңі;
- б) 5 –х сынып-мектептің орта буынына көшу;
- в) 9 – 11-х сыныптар – түлектер.

Оқушылардың денсаулығын жан-жақты бағалау денсаулықты диагностикалауды екі дәстүрлі аспект бойынша қамтиды: физикалық және психикалық. Сонымен қатар, психикалық денсаулықта екі структура ерекшеленеді, атап айтқанда – әлеуметтік және психологиялық денсаулық. Осылайша, біз оқушылардың тұтас дамуы туралы келесі компоненттер туралы түсінік жасаймыз:

- физикалық денсаулық;
- әлеуметтік денсаулық;
- психологиялық денсаулық.

Әр компонентте оқушылардың даму өлшемдері мен көрсеткіштерінің қалыптасу дәрежесі бойынша төрт деңгей бөлінеді:

- жоғары;
- рұқсат етілген;
- мазасыз;
- сыни.

Нәтижеге байланысты оқушылардың топтары анықталады және анықталған проблемалар бойынша жұмыс бағыттары белгіленеді.

***Бірінші деңгей-*** жеке, дара және дербес бұны мұғалім жүзеге асырады.

**Екінші деңгей**-мектепшілік. Мұнда білім алушының дамуын білім беру ұйымының әкімшілігі жүзеге асырады. Сыныптардың даму динамикасы байқалады. Тоқсан, жартыжылдық, жыл бойында анықталған критерий бойынша бақылау жүргізіледі.

**Үшінші деңгей**-білім мекемесінің даму динамикасын бақылау.

Қортындылай келе, мониторинг жүргізудің нәтижесінде білім беру ұйымдарындағы көп мәселелерді талдап, сарптап, оқушымен жұмыс, педкадрлармен жұмыс сапасын арттыруға болады.

Жүйелі талдаудың арқасында сабаққа қатысу деңгейі жақсарады, маңызды себептерсіз сабаққа келмеушілік қысқарады.

Болашақта мониторингтік зерттеу жүргізуіне байланысты тәжірбиені ескере отырып, жұмысқа тек сандық деректер қолданылып, дұрыс бағытта жүргізілген педагогикалық талдау мен жоспарлы жүйе оқушылар мен мұғалімдердің жетістіктерге жетуіне ынталандырылып, мектептің рейтингтік бағасының жоғарлауына себепкер болады.

#### **Пайдаланылған әдебиеттер тізімі:**

1. Қазақстан Республикасының «Білім туралы» заңы 2007 жылғы 27 шілдедегі № 319 бұйрығы.
2. Білім берудің барлық деңгейінің мемлекеттік жалпыға міндетті білім беру стандарттарын бекіту туралы 2022 жылғы 3 тамыз №348 бұйрығы.
3. Каскатаева, Б.Р., Медеуов, Е.У. «О современной тенденции подготовки педагогических кадров», «12 жылдық білім беру» журналы №12/2010.-16 б.

UDC: 16.31.51

### **UNIVERSITY STUDENTS' PERCEPTION OF COMPUTER- BASED ASSESSMENT**

*Talgatova Madina,*

*Master's student*

*Akkaliyeva Aizhan,*

*PhD, acting associate professor*

*NJSC "Shakarim University of Semey", Semey*

**Abstract:** *The impact of computer-based assessment (CBA) on learning outcomes and students' opinions on it are investigated in this study. A mixed-methods approach comprising interviews, surveys, and usability testing was used to gather information from 260 undergraduate students from a range of academic levels. The results show that students have a generally good attitude toward CBA and value its flexibility and ease. But there were also reported issues with impartiality, dependability, and technical difficulties. Although there was no substantial difference in academic performance between CBA and standard evaluation techniques, qualitative data indicates that CBA is thought to be beneficial for skill development. Inequalities in digital literacy and access to technology were also noted as possible roadblocks to fair CBA participation. These results add to the continuing conversation about assessment procedures in education and offer recommendations for how to enhance CBA implementation to better meet the needs of students.*

**Key words:** *computer-based assessment (CBA), paper-based assessment, verification of works, university students, undergraduates.*

Technology is becoming more and more integrated into every part of our life as it continues to progress at a rapid rate. The fields of education and assessment are one where this connection is very noticeable. Student learning is greatly influenced by assessment [Muwanga-Zake, 2006; Warburton, 2006; McLaren, 2008]. The National Research Council (2003) defined assessment as superior data regarding student performance that guides instruction. Information and communication technology's explosive growth has created new opportunities for evaluation and teaching methods in higher education. This has caused educational establishments all throughout the world to switch from paper-based to computer-based evaluation formats. Summative assessment marking for a large number of students can be done more quickly with the use of computer-based assessment. The natural progression of computer-enhanced learning is computer-based evaluation [McConell & Schoenfeld-Tachner, 2001]. Tun and Hwin (2022) have examined the issue of Computer-based assessment (CBA) among students and they claim that this is a flexible instructional tool for the twenty-first century that enhances students' learning progress and provides a wealth of new chances for innovation in educational evaluation through various new assessment tasks. Teachers have started to reap the benefits of CBA since it shortens the time it takes to provide results and boosts assessment effectiveness, allowing for instant feedback.

The practice of CBA has been questioned [Ackerman and Lauterman, 2012] arguing that computer-based assignments disrupt students' metacognition, causing minor behavioral shifts during exams. Prisacari with Danielson (2017) had similar opinions on the assessment method and noted: Using scratch paper for assessment activities has been linked to better results in the past and is believed to be a reflection of the cognitive processes

needed to correctly answer questions. Although, Chalkey (1997) has a different opinion: Computers can assist with assessment in a variety of possible ways, such as when reading and compiling scores for multiple-choice exams applying optical mark readers (OMR).

The purpose of this article is to explore university students' ideas and viewpoints on computer-based assessment. It will look at their attitudes, preferences, and difficulties with this increasingly common form of evaluation.

Computer-based assessment (CBA), which provides flexibility, speed, and sustainability in assessing student learning outcomes, has become an essential component of modern educational institutions. However, for CBA to be successfully implemented and improved, it is imperative to comprehend student opinions on the program. The purpose of the article is to examine the significance of investigating students' opinions on CBA, taking into account how it affects their motivation, learning experiences, and general academic achievement.

The students themselves are the primary subject of this study, specifically their perspectives, actions, and encounters with computer-based testing. In order to investigate students' opinions, attitudes, and experiences with CBA as well as how it affects their academic performance and learning objectives, the research primarily collects data directly from students.

The research objectives:

- to find out how students view computer-based assessment against more conventional methods of evaluation through doing a survey among them;
- to examine how well students use computer-based examinations while analyzing elements like usability, accessibility, and contentment with the platforms or tools for assessments utilizing surveys, usability testing, and user feedback sessions;
- to study how computer-based assessment affects learning outcomes for students, such as skill development and academic success.

The paradigm for paper-and-pencil examinations has shifted due to the rapid advancement of information and communication technologies (ICT) in teaching and learning. These computer-based examination systems are commonly referred to as computer-based assessments, computerized assessments, computer-based examinations (CBE), computer-aided assessments (CAA), computer-based assessments (CBA), online assessments, e-assessments, and web-based assessments [Uysal & Kuzu, 2009]. Computer-based assessments are those in which the computer plays a key role in the delivery of question sheets, the storing of responses, the grading of responses, or the reporting of test or exercise outcomes [Whittington, Bull & Danson, 2000].

In a 2017 study, Adenyika and Bashorun investigated the attitudes and opinions of University of Ilorin, Nigeria, students regarding computer-based testing (CBT). The study was conducted using a case study research design. 2209 undergraduate students who were chosen from seven of the ten faculties that comprised the university make up the study population. A focus group discussion and a computer-based test attitudinal survey (CBTAS) were used to gather data. Conclusion regarding preference for CBT reveals that 57.5 percent of respondents favor computer-based testing over paper-and-pencil testing.

Faniran and Ajari (2016) did a study to find out how students felt about computer-based evaluations. Students still have difficulties when taking computer-based assessments, according to UKZN (University of KwaZulu-Natal). The most frequent issue raised by students who took part in this poll concerned the Internet's speed and connectivity.

To do a survey among Shakarim University students was used descriptive survey method. Survey descriptive research is a quantitative approach that doesn't try to explain why a phenomenon happens; instead, it concentrates on characterizing its features. By doing this, one can gain a deeper comprehension of the nature of the topic at hand and lay a solid foundation for future investigation. 260 undergraduate students from the University named after Shakarim for the 2023–2024 academic year made up the study's population. Due to their extended stay on campus, the students in this population have a great deal of experience with both the recent computer-based assessment and paper-based assessment; therefore, they would be in a better position to express their opinions on matters pertaining to how they perceive Computer-Based Assessment. The purpose of the questionnaire was to gauge how students felt about CBA. In the questionnaire's design five (5) Likert scale responses, ranging from strongly disagree to strongly agree were used. A total of 260 students with nearly equal gender distributions 51% female and 49% male participated in the study from a variety of academic backgrounds. 68% of the participants were between the ages of 18 and 25, reflecting a range of academic levels from undergraduate to graduate work.

When academic performance was compared, there were no appreciable variations in total grades between students who underwent standard evaluation methods and those who were subjected to CBA. Qualitative information gleaned from interviews, however, showed that students thought CBA was better for developing skills, especially digital literacy and time management. According to a quantitative examination of survey responses, 72% of students had good opinions of CBA and cited its flexibility and ease over more conventional assessment techniques as its main benefits. But 28% of students expressed doubts about CBA's impartiality and dependability, mainly in light of proctoring and security protocols. Student feedback on the use of CBA systems was found to be inconsistent. Although 60% of participants thought the platforms were simple to use, 40% said they had problems regarding slow loading times and device compatibility. When accessibility features were assessed, 75% of students said they were happy with the offered accessibility choices.

To sum up, the results show that students have a generally good attitude toward CBA and value its convenience and flexibility. On the other hand, conflicting opinions on the accessibility and utility of CBA platforms were also noted, along with worries about the validity and impartiality of CBA. Views on CBA's direct influence on academic performance were divided, despite the fact that it was thought to be helpful for skill development—particularly in areas like time management and digital literacy. Potential obstacles to equitable participation in CBA have developed, including disparities in access to technology and worries about the requirements for digital literacy. There are suggestions for educators, managers, and legislators to deal with these issues and make the best use of CBA in educational environments. All things considered, this study offers insightful information about students' perceptions of CBA and emphasizes how crucial it is to address fairness, accessibility, and usability issues in order to improve the efficiency of assessment procedures in the educational setting.

#### **List of references:**

1. Tun, H.N.N. (2022). Computer-based assessments of high school mathematics in Myanmar. (Thesis). University of Adelaide pp. 2-3
2. Ackerman, R and Lauterman, T (2012). Taking Reading Comprehension Exams on Screen or on Paper? A Metacognitive Analysis of Learning Texts under Time Pressure Computers in Human Behavior 28(5): 1816–1828
3. McConnell, S. and Schoenfeld-Tachner, R. (2001) Transferring your passion for teaching to the online environment: A five step instructional development model. E-Journal of Instructional Science & Technology, 4
4. Prisacari, A. A., & Danielson, J. (2017). Computer-based versus paper-based testing: Investigating testing mode with cognitive load and scratch paper use. Computers in Human Behavior, 77, 1–10
5. Anim, Evans; Amankwah, D. O. (2022). STUDENTS' PERCEPTION OF COMPUTER-BASED ASSESSMENT. (Thesis). Figshare pp. 6-8 URL: <https://doi.org/10.6084/m9.figshare.21085246.v3>
6. Davis, F. D. (1989). Perceived usefulness, perceived ease of use, and user acceptance of information technology, MIS quarterly, pp. 319-340

ОӘЖ 374.3

## **ОҚУШЫЛАРДЫҢ БІЛІМ САПАСЫН КӨТЕРУ ЖӘНЕ ШЕШУ ЖОЛДАРЫ**

*Таурбаева Гулназ Нурланқызы,*

*биология пәні оқытушысы*

*Қармақшы аграрлы-техникалық колледжі,*

*Қызылорда облысы, Қармақшы ауданы*

**Аннотация:** Бұл мақалада оқушылардың білім сапасын арттырудың басты шарттары талданады. Оқушылардың бақылау, байқау, зерттеу, оқу, үйрету тағы сол сияқты іс-әрекеттерін жүзеге асыратын басты тұлға мұғалім екенін айта келе, ол мұғалімнің шеберлігіне тікелей байланысты екені айтылады.

**Кілт сөздер:** Білім сапасы, белсенділік, іс-әрекет, нәтиже.

Білім сапасын арттыру жолындағы мақсат: пән бойынша ғылыми - әдістемелік зерттеулер жүргізу, оның нәтижесін талдау, ғылыми методикалық жұмыстарды дамытуды оқытудың тиімді әдістерін табу, дамыта оқыту: анализ, синтез, болжау әдістерін сабақ беруде жиі қолдану.

Білім сапасын арттырудың басты шарты олар: оқыту теориясының дамытылуы мен практикада орынды қолданылуы, оқыту программасы мен оқулықтардың, оқу құралдарының сапасын қамтамасыз ету, мектептің оқу-материалдық базасын жақсарту, мектептерді қажетті көрнекі және техникалық оқу құралдарымен толық жабдықтау, мұғалімнің әдістемелік шеберлігі, мектеп басшыларының мектепшілік ісін дұрыс ұйымдастыра білуі, ата-аналардың және басқа да қоғамдық ұйымдардың осы мақсатта жүйелі жұмыс жүргізе білуі.

Оқушылардың білім сапасын арттыру, ең алдымен мұғалімнің кәсіби шеберлігіне, оқушылардың оқу іс-әрекетін педагогикалық сауатты ұйымдастыра білуіне байланысты. Оқыту теориясы қаншалықты дамытылғанымен, оқу бағдарламасы қаншалықты жетілдіргенімен, оқулық пен оқу құралдарының сапасы барынша жақсартылғанымен, мектеп керекті оқу құралдарымен кереметіне жабдықталғанымен, оқу процесінде осының баршасына жан бітіріп, іске қосатын, оларды оқушылардың бақылау, байқау, зерттеу, оқу, үйрету тағы сол сияқты іс-әрекеттер объектісіне айналдыратын кілт- мұғалімде.

Көрнекті неміс педагогі Адольф Дистервег 19-ғасырдың өзінде-ақ: «Жас мұғалімнің негізгі кемшілігі - өзіне белгілі материалды балаларға тегіс айтып беруге тырысуы». Ол нашар мұғалім шындықты (білімді) өзі айтып, хабарлайды, жариялайды, ал жақсы мұғалім шәкірттерді оны табуға

үйретеді деп есептеді. Сондықтан мұғалім бүкіл сабақ барысында, оның әрбір кезеңінде оқушылардың танымдық іс-әрекетін жандандыра, белсендіре отырып, олардың көпшілігінің енжар қалмауын талап етіп, -ұстаз оқыту мазмұнының нәтижесі болуын-шәкіттердің білім сапасының жоғары болуын-олардың өз іс-әрекеттерінің сипатына (енжар немесе белсенді) тікелей тәуелді екенін үнемі басшылыққа алуында. Оқушылар белсенділігін арттыру немесе олардың сапалы білім алуын ұйымдастыру үшін сабақ негізгі мынындай кезеңдерден тұрады:

1.Мақсат қою кезеңі (нақты міндеттерді айқын сезіну)

2.Іс-әрекетті жүзеге асыруды жоспарлау, ең тиімді әдіс тәсілдерді таңдап алу.

3.Іс-әрекетті жүзеге асыру, оны орындау кезеңі. Бұл кезең әрекетті бақылау және қажет болған жағдайда оны қайта дұрыс құру арқылы жүзеге асырады.

4.Нәтижені тексеру, орын алған қателерді түзету, алынған нәтижені жоспарланған іс-әрекет моделімен салыстыру, жұмыс нәтижесін қорытындылау, баға беру кезеңі. Оқушының оқып үйренуі, олардың сабақ үстіндегі танымдық іс-әрекеті нәтижелі болу үшін:олардың сабаққа ынта – ықыласын аударып, сабақтың мазмұнына қызығатындай етіп ұйымдастыра білуі керек.

Оқыту үрдісінде балаларға сапалы білім беру үшін олардың танымдық іс-әрекетінің мақсатқа жеткізетіндей әдіс-тәсілдерімен қаруландыру қажет. Оқушылар танымдық іс-әрекеттің әдіс-тәсілдерін меңгергенде ғана құбылыстың мәнін анықтау жолында, өздігінен білім сапасын арттыру мақсатында белсенді де, батыл әрекет ете алады.

Оқушылардың білім сапасын арттыруда біздің назар аударатын ең негізгі мәселелеріміз мыналар:

1.Оқушылардың алдына бүгінгі тақырып бойынша меңгеретін негізгі мәселені мақсат етіп қою. Алдағы уақытта не істеу, қалай жасау қажеттігі жөнінде жалпылама бағыт беру.

2.Оқушылар белгіленген бағыт бойынша материалдармен жұмыс істейді. Яғни олар таблицалармен, схемамен, графиктік сызбалармен айналысады.

3.Мұғалімнің сұрақтарына сүйене, схема, таблица және тағы басқа материалдар көмегімен өздері бақылап, байқап, жұмыс істеп көргендерінің ішінен ізделінді қасиетті бөліп шығаруға тырысады. Шығарылған есептің шығарылу жолын, оған нақты қандай дайын формулаларды пайдаланды, сол формуланың көмегімен қандай нәтижеге жеткенін пайымдайды.

4.Оқушылар мұғалімнің көмегімен орындаған жұмыстарын тағы бір рет тексеруден өткізеді: анықтаған қасиеттердің дұрыстығына көз жеткізеді.

Ойлау әрекетін осы ретпен қалыптастыру барысында материалды игеруге оқушылардың мақсаты, қабылдауы, елестетуі, ұғынуы, есте сақтауы барлық психикалық әрекеттері түгел қатысады. Сондықтан сабақты меңгеру нәтижесі білім беріктігін қамтамасыз етеді.

Оқушының пәнге деген қызығушылығын арттыруда тағы бір ескеретін жайт оқушының пәнге деген қызығушылығын арттыру, өздігінен шығармашылық жұмыс істеуге бағыттау. Ол үшін әрбір оқушының даярлығы мен мүмкіндіктерін, қабілеттері мен білімдеріне сүйене отырып, сабақтың өту құрылымына талдау жасап, білімнің тиянақты түрде оқушыға түсінікті болуын, нақты дәрежеде игерілуін қадағалау қажет. Өтілген материалды үнемі жиі қайталап отыру, деңгейлік сұрақтарды қою игерілген білімнің терең және тиянақты болу мүмкіндігін ұлғайтады. Пәнге деген қызығушылықты дамыту үшін дидактикалық ойындарды пайдаланып оқушының логикалық ойлауын, өз бетімен жұмыс істеуін жандандыру қажеттігі шығады.

Оқушының біліміндегі олқылықты анықтау үшін тестік бақылау жұмысының орны ерекше. Ол біріншіден оқушылардың өз бетінше жұмыс істеу әрекеттерін арттырады, оқытудың тиімділігіне қол жеткізеді, ойлау қабілетін,

шығармашылық белсенділігін арттырады, егер мұғалім дұрыс бағыт бере білсе.Сабақта тек материалды игеріп қана қоймай,игерілетін материал төңірегінде проблемалар туғызып,оқушының тереңірек ойлануына, шығармашылықпен жұмыс істеуіне жол ашу керек.

Есептерді шешуді үйрету үшін олардың түрлерін, қалай құрылғанын, қандай құрамдас бөліктерден тұратынын анықтаған жөн. Қандай да болмасын есепті шешуге кіріскенде оны мұқият талдап, талаптарын шарттарын анықтау қажет, яғни анализ жасау керек. Бірақ қайсібір оқушылар есепті шешуге біршама машықтанып қалады да, сол жолмен шешуге дағдыланады, яғни басқа жолмен шешуге талаптанбайды. Оларды есептерді шешу жолы басқаша да құруға болатынын проблемалық сұрақтар қою арқылы жетелеп ой салдырып, өз беттерімен ізденіп, шешу жолдарына зер салып, оларды шешудің тәсілдерімен әдісі ерекшеліктерін түсінуге бағыттау керек. Осы бағытта жұмыс істеу үшін оқушының бойына алдымен оның ынтасын, шыдамдылығын, қажырлығын және білімділігін қалыптастыру керек. Содан кейін есептерді шешудің негізгі кезеңдерін ұқтыру керек.

1.Есепті талдау,яғни оның түрін,шартын анықтау.

2.Схемалық жазылуы, яғни өрнектеу, сызбасын даярлау, шартын құру.

3.Шешудің тәсілдерін іздестіру, теңдеу құру, талдау.

4.Шешуді орындау.

5.Шешімнің дұрыстығын тексеру (жазбаша, ауызша).

6.Неше шешім болатынын, қандай шарттың орындалатынын, шешімі болмайтынын зерттеу.

7.Жауабын дәл әрі дұрыс тұжырымдау.

8.Есептің шешімін талдап, басқа да тиімді жолдарын қарастыру.

«Ел боламын десең бесігіңді түзе» деп ұлы жазушы, ғұлама ғалым Мұхтар Әуезов айтқан. Бұл сөзде мәні терең мағына жатыр. Еліңнің ертеңі – жас ұрпақты жақсылап өсір деген сөз. Сондықтан, бүгінгі жас ұрпаққа жан-жақты білім беру, тәрбиелеу әр ұстаздың міндеті.

Қазіргі таңда білімге, ғылымға деген қызығуы жоғары, интеллектуалды жастар сомдау өзекті мәселе. Оны шешуге орта мектепте пәнді оқытуда ең алғашқы күннен бастап-ақ оқушылардың пәнге қызығушылығын, ынтасын арттыру керек және де білім беруде сабақты күнделікті өмірмен байланыстыра оту тиімді. Сапалы білім беруде мұғалім міндеті – білім технологиясын бүгінгі күн талабына сай жетілдіру. Бағдарлама бойынша дифференциалдап оқыту, сабақ барысына проблемалы әдісті қолдана білу, сабақтың әр бойында барлық оқушылардың толық жұмыс істеуін қамтамасыз ету, қайталау жұмыстарын шебер ұйымдастыра білу, сабақ барысында әрбір оқушының ерекшеліктерін ескере отыру, олардың белсенді әрекеттерін, әсіресе, ұйымшылдық пен еңбексүйгіштік қасиетін әрі қарай дамыту - әрбір мұғалімнің биік міндеті.

Оқушылардың білімін жүйелі тексеріп, бақылап отыру оқушылардың жауапкершілікке, үнемі жұмыс істеуге баулып, оқушы білімінің тиянақтылығын, тереңдігін арттырады.

Сондықтан біз өз тәжірибемізде оқушыға сапалы, тиянақты білім беріп, білімділік дағдыларын қалыптастыруда оңайдан қиынға, қарапайымнан күрделіге қарай оқытудың жүйелілік ұстанымын басшылыққа аламыз, білім тексерудің сан алуан түрлерін қолданамыз. Үлкен бір тарау өткенде білімді жүйеге келтіру, есепке алу өрісін жетілдіру – басты мақсатымыз.

Оқушылардың білім сапасын көтеру үшін төмендегі негізгі ұстанымдарды еске сақтау қажет.

- Оқу тәрбие жұмысын педагогикалық диагностикалық нәтижелеріне байланысты ұйымдастыру әр баланың іс-қабілетін анықтау, сұранысын білу;
- Басты мақсат – балалардың бойындағы дарындылықты дамыту, шеберлігін арттыру, жеке шығармашылығын қалыптастыру;
- Оқытудың мазмұны мен жетістігіне ғылыми талдау жасау.
- Педагогикалық ізденіс барысында баланың ойлау жүйесінің дамуына болжау жасау, білім берудің өзгеше әдіс-тәсілдерін енгізу.
- Оқушылардың жеке шығармашылығын дамыту үшін ұстаз өз шығармашылығын көтеру, іздену керек.

#### **Пайдаланылған әдебиеттер тізімі:**

1. Берикханова А.Е. Педагогикалық мамандыққа кіріспе. Оқу құралы. - Алматы, 2009.-240 б.
2. Введение в педагогическую профессию: Учебное пособие для студентов пед. специальностей. /Хан Н.Н., Калиева С.И., Жексенбаева У.Б., Колумбаева Ш.Ж., Калиева Г.И., Берикханова А.Е./ - Алматы, 2010. - 243 с.
3. ҚР «Білім туралы» заңы // Егемен Қазақстан, 27 шілде, 2007 ж.

УДК 37.015.25

## **БИОЛОГИЯ ПӘНІ МҰҒАЛІМІНІҢ КӘСІБИ ӨСУІНЕ ОҚУ-ӘДІСТЕМЕЛІК КӨМЕК БЕРУДІҢ ТЕОРИЯЛЫҚ НЕГІЗДЕРІ**

*Тілекбай Жансая Әмірханқызы,*

*1 курс магистранты*

*Қорқыт Ата атындағы Қызылорда университеті*

*Қызылорда қ.*

**Аннотация:** Білім беру мазмұнының жаңаруы жағдайында мұғалімдерден талап етілетіні сыни ойлау мен шығармашылық игеру, ғылыми жетістіктер мен озық тәжірибені игеру арқылы өз қызметінің мазмұнын жаңғыртуға қабілетті болуы. Бұл жағдайда педагогтердің шеберлігін арттыру үшін, білім беру жүйесіндегі күрделі міндеттерді шешуге, мұғалімнің кәсіби дайындығын қалыптастыруды қамтамасыз еті үшін оларға белгілі бір сараланған жүйе көмектесе алады. Осыған байланысты педагогтың қызметін шыңдауға оқу-әдістемелік көмектің жұмысы маңызды рөл атқарады. Білім беру мазмұнын жаңарту жағдайындағы заманауи әдістемелік жұмыс білім беру процесінің жоғары сапалы деңгейін қамтамасыз етуге бағытталған және оның субъектілерінің білім беру, инновациялық және ғылыми қызметтегі өзара іс-қимылына негізделген педагогикалық, басқарушылық қызметтің бір түрі болып табылады. Мақалада биология пәні мұғалімдерінің кәсіби өсуіне оқу-әдістемелік көмектің теориялық мәселелеріне талдау жасалған.

*Кілт сөздер:* Оқу-әдістемелік көмек, оқу-әдістемелік жұмыс, әдіскер, теориялық негіз, теориялық талдау.

**Кіріспе.** Мұғалімдердің күнделікті қолданыстағы әдістемелік жүйесі қоғам қойған міндеттерді, яғни тұлғаның дамуында, білім парадигмасындағы өзінің позицияларын толық ашуға мүмкіндік бермейді. Осыған сәйкес мұғалімдердің кәсіби өсуіне оқу-әдістемелік көмек беру өзекті мәселе болып табылады. Қалыптасқан әлеуметтік-экономикалық жағдайларды күшейту мұғалімнің дамуына оның ішкі әлеуетін үнемі нығайтуға мүмкіндік береді. Биология пәні мұғалімнің кәсіби өсуіне арнайы әзірленген оқу-әдістемелік сүйемелдеу жүйесі қажет. Осындай тәсілмен мұғалім өз жұмысының сапасы мен толыққанды кәсіби өсуін қамтамасыз ете алады.

Оқу әдістемелік жұмыстың басты мақсаты олардың педагогикалық шеберлігін арттыруда, жеке мәдениетін дамытуда және жаңа тиімді оқу-тәрбие технологияларын белсенді игеруге және білім беру сапасын арттыруға бағытталған шығармашылық әлеуетті күшейтуде практикалық көмек көрсету болып табылады. Биология пәні мұғалімдерімен оқу-әдістемелік жұмыс табысты болуы үшін ол жүйелі, мақсатты, жоспарлы және проблемалық бағдарланған сипатқа ие болуы керек, сондай-ақ оқу-тәрбие процесінің барлық қатысушыларын, сондай-ақ әдістемелік мониторингті жүзеге асыру процесінде анықталған проблемаларды ескере отырып, диагностикалық-аналитикалық негізде құрылуы керек.

**Материалдары мен әдістері.** Биология пәні мұғалімі өзінің білімін үздіксіз көтеріп отырғанда ғана білімді, педагогика, методикадан хабардар, жақсы оқыта білетін мұғалім бола алады. Сол кәсібінің майталманы болу үшін не керек? деген сұрақтарға ғалымдар көптеген жұмыстар жазды. Әрине, еңбек керек, ізденіс керек, өзін - өзі жан - жақты адам ретінде, тұлға ретінде үздіксіз дамыту керек. «Тұлға» концепциясын көп өлшемді күрделі, өзін-өзі дамыту ретінде ашу, оның жеке гуманистік психологиялық теорияларына, классификацияларына ықпал етеді. (А.Маслоу, К.Р. Роджерс, Э. Фромм, С.Л. Братченко, О.Л.Подлиняев) [2].

Әлемде және Қазақстанда болып жатқан білім беру саласындағы өзгерістер «оқыту» технологиясынан «оқу» технологиясына көшу барысында оқушылардың жалпы мәдени, жеке және танымдық қалыптасуында нені оқыту керек деген сұраққа ғана емес сонымен қатар қалай оқыту керек деген сұраққа объективті жауап табу қажеттігін туғызады. Биология пәні мұғалімнің үйреншікті функционалдық рөлі білім беру жүйесінде оқушының жеке тұлға болып қалыптасуын толық қамтамасыз ете алмайды. Осыған байланысты Ресей зерттеушілері Е.О. Иванова, В.В. Рубцов, М.Н. Невзоров, И.М.Осмоловская, Н.А.Переломова білім беру жүйесінде мұғалім басты субъект екенін атап өтті. Мұғалімдердің кәсіби өсуінің қалыптасуы мен өзін-өзі дамытуда идеяларын қарастыру мақсатында оның теориялық негіздеріне назар аударған жөн. Философ-экзистенциалистердің (С.Кьеркегор, Ж.П.Сартр, К.Ясперс, Э.Фромм және т.б.) көзқарасы бойынша өз-өзі дамыту арқылы тұлға қызметке, іс-әрекетке құштарлыққа, орнын таңдауға, жауапкершілікке дайындайды. Философтардың ойларының басты идеяларының бірі өзін-өзі дамытудың үздіксіздігі. Осыған байланысты білім берудің мәні өзін-өзі дамыту процесін ынталандыру үшін жағдай жасау. Өзін өзі дамыту ұғымын анықтаудың әртүрлі тәсілдері мен оның құрылымының көп компоненттілігін талдауда Л. Н. Куликованың ұстанымын басшылыққа алуға болады. Ол феномен ретінде өзін-өзі дамытудың сипаттамасы - әлеуметтік, жеке, рухани және өзін-өзі дамыту, күнделікті өмірді толтыратын орындаушылық және шығармашылық қызмет пен адамның өзін-өзі жобалауға және өзін-өзі жасауға саналы күш-жігерінің жиынтығы ретінде анықтаған [1].

Биология пәні мұғалімдерінің кәсіби өсуін тереңірек зерттегендер: О.А. Абдуллина, К.А. Абульханова, Л.И. Анциферова, А.Г. Асмолова, А.Маслоу, К.Роджерс, С.Л. Рубинштейн. Педагогтердің кәсіби өсуінің шарттары, факторлары мен мәнін А.А.Бодалева, Т.Г. Браже, Б.З. Вульфа, Л.Ф. Вязников және т.б. жұмыстарынан көруімізге болады. Орыс педагогикалық энциклопедиясында (1993) М.М.Поташиктің берген анықтамасы: «Ресей Федерациясының оқу орындарындағы әдістемелік жұмыс педагогтерді үздіксіз оқытудың бір бөлігі болып табылады. Оның мақсаттары оқушыларды оқыту мен тәрбиелеудің ең ұтымды әдістері мен тәсілдерін жасау; педагогтердің оқу-тәрбие жұмысын ұйымдастыру мен өткізуге жалпы дидактикалық және әдістемелік дайындығының деңгейін арттырулары қажет. Ол оқу жылы ішінде жүзеге асырылады және педагогтердің күнделікті тәжірибесімен органикалық түрде үйлесін табуда [6].

Биология пәні мұғалімдеріне әдістемелік көмек беру кезінде мәселерді шешу мен мақсатында келесі әдістер қолданылды: теориялық және эмпирикалық. Теориялық әдіске: түсіндіру жатады, ҚР Білім беру стандарты, нормативтік құжаттар, салыстырмалы және жалпы жүйеленген түрде түсіндіру. Биолог мұғалімдерді сүйемелдеудің қолданыстағы тәжірибелерін зерттеу әдісі ретінде-зерттеу мәселесі бойынша пікірлер мен бағалаулар ауқымын анықтау арқылы эмпирикалық мәліметтер алуға мүмкіндік беретін фокус-топтар әдісі, әдістемелік тәсілдеу және нәтижелілігін анықтау әдісі таңдалады. Эмпирикалық әдіске әр түрлі әдістердің жиынтығын бақылау мен талдау кіреді. Мәселен практикалық-семинарларда әр түрлі мұғалімдердің сабақ беру ерекшеліктерімен танысу. Сонымен қатар биолог мұғалімдерді педагогикалық сүйемелдеудің сапалы зерттеу әдісіне – кейс-стади әдісін жатқызуға болады [5].

Биология пәні мұғалімдеріне оқу-әдістемелік көмек беру-бұл әдіскердің сұраныстары мен қажеттіліктеріне жедел және перспективалық жауап беруі. Оқу-әдістемелік көмек түрлі келесі әдістермен де жүзеге асырылады:

- кеңес беру арқылы,
- әдістемелік нұсқаулық,
- әдістемелік қамтамасыз ету және т. б.

Тақырыптық кеңес белгілі бір мәселені терең, жан-жақты қарастыруға, тақырыптың мәнін жан-жақты ашуға мүмкіндік береді. Әдетте, тақырыптық консультацияларды әдіскерлер алдын-ала жоспарлап, перспективалық жоспарлауға енгізеді. Тақырыптық кеңестер оқыту семинарларының бағдарламасына енгізілуі мүмкін. Тақырыптық кеңеске дайындық кезінде әдіскер көрнекі құралдарды, әдістемелік материалдарды таңдайды [4].

Ағымдағы консультация педагог қызметкерлердің кәсіби қызметі барысында туындайтын түрлі мәселелер бойынша жүйелі түрде жүргізіледі.

Консультация-жедел жұмыс әдіскердің, әкімшіліктің, педагогтардың бастамасы бойынша нақты сабақ барысын ұйымдастыру және өткізу барысында жүргізіледі. Әдіскердің құзыреттілігі жіберілген қате кезінде жедел көмек көрсетуде көрінеді [3].

#### Биология пәні мұғалімінің кәсіби өсуін оқу-әдістемелік қамтамасыз етудің құрылымы

1- кесте

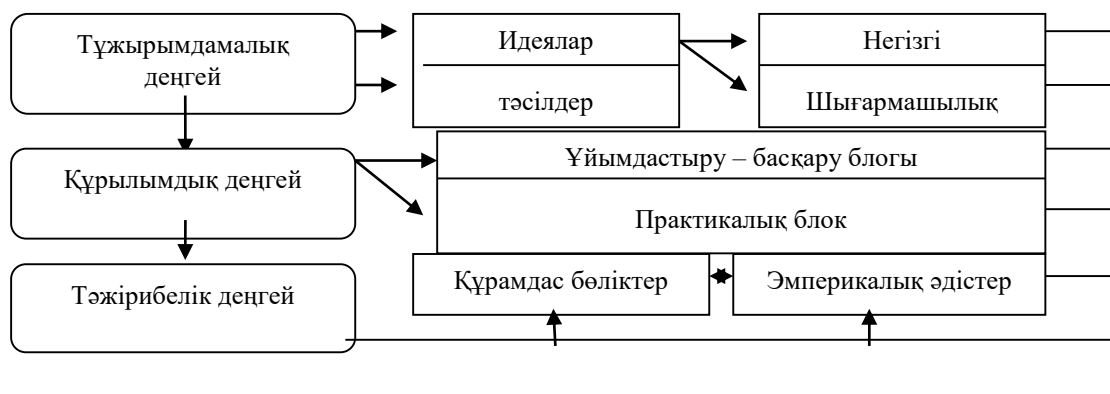

**Қорытынды.** Сонымен қорыта келе, биология пәні мұғалімінің кәсіби мүмкіндіктерін дамыту проблемасын талдау, оқу үдерісіндегі іс - әрекетінің мазмұны мен құрылымын талдау қазіргі заманғы жана формация мектептерінде жұмыс істеуге қабілетті кәсіби даярлаудың мазмұны мен тәсілдеріне өзіндік өзгерістер енгізуге мүмкіндік береді. Қоғам дамуының қазіргі кезеңі адам қызметінің басым бөлігін ақпараттандырумен, компьютерлендірумен ерекшеленеді. Соған байланысты мұғалімдердің қызмет аясын кеңейтіп, ақпараттық – компьютерлік іс - әрекетінің практикалық сұранысы артауда. Қоғамдық прогрестегі жетістіктер болашақ ұрпақтың білімі мен тәрбиесіндегі жетістіктерге, ал ол өз кезегінде мұғалімнің білік деңгейіне байланысты. Сондықтан да мұғалімдердің инновациялық біліктілігі проблемасы аса назар аударуды талап етеді. Қазақстан Республикасының «Білім туралы» Заңында да мектеп оқушылары бойында адамгершілік және тұрмыс негіздерін қалыптастыру, азаматтыққа тәрбиелеу және олардың ақыл – ойын айқындау басты міндет екендігі айтылған. Егеменді еліміздің ең басты мақсаты өркениетті елдер қатарына көтерілу болса, ал өркениетке жетуде жан – жақты дамыған, рухани бай тұлғаның алатын орны ерекше. Қазіргі білім берудің басты мақсаты да сол жан – жақты дамыған, рухани бай жеке тұлға қалыптастыру болып табылады.

#### Пайдаланылған әдебиеттер тізімі:

1. «Научно-методическое сопровождение профессионального роста учителя биологии» С.В.Кирдянкина, Хабаровск, 2020 .-127стр
2. «Оснвные средства и формы методической помощи педагогу» Л.А.Лебедева, Санкт-Петербург, 2021.-34 стр
3. «Методическое сопровождение профессиональной деятельности педагогов» Е.О.Брицкая, Омск, 2019-25 стр
4. «Профессиональное развитие педагогов: проблемы и пути их решения» Буксман Т.В., Колесникова О.И., Кусшибекова Г.Н. Қазақстан, 2018-96 стр
5. «Білім беру қызметкерлерінің кәсіби өсуі – білім берудің жаңа сапасын қамтамасыз етудің шарты» <https://stud.kz/sabak-zhospary/id/2232>
6. «Заманауи білім беру жүйесіндегі әдістемелік қызметті ұйымдастыруда әдістемелік бірлестіктердің рөлі» Ж.Таутабаева, Алматы, 2023



## СЫНДАРЛЫ ОҚЫТУ ТЕХНОЛОГИЯСЫ

**Тоқтарбаев Нұрбол Мұратбекұлы,**  
*Қорқыт Ата атындағы Қызылорда университеті,*  
**Абай Темірлан Талғатұлы,**  
*М.Шоқай атындағы №187 ІТ мектеп-лицейі,*  
 Қызылорда қ.

**Аннотация:** Мақалада сындарлы оқыту технологиясы сипатталды. Сындарлы оқыту технологиясының өзіндік практикасы талданды. Сындарлы оқыту технологиясының артықшылығы қарастырылды. Конструктивтік оқыту технологиясы бойынша сабақтың құрылымы әзірленіп көрсетілді. Сындарлы оқытудағы мұғалім мен оқушылардың әрекеті көрсетілді.

**Кілт сөздер:** Сындарлы оқыту, конструктивтік оқыту технологиясы, сындарлы оқыту технологиясы бойынша сабақтың құрылымы.

Сындарлы оқыту-бұл әр оқушыға өзінің тәжірибесіне, біліміне сүйене отырып, өзінің жаңа білімін құруға мүмкіндік беретін шығармашылық, белсенді оқыту [2]. Сындарлы оқыту оқу процесінде мұғалім мен оқушының қызметін өзгертуге бағытталған, нәтижесінде оқу процесінің өзі ғана емес, сонымен бірге оның барлық тиісті компоненттері де өзгереді.

Сындарлы оқыту технологиясы - бұл әмбебап технология. Ол бастауыш және жоғары сыныптарда қолданылады [1]. Оның әмбебаптығы сындарлы оқыту принциптері мен сабақты құру элементтері, яғни сындарлы оқыту жалпы ұғымдары бастауыш математика пәнінде де, жоғары сыныптардың алгебра және геометрия пәндерінде де қолданылады, өйткені бұл адам танымының дамуының табиғи жолы.

Оқушылардың қажеттіліктерін қанағаттандыру үшін мұғалімдер үздіксіз білім алып отыруы қажет. Бірақ та, біз оқушыларымызға тәуелсіздікті үйрететін уақытта, көбінесе біз оқытудағы кемшіліктерді мойындай отырып, дұрыс шешім қабылдай аламыз. Оқытудың өзіндік практикасын талдай отырып, көптеген мұғалімдер әдетте тиімсіз әдістер мен оқытудың бірсарынды сипатын қолданады. Оқушылардың өз-өзін тәрбиелеуіне, өзін-өзі дамытуына, өзара білім алуға назар аударуына аз уақыт жұмсайды. Бұл оқушылардың оқуға деген құштарлығына, білім сапасына кері әсерін тигізеді.

Соның салдарынан көптеген жаңа сұрақтар туындайды:

- сабақтың сапасын жақсарту үшін не істеу керек;
- мотивацияны қалай арттыруға болады
- балаларды қалай оқуға қызықтыруға болады;
- оқу процесін қалай ұйымдастыруға болады;
- талантты оқушыларды қалай анықтауға және оларды оңтайлы пайдалануға болады;
- оқу нәтижелерін қалай бағалауға болады және т. б.

Мұғалім, егер оқыту сапасы мен оқу нәтижесіне бей-жай қарамаса, үнемі осындай сұрақтар қойылып отырады.

Қажетті шешімдерді әртүрлі тәсілдермен табуға болады. Олардың ішіндегі ең қарапайымы арнайы басылымдардың немесе интернет-ресурстарының көмегімен өзінің білімін, тәжірибесін одан әрі дамыту. Тағы да бір шешімі ол тәжірибелі әріптесінен көмек сұрай отырып, тығырықтан шығу. Заманауи технологиялар дәуірінде мұғалімдерге жаңа оқыту әдістері мен технологияларын жетік меңгеру әлдеқайда жеңіл болуда. Бірақ өзін тек күш-жігері арқылы дамыту, әдетте қалаған нәтижеге әкелмейді. Жақсы нәтижеге қол жеткізу үшін қосымша білім беру арқылы кәсіби құзыреттілік деңгейін арттыру тиімдірек болады.

### **Сындарлы оқытудың артықшылықтары**

Бүгінгі таңда педагогтардың біліктілігін арттыру саласында конструктивтік теория негіздерін оқыту өзекті болып табылады. Көптеген оқу орындарында мұғалімдер мен мектеп басшыларына арналған курстар енгізіледі, семинарлар өткізіледі. Конструктивтік оқыту бойынша құрылған оқу бағдарламалары мен жоспарлары әзірленеді.

Бұл танымның жеңілден қиынға дейінгі жолы. Мұғалім сындарлы оқытуда білім берудің формасы мен әдістемесін жоспарламайды, бірақ 7 элементтен тұратын сабақтың құрылымын жасайды және жаңа білімді тудыратын логикалық тұрғыдан құрылған сұрақтар, тапсырмалар, көзқарастар арқылы сабақ шеңберін жасайды [4] Бұл сабақтардағы оқушылар пассивті тыңдаушылар емес, олар интеллектуалды және әлеуметтік дағдыларды дамытатын интерактивті оқу және ойлау әрекеттеріне қатысады: мәселелерді шешу, сұрақтар қою, жауаптарын негіздеу, талдау және синтез жасау, білімдерін қайта құру; жауапкершілік сезімі сөздердің іс-әрекетке сәйкес келуі, тыңдау қабілеті және т. б. Мысал ретінде математика пәнінің бір сабағын қарастырайық:

### **Сабақтың құрылымы:**

Сыныбы: 6

Пәні: Математика

Тақырыбы: Теңдеулер көмегімен мәтінді есептерді шығару

Мақсаты: 6.5.1.6 мәтінді есептерді сызықтық теңдеулерді құру арқылы шығару;

Сабақтың барысы:

Сынып төрт адамнан тұратын командаларға бөлінеді. Командалар мұғалімнің немесе оқушылардың қалауы бойынша құрылады (немесе сабақтың мақсаттарына сәйкес келетін басқа белгілер бойынша). Оқу қызметі пікірталас құрылымында жүргізіледі. Мұғалім пікірталас ережелерін еске түсіреді: бір - бірімен талқылау-тыныш; пікірді соңына дейін тыңдау; ортақ пікірге келу; көшбасшыны кезекпен таңдау; барлық көзқарастарды қабылдау; бағалауда сыпайы болу. Әр команданың оқушылары қойылған мәселені бір-бірімен (тыныш) талқылауы керек. Талқылаудан кейін топ жетекшілері жауап нұсқаларын ұсынады. Сабақ тақырыптың мағынасын талқылаудан басталады. Бұл тақырыптың мағынасын іздеу мәтін есептерді түсіну мақсатында жүргізіледі.

Сындарлы оқытудағы сабақ екі бөлімнен тұрады [3]. Бірінші бөлім - мұғалімнің сыныппен қойылған сұрақтар бойынша жұмысы. Мұғалімнің мақсаты-оқушылардың тақырыпты түсіну деңгейін анықтау, олардың жаңа білімдерін кеңейту және тереңдету. Сабақтың бұл бөлігі пікірталас түрінде өткізіледі, яғни белсенді талқылау. Талқылау барысында әр оқушының өткен тақырыптарын бекітіп, білімін толықтыру. Сабақтың екінші бөлімінде оқушылар топтасып жұмыс істей отырып, алған білімдерін мұғалім алдын-ала дайындаған тапсырмаларға қолданады. Сабақтың осы бөлігінің мақсаты-оқушылардың жаңадан алған білімдерін сабақ барысында қолдану және дағдыларын нығайту. Білім беру мақсаттарынан басқа, сабақтың әр бөлігінде тәрбиелік мақсаттар да бар. Оқу іс-әрекетінің әртүрлі құрылымдарында жұмыс істейтін оқушылар келесі әлеуметтік дағдыларды игереді: тыныш талқылау; әртүрлі көзқарастарды қабылдау; тыңдау қабілеті; мақтау қабілеті; сыпайы болу, кедергі жасамау және т. б. әр оқушының өміріндегі осы және басқа да әлеуметтік білімдері мен дағдылары маңызды рөл атқарады, өйткені ол, ұжымда және қоғамда өмір сүру дағдылары болып табылады.

***Сындарлы оқытудағы мұғалім мен оқушылардың рөлі. Оқушылардың қызметін бағалау.***

Сындарлы оқытуда мұғалім білім беру формаларын жоспарламайды, бірақ сабақтың құрылымын жасайды, яғни сабақтың жеті элементін сұрақтармен, алғышарттармен, көзқарастармен толықтырады. Сындарлы оқытудағы мұғалім сабақты ұйымдастырушы және сабақты басқарушы. Сабақты басқара отырып, ол медиатор ретінде жаңа білім алуға жағдай жасайды, оқушылардың қателерін дұрыстап, бағыттап отырады. Оқушылар талқылайтын сұрақтарды бір-бірімен байланыстыра отырып, логикалық алғышарттар мен көзқарастар жасайды, ол оқушыларға білімдерін жоғары сапаға айналдыруға бағыт береді. Сындарлы оқытудағы мұғалім төреші емес. Ол талқыланатын сұрақтарға берілген барлық жауаптарды тыңдайды және оларға ортақ тұжырым жасайды. Мұғалім жауаптарды бағалайды, бірақ өзі емес, яғни оқушылардың бір-бірін бағалайтын жағдайларын жасайды. Ол ең жарқын ойларды, шығармашылықты, ерекше балама жауап берген оқушыларды ынталандырады. Бұл әр оқушыға өзін-өзі дамытуға, шығармашылыққа күшті серпін беретін ішкі көзқарасын неғұрлым айқын жеткізуге ынталандырады. Мұғалім оқушылардың оқу және әлеуметтік қызметін үнемі бақылауда ұстайды. Бақылау және бағалау мұғалімнің де, оқушылардың да тесттер, таксономиялар, күнделікті тексерулер, бөлімдер түрінде жүзеге асырылады. Бірлескен іс-әрекетке үйретілген оқушылар өз бойында әлеуметтік және зияткерлік дағдыларды дамытады: шындықты түсіну, басқаларды тыңдай білу және олардың көзқарастарын қабылдау; бірлескен іс-әрекет; мәселелерді шеше білу, жауапкершілік; сөздердің іс-әрекетке сәйкес келуі; талдау және синтездеу, есептеу, қайта құру және жаңасын құру, өз білімдерін байыту және т. б. және мұның бәрі мінез-құлықты әлеуметтік және интеллектуалды тұрғыдан теңестіруге күшті әсер етеді.

Сындарлы оқыту технологиясы оқытуға нанопсихопедагогикалық тәсіл ретінде ұсынылады [5]. Бұл шығармашылық-белсенді оқыту. Ол оқушының ақыл-ойын алдыңғы қатарға шығуына жағдай жасайды, мұнда әр оқушы өзінің жеке білімін өзінің бар тәжірибесіне сүйене отырып салады пайдаланады және болашақ білімге жеке көпір жасайды. Мақалада сындарлы оқыту технологиясы мен оқытуға конструктивтік көзқарастың айырмашылықтары сипатталған, сындарлы оқыту принциптері мен сабақ элементтері көрсетілген.

#### **Пайдаланылған әдебиеттер тізімі:**

1. Буятова Ф., Конструктивное обучение: сущность, принцип, цели и образцы уроков. - Баку: 2008. -218с.
2. Буятова, IDRAK МӘКТӘБІ: Конструктивное обучение. - [https://www.idrak-m.com/?page\\_id=731](https://www.idrak-m.com/?page_id=731)
3. Сизева Н.Г. Педагогическая технология конструктивного обучения // Вестник МКОУ Горбуновской СОШ - <https://infourok.ru/statiya-na-temu-pedagogicheskaya-tehnologiya-konstruktivnogo-obucheniya-2502213.html> (Дата обращения 24.01.2018)
4. Буятова, IDRAK МӘКТӘБІ: Конструктивное обучение. - [https://www.idrak-m.com/?page\\_id=371](https://www.idrak-m.com/?page_id=371)

УДК 373

## ОСОБЫЕ ОБРАЗОВАТЕЛЬНЫЕ ПОТРЕБНОСТИ ДЕТЕЙ С НАРУШЕНИЯМИ ЗРЕНИЯ И УСЛОВИЯ ИХ УДОВЛЕТВОРЕНИЯ В ДОШКОЛЬНОЙ ОРГАНИЗАЦИИ

*Тулегенова Алия Азаматовна*  
учитель-тифлопедагог,  
ГККП «Ясли-сад №24 «Солнышко»,  
г.Уральск.

**Аннотация:** Образование детей – один из наиболее важных вопросов, стоящих перед каждой семьей и государством. Образование ребенка с особенностями психофизического развития (нарушение слуха, зрения, речи, функций опорно-двигательного аппарата, эмоциональной сферы, интеллектуальная недостаточность) (далее – ООП), в том числе с инвалидностью – огромная проблема для семьи, даже несмотря на то, что законодательство гарантирует право на образование всем гражданам без какой-либо дискриминации.

**Ключевые слова:** Инклюзия, характер, координация, общество

Особенности детей с нарушениями зрения.

Под особыми образовательными потребностями понимают потребности, возникшие в связи с нарушением психофизического развития и ограничением возможностей освоения общеобразовательных программ, формирования и развития навыков социальной адаптации. Это потребности в специальных условиях обучения, включая технические средства, особое содержание и методы обучения, а также медицинские, социальные и другие услуги.

Слово «инклюзия» можно с какой-то степенью достоверности перевести как «включение» во что-то. Вот почему инклюзивное образование как образование «для всех» подразумевает обеспечение доступности, приспособление образовательной системы и каждого учреждения образования к разнообразию особенностей и специфике образовательных потребностей каждого ребенка, в том числе детей с ОПФР и инвалидностью.

Во многих странах мира уже в течение 20 лет большинство дошкольных и общеобразовательных учреждений работают по принципу инклюзии, то есть стремятся к включению в процесс получения образования всех детей, ценят различия между ними, оказывают им поддержку по ходу учебы и не забывают об индивидуальных потребностях и способностях учеников.

Таким образом, речь идет о создании наименее ограничивающего, наиболее развивающего «комфортного» для всех образовательного пространства (психологического, физического, педагогического) каждого учреждения образования.

Потеря зрения формирует своеобразие эмоционально-волевой сферы, характера, чувственного опыта. У незрячих детей возникают трудности в игре, учении. При этом развитие высших познавательных процессов протекает нормально; преобладает абстрактное мышление. Звук – основной фактор ориентировки. Считается, что хорошо развито шестое чувство, позволяющее им на расстоянии замечать предметы, при помощи осязания различать цвет. Компенсация слепоты – целостное психическое образование, система сенсорных, моторных, интеллектуальных компонентов, обеспечивающих ребенку адекватное и активное отражение внешнего мира.

У слабовидящих детей основным ориентиром является остаточное зрение, большое значение играет осязание. Речь сохранная, но сужена сфера активного общения, наблюдается вербализм. Мыслят на основе чувственного отражения. Уровень внимания низкий, характерна рассеянность и пассивность интересов.

Слепые (незрячие) – категория лиц с нарушениями зрения, у которых полностью отсутствуют зрительные ощущения, имеется светоощущение или остаточное зрение, а также лица с сужением поля зрения с остротой зрения до 0,08.

Слабовидящие – категория лиц с нарушениями зрения, имеющие остроту зрения от 0,05 до 0,2 на лучше видящем глазу с коррекцией обычными очками. Могут иметь отклонения в состоянии зрительных функций.

Детей с нарушениями зрения изучает тифлопедагогика.

### 1. Причины нарушения зрения

Чтобы понять, какие дети относятся к этой категории, необходимо знать, что не любое отклонение от нормы в анатомии или функциях зрительной системы следует определять, как зрительное нарушение. Международная классификация нарушений зрения основана на оценке двух зрительных сенсорных функций: остроты зрения и поля зрения.

Зрительные нарушения вызывают у детей значительные затруднения в познании окружающей действительности, сужают общественные контакты, ограничивают их ориентировку, возможность заниматься многими видами деятельности.

К причинам нарушения зрения относят как врожденные (вызванные различными вирусными и инфекционными заболеваниями, нарушениями обмена веществ матери во время беременности; наследственная передача некоторых дефектов зрения), так и приобретенные (внутричерепные и внутриглазные кровоизлияния, травмы головы во время родов и в раннем возрасте ребенка; в связи с повышением внутриглазного давления; на фоне общего соматического ослабления здоровья ребенка и так далее).

В современной педагогической практике во многих странах в зависимости от степени нарушения зрительной функции используют простое деление на слепых и лиц с ослабленным зрением, слабовидящих.

Степень нарушения зрительной функции определяется по уровню снижения остроты зрения - способности глаза видеть две светящиеся точки при минимальном расстоянии между ними. За нормальную остроту зрения равную единице - 1,0, принимается способность человека различать буквы или знаки десятой строки специальной таблицы на расстоянии 5 м. Разница в способности различать знаки между последующей и предыдущей строками означает разницу в остроте зрения на 0,1. Соответственно человек, способный различить наиболее крупные знаки первой сверху строки, имеет остроту зрения - 0,1, четвертой - 0,4 и т.п.

## **2. Особенности проявления нарушения зрения у детей**

Дети с нарушениями зрения познают мир в большей степени через слух и осязание. В результате этого у них формируется другое представление о мире, чем у зрячих, а чувственные образы имеют иные качество и структуру. К примеру, слепые дети узнают машину или соловья вовсе не по внешним качествам, а по звуку. Вот почему так важно обращать внимание детей на разнообразные звуки.

Снижение остроты зрения не только ограничивает процесс познания окружающего мира, влияет на развитие речи, памяти, воображения. Иногда слабовидящие или слепые дети неправильно понимают слова, поскольку слабо соотносят их с реальными объектами. В таком случае, им не обойтись без квалифицированной логопедической помощи.

Очень важным этапом в развитии (и как составляющая лечения) таких детей является физическая деятельность. Особенно важно как можно больше времени уделять подвижным играм, стимулирующим зрение, развивающим координацию движений, укрепляющим мускулатуру, обучающим определенным навыкам. Но при организации двигательной активности детей с нарушениями зрения необходимо учитывать рекомендации врача-офтальмолога, а также диагноз конкретного ребенка. В ином случае, при наличии неправильно подобранных нагрузок, возможен обратный эффект.

Особенное значение в развитии таких детей занимает обучение умению правильно ориентироваться в пространстве. В основном, это достигается в процессе выполнения специальных упражнений и заданий.

Если детей с нарушениями зрения обучают какому-то конкретному действию, то делать это нужно многократно, повторяя «рука в руку» и до тех пор, пока оно не дойдет до автоматизма. Свои действия обязательно нужно описывать словами, чтобы ребенок четко уяснил, что и для чего он делает.

Игрушки таких детей должны быть крупными, достаточно яркими (но не стоит покупать экземпляры «ядовитых» цветов). Интересными будут для них музыкальные игрушки, а также состоящие из разнообразных материалов, стимулирующих тактильные ощущения.

Что касается организации внутрисемейных обязанностей, родители должны знать, что ребенок со зрительными нарушениями обязательно должен вовлекаться в их реализацию. Также не стоит ограничивать общение и контакты такого ребенка с нормально видящими сверстниками и взрослыми.

Особое значение в компенсации зрительного нарушения для незрячих и слабовидящих имеют осязание, слуховое восприятие, речь:

- осязание является ведущим фактором компенсаторного развития незрячего, так как посредством осязания происходит познание слепым ребенком окружающего мира, получение информации о форме, структуре, поверхности, температурных признаках предметов и их пространственном положении;

- с помощью слухового восприятия ребенок с нарушением зрения получает разнообразные сведения о предметах, их свойствах, их движении в пространстве;

- речь, слово взрослого фиксирует приобретенный ребенком сенсорный опыт, обобщает его; словесные обозначения признаков и свойств предметов способствует осмысленному их восприятию и различению.

Знание компенсаторных механизмов может помочь педагогу в создании необходимых условий, обеспечивающих эффективность образовательного процесса для детей с нарушениями зрения.

## **3. Дети с нарушениями зрения в инклюзивном образовательном пространстве**

Учитывая особые образовательные потребности детей с нарушениями зрения, необходимо создавать следующие специальные условия:

- оказание помощи ребёнку в передвижениях по группе, коридорам, участкам детского сада в ориентировке в пространстве;

- ознакомление ребёнка с основными ориентирами группы, кабинета тифлопедагога, логопеда, где проводятся занятия, пути к своему месту;

- выбор оптимально освещённого рабочего места, где ребёнку максимально видно доску и учителя (первая парта в среднем ряду) или хорошо слышно учителя, воспитателя (при глубоком нарушении зрения), а также использование специальной учебной мебели (например, одноместных парт), обеспечивающих правильную посадку при письме, чтении, рисовании и т. д.;

- обеспечение возможности подхода к мольберту и рассматривания представленного на ней материала ;

- чёткое дозирование зрительной нагрузки: не более 10-20 минут непрерывной работы (предписания врача);

- использование более крупных и ярких наглядных пособий, крупного шрифта;

- соблюдение требований к использованию наглядности и дидактического материала (крупный, хорошо видимый по цвету, контуру, силуэту; размещать демонстрационный материал нужно так, чтобы они не сливались в единую линию, пятно);

- использование различных средств коррекции зрения (очки, в том числе и телескопические; лупы, в том числе и компьютерные и др.), увеличивающих вспомогательных средств, тифлотехнических средств (читающие машины, приборы для письма по системе Брайля, речевой синтезатор и др.), а также устройств, позволяющих регулировать естественное освещение.

В условиях совместного обучения незрячих, слабовидящих и зрячих большое значение имеет умение видящими оказывать, а слепым и слабовидящим – принимать эту помощь.

Образование является важнейшим аспектом существования в современном мире. Чем раньше человек начнет получать образование, тем адаптивнее и успешнее он будет. Следовательно, образование детей – одна из важнейших задач, стоящих перед государством, как и перед каждой семьей.

Концепция любого цивилизованного общества – равные возможности для всех, поэтому сегодня одной из основных идей образования является инклюзия, совместное обучение и воспитание детей с ООП и здоровых детей.

Инклюзивное образование представляет собой совместную программу воспитания и обучения детей с ограничениями в здоровье и тех, кто не имеет таких проблем.

В ходе исследования было определено, что включение детей с нарушениями зрения в обычный процесс обучения обеспечивает социальную адаптацию в окружающем мире.

Тем не менее, организация и внедрение инклюзивного образования в учреждениях образования района имеет ряд недостатков. К ним относится недостаточная квалификация специалистов, поскольку работа с детьми с нарушениями зрения требует дополнительных навыков. Материально-техническое оснащение не отвечает в полном объеме требованиям создания доступной среды.

Для повышения качества инклюзивного образования важно взаимодействие специалистов разного профиля, родителей, имеющих детей с ООП, родителей здоровых детей и общества в целом, а также разрабатывать и внедрять новые образовательные подходы, ежегодно обновлять индивидуальные программы, с учетом персональных возможностей и особенностей развития каждого ребенка, обмениваться опытом с другими организациями.

#### **Список используемой литературы:**

1. Организация образовательной среды для детей с особенностями психофизического развития в условиях интегрированного обучения : учеб.-метод. пособие /С.Е. Гайдукевич [и др.] ; под общ. ред. С.Е. Гайдукевич, В.В. Чечета. Минск : БГПУ, 2006. – 98 с.

2. Денискина, В. 3. Взаимосвязь дошкольного и начального образования детей с нарушением зрения / В. 3. Денискина // Обучение и воспитание детей с нарушениями развития. — 2007. — № 5.

3. Литвак, А. Г. Тифлопсихология : учеб. пособие/ А. Г. Литвак. — М. : Просвещение, 1985. — 208 – с.

4. Ясвин, В. А. Образовательная среда: от моделирования к проектированию / В. А. Ясвин. — М. : Смысл, 2001. — 365 с.

5. В помощь тифлопедагогу ДОУ: Учебно-методическое пособие для студентов высших педагогических учебных заведений дефектологических факультетов / Авторы-сост. Л.А.Дружинина, Л.Б. Осипова. Челябинск: Цецero, 2010. - с.

6. Плаксина Л.И. Теоретические основы коррекционной работы в детских садах для детей с нарушением зрения. — М., 1998. – 364 с.

## ҚАЗАҚ ТІЛІ САБАҒЫНДА БАСТАУЫШ СЫНЫП ОҚУШЫЛАРЫН СЫН ТҰРҒЫСЫНАН ОЙЛАУҒА ҮЙРЕТУДІҢ ЕРЕКШЕЛІГІ

*Туманбаева Гульнур Кенжеғалиевна,  
БОПЖӘ БББ 1-курс магистранты  
М.Өтемісов атындағы БҚУ,  
Орал қ.*

**Аннотация:** Мақалада қазақ тілі сабағында бастауыш сынып оқушыларын сыни тұрғыдан ойлауға үйретудің маңызын әдістемелік жағынан қарастыру маңыздылығы сөз болады. Интеллектуалдық деңгейі жоғары тұлғаны қалыптастыру үшін оқу үдерісінде бастауыш сыныптан бастап сыни тұрғыдан ойлауға үйрету жұмыстары жүйелі жүргізудің қажеттілігін айтады. Сын тұрғысынан ойлау бағдарламасының ерекшелігі талданады.

**Кілт сөздер:** Қазақ тілі, бастауыш сынып, сыни тұрғыдан ойлау, тұлға, интеллектуалдық деңгей, шығармашылық, дамыта оқыту.

Қазақстан мектептеріндегі білім беру жүйесінің дамытушы жаңа бағытты таңдауы, негізінен, «Қазақстан–2030» стратегиялық құжаттарындағы «Білім беру» бөлімінде көрсетіледі. Мұндай мақсатқа жетуде жалпы білім беру жүйесі, оның ішінде, үздіксіз білім беру жүйесінің ең маңызды да күрделі сатысы – бастауыш мектеп үлкен орын алады. Бұл сатыда білім берудің басты ерекшеліктері «Жалпы білім беретін мектептің бастауыш сатысындағы білім беру мазмұны тұжырымдамасында» айқын көрсетіліп, әрбір оқушының дарынын ашу тұрғысында мұғалімдер қауымына тың міндеттер жүктеп, оларға әрбір пәннің мақсатын қайта қарауға бағыт береді.

Қазақстан Республикасының жалпы орта білім берудің мемлекеттік жалпыға міндетті стандартында Қазақ тілі пәнін оқытудың мақсаты былайша анықталған: «...Қазақ тілі пәнін оқытудың мақсаты – тілдің қызметін меңгерген, қарым-қатынастық біліктілігі дамыған, сөз мәдениетінің талаптарына сай іскерлікті меңгерген дара тұлға даярлауға мүмкіндік туғызу» [1]. Демек, оқу үдерісінде бастауыш сынып оқушыларын сыни тұрғысынан ойлауға үйрету жұмыстары жүйелі жүргізуді қажет етеді. Себебі, интеллектуалдық деңгейі жоғары тұлғаны қалыптастыру үшін, оны оқытып қана қою жеткіліксіз. Оны тұлға ретінде жан – жақты дамытуға қолайлы, оқытудың шығармашылық түрін жасау қажет, яғни шығармашылық оқу әрекетін туғызу қажет. Өйткені оқытудағы басты мақсат – оқушыларға таза білімнің өзін бере білу емес, бүгінгі алған білімін өмірлік қажеттіліктеріне сай қолдана білуге үйрету.

Бастауыш мектепте қазақ тілін оқытуға байланысты әдістемелік еңбектерде білім мазмұнын байыту, оқыту үдерісін жетілдіру, жаңа әдістердің тиімділігін анықтау және оны қолдану арқылы жан-жақты дамыған, рухани бай, өз елін, халқын жанымен сүйетін тұлға қалыптастыру мәселелері жөніндегі пікірлер, зерттеулер Ж. Қараев, С. Рахметова, Ф.Ш. Оразбаева, Қ. Қадашева, Н. Құрманова, Н. Оразахынова, Ж. Балтабаева, К. Жақсылықова, Г.И. Уәйісова, Т.Әбдікәрімова, Ә.Е. Жұмабаева, Б.Қ.Игенбаева, Б.Т. Қабатай, Н. Тойбазарованың, т.с.с. көптеген әдістемелік еңбектерде қарастырылған. Осы ғалымдардың тұжырымдамаларын басшылыққа ала отырып, бастауыш мектептен бастап оқушыларды шығармашылық тапсырмалар арқылы сыни тұрғыдан ойлауға үйретудің маңызын әдістемелік жағынан қарастыруды қажет етеді.

Бүгінгі күнгі ғылым мен техниканың дамуы қазақ тілін үйретудің жаңаша жолдарын іздестіруді талап етеді. Жаңа білім беру мазмұны жүйесінің сөйлеу және таным әрекеттерін іс жүзінде қалыптастырып, дамыту мақсатына бағындырылуы – оқу бағдарламасының басты өзгешеліктерінің бірі. Мұнда қарым-қатынас жасауға, танып-білуге талпыныстың пайда болуына жетелейтін коммуникативтік ұстаным басшылыққа алынған. Тілдік білім – стандартта ұсынылған құзыреттіліктерді қалыптастырудың негізі. Бұл стандарттың жаңалығы қазақ тілін оқыту жүйесінің оқушыларға белгілі бір грамматикалық білім, білік, дағдыларды меңгертумен ғана шектелмей, жеке тұлғаның өзгелермен қарым-қатынас жасауға, танымдық және шығармашылық қабілеттерін дамытуға бағытталуында.

Заманауи білім беруді дамыту үшін маңызды болып табылатын қазіргі ең басты педагогикалық түсінік – сыни тұрғыдан ойлау мен жазу технологиясын пайдалану. Сын тұрғысынан ойлау дегеніміз – сабақта оқушылардың қызығушылығын арттыра отырып, өз ойынды еркін білдіріп, зерттеуге талпындырып, тұжырым жасауға үйрету. Сын тұрғысынан ойлау дегеніміз – ой қозғай отырып, оқушының өз ойымен өзгелердің ойына сыни қарап, естіген, білгенін талдап, салыстырып, реттеп, сұрыптап, жүйелеп, білмегенін өзі зерттеп, дәлелдеп, тұжырым жасауға бағыттау өз бетімен және бірлесіп шығармашылықпен жұмыс жасау. Сын тұрғысынан ойлау – оқу мен жазуды дамыту бағдарламасы. Оқушыны мұғаліммен, сыныптастарымен еркін сөйлесуге, пікір таластыруға, бір-бірінің ойын тындауға, құрметтеуге, өзекті мәселені шешу жолдарын іздей отырып, қиындықты жеңуге баулитын бағдарлама. Оқушы – ізденуші, ойланушы, өз ойын дәлелдеуші. Мұғалім – әрекетке бағыттаушы, ұйымдастырушы. Сын тұрғысынан ойлауды дамыту бағдарламасы – әлемнің түкпір-түкпірінен жиылған білім берушілердің бірлескен еңбегі.

Тәжірибені жүйеге келтірген ғалымдар Джинни Л. Стил, Куртис С. Мередит, Чарльз Тэмпл. Жобаның негізі Ж. Пиаже, Л.С. Выготский теорияларын басшылыққа алады. Мақсаты – оқу үрдісінде барлық жастағы оқушыларға кез келген мазмұнға сыни тұрғыдан қарап, екі ұйғарым бір пікірдің біреуін таңдауға, саналы шешім қабылдауға үйрету. Біздің елімізге Джордж Соростың ашық қоғам институты, «Сорос-Қазақстан» қоры арқылы келген бұл технология орыс және қазақ тілдерінде мектеп тәжірибелеріне еніп отыр. «Сын тұрғысынан ойлау» ұғымы белгілі бір идеяларды қабылдай отырып, оның неге қатысты екенін зерттеу, оларды жеңіл септикалық ойларға қарсы қоя білу, салыстыра алу, сол идеяларға қарсы көзқарастармен тепе-теңдікте ұстап зерттеу, оларға сеніммен қарау деп түсіндіреді авторлар. Ғалымдар зерттеулерінде «сыни ойлауды белгілі бір мәселе туралы бар идеяларды жинақтап, оларды қайта ой елегінен өткізу және шешім қабылдаумен аяқталатын күрделі психологиялық үрдіс» екенін атап көрсетеді.

Сыни ойлауды дамыту технологиясының дәстүрлі оқытудан басты айырмашылығын білімнің дайын күйінде берілмеуі деп көрсетеді. Технологияның басты мақсаты – дамыта оқыту негізінде «Сын тұрғысынан ойлау арқылы оқу мен жазуды дамыту» бағдарламасын іске асыру, балаларға терең білім беру. Бұл бағдарлама Қазақстан қоры жанынан 1998 жылы қазан айынан бастап жүргізіліп келеді. «Оқу мен жазу арқылы сын тұрғысынан ойлауды дамыту» бағдарламасы бойынша ол:

- шындалған ойлау кез келген даму деңгейіне байланысты мәселелерге сыни көзбен қарау;
- күрделі мәселелерді шешуге, аса маңызды, жауапты шешімдер қабылдауға құштарлық;
- үйрету мен үйрену бірлігінен, үйренудің қызығушылығынан тұратын, үйренушінің сеніміне негізделген құрылым [2].

Сын тұрғысынан ойлауды үйрету үшін мына төменгі шаралар орындалуы шарт:

- сын тұрғысынан ойлауды тудыру үшін уақыт керек;
- оқушыларға ойланып-толғануға, ойын ашық айтуға рұқсат беру;
- әртүрлі идеялар мен пікірлерді қабылдау;
- үйрену барысындағы оқушылардың белсенді іс-әрекетін қолдау;
- кейбір оқушылар түсіп қалған қолайсыз жағдайларды әжуаға айналдырмау;
- оқушылардың бір-бірінің жауабына жасаған сынының дәлелді, дәйекті болуын талап ету;
- сын тұрғысынан ойлауды бағалау. Ғылыми еңбектерде сын тұрғысынан

ойлауды дамыту деген ұғымды кез келген жаңа идеяны сол күйінде қабылдау немесе оған түбегейлі сенім арту емес, ол идеялардың негізгі себептерін, жүзеге асыру жолдарын және нәтижесін білу, оларды өз ортаңа, өз мүмкіндігіңе, өз керегіңе, өз іс-әрекетіңе лайықты кіріктіру, талдау, ой елегінен өткізу, яғни мәселеге сыни тұрғыдан қарап, өз мақсатына пайдалана білу деп түсіндіреді. Бастауыш сынып оқушыларын сабақ барысында, сабақтан тыс уақытта сыни ойлауға үйретуге болады. Сондай-ақ, сабақ өту барысында сыныппен жеке, жұптық, топтық, ұжымдық жұмыс жасай отырып, жеке тұлғаның әлеуметтендіру және даму бағытын зерттеуге болады

Қазақ тілі сабағында тілдік дағдыларды игеру барысында оқушыларды сын тұрғысынан ойлауға үйрету бағытында қолданылатын педагогикалық әдіс – тәсілдер мен жеке тұлға бойында дамитын қасиеттердің тиімділігін анықтаған жөн. Жеке тұлғаны сын тұрғысынан ойлау мен жазуға үйрету үшін мынадай қасиеттері болуы шарт:

- жоспарлауға дайын болуы;
- бейімделгіштігі (басқалардың идеяларын қабылдай алуы);
- қайсарлығы (қиын тапсырмаларды кейінге қалдырмауы);
- жете түсінуі (өзінің және басқа адамдардың пікірін қадағалау);
- ымыралы келісімді іздеуі.

Жеке тұлғаны сын тұрғысынан ойлау мен жазуға үйрету шарттары:

- сын тұрғысынан ойлауда тәжірибе жинау үшін уақыт және мүмкіндік беру;
- оқушылардың ойлауына жағдай туғызу;
- әртүрлі идеялар мен пікірлердің тууына мүмкіндік жасау;
- оқыту үрдісінде оқушының белсенділігін қолдау;
- әрбір оқушы сын тұрғысынан ойлауға қабілетті;
- оқушының өз пікірін білдіруге жетелеу және оның пікірін бағалау.

Сыни тұрғыдан ойлауға үйрету технологиясы бойынша әр сабақ үш кезеңнен тұрады: қызығушылықты ояту; мағынаны ашу; ой толғаныс.

Бірінші кезең – «Қызығушылықты ояту». Кезеңнің мақсаттары:

- оқушы өзінде қалыптасқан білімі мен түсініктерін өзектендіру;
- оқылатын тақырыпқа танымдық қызығушылықты ояту;
- оқушының белсенділігін ояту.

Екінші кезең – «Мағынаны ашу». Кезеңнің мақсаты:

- жаңа ақпаратпен танысу;
- жаңа ақпараттармен өз білімімен ара-қатынас белгілеу.

Үшінші кезең – «Ой толғау». Кезеңнің мақсаты:

- қабылданған жаңа және ескі түсініктердің ара қатынасын ашу;
- оқылған материалды талдау және қорытындылау;
- тақырыпты мұнан әрі меңгеру бағытын анықтау.

Сонымен, сын тұрғысынан ойлаудың әдістемелік тәсілдерін оқу үрдісінде қолданудың маңыздылығы мынада: мотивацияның артуы; дербес іс-әрекеттің артуы; ойлаудың белсенді болуы; оқушылардың білігі мен біліктілігінің жан-жақты дамуы; логикалық ойлаудың жүйелілігін меңгеру [3]. Сын тұрғысынан ойлау технологиясын қолдану нәтижесінде жеке тұлғаның қабілеттері жандана түседі және білім парадимасы қалыптасады.

#### Пайдаланылған әдебиеттер тізімі:

1. Қазақстан Республикасының мемлекеттік жалпыға міндетті білім беру стандарты. – Астана, 2015.
2. Тұрғынбаева Б.А. Дамыта оқыту технологиялары. – Алматы, 2000.
3. Тұрғынбаева Б.А. Жеткіншектердің шығармашылық қабілетін дамыту. – Қазақстан мектебі, 2004. - №8.

ӘОЖ 373.3

### МЕКТЕПКЕ ДЕЙІНГІ ҰЙЫМДАРДА ИННОВАЦИЯЛЫҚ ТЕХНОЛОГИЯЛАР ЖАҒДАЙЫНДАҒЫ ТӘРБИЕШІЛЕРДІҢ ҚҰЗІРЕТТІЛІГІ

*Убишева Айжан Султановна,  
меңгеруші,  
№9 «Еркемай» бөбекжайы МКҚК,  
Орал қ.*

**Аннотация:** Қазақстанның білім беру жүйесінде мектепке дейінгі ұйымдардың инновациялық технологиялар жағдайындағы тәрбиешілердің құзіреттілігін қалыптастыру мәселесі үнемі назарда. Кәсіби құзіреттілік, бұл – оқыту және тәрбиелеу жұмысын ұйымдастырудың ең тиімді шарты. Бүгінгі таңда педагогтердің құзіреттілігіне үлкен мән беріліп отыр. Мектеп жасына дейінгі балаларды дамыту мәселесі мемлекетіміздің саясатының ажырамас бөлігі болып табылады. Сондықтан, мектепке дейінгі мекемелердегі тәрбиелеу мен оқыту баланың ғана емес, еліміздің де жарқын болашағының кепілі, – деп есептейміз. Инновациялық технологиялар жағдайындағы мектепке дейінгі тәрбие мен оқыту үздіксіз білім беру жүйесінің алғашқы деңгейі ретінде, қазіргі таңда тұрақты өзгеріп тұрған әлемде табысты бейімделуге қабілетті бала тұлғасының қалыптасуы мен дамуы үшін тәрбиешілердің құзіреттілігін дамыту барысында жағдайлар жасайды.

**Кілт сөздер:** Мектепке дейінгі ұйымдардағы инновация, инновациялық технологиялардың маңыздылығы, мектепке дейінгі ұйым тәрбиешілерінің құзіреттілігі, инновациялық технологиялар жағдайы.

Біз даналықты үш жолмен үйренеміз,  
ойлану — ең ізгі жол,  
еліктеу – ең жеңіл жол,  
тәжірибе жолы – ең ауыр жол.  
*Бенедикт Спиноза*

Біздің қоғамда ғылыми жаңалықтар мен инновациялық технологиялар қаншалықты маңызды болса, мектеп жасына дейінгі баланы тәрбиелеу мен оқыту саласын заман талабына сай дамыту соншалықты уақыт сұранысын қанағаттандыратын жаңа бағдарламалармен, технологиялармен қамтамасыз ету болып табылады.

Қазіргі таңда мектепке дейінгі ұйымдарда инновациялық технологияны ендіруге көптеп күш жұмсалады. Сол себепті мектепке дейінгі ұйымдарда педагогтердің негізгі міндеті: әдіс -тәсілдерді дұрыс таңдау, жаңаша педагогикалық технологияларды дұрыс қолдана білу, жеке тұлғаның дұрыс дамып қалыптасуы үшін ыңғайлы жағдай жасау. Мектепке дейінгі білім беру орындарында, педагогикалық технологиялар мектепке дейінгі білім беру стандартын жүзеге асыруға бағытталған.

«Технология» сөзі – гректің «шеберлік, өнер» және «заң, ғылым» сөздерінен шыққан – бұл шеберлік туралы ғылым.

Жалпы инновациялық технологиялар ұғымына келер болсақ – бұл оқу – тәрбие процесін ұйымдастырудың өзара ортақ тұжырымдамамен байланысқан жаңа міндеттерінің, мазмұнының, формалары мен әдістерінің күрделі және ашық жүйелері. Жаңа технологиялардың әр позициясы басқаларына әсер етіп, ақыр аяғында баланың дамуына жағымды жағдайлар құрайды.

Біздің еліміздің білім беру саласының әлемдік білім кеңістігіне өтуі білім беру саласында, соның ішінде мектепке дейінгі тәрбиелеу мен оқытуға уақыт талабына сай өзгерістер енгізуді талап етіп отыр.

Қазіргі кезеңде білім ғылым саласында инновациялық педагогикалық технологиялар қаншалықты маңызды болса, мектеп жасына дейінгі балаларды оқыту мен тәрбиелеуде де педагогикалық



технологиялар ұғымы кеңінен қолданылатын ұғымдардың біріне айналды. Яғни, инновациялық технологияны қолдану негізінде келешек ұрпақтың еркін дамуына, жан-жақты білім алуына, белсенді, шығармашыл болуына жағдай жасау қазіргі таңдағы әрбір педагогтың міндеті. Қоғамның қазіргі даму кезеңінде мектепке дейінгі мекемелердегі білім беру жүйесінде оқыту, тәрбие беру үрдісін технологияландыру – басты мәселенің бірі. Осыған орай мектепке дейінгі мекемелердің тәжірибесіне оқыту мен тәрбиелеудің әр түрлі технологиялары жасалып енгізілуде. Білім беру жүйесінде инновациялық технологияны қолдану келешек ұрпақтың еркін дамуына, жан-жақты білім алуына, белсенді, шығармашыл болуына жағдай жасау әрбір педагогтың міндеті болып табылады.

Білім беру жүйесінде қолданылып жүрген инновациялық технологиялар мынадай: *ынтымақтастық педагогикасы, білім беруді ізгілендіру, ойын арқылы оқыту, проблемалық оқыту, модульдік оқыту, тірек сигналдары арқылы оқыту, дамыта оқыту, оқытудың компьютерлік технологиясы, бағдарламалап оқыту, деңгейлеп оқыту* т.б.

*Ойын арқылы оқыту* технологиясының мақсаты – дидактикалық, тәрбиелік, дамытушылық, әлеуметтендірушілік мақсатқа жету. Ойын технологиясының ерекшелігі ойындық іс-әрекеттің психологиялық механизмі жеке бастың өзіндік талап-талғамдарына сүйенеді. Баланың бойындағы білімділік, танымдық, шығармашылық қасиеттерін аша түсуді көздейді. Ойын – балалар үшін оқу да, еңбек те. Ойын айналадағы дүниені танудың тәсілі. Сонымен қатар, ойын балаларға өмірде кездескен қиыншылықтарды жеңу жолын үйретіп қана қоймайды, олардың ұйымдастырушылық қабілеттерін де қалыптастырады.

Ойын-әлеуметтік қызмет. Ол баланың жасына қарай өзін қоршаған ортаны танып білуге құштарлығын арттырады.

*Дамыта оқыту технологиясы* — баланы оқыта отырып, дамыту. Бала бойында еркіндік, мақсаткерлік, ар-намыс, мақтаныш сезім, дербестік, адамгершілік, еңбексүйгіштік, белсенділік т.б. қасиеттер дамыту болып табылады.

Заман талаптарына сай мектепке дейінгі мекемелерде АКТ оқыту процесінде кенінен пайдаланады. Түрлі танымдық салаларына арнаулы компьютерлік бағдарламалар құрылуда. Баланың жас ерекшелігіне және пайдаланатын компьютерлік бағдарламаларға сай интерактивті тақта ойындағы баланың оппоненті, бағдарлаушы (әңгімелеуші), жаттықтырушы, емтихан қабылдаушы болуы мүмкін.

Оқытуда балалардың түрлі психикалық функцияларын дамытуға арналған пайдаланатын компьютерлік құралдар бар: *олар қоруды, есту арқылы қабылдау, зейін, есте сақтау, логикалық ойлау* т.б.

*Интерактивті тақтаны пайдалану.* Оқытуда интерактивті кешендерді пайдалану сапалы, қызықты және оңтайлы болып келеді. Электрондық мультимедиялық бағдарламаларды дәстүрлі оқыту және педагогикалық инновациялармен қатар, оқыту үрдісінде үнемі қолдану дайындығы әртүрлі деңгейдегі балаларды оқыту тиімділігін көтереді. Бірнеше технологиялардың пайдаланудың әсері, оқыту нәтижесінің сапасын күшейтеді.

Электрондық жүйеде оқытуда мультимедияны пайдалану, балаларға ақпаратты беру жылдамдығын, оны түсінуді көтеріп қана қоймай, сонымен қатар интуиция, образдық ойлауын дамытады.

Мектепке дейінгі мекемеде интерактивті тақтаны пайдалану тәсілдері өте көп. Бұлар презентациялар, интерактивті оқыту бағдарламалары, графикалық, бағдарламалық орталықтарда жобалар құрастыру екені мәлім.

Қүзиреттілік белгілі бір салада білім алған адамның нәтижелі әрекет етуге, белгілі бір нәтижеге қол жеткізуге, мәселелерді тиімді шешуге бағытталған адамның жеке қасиеттерінің жиынтығы. Қазіргі кезде Европалық бірлестіктер кәсіби білім беруде бес кілттік құзиреттіліктерге көңіл бөледі: әлеуметтік, коммуникативтік, ақпараттық, арнайы және когнитивтік:

Іздеу: айналадан сұрастыру, тәжірибелі тәрбиешілерден кеңес алу, ақпараттардан хабардар болу.

Ойлау: өткен және қазіргі кездегі оқиғалармен байланыс орната білу, йтылған ойлар мен ұсыныстарға сыни тұрғыдан қарау, сенімсіздік пен қиыншылықтарға қарсы тұра білу, дискуссия кезінде белгілі бір ойды ұстана білу, қоршаған ортаға, денсаулыққа байланысты қоғамдық әдеттерді бағалай білу.

Серіктесе білу: топта жұмыс істеу, шешім қабылдау, дау-дамай, ұрыс -керістерді болдырмауға тырысу, келісе білу, өзіне жүктелген міндеттерді білу және орындау.

Іске кірісу: жұмысқа кірісу, өзіне жүктелгендерге жауапкершілікпен қарау, жұмысын ұйымдастыра білу, ұжымға ене білу және өз тарапынан сол ұжымға жаңалық енгізу.

Бейімделу: жаңа технологиялар мен ақпараттарды қолдана білу,

қиындықтарға төтеп бере алу, жаңа шешімдерді қабылдау[62]. Мектепке дейінгі ұйымдардағы тәрбиешілердің кәсіби әрекеті сан қырлы және арнайы білімді, біліктілікті, дағдыны, сапаларды қажет етеді. Қазіргі кездегі педагогикалық әдебиеттерде тәрбиешінің арнайы білімі, біліктілігі, дағдылары мен сапалары «кәсіби құзиреттілік» ұғымымен біріктірілген. Мектепке дейінгі ұйымдардағы тәрбиешінің құзиреттілігі бұл оның кәсіби міндеттерді тиімді атқара білуі, педагогикалық әрекетке эмоционалдық құнды қатынас пен ғылыми білімнің негізі болатын міндеттерді анықтайтын талаптар. Үздіксіз педагогикалық білім беруге байланысты жаңа әлеуметтік тапсырыстар, мектепке дейінгі жастағы балаларға білім беру саласындағы инновацияда өз-өзінен дамуға қабілеті бар педагогтардың квалификацияларына қойылатын талаптар түрінде көрінеді.

Тәрбиешілердің кәсіби құзіреттіліктерінің даму мәселесі үшін жүргізілген ретроспективті анализдердің көрсеткіштері бойынша, тәрбиешілердің құзіреттіліктері білім беру мекемесінің басшыларының ұйымдасқан әкімшілік міндеттерін шешуге бағытталған сапалық әрекеті негізінде қарастырылады. Бірақ білім беру мамандарының кәсіби құзіреттілігі – ол жеке де қасиет, себебі оның ішінде белгісіз формада (кәсібиліктің дамуына байланысты) кәсіби негізгі сапалар да көрінеді.

#### **Пайдаланылған әдебиеттер тізімі:**

1. Атшыбаева А.Н, Мектепке дейінгі қызметте жаңа инновациялық технологияларды қолдану «Балабақша әлемі» Республикалық порталы. <https://balabaksha.kz/20440/>
2. Абайлидина Ж.М. «Инновациялық технологияларды мектеп жасына дейінгі балаларда сыншыл ойлауын дамытуда қолдану» «Білім айнасы» республикалық порталы. <https://bilimainasy.kz/>
3. Шодирова Г.Ж, «Мектепке дейінгі ұйымдардағы педагогтардың кәсіби құзіреттіліктерін дамыту үдерісі». – Көкшетау, 2014. – [14,15 б]

ӘОЖ 37.09:7.012

### **СТУДЕНТТЕРДІҢ ДИЗАЙНЕРЛІК ШЫҒАРМАШЫЛЫҚ ІС-ӘРЕКЕТІН ДАМУҒА МҰМКІНДІКТЕРІ**

**Умралиева Лаура Мухтарқызы,**  
магистр, аға оқытушы  
**Жолдасбекова Гулнар Дәуренбекқызы,**  
магистр, аға оқытушы  
**Сүлейменова Жадра Оразалықызы,**  
магистр, оқытушы  
М.Әуезов ат.ОҚУ, Шымкент қ.

**Аннотация:** *Мақалада студенттердің дизайнерлік шығармашылық іс-әрекетін дамыту педагогикалық шарттарын анықтау мақсатында біз дизайн өнері мұғалімінің әдістемелік қызметін диагностикалық, жоспарлаушылық, ұйымдастырушылық, талдаушылық қызметтері қарастырылған. Мұғалімнің диагностикалық даярлығы «дизайн мамандығы студенттердің белгілі бір практикалық әдістемелік жұмыс алдындағы әдістемелік білімдері мен әдістемелік іс әрекеттерінің деңгейін анықтаумен сипатталады. Болашақ дизайн өнері мұғалімінің жоспарлаушылық даярлығы болашақ ұстаздың көркемдік білім мен эстетикалық тәрбие және жеке тұлғаның шығармашылық қабылеттерін дамытуға қажетті әдістемелік білімдерінің болуымен, әдістемелік іс әрекеттерін жоспарлау және ұйымдастыру қызмет деңгейімен сипатталады.*

**Кілт сөздер:** *Дизайнерлік шығармашылық, репродуктивті әдіс, мәліметтік-дамытушылық әдіс, компьютерлік технология, дәстүрлі білім беру.*

Студенттердің дизайнерлік шығармашылық іс-әрекетін дамыту педагогикалық шарттарын анықтау мақсатында біз дизайн өнері мұғалімінің әдістемелік қызметін диагностикалық, жоспарлаушылық, ұйымдастырушылық, талдаушылық қызметтері деп жіктедік. Мұғалімнің диагностикалық даярлығы «дизайн мамандығы студенттердің белгілі бір практикалық әдістемелік жұмыс алдындағы әдістемелік білімдері мен әдістемелік іс әрекеттерінің деңгейін анықтаумен сипатталады. Болашақ дизайн өнері мұғалімінің жоспарлаушылық даярлығы болашақ ұстаздың көркемдік білім мен эстетикалық тәрбие және жеке тұлғаның шығармашылық қабылеттерін дамытуға қажетті әдістемелік білімдерінің болуымен, әдістемелік іс әрекеттерін жоспарлау және ұйымдастыру қызмет деңгейімен сипатталады. Болашақ дизайн өнері мұғалімінің ұйымдастырушылық даярлығы көркемдік білім мен эстетикалық тәрбие және жеке тұлғаның шығармашылық қабылеттерін дамыту жұмыстарын тікелей ұйымдастырып өткізу жұмыстарының деңгейімен сипатталады. Болашақ дизайн өнері мұғалімінің талдау қызметі оның өткізілген оқу тәрбие жұмыстарының жетістіктері мен кемшіліктерін талдау іс әрекеттерімен анықталады. Осы жұмыстардың негізінде болашақ оқу тәрбие жұмыстарының сапасын арттыру бағытындағы іс әрекеттері белгіленеді [1, 342 б.].

Жоғары оқу орнындағы оқу үдерісінде студенттерді өнерін оқытуға даярлау проблемасы студенттерді өнерін оқытуға даярлықтың дидактикалық шарттарын анықтау қажеттігін туындатады. студенттерді дизайн өнерін оқытуға даярлықтың *дидактикалық шарттары* оқытудың мазмұндық, ұйымдастырушылық, әдістемелік, материалдық жағынан қамтамасыз етуді көздейді.

*Мазмұндық қамтамасыз ету:* «Дизайн өнері тарихы мен теориясы», «Дизайн өнерін оқыту әдістемесі» пәндерінің бағдарламасына қосымша «Дизайн өнерін оқыту» бағдарламасын жасау, сол бойынша дәрістік, тәжірибелік сабақтар өткізуді көздейді; «Педагогикалық іс-тәжірибе» бағдарламаларына қосымша дизайн өнерін оқытумен байланысты бағдарламалар енгізу арқылы

мектептегі өнер пәнінен сабақтар мен сабақтан тыс тәрбиелік іс шаралар ұйымдастыру әдіс үйретіледі; «Дизайн өнерін оқыту әдістемесі» атты элективті курс бағдарламасын жасау және оның сабақтарын өткізуді қамтамасыз ету қарастырылады.

*Ұйымдастырушылық қамтамасыз ету бойынша:* болашақ мұғалімдерді дизайн өнерін оқытуға даярлау тақырыптары бойынша практикалық сабақтар өткізу, дипломдық және курстық жұмыс, өнер мұражайларына экскурсиялар ұйымдастыру, тренинг, тест тапсырмаларын дайындау, дизайн өнерімен оны оқыту туралы пікір алысу, баяндама, нұсқау, кеңес беру, сауалнама, конференция, семинар, дебат, көрме жұмыстарын ұйымдастыруды қамтамасыз ету танылады.

*Әдістемелік қамтамасыз ету бойынша:* оқу бағдарламаларын, оқулықтар, көрнекілік құралдар, электрондық оқулықтар, дидактикалық материалдар дайындау болашақ мұғалімдерді дизайн салу өнерін оқытуға дайарлау жолдарының бірі ретінде танылады.

*Материалдық қамтамасыз ету:* оқу үдерісі кітапхана қорымен, интерактивті тақта, видео, компьютерлік кластар оқу материалдарымен жабдықталуының қамтамасыз етілуі жоспарланады. Үрдістің барлық қатысушыларының белсенді қатысуын талап етеді және тұлға мен ұжымның қалыптасуына ықпал етеді. Дизайн өнері мұғалімінің педагогикалық дайындығы ретінде ғалым педагогтар көркемдік педагогикалық бағыттағы икемділігін қарастырады. Олардың пікірінше «Студенттердің сурет сабақтарында қолдануға қажетті арнайы икемдік: сурет салу, кескіндеме жазу, сәндік бұйымдар жасауға үйренуі, белгілі көркемдік нысанды орындай білу іс әрекетін, композицияны жасауды игеруді; пәнаралық байланысты белгілеуді; дизайн өнері шығармаларын қабылдауға баулуды» жатқызуға болады [2, 445 б.].

Бұл бағыттар бізге дизайн өнеріне қажетті көркем икемділіктерді анықтауға мүмкіндік береді. Студенттердің дизайнерлік іс әрекетке қажетті икемділіктеріне мыналар жатады: композициялық сурет салу, дизайн мен салу техникаларын меңгеру, дизайнға арналған суреттен шығармашылық жұмысты орындау, дизайн өнері туындыларын қабылдау, талдау және бағалай білу әрекеттері. Осының барлығы көп қырлы дизайн өнеріне балаларды үйретуге қажетті педагогтың кәсіби дайындығы түсінігінің құрамдаушылары. Ол маманның психикасы мен денсаулығының, мазмұны мен жағдайының, қасиетінің, атқарылатын әрекеттің талаптарына сәйкестігінің белгілі бір дәрежесі ретінде түсініледі.

Мектептегі дизайн өнері мұғалімінің әдістемелік қызметін диагностикалық, жоспарлаушылық, ұйымдастырушылық, талдау қызметтері деп жіктеледі. Болашақ мұғалімдерге берілетін әдістемелік білімдер: дизайн өнерін оқыту тарихы, дизайн өнері сабақтарын жоспарлау және ұйымдастыру, оқыту мазмұны, оқыту әдістері, оқыту кезеңдері, оқыту нәтижелері, оқыту ұстанымдары, сабақтан тыс оқу-тәрбиелік іс-шаралар ұйымдастыру, оқушыға эстетикалық тәрбие беру, жеке тұлғаның шығармашылық қабілеттерін дамыту бағыттарын біріктіреді.

Жоғары оқу орнында болашақ дизайн өнері мұғалімдерін даярлау үдерісіндегі әдістемелік дайындық негізінен «Дизайн өнерін оқыту әдістемесі» пәнін оқыту үдерісінде сонымен қатар студенттердің педагогикалық практикасы барысында жүзеге асырылады. Жоғары оқу орнында болашақ дизайн өнері мұғалімдерін даярлау үдерісіндегі әдістемелік дайындық бағыты мынандай құрылымда жүзеге асуы тиіс: бірінші – өнертану сабақтарын оқыту барысында, екіншісі – сурет пен кескіндеме сабақтарын оқыту барысында, композицияны оқыту барысында, сәндік қолданбалы өнерді оқыту барысында, мүсінді оқыту барысында. Әдістемелік даярлықтың үшіншісі бағыты – әдістемелік іс әрекеттерді меңгеруге негізделіп дайындалған элективтік пәнді оқыту барысында, сонымен қатар ғылыми зерттеу жұмыстарын ұйымдастыру кезеңінде жүзеге асырылады.

Студенттердің дизайнерлік шығармашылық іс-әрекетін дамытудың технологиясы әр түрлі деңгейде көрініс табады: 1) педагогикалық процесті ұйымдастыру принциптері мен ұғымды бөлу факторлары туралы теориялық елестету деңгейі; 2) мұғалім мен студенттің әрекетінің алгоритмдерін, нұсқауларын, ережелерін нормалық деңгейде елестету; 3) нақтылы іс-әрекетті проектилеу (нақты сабақты конструкциялаудың технологиясы); 4) мұғалім мен студент іс-әрекеті, сипаты мен бірізділігін жазу-сипаттау деңгейі нақты бір әдіс пен тәсілді қолданудың материалын меңгеру жолдарын көрсетеді.

Студенттердің дизайнерлік шығармашылық іс-әрекетін дамытудың варианттары көп және ол жеке пәнді оқыту әдістемесімен туысқандай болып келеді. Бүгінде «студент-технология-мұғалім» жүйесі көкейкесті бола түсуде. Бұл жағдайда оқытушы педагог вешетельден (білімді тасушыдан) педагог-методологқа, ал студент оқу процесінің белсенді қатысушысына айналуға [3, 15 б.].

*Студенттердің дизайнерлік шығармашылық іс-әрекетін дамыту технологиясын проектилеу дегеніміз пәннің мазмұнын, оқыту процесін ұйымдастырудың формаларын, әдістері мен құралдарын таңдау, проектилеу.* Қалыптастыру технологиясының мазмұны- оқу мәліметтерінің структурасы мен мазмұны, студенттерге немесе оқушыларға, оқу мен кәсіптік дағдыларды қалыптастыруға арналған, кәсіптік қызметтің алғашқы тәжірибесінің жинақталуы ретінде қарастырылады. Бұл жерде студенттердің білімі, іскерліктері мен дағдыларын меңгеруге, олардың көлемді қатынасы, ауысып келіп отыруы, алынған білімді пысықтауға арналған бақылау формасы, оқу сабақтарын ұйымдастыру формалары басты роль атқарады. Қалыптастыру әдістері- студенттерге білім, дағды және іскерлікті менгертіп, тәрбие беруге бағытталған, студенттер мен оқытушы қызметтері тәсілдерінің жүйесі. *Оқыту құралдары- оқыту процесінің ұтымдылығын арттыруға арнайы дайындалған материалдық және материалдандырылған нысандар.* Қалыптастырудың технологиясы- құрамына мыналар кіретін жүйелік категория: оқытудың мақсаты; оқытудың мазмұны; педагогикалық өзара әрекеттің мүмкіндігі (оқыту және мотивация

мүмкіндігі), оқыту процесін ұйымдастыру; студент немесе оқытушы ара қатынасы; іс-әрекет нәтижесі (соның ішінде эстетикалық мәдениет деңгейі). Сонымен, *қалыптастыру технологиясы-оқыту процесін ұйымдастыру, басқару және бақылауды қарастырады*. Оның үстіне бұл процестің барлық жағы бір-бірімен өзара байланысты және бір-біріне әсер етеді.

Студенттердің дизайнерлік шығармашылық іс-әрекетін дамыту технологиясы оқу процесін ұйымдастырудың мынадай шарттарын орындауды талап етеді: 1) қалыптастыру мазмұнын ұйымдастыру; 2) оқу процесін ұйымдастырудың формаларын таңдау; 3) бақылау формаларын таңдау; 4) қалыптастыру әдістерін таңдау; 5) қалыптастырудың мүмкіндіктерін таңдау.

Дизайнерлік шығармашылық іс-әрекетін дамыту мазмұнын ұйымдастыру мынадай іс-әрекеттерді жүзеге асыруды қажет етеді; ең маңыздысы деген материалдарды таңдап алу; оқу материалдарын құрылымдық орналастыру; мамандықтарға сәйкес дәлелдеулер мен мысалдарды таңдап алу; іскерліктер мен дағдыларды қалыптастыруға бағытталған тапсырмалар мен олардың міндеттерін таңдап алу.

Студенттердің дизайнерлік шығармашылық іс-әрекетін дамыту үдерісін ұйымдастырудың формаларын таңдап алу мынадай әрекеттерді қамтиды: лекция; тәжірибелік сабақтар; лабораториялық тапсырма; экскурсия; сабақтан тыс өзіндік жұмыс; практикалық тапсырма т.б.

Қалыптастыру технологиясын жасау үшін мынадай бақылау формалары алынады: бақылау жұмысы, коллектив, жеке шығармашылық жұмыс, сынақ, емтихан т.б. Қалыптастыру технологиясын жасау барысында оқытушы мынандай қалыптастыру әдістерін айқындайды: алғашқы білімді меңгеруге бағытталған қалыптастыру әдістері; іскерлік пен дағдыны арттыруға арналған қалыптастыру әдістері т.б.

Студенттердің дизайнерлік шығармашылық іс-әрекетін дамытудың технологиясын жасау үшін мынандай оқытудың құралдары таңдап алынады: оқулық әдебиеттер, көрнекті құралдар, оқытудың аудиовизуалдық мүмкіндіктеріне арналған информациялық материалдар, оқу жабдықтары т.б. Оқыту әдістері екі түрге бөлінеді: 1) алғашқы білімді меңгеруге бағытталған; 2) білімді арттыруға және іскерліктер мен дағдыларды меңгеруге бағытталған.

Студенттердің дизайнерлік шығармашылық іс-әрекетін дамытудың алғашқы білімдерді меңгеруге бағытталған *қалыптастыру әдістері мәліметтік-дамытушылық және проблемалық-ізденістік* болып екіге бөлінеді. Ал білімді арттыру және іскерліктер мен дағдыны меңгеруге бағытталған қалыптастыру әдістері қайта жаңғырту (репродуктивті) және шығармашылық-жасаушылық (шығармашылық-репродуктивті) әдістерге бөлініп қарастырылады.

*Мәліметтік-дамытушылық әдістерге* мынадай әдістер жатады: мәліметтерді дайын күйінде жеткізу әдістері және білімді өз бетінше меңгеру әдістері. *Мәліметтерді өз бетінше меңгеру әдістеріне* мынадай әдістер жатады: әдебиеттермен өз бетінше жұмыс істеу; оқыту бағдарламасы бойынша жұмыс істеу (оқу); өз бетінше информациялық база мәліметтерін пайдалану (мәліметтік технологияны қолдану). *Проблемалық-ізденістік әдістерге* мыналар кіреді: оқу материалдарын проблемалық сұрақтар бойынша орналастыру (эвристикалық әңгіме) әдістері; оқулық дискуссия; лабораториялық ізденіс жасату әдістері (оқу материалдарын меңгеру мақсатында); шағын топтармен ұжымдық ой әрекетін ұйымдастыру; ұйымдастырушылық-қызметтік ойын; зерттеушілік жұмыс жүргізу.

*Репродуктивті әдістерге* мынадай әдістер кіреді: 1) оқу материалдарын даярлау; 2) үлгіге қарап, жаттығулар орындау; 3) нұсқау бойынша шығармашылық жұмыстар орындау; 4) тренажерлердегі жаттығулар орындау. *Шығармашылық-репродуктивтік әдістеріне* мынадай әдістер қосылады: 1) шығармалар, әр түрлі варианттағы шығармалар орындау; 2) композиция жасау (компьютерлік техника арқылы, проектілік-графикалық, ақпараттық-ізденістік, ықшамдатылған эскиздер жасау); 3) өндіріс ситуацияларын талдау; 4) іскерлік ойындар өткізу, кәсіптік іс-әрекеттің көріністеріне имитация жасау, т.б. Оқыту құралдары мен оқуды жабдықтаудың да өзіндік құрылымы болады. *Оқыту құралдары*: оқу кітаптары, көрнекті құралдар; ақпараттық материалдар және оқытудың аудиовизуалдық құралдары, компьютерлік техниканы бағдарламалық-әдістемелік қамтамасыз ету, арнаулы жабдықтар, дидактикалық материалдар болып бөлінеді

*Оқуды жабдықтау*: оқудың техникалық құралдары, лабораториялық жабдықтау, оқулық жиһаз (мебель) және оқу процесіне қажетті қарапайым қолдан жасалған жабдықтарды құрайды. *Оқу кітаптары*: оқулықтар, оқу құралдары, хрестоматиялар, есептер жинағы мен тапсырмалар, сөздіктер, нормативтік құжаттар жинағы, арнаулы әдебиеттер, әдістемелік нұсқауларды қамтиды.

*Көрнекті құралдарға*: таблицалар, плакаттар, муляждар, модельдер, натуралдық нысандар кіреді. Ақпараттық материалдарды қамтитындар: кинофильм, видеофильм, диафильм, проекциялар жапсырылған пленкалар, видеозаписер болып табылады.

*Компьютерлік технологияларды программалық-әдістемелік жабдықтауға қарайтындар*: автоматтандырылған оқыту курстарын; есептеп шығаруға, проектілік-графикалық, ізденіс информациялық, оптимизациялық міндеттерді шешуге арналған оқулық тапсырмалар және кәсіптік бағдарламалар, тесттер, бақылау сұрақтары мен тапсырмалар болып табылады. Арнаулы жабдықтауға арналған оқыту құралдарын құрайтындар: тренажерлер, лингофондық жабдықтар, имитациялық қондырғылар және оның ішінде ЭВМ негізінде құралғандары.

*Дидактикалық материалдарға қарайтындары*: оқыту бағдарламалары; іскерлік ойындардың сценарилері, анализ жасауға арналған өндірістік ситуациялар; ситуациялық міндеттер; жекелеп тексеруге арналған сауалнамалар.

*Техникалық құрал-жабдықтарды құрайтындар:* электрондық оқулықтар; аудиовизуальдық проекторлар (кино және диопроекторлар; магнитофондар, кодоскоптар және т.б.), компьютерлер (ПЭВМ, локальдық сеттер). Оқытудың әдістемелік жаңа технологиясының жаңа құрылымы.

Студенттердің дизайнерлік шығармашылық іс -әрекетін дамытудағы *әдістемелік технология дегеніміз* – студенттерді оқытудағы бағдарламалық талаптары қамтамасыз етудегі мұғалімнің сабақ берудегі белгілі тәсілдерінің, амалдарының, әдістерінің жиыны. Оқытудағы жүйелілік, бірізділік, тиімділік сияқты бұрын айтылған талаптарды ескеру, олардың оқыту сапасын арттыру, пәнді толық меңгеру әдістемесін іске асыру секілді іс-әрекеттерден жинақталады. Негізгі мақсаттарымен топтасуы белгілі жағдайларды әдістемелік технологияға әкеліп соғады [4, 447 б.].

Студенттердің дизайнерлік шығармашылық іс -әрекетін дамытудағы технологиясын екі аспектіде тануға болады: 1) жетістіктер нәтижелерін түсіндіруге, анықтауға болатын, нақты мақсат міндет қойылған оқу процесін басқару шеңберіндегі дидактикалық проблемаларды шешу; 2) бұл тек қана компьютерді немесе техникалық құралдарды қолдану емес, конструкциялау тәсілдері мен материалдарды қолдану, қолданылатын әдістер, мүмкіндіктер мен қатар білім беру процесін ықшамдау тәсілдерінің талдауларын жасау және оның принциптерінің көрінуі.

*Дәстүрлі білім беру* - білім беру және әлеуметтік тәжірибе, әлеуметтік жүйенің қолданыстағы мәдениетін пайдалану әрекеті болып табылады. Оның түрі-мемлекеттік- танымдық сипаты - өнім берушілік болады. Кәсіби қызметке даярлау, кәсіптік дайындық, әлеуметтік мәдени тәжірибеде жаңаны меңгеру мақсатындағы оқытуды ұйымдастыру болып табылады. Білім беру мазмұны-классикалық пәндік және технологиялық болып бөлінеді. Мұғалімнің ролі - білімді трансляциялаушы оқытылатын материалды меңгеруге арнап құрылған оқу процесін ұйымдастырушылықтан болады.

#### **Пайдаланылған әдебиеттер тізімі**

1. Козыбаков М.Ж. Методические основы профессионально – педагогической подготовки будущего учителя художественного труда: дисс. ...докт.пед.наук. Алматы., 1997-342 с.
2. Ералин К.Е. Изобразительное искусство Казахстана в системе художественного – профессиональной подготовки будущих учителей изобразительного искусства и художественного труда: дисс. ... докт.пед. наук.М., 1992. - 445 с.
3. Амиргазин К.Ж. Художественная обработка кожи и меха (содержание и методика обучения) в кружках общеобразовательных школ. Каз ССР: автореф. ...канд.пед.наук. - М., 1981.-15с.
4. Балтабаев М.Х. Основы музыкально-эстетического воспитания учащихся молодежи средствами казахской традиционной художественной культуры: дисс. ...докт. пед. наук. - Алматы, 1994. – С.447.

УДК 788.43

### **САКСОФОНДА ОРЫНДАУШЫЛЫҚ ТЕХНИКАНЫҢ ҚАЛЫПТАСУ НЕГІЗДЕРІ**

**Ұлықпан Ғалымжан Сәбитұлы,**  
оқытушы,

Қазанған атындағы Қызылорда музыкалық  
жоғары колледжі,  
Қызылорда қ.

**Аннотация:** Мақалада бельгиялық шебер Адольф Сакс ойлап тауып, жаһандық танымалдылыққа ие болған саксафон аспабының шығу тарихы, сондай-ақ саксафонда орындаушылық техниканың қалыптасу негіздері, ұстаз бен шәкірттің өзара байланысы, үйрету және үйрену барысындағы мұқият болу керек өзекті мәселелер сөз болады.

**Кілт сөздер:** Адольф Сакс, музыка, саксафон, альт, тенор, сопрано, баритон, үрмелі аспаптар, мүштікті офиклейд, Гектор Берлиоз, Луи Армстронг, Сигурд Рашер, Батырхан Шөкенов, үйренушінің жеке орындаушылық техникасын үздіксіз дамыту, аспапта ойнаудың академиялық мәдениетінің ерекшеліктерін түсіну

Ғажайыпқа толы музыка әлемінде өзінің сазды үнімен ерекшеленетін музыкалық аспаптардың саны көп. Солардың ішінде оқ бойы озық тұратыны да, беделдісі де – саксофон деп білеміз.

Қай аспапты болсын үйренерден бұрын оның тамырлы тарихымен танысып алған жөн десек, әуелі бұл аспаптың саз әлеміндегі салтанат пен құрметке ие болу жолындағы тарихына бойлап көрейік.

Аспап 1840 жылдың бірінші жартысында бельгиялық Адольф Сакс деген шебердің қолынан шыққан. Өзінің әкесінің музыкалық аспаптар жасайтын шеберханасында жұмыс жасап жүрген Саксты сол кезден-ақ ағаш пен мыстан жасалатын жаңа бір музыкалық аспапты жасау туралы ой мазалайтын еді. Ол

ағаш пен мыстың арасындағы тембрлік кеңдікті толықтырып, офиклеид аспабынан шығатындай дыбыстардың көзін жоюды қалады.

«Мүштікті офиклеид» деген атпен жаңа аспап 1841 жылы Брюссельде өткен өндірістік жәрмеңкеде таныстырылды. Аспаптың сырты металл конус тәріздес етіп жасады. Ал мүштігі таза жіңішке таяқтан жасалды. Әйткенмен бұл формасы аса сәтті шыға қоймады.

1842 жылы Сакс Парижде болып, сонда өзінің жаңа туындысын одан ары жаңартуға кірісті. 12 маусым күні Сакстың досы әрі музыкалық жетекшісі композитор Гектор Берлиоз жергілікті газетке "саксофон" деп аталатын жаңа музыкалық аспаптың өмірге келгендігі туралы жазды.

Осыдан бастап Сакс саксофонмен орындалатын жаңа туындыны өмірге әкелді. Оны үрмелі алты аспаппен қосып орындады. 1844 жылы өзі осы туындыға дирижерлік етті. Ал желтоқсан айында саксофон алғаш рет опера театрында ойналды. Ол кезде сахнада Жорж Кастнердің «Иудеяның соңғы патшасы» деген спектакльдің премьерасы өтіп жатыр еді. Дәл сол жылы аты шыға бастаған саксофон музыкалық аспабы Париждегі өндірістік жәрмеңкеде қойылды. 1846 жылы 21 наурыз күні Сакс Францияда жүріп, «саксофон деп аталатын үрмелі музыкалық аспапқа» патент алды.

Содан бастап ойлап тапқан шебердің атымен аталып, бірнеше түрге бөлініп, музыкада өзіндік орынын алған саксофон жаһандық деңгейде танымалдылыққа ие болды.

Саксофон мыс, никель және цинк; мыс, цинк, латунь немесе күміс қоспаларынан құйылады. Саксофонның көптеген клапандары мен кларнетке тән мундштугы бар. Саксофонның түрлері: альт, тенор, сопрано, баритон, т.б. Саксофонға арналған ноталар скрипка кілтінде жазылады.

Оның тембрі кларнет, гобой және виолончельдің қосылып шығарған дыбысы сияқты жұмсақ. Саксофон эстрадалық оркестрде көп қолданылады. Қазіргі кезде саксофон джаз жанрының аспабы ретінде кең танымал.

Бұл ретте, Луи Армстронг, Сигурд Рашер, Пол Дезмонд, Дэвид Джексон, Ховард Джонсон, Джон Колтрейн Орнетт Коулман, Жан Мари Лонде (Лондейк), Джерри Маллиген, Брэнфорд Марсалис, Федерико Мондельчи, Марсель Мюль, Чарли Паркер, Мэйсио Паркер, Фаусто Папетти, Бен Уэбстер сынды ұлы саксофоншылардың музыка әлеміне қосқан үлесі орасан.

Тарихи деректерге сүйенсек, американдық француз Эдуард Лефевр американдық жұртшылық үшін саксофонды бірінші болып ойнаған. Бір қызығы, Билл Клинтонның өзі (АҚШ-тың 42-ші президенті) тенор-саксофонды шебер ойнай білген. Ал президент болмас бұрын ол тіпті кәсіби музыкант болғысы келген екен.

Келесі кезекте негізгі тақырыпқа ойыссақ, жалпы, үрмелі аспаптарды, оның ішінде саксофонды оқыту мен орындауға арналған бірқатар ғылыми-әдістемелік мақалалардың мұғалімдерге, сондай-ақ музыкалық оқу орындарының студенттеріне алдағы өзіндік педагогикалық іс-әрекетке дайындалуда теориялық және практикалық көмегі мол.

Өйткені әр түрлі дағдылардың тұтас кешені ретінде жеке техникалық қасиеттерді меңгерудің табысы көбінесе аспаппен айналысуға деген сүйіспеншілікке, өз ойының үнемі жетілдіруге ұмтылуға және музыканттың оның нәтижелеріне қанағаттануына байланысты. Сабақтардың өзегі оларды дұрыс және мақсатты ұйымдастыру болуы керек.

Жеке орындаушылық техникасын үздіксіз дамыту барысында саксофоншы музыкалық теориялық білімді, көзбен көріп оқу дағдысын, жатқа ойнауды, интонация тазалығын, саксофонның әдемі дыбысын сезінуді жан-жақты меңгеруі қажет. Оркестрде немесе ансамбльде ойнау тәжірибесін жинау және жеке репертуарды үйрену де үлкен мәнге ие болады.

Шығарма саксофоншыға аспапта ойнаудың академиялық мәдениетінің ерекшеліктерін түсінуге, онымен айналысуға өзінің жеке көзқарасын анықтауға (өздігінен немесе мұғалімнің көмегімен) және сайып келгенде, жақсы дайындалған солист немесе оркестр музыканты болуға мүмкіндік береді, бәлкім, болашақта өз ісінің шебері атануы да ғажап емес. Өйткені алға қойған мақсатқа апарар жол тек үлкен еңбекпен, жанқиярлықпен және шығармашылық талпыныспен келеді.

Қандай нұсқаулықтарды қарасаң да саксофонмен үй жағдайында әртүрлі бөгде дыбыстар мен тітіркендіргіштерге алаңдамайтын ортада айналысқан жөн. Бөлме жақсы желдетіліп, оңтайлы температурасы 16-20 ° С, сондай-ақ салыстырмалы ылғалдылық шамамен 35-60% болуы керек. Жоғары ылғалдылық, сондай-ақ қонақ бөлмедегі ауаның құрғақтығы жоғарылауы өнімділікті нашарлатады.

Ноталарды орналастыру үшін баланың бойына сәйкес биіктікті бекітуге мүмкіндік беретін арнайы қашықтан басқару пультін (стенд) пайдалану керек. Ойынның өнімділігін визуалды бақылау үшін бірінші рет айна алдында жаттығу жасаған жөн. Сабақ кезінде сіз өз қалпыңызға назар аударуыңыз керек: саксофон өте ауыр аспап және әр оқушы өзінің бұлшықеттерін ұзақ уақыт бойы қалыпты басқара алмайды.

Бұл шарттарды сақтамау - шаршауды, бастың, иықтың, қолдың дұрыс қалыптаспауына және тыныс алудың нашарлауына әкелуі мүмкін. Бұлшықеттердің кернеуін болдырмау үшін ойнау барысында 2-3 минутқа қысқа үзілістер жасап, дұрыс ойнау позасының сақталуын үнемі қадағалап отыру керек.

Осы аспапты үйрету жолдарын ғылыми тұрғыда зерттеген ғалым В.Д. Иванов оқудың алғашқы екі айындағы сабақтардың ұзақтығы 40-50 минуттан аспауы керек деп санайды. Бұл уақытты екіге бөлген жөн, өйткені әр блокта қысқа үзілістер жасай аласыз. Осылайша ойын жүктемесі бірте-бірте ұлғаюы керек: сабақтардың екінші айының соңына қарай ол бір сағаттық оқуға дейін ұлғаюы мүмкін, ал 3-4 айдан кейін жұмыс уақытын бір жарым сағатқа дейін ұлғайту ұсынылады.

Музыкалық материалды оқудың көлемін, тәртібін және қарқындылығын мамандық бойынша оқытушы белгілейді. Әрине, үйдегі жаттығулардың физикалық және уақытша дозасы денсаулықтың нашарлауына, ауруға, психологиялық құлдырауға және т.б. жағдайларға әкелуі мүмкін екенін де естен шығармаған жөн.

Үйдегі іс-әрекеттерді жоспарлау кезінде ұлдардан әлдеқайда ерекшеленетін қыздардың физикалық дамуын ескеру қажет. Өйткені, қыздарда қозғалтқыш реакциясының жылдамдығы төмен және жүрек-тамыр және тыныс алу жүйелерінің функционалдық мүмкіндіктері төмен.

Белгілі бір кезеңдерде ойын стресі шаршауды, летаргияны, зейіннің төмендеуін, кейде тіпті аспапта жаттығуға деген құштарлықтың болмауын тудыруы мүмкін. Мұндай жағдайларда жаттығу режимін түзету қажет: жаттығу уақытын қысқарту немесе үзіліс жасау, қыз үшін қолайлы эмоционалды фон жасау.

Мұғалім оқушыға саксофонның мүмкіндіктерін, оның музыкадағы экспрессивті мағынасын түсіндіруі қажет. Егер оқушы музыканы білмесе, мұғалім оған нота жазуын меңгеруге көмектесуі керек. Мұғалімнің міндеті – студентке аспаптың өзі туралы теориялық білім беру. Оқитудың алғашқы күндерінен бастап студент болашақта түсінбеушілік туындамас үшін саксофонның транспозициялық аспап екенін білуі керек.

Осылайша, саусақтардың еркін сөйлеуі дамиды. Барлық диапазондағы тембрдің жарқырауы мен біркелкілігіне ұзақ ноталар арқылы қол жеткізіледі. Сонымен қатар этюдтерді талдау арқылы студент гармоникалық тілді түсінуге үйренеді.

Тағы бір ескере кетерлік жайт, жұмыстар оқушының жас және жеке ерекшеліктеріне сай таңдалуы керек. Бірінші сыныпта репертуар таңдауда мұқият болған жөн. Мұғалім «қарапайымнан күрделіге» қағидасын ұстануы керек.

Шығармалардың табиғаты әртүрлі болуы керек. Бұл баланың музыкант ретінде ғана емес, жалпы тұлға ретінде жан-жақты дамуына ықпал етеді. Біз оқушының ойнап қана қоймай, оны мәнерлі және саналы орындауын қамтамасыз етуіміз керек, осылайша ол әрқашан дыбыстың тығыздығы мен интонацияның дәлдігін қадағалап отырады. Ықтимал қиындықтарды анықтау және кейіннен жою үшін залда репетициялар жүргізіледі, бұл баланың сахнаға бейімделуіне көмектеседі.

Әлемге танымал бұл аспапта шебер ойнай білген қазақстандықтардың да баршылық екенін ескерсек, соның ішінде шоқтығы биік деп Сыр елінің тумасы, виртуоз-музыкант Батырхан Шөкеновты айта аламыз. Ендеше, әлем халқының жүрегін тербеткен ғажап аспапты игерген Батырдың ізбасарларына да дәл сондай бақты бұйыртсын демекпін.

#### Пайдаланылған әдебиеттер тізімі:

1. В.Д.Иванов. «Саксофоншының жеке техникасының негіздері» 1993.
2. Әр түрлі ашық ақпарат көздері

ӘОЖ 373.539.13

## ЖОҒАРҒЫ СЫНЫПТА МОЛЕКУЛАЛЫҚ ФИЗИКАНЫ ТЕРЕҢДЕТІП ОҚИТУ

*Фатхоллина Жанерке Манарбекқызы*

*магистрант,*

*Өтемісов атындағы БҚУ,*

*Орал қ.*

**Аннотация:** Орта мектеп ғылыми ойлауды қалыптастырудың және табиғаттың негізгі принциптерін түсінудің негізгі уақыты болып табылады. Бұл мақалада сыни ойлауды дамыту, болашақ мансап жолдарына дайындалу және ғылымға деген қызығушылықты арттыру мақсатында жоғары сыныптарда молекулалық физиканы тереңдетіп оқытудың маңыздылығы қарастырылады. Молекулалық физиканы оқытудың әдістері мен тәсілдері талданды, сонымен қатар оқытушылар мен оқушылардың осы процессте кездесетін перспективалары мен қиындықтары талқыланды.

**Кілт сөздер:** Молекулалық физика, жоғары сыныптар, білім, оқу процесі, ғылыми ойлау.

**Аннотация:** Средняя школа является ключевым временем для формирования научного мышления и понимания основных принципов природы. В этой статье рассматривается важность углубленного изучения молекулярной физики в старших классах с целью развития критического мышления, подготовки к будущим карьерным путям и повышения интереса к науке. Были проанализированы методы и подходы к обучению молекулярной физике, а также обсуждены перспективы и проблемы, с которыми сталкиваются преподаватели и учащиеся в этом процессе.

**Ключевые слова:** Молекулярная физика, старшие классы, образование, учебный процесс, научное мышление.

**Annotation:** Secondary school is a key time for the formation of scientific thinking and understanding of the basic principles of nature. This article discusses the importance of in-depth study of molecular physics in high school in order to develop critical thinking, prepare for future career paths and increase interest in science. Methods and approaches to teaching molecular physics were analyzed, and prospects and problems faced by teachers and students in this process were discussed.

**Keywords:** Molecular physics, high school, education, educational process, scientific thinking.

Ғылыми және технологиялық жетістіктер күнделікті өмірде маңызды рөл атқаратын қазіргі әлемде ғылыми білім құзыретті және терең ойлы азаматтарды қалыптастырудың негізі болып табылады. Орта мектептің білім беру процесінде көбірек назар аударатын негізгі бағыттардың бірі-молекулалық физиканы тереңдетіп зерттеу.

Молекулалық физика - молекулалардың, атомдардың және элементар бөлшектердің құрылымын, динамикасын және өзара әрекеттесуін зерттейтін бірегей ғылыми пән. Оның білім берудегі маңыздылығын асыра бағалау қиын, өйткені ол көптеген құбылыстар мен технологиялардың негізінде жатқан іргелі физикалық және химиялық процестерді түсінуде шешуші рөл атқарады [1].

Біріншіден, молекулалық физиканы зерттеу оқушыларға микроскопиялық объектілер әлеміне енуге, атомдар мен молекулалардың әртүрлі химиялық қосылыстар мен материалдарды қалыптастыру үшін бір-бірімен қалай әрекеттесетінін түсінуге мүмкіндік береді. Бұл химиялық реакциялар, кинетика және термодинамика туралы тереңірек түсінік қалыптастыруға негіз болады.

Екіншіден, молекулалық физиканы білу заманауи технологиялар мен инновацияларды түсінудің маңызды құрамдас бөлігі болып табылады. Мысалы, нанотехнологияда, биомедицинада, электроникада және материалтануда молекулалық физика шешуші рөл атқарады. Ғылымның осы саласын терең түсіну жаңа материалдарды жасауға, тиімді дәрі-дәрмектер мен құрылғыларды жасауға, энергия тиімділігін арттыруға және инновациялық өнімдерді жасауға көмектеседі.

Үшіншіден, молекулалық физиканы зерттеу оқушылардың аналитикалық және сыни ойлау дағдыларын дамытуға ықпал етеді. Күрделі молекулалық жүйелерді талдау абстрактілі ойлауды, логикалық қорытынды жасауды және мәселелерді шешуді қажет етеді. Бұл дағдылар тек ғылыми қызметте ғана емес, күнделікті өмірде де маңызды.

Жоғары сыныптардың білім беру процесінде молекулалық физиканы терең зерттеу үлкен маңызға ие. Ол оқушылардың табиғаттың іргелі принциптері туралы білімдерін кеңейтіп қана қоймайды, сонымен қатар оларды ғылымда, технологияда және инновацияда табысты мансапқа дайындайды, сонымен қатар қазіргі әлемде қажетті сыни ойлау мен аналитикалық қабілеттерді дамытады.

*Молекулалық физиканы терең зерттеудің артықшылықтары [2]:*

1. Аналитикалық дағдыларды дамыту: молекулалық физиканы зерттеу оқушылардан күрделі деректерді талдау және түсіндіру, эмпирикалық бақылаулар негізінде қорытынды жасау және логикалық пайымдау қабілетін талап етеді.

2. Ғылым негіздерін түсіну: молекулалық физика физика, химия, биология және материалтану сияқты көптеген басқа ғылыми пәндердің негізінде жатыр. Молекулалық процестерді терең түсіну оқушыларға ғылымның осы салаларының негізгі принциптерін білуге көмектеседі.

3. Ғылыми зерттеулерге дайындық: молекулалық физиканы терең зерттеу ғылыми зерттеулерге қатысуға жол ашады. Осы пәнді меңгерген оқушылар ғылыми олимпиадаларға, конкурстар мен жобаларға қатыса алады, сондай-ақ жаратылыстану ғылымдары саласында білімін жалғастыра алады.

4. Күнделікті өмірде қолдану: молекулалық принциптерді түсіну адамдарға тамақтануды таңдау, дәрі-дәрмектің әсерін түсіну және технологияның қоршаған ортаға әсері сияқты өмірдің әртүрлі салаларында саналы шешім қабылдауға мүмкіндік береді.

*Молекулалық физиканы оқыту әдістері [3]:*

1. Зертханалық жұмыстар: зертханалық жұмыстарды жүргізу оқушыларға материалмен тікелей әрекеттесуге, эксперименттер, өлшеулер жүргізуге және нәтижелерді талдауға мүмкіндік береді.

2. Көрнекіліктер мен демонстрациялар: көрнекіліктерді, модельдерді және демонстрацияларды пайдалану оқушыларға молекулалық физиканың дерексіз тұжырымдамаларын елестетуге және оларды жақсы түсінуге көмектеседі.

3. Интерактивті сабақтар: интерактивті сабақтар, талқылаулар және ұжымдық жобалар өткізу оқушылардың белсенді қатысуын ынталандырады және оларға идеялар мен тәжірибе алмасуға мүмкіндік береді.

4. Заманауи білім беру технологиялары: компьютерлік бағдарламаларды, виртуалды зертханаларды және онлайн ресурстарды пайдалану білім беру процесін байытады және оны қол жетімді және интерактивті етеді.

Осы оқыту әдістерін тиімді пайдалану оқушыларға молекулалық физика туралы терең түсінік беріп қана қоймай, сонымен қатар оқу процесін қызықты әрі қызықты етуге көмектеседі.

Орта мектепте молекулалық физиканы оқу арқылы болашақ мансап жолдарына дайындалу оқушылар үшін өте маңызды. Мұны толығырақ қарастырайық:



Ғылымдағы мансапқа дайындық: молекулалық физиканы зерттеу оқушыларға молекулалар мен атомдардың құрылымы мен өзара әрекеттесуі туралы іргелі білім береді. Бұл физика, химия, биология немесе материалтану саласындағы ғылыми зерттеулермен айналысқысы келетіндер үшін тамаша бастама.

Медициналық мансапқа дайындық: молекулалық механизмдерді түсіну болашақ медицина мамандары үшін өте маңызды. Молекулалық физиканы зерттеу оқушыларға аурудың биологиялық процестері мен молекулалық механизмдерінің негіздерін түсінуге көмектеседі [5], бұл медициналық мектепте одан әрі оқуда пайдалы болуы мүмкін.

Инженерлік және техникалық мансапқа дайындық: молекулалық физика инженерия мен технологияның тікелей қосымшасына ие. Пәнді меңгерген оқушылар өз білімдерін жаңа материалдарды, технологиялар мен құрылғыларды әзірлеуге, сондай-ақ өндірістік процестерді оңтайландыруға қолдана алады.

Қиындықтар мен перспективалар: әрине, мектеп молекулалық физика бағдарламаларының алдында тұрған қиындықтар бар. Олардың кейбіреулері мамандандырылған жабдыққа шектеулі қол жетімділікті және білікті оқытушылардың жетіспеушілігін қамтиды. Дегенмен, виртуалды зертханалар мен онлайн курстарды қоса алғанда, білім беру технологияларының дамуымен бұл кедергілерді жеңуге болады. Сонымен қатар, білім беру мекемелері мен үкіметтік ұйымдардың қолдауы молекулалық физиканы зерттеу жағдайларын жақсартуға ықпал етуі мүмкін.

Жалпы, орта мектепте молекулалық физиканы терең зерттеу болашақ мансаптық мүмкіндіктерге жол ашып қана қоймайды, сонымен қатар кез-келген қызмет саласында құнды актив болып табылатын сыни ойлауды, аналитикалық қабілеттерді және проблемаларды шешуге ғылыми көзқарасты дамытады.

Жоғары сынып біліміндегі молекулалық физиканы терең зерттеу ғылыми ойлауды қалыптастырудың және ғылыми салалардағы болашақ мансаптық жолдарға дайындықтың негізгі элементі болып табылады. Бұл процестерге қалай ықпал ететінін толығырақ қарастырайық:

Молекулалық физиканы зерттеу оқушылардан аналитикалық және сыни ойлауды талап етеді. Олар гипотеза жасауды, эксперименттерді жобалауды және жүргізуді, деректерді талдауды және ғылыми принциптер негізінде қорытынды жасауды үйренеді. Бұл процесс олардың күрделі мәселелерді шешу қабілетін дамытады және тіпті шығармашылық ойлауды ынталандырады.

Молекулалық процестерді түсіну ғылым, медицина, инженерия және технология сияқты көптеген кәсіби салалар үшін маңызды. Молекулалық физиканы меңгерген оқушылар болашақ кәсіби қызметте қолдана алатын берік іргелі білім мен дағдыларға ие болады.

Молекулалық физикадағы дұрыс ұйымдастырылған оқу процесі оқушылардың ғылым мен зерттеуге деген қызығушылығын тудыруы мүмкін. Зертханалық жұмыстар, демонстрациялар, жобалар мен талқылаулар оларға ғылыми білімнің практикалық қолданылуын көруге және Ғылым элементін зерттеуге деген құштарлықты дамытуға мүмкіндік береді.

Жабдықтар мен білікті оқытушыларға қол жеткізу сияқты қиындықтар болғанымен, дұрыс оқыту әдістемесі бұл қиындықтарды жеңуге көмектеседі. Виртуалды зертханалар мен онлайн курстарды қоса алғанда, заманауи білім беру технологияларын пайдалану молекулалық физикадағы оқуға қолжетімділікті айтарлықтай жақсартып алады.

Орта мектепте молекулалық физиканы терең зерттеу болашақ ғылыми көшбасшылар мен инноваторларды дайындауда маңызды рөл атқарады. Ол тек техникалық дағдыларды қалыптастырып қана қоймай, сыни ойлауды, мәселелерді шешуге шығармашылық көзқарасты дамытады және ғылым мен зерттеуге деген қызығушылықты оятады.

#### Пайдаланылған әдебиеттер тізімі

1. Намазбаев Қ. Т. Орта мектепте физиканы оқыту әдістемесі. I бөлім. Теориялық негіздер. «Физика» мамандығы бойынша мұғалімдерге арналған оқу құралы. – Талдықорған, I. Жансүгіров атындағы Жетісу мемлекеттік университетінің баспаханасы, 2020.- 247 б.

2. <https://www.labyrinth.ru/books/758662/point/gm/>

3. Теория и методика обучения физике в школе. Частные вопросы :Учебное пособие для студентов педвузов / Под ред. С.Е.Каменецкого. - М., 2020.

4. Семке А.И. Нестандартные задачи по физике. Для классов естественнонаучного профиля / А.И. Семке. – Ярославль: Академия развития, 2021.

5. Tosi M.P. Atomic dynamics in liquids / M.P. Tosi, N.H. March // Dover.: New York, 2021.

## ГЕОГРАФИЯ САБАҚТАРЫНДА ЖАСАНДЫ ИНТЕЛЛЕКТ АРҚЫЛЫ ҒЫЛЫМИ ЖОБАЛАР НЕГІЗІНДЕ ОҚУ ДАҒДЫЛАРЫН ДАМУ ЖҮМЫСТАРЫН ЖҮЙЕЛЕУ

*Хайруллина Янгуль Сабыркызы,  
география пәні мұғалімі,  
Сырым мектеп-лицейі*

**Аннотация:** География сабағында жасанды интеллект (ЖИ) арқылы оқу дағдыларын дамыту үшін жүйелі және инновациялық тәсілдерді қолдану маңызды. ЖИ құралдары оқу процесін тиімдірек және қызықты ете алады, сонымен қатар оқушылардың түсінігін кеңейтеді және олардың географиялық дағдыларын шыңдайды.

Жасанды интеллект (ЖИ) арқылы оқу дағдыларын жүйелеу — бұл білім алу процесінде ЖИ құралдарын пайдалану арқылы оқушылардың оқу, түсіну, талдау және ақпаратты қолдану қабілеттерін дамытуды көздейді.

Жасанды интеллекттің көмегімен оқу дағдыларын жүйелеу арқылы оқыту процесін тиімдірек және жекедендірілген етуге болады, бұл оқушылардың әртүрлі деңгейлердегі білім алу қажеттіліктеріне жауап береді.

На уроках географии важно использовать систематические и инновационные подходы для развития навыков чтения с помощью искусственного интеллекта (ИИ). Инструменты ИИ могут сделать процесс обучения более эффективным и увлекательным, а также расширить понимание учащимися и отточить их географические навыки.

Систематизация навыков чтения с помощью искусственного интеллекта (ИИ) — это включает в себя развитие способностей учащихся к чтению, пониманию, анализу и использованию информации с использованием инструментов ИИ в процессе обучения.

С помощью искусственного интеллекта процесс обучения можно сделать более эффективным и персонализированным, систематизируя навыки обучения, которые отвечают потребностям учащихся в обучении на разных уровнях.

**Annotation:** In geography lessons, it is important to use systematic and innovative approaches to develop reading skills using artificial intelligence (AI). AI tools can make the learning process more efficient and fun, as well as expand students' understanding and hone their geographical skills.

Systematization of reading skills using artificial intelligence (AI) — this includes the development of students' abilities to read, understand, analyze and use information using AI tools in the learning process.

With the help of artificial intelligence, the learning process can be made more efficient and personalized by systematizing learning skills that meet the learning needs of students at different levels.

**Зерттеу жұмысының мақсаты:** География сабақтарында жасанды интеллект негізінде құрылған тапсырмалар арқылы білім алушылардың оқу сауаттылықтарын арттыра отырып, оқу дағдыларын дамыту

**Зерттеу жұмысының өзектілігі:** Жасанды интеллект арқылы ғаламдық проблемаларды жергілікті масштабта шешуге, адамзаттың және қоршаған ортаның қазіргі және болашақтағы жағдайына жеке жауапкершілікті сезінуге, туған өлке құндылықтарын бағалауға үйрету.

**Күтілетін нәтиже:** Жасанды интеллект география сабағында оқушылардың оқу дағдыларын дамытуға үлкен үлес қоса алады, олардың білімін кеңейтеді және әлемді түсіну қабілеттерін жақсартады.

Атақты физик М. Лауэ оқу, білім жөнінде айта келіп: «Білім — бүкіл оқығандарың ұмытылып қалғанда, бойында сақталатыны», — дейді. Бұл сақталып қалатын не? Ол — әдет, сенім, бағыт, дағды және қабілет — міне, нағыз білім — осылар! «Дағды, — деп көрсетеді психолог С. Л. Рубинштейн, — саналы түрде автоматталған қимыл-әрекет түрінде көрінеді, ал сонан соң, әрекеттің автоматталған тәсілі ретінде қызмет атқарады».

Қандай да болмасын дағдыға бала басқалармен қарым-қатынас жасау барысында үйренеді. Бала үлкендердің істеген әрекеттерін көріп бақылап, оған еліктейді, кейін оны өзі істей бастайды. Ал оқытуда мұғалім дағдыландыратын әрекеттерін әдейі көрсетеді, түсіндіреді, балалар оның орындалуын бақылайды. Осы процесс, сыртқы әрекеттің адамның бойына сіңуі, ішкі психикалыққа айналуы интериоризация деп аталады, яғни сыртқы заттық әрекеттің ақыл-ойға, санаға өтуі. Мұндай процесті оқытуда баланың ақыл-ой әрекетін қалыптастыру саласында психолог П. Я. Гальперин және оның шәкірттері зерттеді. Бұл зерттеулер бойынша баланың ақыл-ой әрекетін қалыптастыруға болатыны дәлелдейді. Мұнда дағды мен шеберліктің қалыптасу ұзақтығы да, оның нәтижесі де (беріктігі, саналылығы, жи-нақтылығы т. б.) ақыл-ой әрекетін қалыптастыру процесін ұйымдастыруға байланысты екені көрсетіледі. Ендеше мұнда да басты жауапкершілік мұғалімге жүктеледі.

ЖИ негізіндегі жекеленген оқыту бағдарламалары оқушылардың жеке қажеттіліктеріне сәйкес оқыту материалдарын бейімдейді. Бұл әр оқушының білім алу тиімділігін арттырады және олардың оқу дағдыларын жеке дамытуға мүмкіндік береді.

1. Интерактивті карталар мен виртуалды экскурсиялар: Google Earth немесе арнайы ЖИ негізіндегі қосымшалар арқылы оқушыларға әртүрлі географиялық орналасуларды зерттеуге мүмкіндік беріңіз. Бұл олардың орын туралы түсінігін кеңейтеді және тарихи, экологиялық, және әлеуметтік контексттерді үйренуге көмектеседі.

2. Жасанды интеллект негізіндегі оқыту платформалары: ЖИ негізіндегі оқыту платформаларын пайдаланып, оқу материалдарын жекелей бейімдеу. Бұл оқушылардың әрқайсысының жеке қажеттіліктеріне сай келетін оқу жоспарын құруға мүмкіндік береді. ЖИ технологиялары арқылы оқушылардың прогресін бақылау және олардың оқу дағдыларын жақсарту үшін жеке кеңестер ұсыну.

3. Деректер талдауы және модельдеу: ЖИ құралдарын пайдаланып, географиялық деректерді талдау және модельдеу. Оқушыларға ауа райы модельдері, халықтың өсуі немесе ландшафттың өзгеруі сияқты күрделі процестерді түсінуге көмектеседі.

Жасанды интеллект (ЖИ) арқылы оқу дағдыларын жүйелеу — бұл білім алу процесінде ЖИ құралдарын пайдалану арқылы оқушылардың оқу, түсіну, талдау және ақпаратты қолдану қабілеттерін дамытуды көздейді.

1. Интерактивті карталар мен географиялық ақпарат жүйелерін (ГАЗ) пайдалану

ЖИ негізіндегі интерактивті карталар мен ГАЗ оқушыларға әлемді виртуалды түрде зерттеуге мүмкіндік береді. Мысалы, оқушылар ЖИ арқылы әртүрлі аймақтардың климатын, топографиясын және демографиялық өзгерістерін зерттей алады. Бұл оқушылардың географиялық түсінігін кеңейтіп, олардың картамен жұмыс істеу дағдыларын дамытады.

2. Виртуалды экскурсиялар мен 3D модельдеу

ЖИ негізіндегі виртуалды экскурсиялар мен 3D модельдеу құралдары оқушыларға әлемнің қашықтағы немесе қол жетпейтін бөліктерін зерттеуге мүмкіндік береді. Бұл тәсіл оқушылардың кеңістіктік ойлау қабілеттерін дамытады және оларға географиялық процестердің күрделілігін түсінуге көмектеседі.

3. Жасанды интеллект негізіндегі сұрақ-жауап жүйелері ЖИ негізіндегі сұрақ-жауап жүйелері оқушыларға географиялық тақырыптар бойынша сұрақтар қойып, тез арада нақты жауаптар алуға мүмкіндік береді. Бұл оқушылардың зерттеу дағдыларын дамытып, оларға тез ақпарат іздеу және сыни ойлау қабілеттерін жетілдіруге көмектеседі.

4. Деректерді талдау және модельдеу құралдары

ЖИ негізіндегі деректерді талдау және модельдеу құралдары оқушыларға географиялық деректерді түсінуге, талдауға және болжам жасауға мүмкіндік береді. Бұл олардың қорытынды жасау және дәлелдеме келтіру дағдыларын дамытады.

5. Жекеленген оқыту бағдарламалары

Жасанды интеллекттің көмегімен оқу дағдыларын жүйелеу арқылы оқыту процесін тиімдірек және жекелендірілген етуге болады, бұл оқушылардың әртүрлі деңгейлердегі білім алу қажеттіліктеріне жауап береді.

Халықтың таралуын болжау және халықтың тығыздығы карталарын құру. Климаттың өзгеруін талдау және ауа райының өзгеру карталарын жасау. Жер сілкінісі, су тасқыны және дала өрттері сияқты табиғи апаттардың қауіп карталарын әзірлеу. Пайдалы қазбалар кен орындары мен ресурстардың карталарын жасау. Экожүйенің өзгеруін зерттеу және биоәртүрлілік карталарын құру. Көлік ағындары мен қозғалыс маршруттарының карталарын құру үшін GPS және мобильді құрылғылардың деректерін талдау

Навигация және қозғалыс маршруттарын жоспарлау үшін спутниктік карталар жасау

Жасанды интеллект (ЖИ) білім берудегі ең перспективалы зерттеу бағыттарының біріне айналды. Білім беруде ЖИ-ті енгізудің негізгі міндеті мұғалімдерді алмастыру емес, ол – мұғалімдерді ЖИ-ке тапсыруға болатын күнделікті жұмыстан босатып, басқа да басым міндеттерге уақыт бөлу. Мұғалім бір оқушының үй тапсырмасын тексеруге 5-10 минут жұмсаса, жасанды интеллект оны 20-30 секундта орындайды. Мұндай жағдайда адамның зияткерлік ресурстарын пайдаланудан гөрі машинаға мұндай тапсырмаларды беру ұтымды болып көрінеді.

Техникалық прогресс жоғары білімді де айналып өткен жоқ. Қазіргі уақытта университеттерді цифрландыру, білім беру бағдарламаларына жасанды интеллектті енгізу және оқу орындарының күнделікті жұмысында жаңа технологияларды қолдану бойынша жұмыстар жүргізілуде.

Білім беруде жасанды интеллектті қолдану білім беру жүйесін модернизациялау және оның тиімділігін арттырудың жаңа перспективаларын ашады. Осы технологияларды дұрыс енгізу және қолдану біздің елімізде қол жетімді, икемді және сапалы білім алуға ықпал ете алады.

#### **Пайдаланылған әдебиеттер:**

1. Баймухамедов М.Ф. Искусственный интеллект: Основы теории и практики. Монография, изд-во «Master Reprint», 2019. – 278 с.
2. Искусственный интеллект [Электронный ресурс] / «Wikipedia» – Режим доступа: [https://ru.wikipedia.org/wiki/Искусственный\\_интеллект](https://ru.wikipedia.org/wiki/Искусственный_интеллект)

(дата обращения: 20.03.2019).

3. <https://utc-aviator.com> › [iskusstvennyj-intellekt-i-aviatsiya](https://utc-aviator.com).

4. <https://aiconference.ru/ru/article/otpravim-ii-v-kosmos-vmesto-nas-kakuchenie-ishchut-novie-planeti-i-obuchayut-samostoyatelnosti-kosmicheskie>

5. <https://stem-academia.com/kk/білім-берудегі-жасанды-интеллект/>

6. Концепция развития искусственного интеллекта.

ӘОЖ 372.851

## ПАРАМЕТРГЕ ҚАТЫСТЫ ЕСЕПТЕРДІ ШЕШУДІҢ АНАЛИТИКАЛЫҚ ЖӘНЕ ГРАФИКАЛЫҚ ӘДІСТЕРІ

*Халиуллин Нурсултан Нурланұлы,  
математика БББ магистранты  
М.Өтемісов атындағы БҚУ,  
Орал қ.*

**Аннотация:** Мақалада параметрге қатысты есептерді шешудің аналитикалық және графикалық әдістері көрсетілген. Бұл мақаланың мақсаты осындай есептер арқылы оқушылардың математикалық сауаттылығын арттыру. Параметрмен байланысты есептерді шешудің графикалық әдісін оқытудағы маңызды әрекет есептердің шығарылу жолын қысқа әрі нұсқа көрсету.

*В статье показаны аналитические и графические методы решения задач, относящихся к параметру. Целью данной статьи является повышение математической грамотности учащихся посредством таких задач. Важным занятием при обучении графическому методу решения задач, связанных с параметрами, является демонстрация короткого и простого способа решения задач.*

*The article shows analytical and graphical methods for solving problems related to the parameter. The purpose of this article is to improve students' mathematical literacy through such tasks. An important activity when teaching the graphical method of solving problems involving parameters is to demonstrate a short and simple way to solve tasks.*

**Кілт сөздер:** стандартты емес теңдеу, параметр, функция, интерпретация, жазықтық, нүктелер жиыны, түзу.

Стандартты емес теңдеулер мен теңсіздіктерді (оның ішінде параметрі бар есептерді) шешу әдістерін меңгеру үшін қажетті математикалық мәдениеттің маңызды бөлігі қарапайым функциялардың графиктерін құру және теңдеулер мен теңсіздіктердің графикалық интерпретацияларын қолдану мүмкіндігі болып табылады. Графикалық интерпретация негізгі рөл атқаратын есептерді анықталған дәрежеде шартты түрде үш негізгі топқа бөлуге болады. Біріншісі графикалық интерпретациялар шешімді визуалды түрде ұсынуға және жауапты жазуға мүмкіндік беретін есептерді қамтиды, бірақ тек аналитикалық құралдарды пайдаланып жауапты іздеу нақты логикалық қиындықтарға әкеледі. Мұндай есептердегі параметр дәрежесі әдетте 1-ге тең болады және түрі бойынша бұл есептер теңсіздіктер жүйесі болып табылады немесе осындай жүйелерге келтіріледі. Соңғысы есептің шартын қанағаттандыратын *Оха* жазықтығының барлық нүктелер жиынын (мұндағы  $a$  – параметр) кейбір фигура түрінде бейнелеуге мүмкіндік береді (кейде «облыстар» дейді, ал шығарылу әдісін «облыстардың әдісі» деп атайды). Осыдан кейін  $a = c$  горизонталь түзуінің (мұндай түзуді «есептегіш» деп атайды; мұндағы  $c$  – сан) бейнеленген облысқа байланысты әртүрлі жағдайларын қарастыра есептің сұрағына оңай жауап табуға болады. Екінші топқа тікелей графикалық интерпретацияға мүмкіндік беретін есептер кіреді, яғни олар құруды қамтиды (оның ішінде белгілі қарапайым түрлендірулерді қолдануды) және функцияның графикін зерттеуді қамтуы мүмкін. Үшінші топқа теңдеулерді немесе теңсіздіктерді тиісті (графикалық немесе геометриялық) интерпретациялаудан кейін шешімі белгілі фигуралардың – түзулердің, кесінділердің, бұрыштардың, шеңберлердің өзара орналасуын зерттеуге негізделген есептер жатады (яғни мұнда алдыңғы топтардың есептеріндегідей функциялардың графиктері ғана емес, сонымен қатар теңдеулер немесе теңсіздіктер арқылы анықталған геометриялық фигуралар да қарастырылады). [1]

Аналитикалық әдіс. Бұл параметрі жоқ есептердегі жауапты табудың стандартты процедураларын қайталайтын есептің тікелей шешімі.

Параметрге қатысты есептерді шығарудың аналитикалық және графикалық әдістеріне мысалдар келтірейік.

1-мысал (Аналитикалық әдіс).  $(2a - 1)x^2 + ax + (2a - 3) = 0$  теңдеуінің түбірі бірден көп емес  $a$ -параметрінің барлық мәндерін табыңыз.

Шешуі.  $2a - 1 = 0$  болғанда берілген теңдеу квадраттық болмағандықтан  $a = 1/2$  жағдайын бөлек қарастырамыз.

Егер  $a = 1/2$  болса, онда теңдеу  $\frac{1}{2}x - 2 = 0$  түрін қабылдап, оның бір түбірі болады.

Егер  $a \neq 1/2$  болса, онда теңдеу квадратты болып табылады. Теңдеудің түбірі бірден көп болмауы үшін оның дискриминанты теріс сан болуы жеткілікті:

$$D = a^2 - 4(2a - 1)(2a - 3) = -15a^2 + 32a - 12.$$

$$-15a^2 + 32a - 12 \leq 0 \Rightarrow \begin{cases} a \geq \frac{16 + 2\sqrt{19}}{15}; \\ a \leq \frac{16 - 2\sqrt{19}}{15}. \end{cases} \quad (1)$$

Түпкілікті жауап жазу үшін  $a = 1/2$  (1) шартын қанағаттандыра ма, жоқ па, соны анықтау керек. Ол үшін  $1/2$  және  $\frac{16 \pm 2\sqrt{19}}{15}$  сандарын салыстыру керек.  $\frac{1}{2} > \frac{16 - 2\sqrt{19}}{15}$ ,  $\frac{1}{2} < \frac{16 + 2\sqrt{19}}{15}$  екені анық.

$$\text{Жауабы: } (-\infty; \frac{16 - 2\sqrt{19}}{15}] \cup \frac{1}{2} \cup [\frac{16 + 2\sqrt{19}}{15}; +\infty). \quad [2]$$

2-мысал (Аналитикалық әдіс).

$$\begin{cases} 3 \times 2^y + 5|y| + 3x + 4 = 5y^2 + 3a, \\ x^2 + y^2 = 1 \end{cases}$$

теңдеулер жүйесінің жалғыз шешімі болатын  $a$ -параметрінің барлық мәндерін табыңыз.

Шешуі. Егер  $(x_0, y_0)$  жүйенің шешімі болса, онда  $(x_0, -y_0)$  де жүйенің шешімі екенін ескереміз. Демек, шешім жалғыз болуы үшін  $-y_0 = y_0$  шарты орындалуы қажет, яғни  $y_0 = 0$  болуы керек.  $y = 0$  болғанда берілген жүйе

$$\begin{cases} 7 + 3x = 3a, \\ x^2 = 1 \end{cases}$$

түріне өзгереді. Егер  $x = 1$  болса, онда  $a = 10/3$  болады. Егер  $x = -1$  болса, онда  $a = 4/3$  болады. Сонымен,  $a = 4/3$  пен  $a = 10/3$  параметрдің жарамды мәндері болып табылады.  $a = 4/3$  болсын. Онда жүйе

$$\begin{cases} 3 \times 2^y + 5|y| = -3x + 5y^2, \\ x^2 + y^2 = 1 \end{cases}$$

түріне өзгереді.

Бұл жерде шешудің стандартты әдістері тағы да жұмыс істемейтіні түсінікті. Алынған жүйенің бірінші теңдеуінің сол және оң жақтарын оның екінші теңдеуін ескере отырып бағалауға тырысайық.

$|y| \geq 0$  болғандықтан,  $2^{|y|} \geq 1$  және  $3 \times 2^{|y|} \geq 3$  болып саналады. Алынған жүйенің екінші теңдеуінен  $|x| \leq 1$ ,  $|y| \leq 1$  болатыны шығады. Онда  $|y| \geq y^2$ ,  $3 \geq -3x$ . Осылайша,  $3 \times 2^{|y|} \geq 3 \geq -3x$ ,  $5|y| \geq 5y^2$ . Демек,

$$3 \times 2^{|y|} + 5|y| \geq -3x + 5y^2,$$

бұл ретте теңдік белгісі  $3 \times 2^{|y|} = 3 = -3x$  және  $5|y| = 5y^2$  болған жағдайда ғана мүмкін болады.

$$\begin{cases} 3 \times 2^{|y|} = 3, \\ -3x = 3, \\ 5|y| = 5y^2, \\ x^2 + y^2 = 1, \end{cases} \Rightarrow \begin{cases} x = -1, \\ y = 0 \end{cases}$$

жүйесін аламыз. Демек,  $a = 4/3$  болғанда осы жүйенің жалғыз шешімі бар  $(-1; 0)$ .

Егер  $a = 10/3$  болса, онда берілген жүйе

$$\begin{cases} 3 \times 2^y + 5|y| + 3x = 5y^2 + 6, \\ x^2 + y^2 = 1 \end{cases}$$

түріне өзгереді.

Мұнда  $a = 4/3$  жағдайы үшін қалай жасалғанына ұқсас бағалау жүргізу мүмкін емес. Соңғы жүйенің бірден артық шешімі бар екенін дәлелдеп көрейік. Ол үшін бұл шешімдерді табу арқылы, мысалы, таңдау арқылы көрсету жеткілікті. Шешімдердің бірін алу өте оңай, ол үшін, белгілі болғандай,  $y = 0$ . Бұл жағдайда бірінші теңдеуден

$x = 1$  екенін аламыз, бірақ сонда екінші теңдеу дұрыс теңдікке айналады, яғни  $(1; 0)$  – жүйенің шешімі. Оның шешімі  $(0; 1)$  сандар жұбы екенін ескеру қажет. Осылайша,  $a = 10/3$  болғанда жүйенің бірден артық шешімі болады.

Жауабы:  $4/3$ .

3-мысал (Аналитикалық әдіс).

$$\begin{cases} x^7 + (4 - x)^7 = 2y^7, \\ (x - 2)^2 + (y - 2)^2 + z^2 + a^2 = 9, \\ 6yz^2 - (a - 3)y^2z + 6 = 2a \end{cases}$$

теңдеулер жүйесін қанағаттандыратын  $x, y, z$  нақты сандарының жалғыз үштігі  $(x; y; z)$  бар  $a$  параметрінің барлық мәндерін табыңыз.

Шешуі.  $x$ -ті  $(4 - x)$ -пен ауыстырғанда жүйе өзгермейді. Сондықтан, егер  $(x; y; z)$  сандар үштігі жүйенің шешімі болса, онда  $(4 - x; y; z)$  сандар үштігі де жүйенің шешімі болып есептеледі. Демек, шешім жалғыз болуы үшін  $x = 4 - x$  шарты орындалуы керек, мұндағы  $x = 2$ .  $x = 2$  болғанда жүйенің бірінші теңдеуі  $2 \times 2^7 = 2y^7$  түріне өзгереді, мұндағы  $y = 2$ .  $x = 2, y = 2$  болғанда жүйе

$$\begin{cases} z^2 + a^2 = 9, \\ 6z^2 - 2(a - 3)z + 3 - a = 0 \end{cases}$$

түріне өзгереді.

Бұл жүйенің бірінші теңдеуінен  $a^2 \leq 9$  болатыны шығады. Алынған жүйенің екінші теңдеуі  $z$  айнымалысына қатысты квадратты, егер оның дискриминанты  $D$  теріс болмаса, аз дегенде бір шешімі бар, осыдан  $a^2 - 9 \geq 0$ ,  $a^2 \geq 9$  екені шығады.

Осылайша, соңғы жүйенің аз дегенде бір шешімі бар, егер  $a^2 = 9$  болса, онда  $a = \pm 3$  болады. Параметрдің табылған жарамды мәндерінің қайсысында бұл жүйенің жалғыз шешімі болатынын тексеру ғана қалды.  $a = \pm 3$  болғанда берілген жүйенің екінші теңдеуі

$$(x - 2)^2 + (y - 2)^2 + z^2 = 0$$

түріне өзгереді, мұндағы  $x = 2, y = 2, z = 0$ . Айнымалылардың табылған мәндері үшін осы жүйенің бірінші теңдеуі орындалады, ал үшінші теңдеу  $6 = 2a$  түріне өзгереді және тек  $a = 3$  кезінде орындалады.

Жауабы: 3.

4-мысал (Графикалық әдіс).

$$\begin{cases} a + 3x \leq 12, \\ a + 4x \geq x^2, \\ a \leq x \end{cases}$$

теңсіздіктер жүйесінің аз дегенде бір шешімі болатындай  $a$  параметрінің барлық мәндерін тауып,  $a$ -ның әрбір мәні үшін жүйенің шешімдерін көрсетіңіз.

Шешуі. Берілген жүйені

$$\begin{cases} a \leq 12 - 3x, \\ a \geq x^2 - 4x, \\ a \leq x \end{cases}$$

түріне өзгертіп,  $Ox$  координаталар жүйесінде  $a = 12 - 3x$  ( $(4; 0)$  және  $(3; 3)$  нүктелері арқылы өтетін түзу),  $a = x^2 - 4x$  (тармақтары жоғары бағытталған, төбесі  $(2; -4)$  нүктесінде орналасқан, абсцисса осін  $(0; 0)$  және  $(4; 0)$  нүктелерінде қиып өтетін парабола)  $a = x$  ( $(0; 0)$  және  $(3; 3)$  нүктелері арқылы өтетін түзу) функцияларының графиктерін сызамыз. Берілген жүйені қанағаттандыратын  $Ox$  жазықтығының  $(x; a)$  барлық нүктелерінің жиынын штрихтау арқылы көрсетеміз (1-сурет).

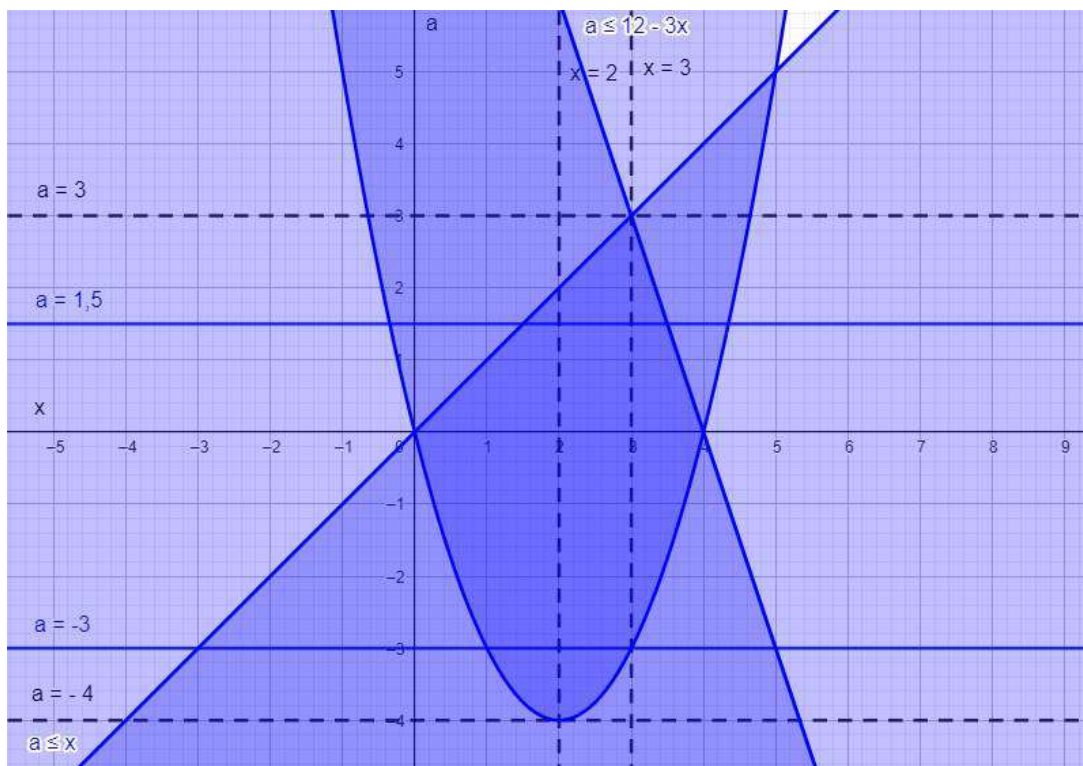

1-сурет.

Жауапты жазу үшін есептелетін түзудің әртүрлі жағдайларын қарастырамыз (1-суретте –  $a = a_1$  және  $a = a_2$  жағдайлары көрсетілген).  $a < -4$  немесе  $a > 3$  болғанда есептелетін түзудің штрихталған облыспен бір де бір ортақ нүктесі болмайды.  $a = -4$  болғанда есептелетін түзудің штрихталған облыспен жалғыз ортақ нүктесі – параболаның төбесі болып табылады (яғни, берілген жүйенің шешімі  $x = 2$  болып саналады),  $a = 3$  болғанда да осы түзудің штрихталған облыспен жалғыз ортақ нүктесі –  $a = 12 - 3x$  және  $a = x$  түзулерінің қиылысу нүктесі болады (яғни, берілген жүйенің шешімі  $x = 3$  болып есептеледі).  $a \in (-4; 3]$  болғанда есептелетін түзу штрихталған облысты ұштары  $a = x^2 - 4x$  параболасында жататын кесіндінің бойымен қиып өтеді. Бұл жағдайда кесіндінің сол жақ ұшы  $x^2 - 4x - a = 0$  теңдеуінің кіші түбірі болады (осы түбір  $x_1 = 2 - \sqrt{a + 4}$  болып табылады), ал оң жақ ұшы осы теңдеудің үлкен түбірі болып саналады ( $x_2 = 2 + \sqrt{a + 4}$ ).  $a \in (0; 3]$  болғанда есептелетін түзу штрихталған облысты сол жақ ұшы  $a = x$  түзуінде (демек,  $x = a$ ), ал оң жақ ұшы  $a = 12 - 3x$  түзуінде жататын кесіндінің бойымен қиып өтеді (демек,  $x = \frac{12 - a}{3}$ ).

Жауабы:  $a \in (-\infty; -4] \cup (3; +\infty)$  болғанда шешімі жоқ;  $a = -4$  болғанда  $x = 2$  болып есептеледі;  $a = 3$  болғанда  $x = 3$  болады;  $a \in (-4; 0]$  болғанда  $x \in [2 - \sqrt{a + 4}; 2 + \sqrt{a + 4}]$  болып табылады;  $a \in (0; 3]$  болғанда  $x \in [a; \frac{12 - a}{3}]$  болып саналады.

5-мысал (Графикалық әдіс).  $x^2 + a + |x - a - 1| + 1 \leq 3x$  теңсіздігінің ең болмағанда бір шешімі  $[0; 1]$  интервалына тиісті болатындай  $a$  параметрінің барлық мәндерін табыңыз.

Шешуі. Теңсіздікті  $|x - a - 1| \leq 3x - x^2 - a - 1$  түрінде қайта жазамыз және егер  $-q \leq p \leq q$

болса,  $|p| \leq q$  болатынын қолданамыз, яғни  $\begin{cases} p \leq q, \\ p \geq -q \end{cases}$  болып табылады.

$$\begin{cases} x - a - 1 \leq 3x - x^2 - a - 1, \\ x - a - 1 \geq -3x + x^2 + a + 1, \end{cases}$$

$$\begin{cases} x(x - 2) \leq 0, \\ a \leq -\frac{x^2}{2} + 2x - 1 \end{cases}$$

теңсіздіктер жүйелерін аламыз.

Координаталары  $x(x-2) \leq 0$  теңсіздігін қанағаттандыратын  $Oxa$  жазықтығының барлық  $(x; a)$  нүктелерінің жиыны  $x = 0$  және  $x = 2$  түзулерінің (осы түзулерді қоса алғанда) арасындағы жолақ болып табылады. Координаталары  $a \leq -\frac{x^2}{2} + 2x - 1$  теңсіздігін қанағаттандыратын  $Oxa$  жазықтығының

барлық  $(x; a)$  нүктелерінің жиыны  $a = -\frac{x^2}{2} + 2x - 1$  параболасы және осы параболадан төмен орналасқан жазықтықтың бөлігі болып табылады (2-сурет).

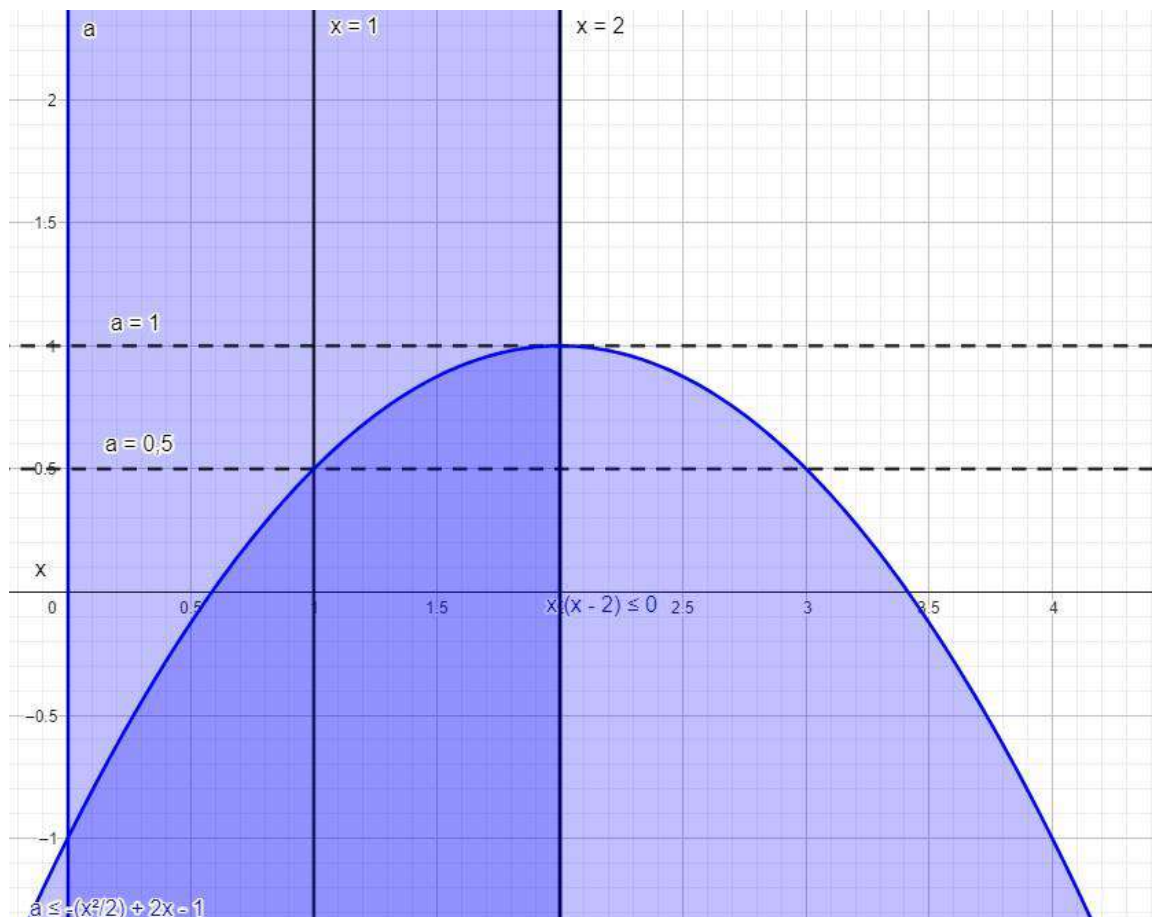

2-сурет.

$$\begin{cases} x(x-2) \leq 0, \\ a \leq -\frac{x^2}{2} + 2x - 1 \end{cases}$$

теңсіздіктер жүйесінің  $\{0; 1\}$  кесіндісінде  $a \leq 0,5$  болғанда, аз дегенде бір шешімі болады.

Жауабы:  $a \in (-\infty; 0,5]$ . [1]

Бұл мақаладағы мәліметтер оқушыларға параметрге қатысты есептерді шығарудың оңай әрі жылдам жолдарын көрсетеді. Сонымен қатар олардың олимпиадаларда осындай есептерге ұқсас есептерді шығарып, уақыттарын үнемдеуіне септігін тигізеді.

#### Пайдаланылған әдебиеттер тізімі:

1. Математика. Первое сентября. Методический журнал для учителей математики. Апрель, 2014.
2. [https://mathprofi.com/uploads/files/4418\\_f\\_41\\_sposoby-i-metody-resheniya-zadach-s-parametrami.pdf?key=cc153cd46cb17831ff1ec71a94a9cee2/](https://mathprofi.com/uploads/files/4418_f_41_sposoby-i-metody-resheniya-zadach-s-parametrami.pdf?key=cc153cd46cb17831ff1ec71a94a9cee2/)



## ОҚУШЫЛАРДЫҢ ЗЕРТТЕУШІЛІК ҚҰЗЫРЕТТІЛІГІН ҚАЛЫПТАСТЫРУДЫҢ ТИІМДІ ЖОЛДАРЫ

*Хасенова Асель Тлекқалиевна,  
М.Өтемісов атындағы БҚУ,  
Орал қ.*

**Аннотация:** Бұл мақалада білім алушылар мен мұғалімдердің зерттеушілік құзыреттілігін қалыптастырудың тиімді жолдары көрсетіліп, ғылыми-зерттеу қызметі оқушылардың зияткерлік әлеуетін арттыраттыны, олардың шығармашылық мүмкіндіктерін кеңейтетіні сөз етіледі. Мұғалімнің зерттеуші ретіндегі құзыреттілігін өзектендіру үлкен маңызға ие, сондықтан зерттеуші мұғалім білім алушыларға зерттеу жүргізуге мүмкіндік беріп қана қоймайды, сонымен қатар ашуға қажетті жағдай жасайтыны айтылады.

**Кілт сөздер:** Білім беру жүйесі, маман, зерттеу, құзыреттілік, құндылық

Қазіргі уақытта елімізде білім беру кеңістігіне ену мақсатында жаңа білім беру жүйесі құрылуда. Бұл процесс оқу-тәрбие жұмысына өзгерістер енгізумен қатар, елде болып жатқан түрлі бағыттардағы білім беру қызметіне жаңа көзқарасты, оқушылардың зерттеу құзыреттілігін дамытуды, қызметті жаңа ұйымдастыруды талап етеді.

Білім мен ақпарат үстемдік ететін қоғамда білім беру жүйесі инновациялық экономиканың маңызды бөлігі болып табылады. Осыған сәйкес, кез-келген салада Болашақ маман құзыретті болуы керек, яғни өз саласында ойлауды қалыптастырады, өмір сүру жағдайларының өзгеруіне бейім болады, тек өзінің білімі мен дағдыларын ғана емес, қажет болған жағдайда толықтырады. Білім беру саласындағы осы бірқатар талаптарды іске асыру үшін біраз уақыттан бері жаңа өзгерістер енгізілуде. Біздің артымыздан келе жатқан болашақ ұрпақ қабілетті, білімді болуы үшін олардың өмірдегі кез-келген жағдайдың оңтайлы шешімін табуға көмектесетін зерттеу қабілеттері, білімдері мен құзыреттері болуы керек. Шынында да, қазіргі қоғамда "құзыреттілік" ұғымы білім беру процесінде білімді қолданудың негізгі нәтижесі ретінде қарастырылады. Бүгінгі таңда бәсекеге қабілетті тұлғаны даярлау оқушылардың зерттеу құзыреттілігін дамыту процесінде оңтайлы шешімдер қабылдауды талап етеді.

«Зерттеу құзыреттілігі» ұғымы Ресей мен Қазақстанның педагогикалық ғылымдарында өзектілігімен ерекшеленеді. Батыс елдерінде бұл ұғымның бірде-бір көзі жоқ. Жеке «research» және «competence» туралы мәліметтер өте аз болғанымен, «research competence» туралы ақпарат жоқ. Бұл ұғымды ғалымдар өз еңбектерінде «зерттеу қызметі» немесе «зерттеу шеберлігі» ретінде жиі қолданады. Шяуляй университетінің профессорлары Винсентас Ламанаускас пен Далия Аугьене өз зерттеулерінде «зерттеу құзыреттілігін» «зерттеу қызметі» ұғымымен түсіндіреді. Ғалымдардың пікірінше, жалпы білім беретін мектептегі зерттеу қызметі жоғары сынып оқушыларының аналитикалық ойлауын нығайтады және ақпаратты іздеу және пайдалану қабілетін дамытады. Ғылыми-зерттеу қызметі оқу процесінің ажырамас бөлігі болып табылады. Дидактикалық тұрғыдан алғанда, мұндай әрекет студенттердің танымдық белсенділігін арттырудың ең тиімді әдістерінің бірі болып табылады. Ғылыми-зерттеу қызметі оқушылардың зияткерлік әлеуетін арттырады, олардың шығармашылық мүмкіндіктерін кеңейтеді. Мұндай қызмет барысында әлеуметтік-коммуникативтік қабілеттер мен дағдылар дамиды. Оқушылардың ғылыми білімдерін тереңдету, олардың сыни ойлауын тәрбиелеу жүзеге асырылады. Жалпы білім беретін мектеп оқушылардың танымдық қабілеттерін дамытуда, ғылыми-зерттеу қызметінің дағдылары мен сапасын қалыптастыруда маңызды рөл атқарады.

Ламанаускастың зерттеуі мұғалімдердің де, ата-аналардың да оқушылардың ғылыми-зерттеу жұмыстарына қатысуы үшін жеткілікті қолдау көрсетпейтінін көрсетті. Сондықтан болашақта осы бағытта жұмыс істеуді ұсынды. Яғни, оқушылардың зерттеу құзыреттілігін арттыру үшін «мектеп – ата-ана-оқушы» триосы тиімді жұмыс істейтін болады.

Индонезиядағы Джогьякарта мемлекеттік университетінің ғалымдары Б.Е.Янто, Б.Сибали және С.Суантоның айтуынша, оқушылардың зерттеу дағдыларын арттыру үшін оқытудың шығармашылық тәсілдері қолданылуы керек, бұл әсіресе ғылымдарды зерттеу және қолдау үшін маңызды. Жоғары сынып оқушыларының ақыл-ой құзыреттілігін дамыту үшін сауалнама әдісі маңызды. Бірнеше зерттеулер зерттеу стратегиясын жүзеге асыру тиімді екенін көрсетті, өйткені ол оқушылардың оқу тиімділігін арттыруға, мотивацияға, шығармашылық ойлауға, сондай-ақ ұғымдарды меңгеруге әсер етеді. Н.Н. Плотникова «зерттеу құзыреттілігі - ғылыми материалды талдау мен бағалауға байланысты қабілет пен зерттеу дағдылары» анықтамасын берді. Яғни, ғалым «құзыреттілік» ішіндегі «қабілет» және «шеберлік» ұғымдарын қарастырады.

Жақында мұғалімнің зерттеуші ретіндегі құзыреттілігін өзектендіру үлкен маңызға ие болды. Зерттеуші мұғалім студенттерге зерттеу жүргізуге мүмкіндік беріп қана қоймайды, сонымен қатар ашуға қажетті жағдай жасайды. Оқушылардың зерттеу құзыреттілігін игеруі үшін дамыған зерттеу құзыреттілігі

бар мұғалімдер сыныбы басымдыққа ие болуы керек. Біздің еліміздегі зерттеу қызметіне оқытушыларды даярлау мәселесі З.А.Исаева мен Ш.Т.Таубаеваның іргелі зерттеулерінде де қарастырылады.

Өз тұжырымдамасында Ш.Т.Таубаева жалпы білім беретін мектептің тұтас педагогикалық процесінде мұғалімнің инновациялық дидактикалық қызметінің сапасы ретінде зерттеу мәдениетін негіздеді. Алайда, педагог-зерттеушінің қалыптасуы бірден жүрмейді, бұл ұзақ, үздіксіз процесс. Сондықтан қалыптасқан кәсіптік білім беру жүйесі қажет. Ш.Т.Таубаева мұғалімнің ғылыми-зерттеу қызметінің білімін, іскерлігі мен дағдыларын қалыптастырудың бес кезеңін анықтайды:

- Бірінші кезеңде мұғалім әдістемелік жұмыстың дәстүрлі түрлерін меңгереді.
- Екінші кезең - мұғалімнің өз қызметін дидактикалық тұрғыдан түсіну кезеңі.
- Үшінші кезеңде мұғалім өзінің зерттеу қызметінің қажеттілігін сезінуі тиіс.
- Төртінші кезең - өз идеяларын жүзеге асыру кезеңі.
- Бесінші кезең - жаңа педагогикалық білімді әзірлеу кезеңі.

Мұндай кезеңдерден өткен мұғалімдердің оқушылары неғұрлым дамыған, қабілетті, зерттеу құзыреттілігі дамыған болады. Мектепте толыққанды білім алған оқушы ғана ел азаматы болады. Бұл қазіргі білім беру жүйесінің мақсаты-оқушыны ойлауға үйрету, кез келген жаста туындайтын мәселені шешу үшін қажетті іс-әрекет тәсілдерін үйрету.

Жоғары сынып оқушыларының зерттеу құзыреттілігін қалыптастырудың маңызды бағыттарының бірі – дұрыс ұйымдастырылған зерттеу қызметі. Оны мектептің оқу процесінде ұйымдастыру және жүзеге асыру-жоғары деңгейдегі зерттеу құзыреттілігіне қол жеткізудің басты шарттарының бірі. Жалпы білім беретін мектептің өзекті мәселесі студенттерге ғылыми ақпаратты зерттеу құзыреттілігі арқылы қалай алуға және өңдеуге үйрету болса, бұл жоғары сынып оқушысының осы құзыреттілікті қалай меңгергенін көрсетеді. Білім неғұрлым терең, жүйелі, саналы болса, оқушы соғұрлым ұзақ және берік есте қалады. Сонда ғана орта мектеп оқушысы зерттеудің мақсаттары мен міндеттерін дұрыс және толық тұжырымдай алады және теориялық және эмпирикалық зерттеулердің әртүрлі әдістерін қолдана отырып, зерттеу мәселесіне қатысты әдебиеттерді талдай алады. Қалыптасқан зерттеу құзыреттілігі бар жоғары сынып оқушысы өз қызметінің нәтижелерін рефлексивті бағалай алады. Ол өзінің зерттеу жұмысын үнемі қадағалап отырады, сәтсіздіктердің себептерін өздігінен жояды. Оқушылардың зерттеу құзыреттілігінің жоғарылауы жалпы нәтижелерге де оң әсер етеді. Осылайша, мектептің білім беру процесінде оқушылардың зерттеу құзыреттілігін қалыптастыруға ерекше назар аудару қажет. А. К. Өтепова оқушылардың зерттеу құзыреттілігін дамытуға психологиялық-педагогикалық аспектілер ықпал ететінін атап өтті. Ғалым өз еңбегінде оқушылардың дүниетанымын дамытудың моделін, өлшемдерін және көрсеткіштерін ашты. Демек, оқушылардың зерттеу құзыреттілігінің дамуына олардың дүниетанымының тереңдігі де әсер етеді.

Оқушылардың зерттеу құзыреттілігі зерттеу қызметі барысында әртүрлі тәсілдермен қалыптасуы мүмкін. Ең тиімді әдістердің бірі мектептің ғылыми қоғамы мен қосымша білім беру жүйесі аясында жұмыс істеу екені анық. Оқушылардың зерттеу құзыреттілігін қалыптастыру бойынша жұмыс-бұл оқушылардың, мұғалімдердің, әкімшіліктің, ата-аналардың күш-жігері шоғырланған мақсатты, қажырлы процесс. Зерттеу құзыреттіліктерін қалыптастыру динамикасын зерттеудің әртүрлі кезеңдерінде мониторинг жүргізу арқылы қадағалау қажет. Осыған сәйкес а.в. Воробьева зерттеу құзыреттілігін келесідей жіктейді, оқушының зерттеу құзыреттілігін үш компонентке бөлуді ұсынады. Олар: білім, қабілет және зерттеу дағдылары, сондай-ақ тәжірибе. Бұл топтардың әрқайсысы белгілі бір құзыреттерді қамтиды. Осы құзыреттер арқылы оқушылардың зерттеу құзыреттіліктерін дамыту процесі анықталады. Осы үш компонентке а.в. Воробьеваның "құндылық бағдарын" қоса отырып, біз жоғары сынып оқушыларының өзіндік ұлттық ерекшелігін атап өтер едік. Г.К.Нұрғалиева құндылық бағдарларына қатысты бірқатар маңызды мәліметтерді ұсынды. Біз оқушылардың зерттеу құзыреттілігін дамыту процесін шоғырландыруда ғалымның еңбегіне сүйендік. Ғалым дағдыларды дамытуға, білім алуға және белсенді өмірлік ұстанымды қалыптастыруға бағытталған әрекеттерді анықтайды.

Осылайша, іргелі және академиялық сияқты дәстүрлі білім беру құндылықтары артта қалып, оқушының алдында тұрған жаңа міндеттерді шешудің құралдарын белсенді түрде іздеу қабілеті басым. Негізінде, жоғары сынып оқушыларының құзыреттілігін қалыптастыру бір күндік жұмыс емес. Ол күнделікті дағдыларды, ұмтылысты, оқуға деген ұмтылысты, ынта-жігерді қажет етеді. Жоғары сынып оқушыларының құзыреттілігі жинақталған білімді тәжірибемен үйлестіру қабілетімен ғана көрінеді. Құзыреттілік үнемі дамып, үнемі жетілдіріліп отыруы керек. Жоғары сынып оқушыларының зерттеу құзыреттілігін қалыптастыруға әлеуметтік орта, қарым-қатынас, білім, қабілеттер, дағдылар әсер етеді. Осы қасиеттердің барлығы бір бағытта жақындаған кезде ғана жоғары сынып оқушысының зерттеу құзыреттілігін белгілі бір дәрежеде қалыптастыру мүмкіндігі пайда болады. Біз қарастыратын құзырет ХХІ ғасырда өмір сүретін және жұмыс істейтін әрбір азаматта болуы керек. Болашақта жоғары сынып оқушыларының зерттеу құзыреттілігін қалыптастыру бойынша бірқатар практикалық жұмыстар жүргізілуі керек.

#### **Пайдаланылған әдебиеттер:**

1. Плотникова Н.И. Общеучебные компетенции в структуре дистанционного курса на английском языке [Текст] / Н.И. Плотникова // Компетенции в образовании: опыт проектирования: сб. науч. тр. / под ред. А.В. Хуторского. – М.: Научно-внедренческое предприятие «ИНЭК», 2007.

2. Таубаева Ш.Т. Жастардың рухани-адамгершілік жаңғыруы тәжірибесі аясында профессор Таубаева Шәркүл Таубайқызының зерттеулерінің ғылыми кеңістігі. Алматы: Қазақ университеті, 2017. - 416 бет.
3. Өтешова Б.Қ. Жоғарғы сынып оқушыларының ұлттық дүниетанымын халық тағлымы материалдары арқылы дамытудың педагогикалық шарттары [Мәтін] : Педагогика ғылымдарының кандидаты ғылыми дәрежесін алу үшін дайындалған диссертацияның авторефераты. Алматы. 2004. - 31 б.
4. Нургалиева Г.К. Психолого-педагогические основы ценностно-ориентированной личности: дис. ...док. пед. Наук: 13.00.01 – Алматы, 1994. – 379 с.
5. Қазақстан Республикасы Президенті Қасым-Жомарт Тоқаевтың 10 маңызды бағыты, [https://www.inform.kz/kz/prezident-tokaevtyyn-10-manyzdy-bagyty\\_t10866](https://www.inform.kz/kz/prezident-tokaevtyyn-10-manyzdy-bagyty_t10866).

УДК 373.2

## ТРАНСФОРМАЦИЯ ОБРАЗОВАТЕЛЬНЫХ СИСТЕМ: КЛЮЧЕВЫЕ ВЫЗОВЫ И ПЕРСПЕКТИВЫ

*Чукланова Надежда Вениаминовна,*  
воспитатель,  
ТОО «Детский сад «Одарёшка»,  
г.Караганда

***Аннотация:** Данная статья рассматривает современные вызовы, с которыми сталкиваются образовательные системы в контексте быстро меняющегося мира. Анализ тенденции и перспективы трансформации образования в условиях цифровой эры, глобализации и социокультурных изменений. Основное внимание уделяется ключевым аспектам изменений, таким как персонализация обучения, развитие цифровых технологий, обновление учебных программ и методик преподавания, а также важности развития навыков критического мышления, сотрудничества и самостоятельного обучения. Статья предлагает рекомендации по адаптации образовательных систем к современным вызовам и формированию обучающей среды, способствующей развитию компетенций, необходимых для успешной адаптации в современном мире.*

***Ключевые слова:** Цифровизация, перспективы, адаптация, инновации.*

Образовательные системы по всему миру находятся в постоянном процессе трансформации, адаптируясь к изменяющимся потребностям обучающихся и требованиям современного мира. Этот процесс становится особенно важным в контексте быстрого развития технологий, динамичных социально-экономических изменений и глобальных вызовов, стоящих перед человечеством. В этой статье мы рассмотрим несколько ключевых аспектов трансформации образовательных систем, а также основные вызовы и перспективы в этой области.

### 1. Интеграция технологий в образование:

Современные технологии играют все более важную роль в образовании, открывая новые возможности для персонализации обучения, расширения доступа к знаниям и развития навыков цифровой грамотности. Внедрение цифровых технологий, таких как интерактивные доски, онлайн-платформы для обучения и виртуальная/дополненная реальность, требует не только обновления инфраструктуры, но и подготовки педагогического персонала к эффективному использованию этих инструментов.

Внедрение цифровой грамотности включает в себя обучение людей навыкам эффективного использования информационных технологий и средств цифровой коммуникации. Это важно в современном мире, где цифровые технологии играют ключевую роль во многих сферах жизни. Процесс внедрения цифровой грамотности включает следующие шаги: Определение основных навыков: определите основные навыки и знания, которые необходимы для успешной работы с цифровыми технологиями, такие как умение пользоваться компьютером, интернетом, программным обеспечением и социальными сетями. Обучение основам: Предоставьте обучение основам цифровой грамотности, включая безопасность в сети, оценку информации, этичное поведение в Интернете и умение использовать различные инструменты и приложения. Практические занятия: проводите практические занятия и тренинги, чтобы учащиеся могли применять свои навыки на практике и развивать их. Интеграция в учебный процесс: Интегрируйте обучение цифровой грамотности в учебные программы и курсы по различным предметам, чтобы учащиеся могли применять свои навыки в контексте учебного материала. Постоянное обновление: Внедряйте обновления и новые технологии в обучение цифровой грамотности, чтобы соответствовать быстро меняющемуся цифровому миру. Внедрение цифровой грамотности помогает учащимся успешно адаптироваться к цифровой эпохе и эффективно использовать цифровые технологии в своей повседневной жизни и карьере.

### 2. Гибкие образовательные модели:

Традиционные образовательные модели, основанные на лекциях и стандартизированных тестах, постепенно уступают место более гибким и инновационным подходам к обучению. Проектное обучение, обратный класс (flipped classroom), индивидуализированное обучение и другие методы активного вовлечения студентов становятся все более распространенными.

Инновационные подходы к обучению включают в себя использование новых технологий, методов и концепций, чтобы сделать обучение более эффективным, интересным и доступным. Некоторые из таких подходов включают в себя: Использование искусственного интеллекта и машинного обучения для персонализации обучения и предоставления обратной связи. Обучение на основе проектов, позволяющее учащимся применять свои знания на практике и развивать навыки решения проблем. Обратное обучение, когда учащиеся занимают роли преподавателей, что способствует более глубокому пониманию материала. Обучение виртуальной реальности и дополненной реальности для создания иммерсионных образовательных опытов. Гибридные модели обучения, комбинирующие традиционные методы с онлайн-ресурсами и виртуальными классами. Использование игровых элементов (геймификация) для стимулирования мотивации и повышения учебной активности. Коллаборативное обучение, где учащиеся работают в группах для решения задач и обмена знаниями. Эти инновационные подходы помогают создать более динамичное и эффективное обучающее окружение, соответствующее современным требованиям и потребностям учащихся. Эти модели способствуют развитию критического мышления, коллаборации и самостоятельности.

### 3. Развитие ключевых компетенций:

Современные образовательные системы все больше ориентируются на развитие ключевых компетенций, таких как критическое мышление, коммуникация, сотрудничество, креативность и решение проблем. Эти навыки становятся все более важными для успешной адаптации к меняющемуся рынку труда и обществу в целом.

### 4. Расширение доступа к образованию:

Одним из важных аспектов трансформации образовательных систем является расширение доступа к образованию для всех слоев населения, включая группы с ограниченными возможностями, мигрантов, лиц с низким уровнем дохода и другие. Это включает в себя развитие онлайн-образования, создание адаптивных образовательных программ и снижение барьеров для обучения.

Создание адаптивных образовательных программ включает в себя разработку курсов и материалов, которые могут настраиваться в соответствии с потребностями и уровнем знаний каждого учащегося. Это может включать в себя использование технологий, таких как искусственный интеллект, для персонализации обучения, а также создание разнообразных заданий и методов оценки для адаптации под индивидуальные потребности учащихся. Критическим аспектом является непрерывное сбор и анализ данных обучения для улучшения программы и обеспечения эффективности обучения.

### 5. Продолжающееся обучение и переквалификация:

В условиях быстрого технологического прогресса и изменений на рынке труда важным становится продолжающееся обучение и переквалификация рабочей силы. Образовательные системы должны предоставлять возможности для обновления знаний и навыков на протяжении всей жизни, обеспечивая таким образом устойчивость и конкурентоспособность индивидов.

Обучение и переквалификация играют важную роль в современной образовательной системе, особенно в условиях быстрого развития технологий и изменяющегося рынка труда. Они позволяют людям приобретать новые навыки, адаптироваться к изменяющимся условиям и повышать свою конкурентоспособность на рынке труда. В образовательной системе обычно предоставляются курсы, программы переподготовки и переквалификации, которые позволяют людям освоить новые профессии или углубить свои знания в существующей области. Это способствует личному и профессиональному развитию, а также помогает справиться с вызовами современного мира.

В заключение, трансформация образовательных систем является необходимым и постоянным процессом, направленным на соответствие потребностям современного общества и рынка труда. Основные вызовы включают в себя интеграцию технологий, разработку гибких образовательных моделей, развитие ключевых компетенций, расширение доступа к образованию и обеспечение продолжающегося обучения. Однако при правильном подходе эти вызовы могут быть преодолены, открывая новые перспективы для развития образования в будущем.

### **Список использованной литературы:**

- Асмолов, А. Г. (2011). Социокультурные идеалы образования в контексте трансформации образовательных систем. *Образование и наука*, (8), 5-15.
- Волков, В. В. (2019). Трансформация образовательных систем в условиях цифровой экономики. *Образование и общество*, 4(71), 9-20.
- Гудков, Д. А., & Курдюмов, С. П. (2017). Цифровизация образования: вызовы и перспективы. (12), 7-20.
- Котеров, В. Г. (2015). Модернизация образования в России: проблемы и перспективы. (10), 13-22.
- Полат, Е. С. (2018). Образование 3.0: новый подход к обучению и развитию. *Образование и развитие*, 1(56), 14-21.

Резник, С. Д. (2014). Инновационные подходы в образовании: опыт и перспективы. Педагогика, (6), 3-11.

Сыроватка, О. А. (2016). Развитие цифровой грамотности в образовательной среде. Информационные технологии в образовании, (13), 32-39.

Тихомирова, Т. Н. (2013). Актуальные проблемы образования в современном мире. Мир образования, (3), 14-21.

Федоров, В. А. (2017). Инновационные технологии в образовании: современные подходы и практики. (10), 25-35.

Чередниченко, Г. А. (2012). Трансформация образовательных систем: вызовы и перспективы. Образование и воспитание, (5), 7-15.

ӘОЖ 81.11

## АҒЫЛШЫН ТІЛІН ҮЙРЕТУДЕ ФРАЗЕОЛОГИЯЛЫҚ БІРЛІКТЕРДІҢ ҚОЛДАНЫЛУЫ

*Шамгонова Раиса Гарифуллиевна*

педагогика ғылымдарының магистрі, аға оқытушы

*Авазханова Бибихайша Бахрамжанқызы,*

4-курс студенті,

М.Өтемісов атындағы БҚУ,

Орал қ.

**Аннотация:** *Зерттеудің өзектілігі оқушыларды шет тіліндегі бейнелі және экспрессивті сөйлеумен таныстырудың маңызды көздерінің бірі фразеологиялық бірліктердің қоры болып табылатындығымен анықталады. Тілдің фразеологиялық қоры ұлттық және мәдени дәстүрлерді, дүниетанымның құндылықтары мен ерекшеліктерін, сондай-ақ қазіргі әлемдегі мәдениетаралық қарым-қатынастың тез өсіп келе жатқан рөлін айқын көрсететін ең қызықты және нәтижелі объектілердің бірі болып көрінеді.*

*Шет тілі сабақтарында фразеологиялық бірліктерді қолдану дидактикалық және тәрбиелік міндеттерді шешуге ықпал етеді: қарым-қатынас дағдыларын, есте сақтауды дамыту; көркем ойлауды дамыту; өз қоғамдастығы мен шет елдердің тарихы мен мәдениетімен танысу; тұлғаның адамгершілік және рухани қасиеттерін тәрбиелеу. Мақалада тақырыптық бөлімдерге бөлінген жиі қолданылатын фразеологиялық бірліктер берілген. Сондай-ақ, мақалада мәдениетаралық коммуникативтік құзыреттілікті қалыптастыру және дамыту мақсатында орта білім беру жүйесінде ағылшын тілін оқыту кезінде фразеологиялық материалдарды енгізу әдіснамасын жетілдіру қағидаттары мен бағыттары ұсынылған. Зерттеу нәтижелері мектепте және басқа да білім беру ұйымдарында ағылшын тілін оқытуда, сондай-ақ ағылшын тілін оқытуға арналған оқу бірліктерін, оқулықтарды құрастыруда оқу процесінде пайдаланылуы мүмкін.*

**Кілт сөздер:** *Фразеология, фразеологиялық бірліктер, идиома, американдық фразеологиялық бірліктер, тұрақты тіркестер, фразеологиялық форма.*

Фразеология (грек. phrasis-сөйлемше, logos-ілім ұғымын) – құрамы мен құрылымы тұрақты; сөйлеу кезінде бөлшектенбейтін; даяр қалпын сақтай отырып қолданылатын; мағына тұтастығы мен тіркестің тиянақтылығы тән тұрақты тіркестердің қазіргі күйін және тарихи қалпын зерттейтін тіл білімінің саласы. Ал фразеология саласының негізгі зерттеу нысаны фразеологизмдер болып табылады. Фразеологизм дегеніміз – екі немесе бірнеше сөздің тіркесуі арқылы тұтас бір мағына білдіретін тұрақты сөз тіркестері.

Фразеологизмдерге қатысты тіл білімінде қалыптасқан терминдер көп: идиома, тұрақты тіркестер, фразеологиялық тұтастық, фразеологиялық бірліктер (фразеологические единицы), фраземалар, фраземика, фразеотіркестер және т.б.

Мектептегі фразеологиялық бірліктерді зерттеудің маңыздылығы оқушылардың шет тіліндегі коммуникативтік және этномәдени құзіреттілігін қалыптастыру үшін олардың лингводидактикалық әлеуетімен байланысты. Фразеологиялық бірліктерді оқыту мен зерттеу арқылы оқушылар өздерінің ішкі мәдениетін дамытады, британдықтардың өмірі мен табиғаты туралы дұрыс дүниетаныммен танысады; бұл мәдениетаралық құзіреттіліктің қалыптасуына ықпал етеді; нәтижесінде зерттелетін тілдің ана тілмен қарым-қатынас жағдайында өзара әрекеттесу және өзара түсіністік мәселелерін сәтті шешу дағдыларын қалыптастырады.

Фразеологиялық бірліктерді қолдана отырып, коммуникативті іс-шаралар шет тілі сабақтарын едәуір байытады, оқушылар үшін пәннің маңыздылығын арттырады және осы пәнді оқуға деген қызығушылықты сақтайды. [1, б.71-75].

Өкінішке орай, орта мектепте фразеологиялық бірліктерді зерттеуге әрқашан тиісті көңіл бөлінбеген. Фразеологиялық бірліктерді оқыту оқу процесінде жүйелі емес, фрагменттік болып табылады.

Халықтың бүкіл ғасырлық мәдениеті оның тілінде көрінеді, әр тіл ерекше және өзгеше, өйткені ол адамның іс-әрекетін әр түрлі сипаттап көрсетеді. В.А.Маслова былай деп жазған: «ғасырлар бойы өмір сүрген өткен жылдардағы жаңғырықтар бүгінде мақал-мәтелдерде, сөз тіркестерінде, фразеологиялық бірліктерде, метафораларда, мәдени символдарда және т.б. сақталған».[2,б.297]

Кез-келген мәтін мәдени ақпараттың сақтаушысы болып табылады, ал кез-келген фразеологизм – белгілі бір ақпаратты қамтитын минималды мәтін.

Фразеологиялық бірліктердің шығу тегі туралы мәселе жалпы фразеологизмдер саласындағы және, әрине, әсіресе, ағылшын фразеологиясы саласындағы маңызды және жиі талқыланатын мәселелердің бірі болып табылады. Тіл мамандары көптеген фразеологиялық бірліктердің Англияға АҚШ-тан келгенін атап өтеді. Мұндай фразеологиялық бірліктер ішкі тілдік сөздерге жатады. Бұл фразеологиялық бірліктердің кейбірінің ассимиляцияға айналғаны сонша, ағылшын сөздіктерінде олардан кейінгі таңба алынып тасталып, олардың американдық шыққанын көрсетеді. Мұндай «американизмдерге», мысалы, А.В.Кунин классификациясына сәйкес номинативті-коммуникативтік классқа жататын келесі вербальды фразеологиялық бірліктер жатады(1970):

to have an axe to grind – жеке, өзіншіл мақсаттарды көздеу;

to cut no ice - әсер етпеу, мағынасыз;

to do one's level best - мүмкін болатынның бәрін істеу, қолдан келгенін жасау;

to bark up the wrong tree – қате ізге түсу, қателесу, қате мекенжайға хабарласу;

to face the music- қиыншылықтарға төтеп беру, төлеу, былықты тазарту;

to sell like hot cakes- ыстық пирожныйлар сияқты сату, үлкен сұранысқа ие;

to spill the beans- құпияны ашу, сырды айтып қою және т.б.

Әр фразеологизмнің мағынасына ерекше мән беру керек. Жалпы қазақ тілінде тұрақты сөз тіркестері фразеологизмдер деп аталады, ал ағылшын тілінде фразеология немесе идиома деп аталады. Ал ағылшын идиомасын қарастыратын болсақ, оның өзіндік ерекшелігі бар. Мәселен: фразеологиялық тіркестер және идиомалар ертегілерде, жай және құрмалас сөйлемдерде көптеп қолданылады.

«He was brave and soft hearted» деген сөйлемді алсақ, бұл жердегі soft hearted жұмсақ жүректі деп аударылады. Жоғарыда айтып өткеніміздей әрбір тұрақты тіркестің (идиоманың) сөйлемдегі мағынасына ерекше мән беру керек. Аталған сөйлем «ол батыл және қайырымды» деп аударылады.

Мысалы ағылшын тіліндегі, «Storm in a teacup» болмашы жайт, ұсақ-түйек деген мағынаны білдіреді. Егер бұл тіркесті сөзбе-сөз аударсақ “кеседегі ызғарлы жел” деп шығар еді.

Don't worry about this silly row with the boss it is just storm in a teacup. Бұл сөйлем «бастықпен болған ұрыс-керіс үшін уайымдама бұл ұсақ-түйек нәрсе» деп аударылады. [3]

Ағылшын тілінде тұрақты сөз тіркестері фразеологиялық бірлік (motivated) және фразеологиялық тұтастық (non-motivated) деп екі топқа бөлінеді.[3,б.158]

Фразеологиялық бірліктердің мағынасын түсінуге болады. Оларға мақал-мәтелдер де кіреді. Мысалы:

1. All are not saints that go to church.

Шіркеуге барғанның бәрі имам емес.

2. All are not hunters that blow the horn. All are not gold that glitters.

Жылтырағанның бәрі алтын емес.

3. All bread is not baked in one oven.

Бес саусақ бірдей емес.

4. Everything comes to him who waits.

Сабыр түбі сары алтын.

5. Everybody's business is nobody's business.

Қойшы көп болса қой арам өлер.

Ал, фразеологиялық тұтастықтың мағынасы тұрақты болады. Олардың жеке тұрғандағы мағынасымен жалпы білдіретін мағынасы сәйкес келмейді. Мысалы: to keep oneself in hand (өзін-өзі қолға алу), to sit on one's hands; not to do a hands's turn (қол қусырып отыру), not to move a finger (қолының ұшын қимылдатпау), to kill time (уақытты босқа өткізу), to kill two rabbits with one stone (бір оқпен екі қоян ату), to give up all of it (қолын бір-ақ сілтеу), to keep the eyes shut (бір нәрсеге көз жұма қарау).

Қорыта айтқанда, фразеологизмдер әр елдің, халықтың, ұлттың асыл қазынасы. Ата-баба қазынасы болып табылатын фразеологизмдер халықтың, бір-бірімен жалғасқан ұрпақтар арқасында міндетті түрде сақталады. Егер тілде фразеологизмдер сақталмай, бізге жетпеген болса, халқымыздың асыл туындылары болмаса, олар бүгінгі күнге дейін сақталып жетпесе, жұртымыздың өткен өмірінен мақрұм қалар едік. Сондықтан да тілдің байлығын арттыра түсетін сөздік қордың көлемді бөлігін құрап тұратын тілдік бірліктер – фразеологизмдер.

Фразеологиялық кірме сөздер фразеологиялық форманы дамытады және коммуникация мүмкіндіктерін кеңейтеді.

Әр-түрлі құқықтық дереккөздерді зерттей отырып, көптеген фразеологизмдерді табуға және оларды әртүрлі жіктелім бойынша жіктеуге болады. Дегенмен фразеологизмнің түрі мен құрылымын біліп қою

жеткіліксіз, сонымен қатар оның қолданылу ерекшелігін де білу керек. Ағылшын құқықтық фразеологизмдеріне тән қасиет олардың қарым-қатынастың нақты ситуацияларында қолданылуы және кәсіптік қызмет саласында қолданылуы болып табылады.

#### **Пайдаланылған әдебиеттер тізімі:**

1. Кунин А.Б. Фразеологиялық стилистиканың негізгі ұғымдары // Лингвистикалық стилистика мәселелері: Аннотациялар. есеп беру ғылыми конф. – М., 1969. – 71-75 б.
2. Маслова В.А. Лингвокультурология: Жоғары оқу орындарының студенттеріне арналған оқу құралы. – Мәскеу: Академия, 2001. – 297 б.
3. Жуков В.П. Фразеологиялық бірліктердің семантикасы. – Мәскеу, 1978. – 158 б.

УДК 81

### **ДЕЛОВАЯ КОММУНИКАЦИЯ НА НЕМЕЦКОМ ЯЗЫКЕ: ЛИНГВИСТИЧЕСКИЙ АНАЛИЗ И КРОСС-КУЛЬТУРНЫЕ АСПЕКТЫ**

*Шунайбекова Кльжиян Миндағалиевна,  
старший преподаватель,  
Капушева Гульназ Нурлановна,  
студент,  
ЗКУ имени М. Утемисова,  
г. Уральск*

***Аннотация:** Данная статья проводит анализ особенностей деловой коммуникации на немецком языке с учетом культурных аспектов. В работе рассматриваются ключевые лексические единицы, фразеологизмы и выражения, используемые в деловых переговорах на немецком языке, а также особенности официальных писем, презентаций и корпоративного общения. Особое внимание уделяется влиянию культурных норм и ценностей на бизнес-коммуникацию, а также межкультурному взаимодействию и этикету. Статья также предоставляет краткий обзор исторических корней и современных тенденций развития деловой коммуникации на немецком языке.*

***Ключевые слова:** Бизнес-коммуникация, немецкий язык, культурные аспекты, лексические единицы, межкультурное взаимодействие.*

Бизнес-коммуникация является ключевым аспектом успешного ведения деловой деятельности, а понимание культурных особенностей становится неотъемлемой частью этого процесса. В современном мире, где глобализация играет все более важную роль, знание языка и культурных нюансов становится преимуществом в международном бизнесе. В современном мире, где бизнес-сфера становится все более глобальной и многонациональной, эффективная бизнес-коммуникация на иностранном языке становится ключевым фактором успеха для компаний и предпринимателей. Немецкий язык, как один из самых распространенных языков в международном бизнесе, привлекает внимание многих предпринимателей и специалистов в области деловой коммуникации.

Целью данной статьи является проведение анализа специфики бизнес-коммуникации на немецком языке с учетом культурных особенностей и языковых нюансов. Мы рассмотрим ключевые аспекты лексических единиц, фразеологизмов и выражений, используемых в деловых переговорах и письменной коммуникации. Кроме того, мы обратим внимание на влияние культурных норм и ценностей на бизнес-коммуникацию, а также рассмотрим исторические корни и современные тенденции развития данной области.

Понимание особенностей деловой коммуникации на немецком языке не только поможет участникам бизнес-сферы достигать успешных результатов в своей деятельности, но и способствует развитию межкультурного взаимопонимания и сотрудничества в мировой экономике.

Немецкий язык богат не только своими базовыми лексическими единицами, но и множеством устойчивых выражений и фразеологизмов, которые широко используются в деловой среде. Эти выражения не только обогащают язык, но и играют ключевую роль в формировании эффективной коммуникации между партнерами. Например, в ходе деловых переговоров часто используются выражения, подчеркивающие важность согласия и взаимопонимания, такие как "Einigkeit macht stark" (Единство - сила) или "Gemeinsam sind wir stark" (Вместе мы сильнее). Еще один пример: "auf Augenhöhe" (на одном уровне) и "über den Tellerrand schauen" (выходить за пределы собственного кругозора) часто используются для подчеркивания важности взаимопонимания и широкого взгляда на проблему. Эти фразы подчеркивают важность коллективного действия и сотрудничества для достижения общих целей.

Кроме того, в деловой среде часто используются фразы, выражающие необходимость принятия решительных действий и умения адаптироваться к переменным условиям, например, "Die Ärmel hochkrepeln" (Закатать рукава) или "Das Ruder herumreißen" (Переломить ситуацию).

Важно отметить, что эффективное использование таких выражений требует не только знания их значения, но и умения применять их в соответствующем контексте. Неправильное использование или непонимание значения фразеологизмов может привести к недопониманию и даже конфликтам в деловой среде.

В деловой среде на немецком языке официальные письма и презентации играют ключевую роль в установлении и поддержании деловых отношений. Каждый из этих видов коммуникации имеет свои особенности, которые необходимо учитывать при их составлении. Официальные письма, как форма письменной коммуникации, требуют строгого соблюдения формальных правил и принятых стандартов. Важными элементами официального письма являются тема (Betreff), приветствие (Anrede), основной текст (Text), заключительная фраза (Schlussformel) и приложения (Anlagen). Тема письма должна кратко отражать его содержание, а приветствие должно быть сформулировано в соответствии с уровнем формальности общения и знанием адресата. Основной текст должен быть четким, лаконичным и содержать всю необходимую информацию, а заключительная фраза должна передавать уважение и благодарность за внимание. Приложения следует указывать в конце письма с соответствующим описанием.

Презентации, в свою очередь, представляют собой форму устного выступления, которое дополняется визуальными материалами. При подготовке презентации важно учитывать языковые особенности и культурные нюансы, чтобы презентация была понятной и убедительной. Ключевыми аспектами успешной презентации являются ясная структура, использование наглядных материалов, четкое выражение мыслей и умение поддерживать внимание аудитории. Важно также придерживаться норм делового этикета, таких как вежливость, точность и профессионализм в общении.

Влияние культурных норм и ценностей. Культурные нормы и ценности играют важную роль в бизнес-коммуникации на немецком языке, определяя общие правила поведения и взаимодействия в деловой среде. Понимание и учет этих культурных аспектов имеет решающее значение для эффективной коммуникации и успешного завершения деловых сделок. Обращаться к мужчине нужно по фамилии, добавив перед ней приставку "Herr"; к женщине – с приставкой "Frau". Здравуются со всеми одинаково – с помощью рукопожатия, при этом сам обмен начинают старшие по должности, либо просто по возрасту.

Одним из основных культурных аспектов, влияющих на бизнес-коммуникацию на немецком языке, является принцип точности и ясности в общении. Немцы ценят прямоту и откровенность в выражении своих мыслей и ожидают того же от своих деловых партнеров. Это означает, что избегание двусмысленностей и неясных формулировок является ключевым аспектом эффективной бизнес-коммуникации на немецком языке. Кроме того, уважение к иерархии и формальным процедурам также считается важным аспектом деловой культуры в Германии. В деловых средах обычно существует четкая иерархия, и уважение к статусу и авторитету играет важную роль во взаимоотношениях между сотрудниками и партнерами. Это отражается в общении как в письменной, так и в устной форме, где принято обращаться к коллегам и деловым партнерам с должным уважением и вежливостью. Важно также учитывать влияние времени и пунктуальности на бизнес-коммуникацию на немецком языке. Немцы относятся к пунктуальности очень серьезно, и опоздание на встречи или сроки может создать негативное впечатление и подорвать доверие. Для более четкого понимания можно сравнить эти моменты с другими странами. В Германии прямота в коммуникации ценится и считается профессиональным. Уважение к иерархии и пунктуальность также важны. В Японии же более ценится избегание конфликтов, и уклончивый язык используется для сохранения гармонии. В США прямота в общении также ценится, особенно в деловой среде, подобно Германии. Однако, в отличие от Германии, в США присутствует большее внимание к тактичности и дипломатичности в общении, особенно при обсуждении конфликтных ситуаций. Касательно уважения к иерархии и формальности, США более склонны к открытости и плоской иерархии в деловой среде, в отличие от Германии. В США также более распространены неформальные формы общения, даже на рабочем месте, что отличается от Германии, где формальность часто поддерживается в общении.

Интересно, что культурные нормы и ценности также могут отразиться на форме и содержании официальных писем и презентаций. Например, приветствие и завершающая фраза в официальных письмах часто отражают уважение и благодарность, что является проявлением делового этикета и культурного воспитания.

Развитие деловой коммуникации на немецком языке. В течение последних десятилетий деловая коммуникация на немецком языке претерпела значительные изменения в ответ на быстрое развитие технологий и глобализацию бизнеса. Эти изменения затронули различные аспекты коммуникации, включая способы ведения деловых переговоров, структуру официальных писем, подготовку и проведение презентаций, а также межкультурное взаимодействие.

Одним из ключевых аспектов развития деловой коммуникации на немецком языке является интеграция информационных и коммуникационных технологий (ИКТ). Использование электронной почты, видеоконференций, цифровых платформ для обмена информацией и совместной работы стало



неотъемлемой частью деловой практики в Германии. Это позволяет более эффективно и оперативно обмениваться информацией между партнерами и коллегами, улучшая таким образом процессы принятия решений и выполнения задач.

Также наблюдается тенденция к более активному использованию профессиональных социальных сетей и онлайн-платформ для деловой коммуникации и сетевого взаимодействия. Это открывает новые возможности для установления деловых контактов, поиска партнеров и клиентов, а также обмена опытом и знаниями.

С учетом увеличения числа международных бизнес-сделок и проектов, деловая коммуникация на немецком языке стала более разнообразной и многоуровневой. Компании все чаще прибегают к использованию мультиязычных коммуникационных стратегий и обучению персонала межкультурным навыкам для успешного взаимодействия с партнерами и клиентами из разных стран.

Вместе с тем, сохранение и развитие традиционных аспектов деловой коммуникации, таких как уважение к формальности и точности в общении, остается важным элементом в современной бизнес-среде на немецком языке. Эти основные принципы продолжают играть ключевую роль в обеспечении эффективности и профессионализма в деловой коммуникации.

**Вывод:** В данной статье мы рассмотрели основные аспекты деловой коммуникации на немецком языке, начиная с анализа специфических лексических единиц и фразеологизмов, используемых в бизнес-коммуникации, до рассмотрения особенностей официальных писем, презентаций и влияния культурных норм на деловую коммуникацию. Мы обсудили развитие этой области в современном мире и выявили ключевые изменения, связанные с внедрением информационных технологий и международными бизнес-практиками.

**Заключение:** Бизнес-коммуникация на немецком языке играет важную роль в установлении и развитии деловых отношений в международном контексте. Понимание языковых и культурных особенностей, а также применение современных коммуникационных инструментов необходимо для эффективного взаимодействия с немецкими партнерами и клиентами. Важно постоянно совершенствовать свои коммуникативные навыки и следить за тенденциями в развитии деловой коммуникации, чтобы успешно справляться с вызовами современного бизнеса и достигать поставленных целей.

#### **Список использованной литературы:**

1. DiveLang (language school) : сайт. – URL: <https://www.divelang.ru> (дата обращения 23.10.2018).
2. Gruender.Schule : сайт. – URL: <https://gruender.schule> (дата обращения: 24.10.2023).
3. Babble for business (business development) : сайт. – URL: <https://www.babbelforbusiness.com> (дата обращения: 18.10.2023)
4. Deutschland.de : сайт. – URL: <https://www.deutschland.de> (дата обращения: 09.10.2012)
5. Norwegian Language School (German language Mastery for International Business): сайт. – URL: <https://nlsnorwegian.no>

## МАЗМҰНЫ – СОДЕРЖАНИЕ

Алғы сөз.....3

### II СЕКЦИЯ ЦИФРЛАНДЫРУ ЖӘНЕ БІЛІМ БЕРУ ЖҮЙЕЛЕРІН ТРАНСФОРМАЦИЯЛАУ

**Абишева М.К., Медешова А.Б.**

Қашықтықтан оқыту технологиясын жоғары оқу орнында қолдану.....5

**Анесова Г.Қ.**

Физика сабақтарында электрондық білім беру ресурстарын қолдану.....9

**Akhtarov M.Zh., Balmanova A.T.**

Effective use of social networks in teaching English.....11

**Байганова А.М., Базарбаев Н.Н.**

QUIZLY.AI қызметінің мүмкіндіктері.....12

**Бақтыкерей Г.Т.**

Цифрлық платформалардың математика сабағында қолданудың тиімділігі.....15

**Батуллина Ж.У., Айтенова Г.М.**

Ықтималдықтар теориясын оқытуда learningapps бағдарламасын қолдану.....17

**Батырова И.У.**

Мектепте геометрия сабақтарында стандартты емес оқыту әдістерін қолдану.....19

**Бахитов К.А., Байбақтина А.Т.**

Астрономияны оқытуда VR технологияларын қолдану тиімділігі және құруға қойылатын талаптар.....22

**Бегишанов Т.Г., Адайбекова А.Қ.**

АКТ пайдалану арқылы әдіс-тәсілдерді сабақта тиімді ұйымдастыру жолдары.....24

**Бисембиева А.Б., Айтенова Г.М.**

Математика пәні бойынша қолданбалы есептерді шешудің заманауи әдістері.....27

**Битебай А.Қ., Навекова Д.Б.**

Көптілді ортадағы трансформация: адаптация процесстерін талдау.....32

**Болатбек Н. Ж.**

Интербелсенді технологиялар арқылы оқушылардың білім алуға қызығушылығын арттыруға арналған білім беру философиям.....34

**Виктор А.Қ.**

Ақпараттық технологияларды қолданып «Үшбұрыштар» тақырыбын оқыту әдістері.....38

***Гадылбек Ә.Е.***

Проблемаға негізделген оқыту арқылы жоғары сынып оқушыларының математикалық сауаттылығын арттыру.....41

***Даулетбаева Ж.К., Даулетбаева Ж.М.***

Жасанды интеллектті білім беру жүйесінде қолдану.....45

***Достанғалиева Г.А.***

Жалпы білім беретін мектепте геометрия пәні бойынша Geogebra бағдарламасын қолдану.....48

***Дошева Г.А.***

Онлайн білім беру платформаларын қолданудың ерекшеліктері.....51

***Елекенова Л.Х., Шайхиева Л.Б.***

Ағылшын тілі сабағында цифрлық білім беру ресурстарын қолдану.....54

***Ерекешова А.М.***

Балабақшаның білім беру үдерісіндегі жаңа технологияларды қолдану ерекшелігі.....57

***Ержанова А.Е.***

Цифрлық этикет және цифрлық мәдениет.....58

***Есенаманова Ж.Т.***

Оқыту үрдісінде Learning Apps платформасын қолданудың тиімділігі.....62

***Жакипова Н.Е.***

Физиканы оқу кезінде орта мектеп оқушыларының танымдық белсенділігін қалыптастыру және дамыту.....64

***Жармаганбетова Н.С., Хайруллина А.К.***

Оқытудың сапасын арттырудағы SMART технологиялардың рөлі.....66

***Жарылғанова Қ.Қ.***

Цифрлық платформалар және білім беру жүйесі.....69

***Жиналиева Г.М.***

Современные инструменты цифровизации учебного процесса в условиях сельской школы.....71

***Жунисова К.***

Колледждің оқу үрдісін цифрландыру – бәсекеге қабілетті жұмыс күшін дайындаудың негізі.....74

***Жұрымбаев Б.Б., Бекбауова А.У.***

Геометрия есептерін цифрлы ортада шығару.....75

***Заутбек Д.Е., Бекбауова А.У.***

Мектептегі математика курсына тригонометриялық функцияларды геометриялық әдіспен зерттеу.....79

***Ильясов Н.М., Хасанов Б.Б.***

Тарих және құқық пәнін оқытуда оқушылардың функционалдық сауаттылығын дамыту жолдары.....81

***Исмагулова Г.Ж., Гиниятова Н.Ж.***

Цифрлық дидактика: қолжетімді оқыту технологиялары мен әдістері.....	83
<b><i>Ізбасарова А.Ә., Кеңес Н.Қ, Шангытбаева Г.А.</i></b>	
Nativescript ортасының мүмкіндіктері.....	86
<b><i>Кабекенова Г.У., Абильдинова Г.М.</i></b>	
Білім берудегі цифрландыру- мұғалім рөлінің өзгеруі.....	88
<b><i>Кабібұллина А.Е.</i></b>	
Математика сабақтарында сандық геймификацияны қолданудың артықшықтары мен кемшіліктерін бағалау.....	91
<b><i>Кадырова А.Б.</i></b>	
Қазақ тілі сабағында әлеуметтік желілерді қолдану.....	94
<b><i>Каженова Н.Г.</i></b>	
Цифрландыру және мектепке дейінгі тәрбиелеу мен білім беру жүйесіндегі трансформация.....	96
<b><i>Каримова Г.М., Исатаева А.Б.</i></b>	
Дидактикалық ойындар арқылы мектеп жасына дейінгі балаларда кездесетін дислалияның алдын-алу жолдары.....	100
<b><i>Каримова Г.М., Бимағанбетова Н.Т., Асылбекова Б.А.</i></b>	
Жоғары білім беру ұйымдарындағы дәстүрлі және инновациялық оқыту: салыстырмалы талдау.....	103
<b><i>Кенесарина Г.С.</i></b>	
Жалпы білім беретін орта мектеп математикасының анықтамалары туралы.....	105
<b><i>Кенешова Ж.С.</i></b>	
Цифрлық технологиялар арқылы электронды оқыту технологиясы.....	108
<b><i>Kondudayeva D.</i></b>	
The analyze of using digital resources in teaching grammar in English lessons in secondary school.....	110
<b><i>Коптлеу А.Б., Коцелл С.О.</i></b>	
Приёмы формирования читательской грамотности на уроках русского языка и литературы.....	112
<b><i>Кужакова К.А.</i></b>	
Бастауыш сынып оқушыларының жаратылыстану пәнінен оқу ынтасын арттыруда интерактивті қосымшаларды қолдану негіздері.....	116
<b><i>Құспан Б.Б.</i></b>	
Кейбір қолданбалы есептердің дифференциалдық моделі.....	119
<b><i>Нарымбаева М.А., Нағашығали А.М, Шангытбаева Г.А.</i></b>	
Возможности среды Draftbit.....	123
<b><i>Нарымбаева М.А., Байганова А.М.</i></b>	
Использование технологий дистанционного и онлайн обучения для обеспечения инклюзивного образования.....	126
<b><i>Насырова А.Б.</i></b>	
Электронные средства обучения на занятиях по русскому языку в техническом вузе.....	129

<b>Нугумарова А.Н.</b>	
Орыс тілді аудиторияға қазақ тілін оқытуда цифрлық білім беру ресурстарын пайдалану.....	132
<b>Онайбаева Н.Н., Оралбек М.М., Шангымбаева Г.А</b>	
Ғылыми терминдерді меңгеруге арналған «Mysözdikqor» мобильді қосымша.....	134
<b>Өміржан А.Б., Казимова Д.А.</b>	
C++ тілінде бағдарламалау бойынша базалық курсты құру ерекшеліктері.....	138
<b>Өтегүл Г.К., Абильдинова Г.М.</b>	
Педагогтердің цифрлық құзыреттілігін біліктілікті арттыру курстары шеңберінде жетілдіру мәселелері.....	137
<b>Полулях Е.В.</b>	
Инфографика как инструмент цифровизации и трансформации образования.....	144
<b>Рахметова А.Ж., Балгабаева Ж.Ж.</b>	
Бастауыш сынып оқушыларын оқытуда SMART-технологияларды қолданудың тиімді жолдары.....	148
<b>Сабырғалиева А.С., Байганова А.М.</b>	
Gamma.App – презентацияларды әзірлеудегі ең үздік нейрондық желі.....	151
<b>Сайфулланова Д.Е., Жәмигүлова Ж.Б.</b>	
Қазіргі цифрлық қосымшаларды бастауыш сынып сабақтарында қолдану тиімділігі.....	153
<b>Саламатова А.С.</b>	
Цифрлық білім беру-заманауи оқытудың кілті.....	154
<b>Горбачева В.А., Серикбаева Н.</b>	
Мультимедиялық технологиялар заманауи кітапхананың имиджін қалыптастыру құралы ретінде.....	157
<b>Горбачева В.А., Сәлеш С.</b>	
Электрондық кітапхананы қалыптастырудың теориялық аспектілері.....	159
<b>Soltanbek A.Zh.</b>	
Battle of educational platforms: review of educational services. Learning apps, online test app and wordwall.....	163
<b>Султанова А.В.</b>	
«Цифровизация» дошкольников: за или проти?.....	165
<b>Сүйеу Б.Н.</b>	
Animaker – оңай әрі жылдам анимация.....	161
<b>Таңатар А.А., Бекбауова А.У.</b>	
Геометриялық түрлендіруді stem әдісімен оқыту.....	171
<b>Татбенова А.И., Майлыбаева А.Д.</b>	
Информатика пәнін оқытуда білім беруді цифрлық трансформациялау.....	174
<b>Телеибай Ж.Қ.</b>	

Мектеп математика курсына оқытуда Maple бағдарламасын қолдану.....	177
<b>Темирбулатова И.Т.</b>	
Үш тілді білім беру негізінде smart bilim мүмкіндіктерін биология сабағында қолдану.....	181
<b>Тәжібай Б.М.</b>	
Білім беру жүйесінде цифрлық технологияларды пайдаланудың тиімділігі.....	183
<b>Тналиева Г.Х.</b>	
Цифрлы ресурстар арқылы ағылшын тілін меңгертуге тиімді қадамдар.....	186
<b>Туркменбаев А.Б., Тоқымбаева Г.Ж.</b>	
Бағдарламаланған оқыту және оның оқу үдерісіндегі орны.....	188
<b>Төлепова А.</b>	
Бастауыш сынып оқушыларын оқытудағы жасанды интеллект бағдарламаларының ерекшеліктері.....	192
<b>Түлегенова Б.Н., Кенжегалиева А.Ж.</b>	
Білім беру саласын цифрландыру және цифрлық трансформациялау: жаңа технологияларды пайдалану трендтері .....	194
<b>Түлепова К.А., Медешова А.Б.</b>	
Информатиканы ақпараттық-коммуникациялық білім беруде инклюзивті оқыту.....	196
<b>Туреханова Г.И., Сламкулова М.Б.</b>	
PYTHON-дағы pandas кітапханасын қосымшаны құруда пайдалану.....	199
<b>Туреханова Г.И., Сламкулова М.Б.</b>	
Google App Engine мүмкіндіктері.....	201
<b>Умбеталиева Н.А.</b>	
Қазақ тілі пәнін оқытуда ақпараттық-коммуникациялық технологияны қолдану.....	203
<b>Утебашев Н.Ж.</b>	
Киберкеңістік идеологиясы және оның мәні.....	206
<b>Фисун Н.Р.</b>	
Цифровизация ХХІ ғасыры.....	208
<b>Халдеева А.А.</b>	
Использование цифровых образовательных ресурсов на уроке истории.....	210
<b>Шайтім А.Қ.</b>	
Биология пәнін оқытуда оқушылардың таным белсенділігін арттыруда қолданылатын мобильді-смарт технологиялар.....	212
<b>Шауленова М.Г., Абильдинова Г.М.</b>	

Ақпараттық технологиялар профилі бар сыныптарда компьютерлік 3D  
модельдеу тақырыбын оқыту.....215

**ІІІ СЕКЦИЯ**  
**БІЛІМ БЕРУ САПАСЫН БАҒАЛАУ ЖҮЙЕЛЕРІН ЖЕТІЛДІРУДІҢ**  
**БАСЫМ БАҒЫТТАРЫ**

<i>Абжалелова А.Г.</i> Физика сабағын «Lesson study» бойынша жүргізудің тиімділігі.....	218
<i>Айтқұлова З.С.</i> Қазақ тілі сабақтарында бастауыш сынып оқушыларының ұлттық құндылықтарын қалыптастырудың маңызы.....	219
<i>Алматова А.Ш.</i> Оқыту процесінде қолданылатын кері байланыс нысандары мен механизмдері.....	222
<i>Амандаулетова А.К.</i> Білім берудегі басқарудың жалпы аспектілері.....	224
<i>Амантай Ф.Н.</i> Бастауыш сынып оқушыларының сөйлеу мәдениетін оқу диалогы арқылы дамыту жолдары.....	226
<i>Бадиева И.Ж., Иманчиев А.Е.</i> Негізгі мектептегі мәтіндік есептерді тендеулер құрастыру арқылы шешу әдістемесі.....	228
<i>Базарбаева Б.К.</i> Қазақ халық дәстүрлерінің дамуымен қалыптасуы және зерттелу тарихы.....	230
<i>Батарғалиева Н.И., Калентьева И.Г.</i> Применение цифровых образовательных ресурсов на уроках английского языка с целью повышения мотивации к изучению предмета.....	233
<i>Болысбаев Д.С., Агаділова Ж.М., Доскараева Ж.Е.</i> Тоқыма бұйымдарының құрамы мен бояуы және орындау техникасы.....	237
<i>Болысбаев Д.С., Бейсенбаева М.А., Керімбай Б.М.</i> Сәнді батик өнерін қазіргі күнгі киім дизайнында пайдалану мүмкіндіктері.....	241
<i>Болысбаев Д.С., Маханбетова Н.Ә., Бейсенбаева М.А.</i> Матада сурет салу технологиясын игеру барысында оқушылардың шығармашылық қабілеттерін дамыту.....	244
<i>Горбачева В.А., Фабит А.</i> Кітапхана халықтың мәдениет және демалыс орталығы ретінде.....	248
<i>Губашева А., Мұрадым Ж.М.</i> Бастауыш сыныптарда көркем жазу дағдысына үйрету.....	250
<i>Даршилова М.А.</i> Внеурочная деятельность как средство повышения учебной мотивации младших школьников.....	253



<b><i>Еркін Г.Ғ., Қайдарова Н.Т.</i></b>	
Ерекше қажеттілігі бар балаларды оқытудағы жеке және сараланған тәсілдер.....	255
<b><i>Есендосова А.Б.</i></b>	
Применение искусственного интеллекта и аналитики данных для оценки успеваемости и эффективности образовательных программ.....	257
<b><i>Есенова А.Қ., Шамгонова Р.Г.</i></b>	
Шетел тілін оқытудағы мәдени қарым-қатынасты қалыптастыру.....	259
<b><i>Еслямғалиева Т.Е.</i></b>	
Логопедиялық жұмыста түрлі ойындарды қолдану көмегімен сөйлеуді дамыту.....	261
<b><i>Есмуратова Э.С.</i></b>	
Ыбырай алтынсарин шығармаларында ұл мен қыз тәрбиесі.....	264
<b><i>Жауғашар Б.Б.</i></b>	
Заманауи физикалық зертханалық жұмыстар оқушылардың оқу қызметін ынталандыру және белсендіру құралы ретінде.....	265
<b><i>Жұмақаев Қ.Қ.</i></b>	
Автономдық жүйелер мен олардың фазалық траекториясы.....	269
<b><i>Зайдағалиева Н.Р.</i></b>	
Бастауышта қазақ тілі пәнін интеграциялап оқытудың тиімділігі.....	271
<b><i>Зарубаева Л.Е., Абикеева Н.К.</i></b>	
Ұлттық құндылықтар: ұлттық қызығушылық, ар- ождан, ұмтылыс.....	274
<b><i>Ибраева З.Е.</i></b>	
Анализ ошибок в решении олимпиадных задач по математике.....	276
<b><i>Кемелбекова Г.Т.</i></b>	
Бастауыш сыныпта бағалаудың ерекше әдісі.....	281
<b><i>Кусайнова Г.Т.</i></b>	
Роль семьи в духовно-нравственном воспитании младших школьников.....	283
<b><i>Қабланов Е.Ә.</i></b>	
Қазақстан мен шет елдері: шет тілінің оқытылу ерекшелігі.....	286
<b><i>Қасымова С.Е.</i></b>	
Оқушылар ұжымының пәндік-дамыту ортасы-бастауыш сынып оқушыларының ауызша сөйлеуін дамыту құралы ретінде.....	289
<b><i>Отарова С.А., Қайырбекова Ә.Е., Альмуратова К.К.</i></b>	
Білім беру процесінде проблемалық оқыту технологиясын қолданудың ерекшелігі.....	291
<b><i>Мамедалиева М.А., Мукажанова Ж.Б.</i></b>	
Химия пәнолимпиадасына дайындау жолдары.....	293
<b><i>Мергенбаева А.Х.</i></b>	
Информатика пәнінен оқушыларды ұлттық бірыңғай тестілеуге дайындауға арналған мобильді қосымшалардың қажеттілігі.....	295

<b>Мергенова А.</b>	
Мектептегі электронды кітапханалардың өзгеруі: болашаққа көзқарас.....	298
<b>Молдағалиева М.С.</b>	
Университетте ерекше қажеттіліктері бар білім алушыларға психологиялық қолдау.....	301
<b>Мурзашиева Э.К.</b>	
Бастауыш сынып оқушыларының математика пәнінен функционалдық сауаттылықтарының бағалану жүйесі .....	304
<b>Мурзекеева Н.Г.</b>	
Гуманитарлық бейінді сыныптарда физиканы оқытудың жоспарланған нәтижелеріне қол жеткізу шарттарын талдау.....	307
<b>Мухамбетжанова Ж.Т.</b>	
Бастауыш сынып оқушыларының оқырман мәдениетін қалыптастыру.....	311
<b>Мухашева А.Г.</b>	
Бастауыш сынып оқушыларының тілдік дағдыларын қалыптастыру.....	314
<b>Мухтарова Г.Б.</b>	
Бұлттық технологиялардың білім сапасында қолданылуы.....	316
<b>Нағашығали А.М., Байбақтина А.Т.</b>	
Факультативтік курстарды оқыту барысында қолданылатын программалық қамтамалар туралы.....	320
<b>Неталиева Б.Б.</b>	
Формирование связной речи у детей с нарушением зрения.....	322
<b>Неталиева Г.Б.</b>	
Дополнительное образование – путь к успешной адаптации и самореализации детей с нарушением слуха в современной жизни.....	324
<b>Неткалиева Н.Е.</b>	
Математика пәніндегі метатану - оқу сауаттылығын дамытуда оқушылардың ойлау үдерісін бағалау.....	326
<b>Нығметжанов Б.Т.</b>	
Мұсылман діни көшбасшыларының рухани-ағарту саласындағы қызметтері (XIX ғ. аяғы – XX ғ.) .....	329
<b>Оңғарбай А.Б.</b>	
Оқу жетістігін критериалды бағалаудың ғылыми негіздері.....	332
<b>Ramazanova N.E.</b>	
Use of songs, poems and rhymes in English lessons.....	335
<b>Рыскельдинова-Джумалиева А.А.</b>	
Студенттердің болашақ мамандығының кәсіби имиджінің қалыптасуының кейбір мәселелері.....	337
<b>Сапарова А.Н.</b>	
Қазақ тілі сабағында бастауыш сынып оқушыларының лингвомәдени күзіреттілігін қалыптастыру.....	339

<b>Сарсембай А.Т.</b>	
Физика курсында кейс-технология әдісін қолдану арқылы жүргізілетін танымдық тапсырмалар (9-сынып).....	341
<b>Сисенгазиева М.Б.</b>	
«Отан», «Концепт» ұғымдарының когнитивті мәні.....	345
<b>Сыдыкова Н.У.</b>	
Бастауыш сынып оқушыларының сөйлеу мен ойлау дағдыларын дамытудың қазіргі бағыттары.....	347
<b>Syzdykova A.K.</b>	
Integrating assessment and feedback into the learning process: developing strategies for enhancing student outcomes and optimizing educational processes.....	349
<b>Тажгулова С.М.</b>	
Мониторинг жүргізуде білім сапасын арттырудың тиімді тенденциялары.....	351
<b>Talgatova M., Akkalyeva A.</b>	
University students' perception of computer- based assessment.....	353
<b>Таурбаева Г.Н.</b>	
Оқушылардың білім сапасын көтеру және шешу жолдары.....	355
<b>Тілекбай Ж.Ә.</b>	
Биология пәні мұғалімінің кәсіби өсуіне оқу-әдістемелік көмек берудің теориялық негіздері.....	357
<b>Тоқтарбаев Н.М., Абай Т.Т.</b>	
Сындарлы оқыту технологиясы.....	360
<b>Түлегенова А.А.</b>	
Особые образовательные потребности детей с нарушениями зрения и условия их удовлетворения в дошкольной организации.....	362
<b>Туманбаева Г.К.</b>	
Қазақ тілі сабағында бастауыш сынып оқушыларын сын тұрғысынан ойлауға үйретудің ерекшелігі.....	365
<b>Убишева А.С.</b>	
Мектепке дейінгі ұйымдарда инновациялық технологиялар жағдайындағы тәрбиешілердің күзiреттiлiгi.....	367
<b>Умралиева Л.М., Жолдасбекова Г.Д., Сулейменова Ж.О.</b>	
Студенттердің дизайнерлік шығармашылық іс-әрекетін дамыту мүмкіндіктері.....	369
<b>Ұлықпан Ғ.С.</b>	
Саксофонда орындаушылық техниканың қалыптасу негіздері.....	372
<b>Фатхоллина Ж.М.</b>	
Жоғарғы сыныпта молекулалық физиканы тереңдетіп оқыту.....	374
<b>Хайруллина Я.С.</b>	
География сабақтарында жасанды интеллект арқылы ғылыми жобалар негізінде оқу дағдыларын дамыту жұмыстарын жүйелеу.....	377
<b>Халиуллин Н.Н.</b>	

Параметрге қатысты есептерді шешудің аналитикалық және графикалық әдістері.....	379
<b><i>Хасенова А.Т.</i></b>	
Оқушылардың зерттеушілік құзыреттілігін қалыптастырудың тиімді жолдары.....	384
<b><i>Чукланова Н.В.</i></b>	
Трансформация образовательных систем: ключевые вызовы и перспективы.....	386
<b><i>Шамгонова Р.Г.</i></b>	
Ағылшын тілін үйретуде фразеологиялық бірліктердің қолданылуы.....	388
<b><i>Шунайбекова К.М., Капушева Г.Н.</i></b>	
Деловая коммуникация на немецком языке: лингвистический анализ и кросс-культурные аспекты.....	390



**«Білім берудегі трендтер»**  
Қазақстан Республикасының білім беру ұйымдарының  
арасында өткізілген республикалық ғылыми-әдістемелік  
конференциясының жинағы

**Компьютерде беттеген және дизайн**  
**Компьютерная верстка и дизайн Кужалиева В.М.**

**Техникалық редакторлар**  
**Технические редакторы Сахметова С.К.**

**АВТОРЛАРДЫҢ ТҮПНҰСҚАСЫНАН БАСЫЛЫП ШЫҚҚАН**  
**ОТПЕЧАТАНО С ОРИГИНАЛОВ АВТОРОВ**

*Көлемі 50,75 б.т. Таралымы 500 дана. Офсет қағазы. Тапсырыс №154*

---

*М. Өтемісов атындағы Батыс Қазақстан университетінің*  
*Редакциялық баспа орталығы.*  
*Орал қаласы, Достық даңғылы, 162.*